

6 / ACTA SCIENTIARUM



DSSH/ASD
DITËT E STUDIMEVE SHQIPTARE/2014
albanian studies days / journées d'études albanais

EDICIONI I

UET / 1-4 Maj 2014

Konferencë ndërkombëtare shkencore / International scientific conference

"TË RIMENDOJMË ZHVILLIMIN DHE INTEGRIMIN"

PROCEEDINGS

Tiranë, mars 2015



Titulli i librit: **TË RIMENDOJMË ZHVILLIMIN DHE INTEGRIMIN. International Scientific Conference. Ditët e Studimeve Shqiptare / 2014. Albanian studies days / Journées d'études albanais.**

Autori: Universiteti Europian i Tiranës

Art grafik: Besnik **FRASHNI**

Libri është pjesë e kolanës "ACTA SCIENTIARUM".

© 2015 UET Press. Të gjitha të drejtat të rezervuara.

Asnjë pjesë e këtij botimi, mbrojtur nga ligji nr. 9380, dt. 28.04.2005 i Shtetit Shqiptar

"Për të drejtat e autorit dhe të drejta të tjera lidhur me të", nuk mund të riprodhohet, ruhet, transmetohet a përdoret me asnjë formë a mjet grafik, elektronik apo mekanik, përfshirë por jo kufizuar fotokopje, skanime, digjitalizim, rrjet web apo sisteme të tjerë, pa lejen me shkrim të botuesit.

Universiteti Europian i Tiranës

Shtëpia Botuese Universitare "UET Press"

Adresa: Bulevardi "Gjergj Fishta", Nd.70, H.1, Kodi Postar 1023, Tiranë, Shqipëri.

uetpress@uet.edu.al

www.uet.edu.al/uetpress

Botimet UET Press certifikohen pranë Zyrës Shqiptare për Mbrojtjen e të Drejtave të Autorit.

International Standard Book Number (ISBN) 978-9928-190-20-8

Libri është kataloguar në datën e publikimit pranë Bibliotekës Kombëtare të Shqipërisë dhe Bibliotekës së Universitetit Europian të Tiranës.



Shtëpia Botuese Universitare

"UET Press" është pjesë e

Universitetit Europian të Tiranës.

Tiranë, shtator 2014

DSSH/ASD
DITËT E STUDIMEVE SHQIPTARE/2014
albanian studies days / journées d'études albanais

EDICIONI I

UET / 1-4 Maj 2014

Konferencë ndërkombëtare shkencore / International scientific conference

"TË RIMENDOJMË ZHVILLIMIN DHE INTEGRIMIN"

PROGRAMI

Konferencë ndërkombëtare shkencore: "TË RIMENDOJMË ZHVILLIMIN DHE INTEGRIMIN"

1 MAJ Pritja e lektorëve të huaj

2 MAJ Ora 18:00 Hapja e konferencës, përshëndetjet e drejtuesëve dhe të ftuarëve

3 MAJ Ora 10:00-13:00 Sesioni i parë i konferencave;

Ora 14:00-17:00 Sesioni i dytë i konferencave

4 MAJ Drekë falenderimi me organizatorët dhe pjesëmarrësit në Durrës

KOMITETI SHKENCOR I KONFERENCËS

Prof. Dr. Adrian Civici, *Kryetar*, Prof. Asoc. Dr. Tonin Gjuraj, Prof. Dr. Luljeta Minxhozi, Prof. Dr. Përparim Fuga, Odeta Barbullushi, PhD

Prof. Dr. Ferit Duka, Prof. Dr. Romeo Gurakuqi, Prof. Dr. Ksenofon Krisafi, Henri Cili, PhD, Dr. Arbi Agalliu, Prof. Alain Brossat, Prof. Stefano Bianchini, Prof. Francois Lerin, Prof. Dimitris Goussios

Koordinator Organizativ: Dr. Arbi Agalliu. Ndhimës Koordinatorë: Dokt. Besarta Vladi, Dokt. Elona Shehu
Koordinatorë e Botimit të Proceedings: Odeta Barbullushi, PhD

DEPARTAMENTI I FINANCËS

“BORXHI PUBLIK: Përshtatja e aktorëve ekonomikë në kushtet e një borxhi të ri publik”

Komiteti Shkencor: Prof. Asoc. Dr. Elvin Meka, Prof. Asoc. Dr. Magdalena Bregasi, Prof. Asoc. Dr. Anilda Bozdo
Sekretaria Organizative: Dr. Ermela Kripa

DEPARTAMENTI I I MATEMATIKËS, INFORMATIKËS DHE STATISTIKËS

“MENAXHIMI I SISTEMEVE TË INFORMACIONIT: Aplikimet e teknologjisë së informacionit në ekonomi, biznes dhe shoqëri 2014”

Komiteti Shkencor: Prof. Asoc. Dr. Tamara Luarasi, Mimoza Durrësi PhD, Prof. Dr. Hysen Binjaku, Dr. Indrit Baholli
Sekretaria Organizative: Dokt. Avis Andoni

DEPARTAMENTI I MENAXHIMIT DHE EKONOMIKSIT

“SHQIPËRIA, EKONOMI NË ZHVILLIM: Strategji për zhvillim të qendrueshëm në ekonomitë në zhvillim”

Komiteti Shkencor: Prof. Dr. Engell Pere, Prof. Asoc. Dr. Ermira Qosja, Dr. Oltjana Zoto
Sekretaria Organizative: Dokt. Genti Beqiri

DEPARTAMENTI I MENAXHIMIT DHE EKONOMIKSIT

“MIRËQEVERISJA: Elementë dhe tendenca të mirëqeverisjes në zhvillimin social-ekonomik të Shqipërisë”

Komiteti Shkencor: Prof. Dr. Luljeta Minxhozi, Dr. Arben Bakllamaja, Prof. Asoc. Dr. Kreshnik Bello, Eniel Ninka PhD
Sekretaria Organizative: Eniel Ninka, PhD

DEPARTAMENTI I SË DREJTËS PRIVATE

“LIGJI TREGTAR: Problematikat e aplikimit të ligjit tregtar në terren. Korporatat dhe shteti ligjor”

Komiteti Shkencor: Prof. Asoc. Dr. Migena Leskoviku, Mag. Besnik Maho, Juelda Lamçe PhD
Sekretaria Organizative: Dokt. Blerta Aliu

DEPARTAMENTI I SË DREJTËS PUBLIKE:

“KUSHTETUTA E SHQIPËRISË, 15 VITE: Dimensionet dhe problemet e sistemit politik-kushtetues pas 1998”

Komiteti Shkencor: Prof. Asoc. Dr. Migena Leskoviku, Prof. Dr. Ksenofon Krisafi, Erjona Canaj, PhD
Sekretaria Organizative: Mirgen Prençe, PhD

DEPARTAMENTI I EDUKIMIT

“EDUKIMI FAKTOR ZHVILLIMI: Realitete dhe alibi të edukimit sot”

Komiteti Shkencor: Prof. Asoc. Dr. Tomi Treska, Prof. Asoc. Dr. Ylljet Aliçka, Erika Melonashi, PhD
Sekretaria Organizative: Voltisa Lama, PhD

DEPARTAMENTI MARRËDHËNIE PUBLIKE-KOMUNIKIM

“KOMUNIKIMI I RI: Letërsia, komunikimi, media në kohën e Berishës. Tendencat pas viteve ‘90”

Komiteti Shkencor: Dr. Belina Budini, Gilman Bakalli PhD, Dokt. Jonida Këllezi
Sekretaria Organizative: Dokt. Irena Myzeqari

DEPARTAMENTI I SHKENCAVE POLITIKE & MARRËDHËNIEVE NDËRKOMBËTARE

“QEVERISJA DHE INTEGRIMI: Qeverisja, territori, përfaqësimi në integrim”

Komiteti Shkencor: Dr. Roland Lami, Prof. Dr. Kosta Bajraba, Prof. Dr. Aleksandër Dhima
Sekretaria Organizative: Ervis Iljazaj, PhD

DEPARTAMENTI I SHKENCAVE SOCIALE TE APLIKUARA

“ALEATI STRATEGJIK: Aleancat e shtetit shqiptar, sot, dje dhe nesër”

Komiteti Shkencor: Prof. Dr. Ferit Duka, Odeta Barbullushi PhD, Prof. Dr. Romeo Gurakuqi
Sekretaria Organizative: Dokt. Dorina Ndoj



DSSH / ASD

Fillimi i një tradite për shkencat humane në Shqipëri



Prof. Dr. Adrian Civici

Presidenti i UET
Drejtor i Shkollës Doktorale UET

Ditët e studimeve shqiptare është një logo e re që UET krijon për të ndërtuar një ansambël të madh aktivitetesh me karakter shkencor, debatesh dhe idesh në lidhje me prurjet më të mira të studimeve shqiptare në vit.

Tani që po i afrohemi dekadës së parë të jetës së tij UET ka grumbulluar një përvojë të çmuar në kërkimin shkencor, në hapjen dhe mbajtjen gjallë të debatit në Shqipëri në lidhje me ato tema, subjekte e realitete që kanë nevojë të shqyrtohen dhe studiohen shkencërisht në interes të shoqërisë dhe të publikut. Pikërisht kjo është arsyeja përse ne e kemi quajtur pikërisht kështu, Ditët e Studimeve Shqiptare, tërësinë e aktiviteteve, konferencave, debateve, tryezave, ekspozitave, promovimit të librave, kolokiumeve, nën një logo të përbashkët.

Ditët e Studimeve Shqiptare do të jetë një aktivitet i përvitshëm që do të zhvillohet çdo fillim maji, gjë që përkon në Shqipëri me fillimin e pranverës dhe me një atmosferë të hareshme në një vend mesdhetar si Shqipëria.

Ditët e Studimeve Shqiptare do të jetë një festival idesh, një panair i paraqitjeve shkencore, një panair i debatit, një vend kontakti i të gjithë studiuesve shqiptarë dhe të huaj, të cilët në një mënyrë apo në një tjetër kanë subjekt të temave të doktoraturave, të diplomave apo të artikujve shkencorë pikërisht Shqipërinë.

Ky aktivitet i destinohet të gjithë atyre shkencëtarëve, kërkuesve, doktorantëve, studentëve, pedagogëve që kanë nevojë të komunikojnë aktivitetin e tyre shkencor, të ndajnë me të tjerët pikëpamjet dhe idetë e tyre, të promovojnë apo të plotësojnë kërkesat e tyre për kualifikimin shkencor.

Ky aktivitet është gjithashtu një zë i fuqishëm në shoqërinë shqiptare për të drejtuar sytë nga universiteti, nga korporata e profesionistëve dhe të shkencës dhe të kërkimit, të cilët mund të ishin të dobishëm për vendimarrësit, për biznesin, për aktorët shoqërorë, për partnerët ndërkombëtare në lidhje me atë se çfarë realitetesh, perspektivash, prognozash, ka për shoqërinë shqiptare, cila është origjina e fenomeneve e atyre që sot ngjasin dhe si mundet që shkenca të bëhet e dobishme për shoqërinë.

Për të gjitha këto arsye ne kemi konceptuar dhe për herë të parë do të venë në jetë Ditët e Studimeve Shqiptare këtë vit, duke shpresuar që idesë sonë do t'i bashkëngjiten më shumë aktorë, partnerë, individë në këtë festival të shkencëtarëve shqiptarë të cilët në një farë mënyre merren me apo kanë në fokusin e studimeve të tyre, studimet shqiptare.



DSSH / ASD

Udhërrëfyes i shkurtër i Ditëve të Studimeve Shqiptare

PSE DSSH: Ditët e studimeve shqiptare është një tërësi konferencash shkencore ndërkombëtare të ndërtuara me sistemin e "peer review" për të debatuar sipas fushave të ndryshme në lidhje me problematikën e shoqërisë shqiptare, të ekonomisë, të institucioneve juridike, debateve historike, mediave, institucioneve politike, politikave publike apo të zhvillimit të edukimit dhe arsimit, impakteve në zhvillimin shqiptar dhe politikave publike.

PJESËMARRËSIT:

- Studuesve të huaj të cilët kanë objekt dhe fokus të studimeve të tyre ose punimeve të tyre doktorale Shqipërinë.
- Pedagogëve shqiptarë të cilët punojnë në universitetet perëndimore prej vitesh pas viteve '90 ose më parë, dhe që kanë e vazhdojnë të kenë Shqipërinë si objekt të tyre të studimeve.
- Doktorantëve të huaj që kanë një temë të tyre për Shqipërinë
- Doktorantëve shqiptarë të cilët ndodhen në universitetet perëndimore, që kanë për temë studimi një temë që lidhet me Shqipërinë apo me rajonin.
- Doktorantëve të UET të cilët kanë nevojë të takojnë komunitetin shkencor përkatës.
- DSSH është veprimtaria kryesore shkencore e tetë departamenteve të UET, e trupës së saj akademike dhe studentëve më të shkëlqyer të nivelit master shkencor.

KOHA: Aktiviteti do të organizohet çdo fillim muaji maj dhe do të jetë i ndarë në 10 konferenca sipas problematikës dhe departamenteve të cilat i kanë miratuar komunitetet shkencore të konferencës. *(shih programin bashkëngjitur)*

KALENDARI I AKTIVITETEVE: Aktiviteti do të përmbajë gjithashtu një numër aktivitetesh të tjera (shih programin jashtë konferencës), pikërisht me elementë që përbëjnë jetën shkencore dhe produktin shkencor siç janë: promovimi i librave dhe debati për to, dokumentarë, ekspozita fotografish apo dokumentarë të cilët ilustrojnë problematikën e studimeve shqiptare.

Mirë se vini në Ditët e Studimeve Shqiptare!

PËRMBAJTJA

Probleme të ndërmarrjeve të privatizuara në Kosovë, 1

Afërdita Dervishi

Analiza e problemeve të aplikimit të standardeve ndërkombëtare të raportimit financiar në Kosovë, 5

Agim Kastrati

Efiçienca e kostos në sistemin bankar shqiptar, 10

Aida Mosko & Anila Bozdo

Borxhi – një thikë me dy presa në ekonominë kombëtare, 14

Elvin Meka & Altin Hoti

Ndikimi i madhësisë së firmës për qasjen në kreditë bankare - rasti i Kosovës, 20

Enver Bajçina

Integrimi i informacionit të indeksit të konkureshmërisë e ne një model statistikor për Shqipërinë, 23

Dorina Cumani

Borxhi i brendshëm publik dhe indikatorët e rrezikut në Kosovë, 27

Remzi Smajli

Ristrukturimi i sistemit bankar në Shqipëri: mundësi apo domosdoshmëri, 31

Elona Shehu & Mimoza Kaçi

Si ndikon auditimi në mbikëqyrjen e të hyrave dhe shpenzimeve publike, 35

Fatmir Mehmeti

Ndikimi i borxhit publik shqiptar në rritjen ekonomike, 40

Mateo Spaho & Ermela Kripa

‘Home banking’: nje produkt në zhvillim në Shqipëri, 45

Ilirjana Zyberi, Kristaq Çombi & Enkela Caca

Impaktet e rregullores BASEL III mbi huanë në bankat tregtare, 51

Avis Andoni

Sistemi bankar në Shqipëri midis strategjive, performancës dhe perspektivave për përmirësim, 55

Kludia Kaja

Obligacionet e projektit, si burim financimi alternativ për infrastrukturën e vendeve në zhvillim, 58

Ermela Kripa & Mateo Spaho

Realizimi i arkëtimeve të ndërmarrjeve publike në Kosovë: problemet dhe sfidat, 62

Bahri Hyseni, Magdalena Bregasi & Metë Beqiraj

Pjesëmarrja e prodhimeve shqiptare në tregun kosovar dhe anasjelltas, perspektiva dhe mundësitë, 66

Skender Hasani

Përmes IHD Shqipëria do të bëhet shembull i mirë në Ballkan, 70

Nakije Hida

Për një menaxhim më të mirë të likuiditeteve në bankat tregtare, 74

Anilda Bozdo

Dallimet dhe ngjashmëritë midis bankingut konvencional dhe bankingut islamik, 78

Leonard Boturi

Shqipëria dhe rajoni: efektet e krizës ekonomike, 83

Mateo Spaho & Ermela Kripa

Cloud Computing dhe Hybrid Cloud, 90

Arianit Krypa

- Development of open source web applications a new vision for electroenergetic corporate “ÇEZ shpërndarje” supporting sales and distribution processes, 94**
Anni Dasho Sharko, Indrit Baholli & Genci Sharko
- Teoria e grafeve ne shkencat kompjuterike – përmbledhje, 101**
Besjana Tosuni
- Teknologjia mobile, një zgjidhje e natyrshme për problemet e biznesit, 105**
Erdet Këlliçi
- Projektimi dhe përpilimi i programit për menaxhim të të dhënave dhe dokumentacionit në shkollat e mesme të Kosovës – rast studimi shkolla e mesme profesionale e mjekësisë-Pejë, 109**
Kastriot Blakaj
- Përdorimi i sistemeve për menaxhimin e informacionit (smi) gjatë zhvillimit të biznesit të vogla, 114**
Korab Zhuja
- Teknologjia e informacionit në funksion të ngritjes së cilësisë së mësimdhënies. Rast studimi, përdorimi i simulatorëve në fakultetin e inxhinierisë elektrike dhe kompjuterike në Universitetin e Prishtinës, 119**
Kyvete Shatri & Tamara Luarasi
- Algoritmi gjenetik si zgjidhje optimale (jo ekzakte) e problemit shitësi shëtitës (travelling salesman - TSP), 122**
Lauril Elshani
- Rutimi gjeografik për komunikime të sigurta detare, 127**
Mimoza Durrësi & Esmeralda Hoxha
- Kartat e kontrollit dhe përdorimi i koeficientit të variacionit të zgjedhjes të nxjerrë nga popullimi normal, 131**
Teuta Xhindi
- Aplikimi i teknologjisë së informacionit në menaxhimin e emergjencave dhe katastrofave natyrore, 135**
Zijadin Krasniqi
- Shqipëria, qasjet për ngushtimin e dallimeve midis rajoneve në mënyre të qëndrueshme, 139**
Arben Bakllamaja & Oltjana Zoto
- Impakti i mirëqeversijes në zhvillimin ekonomik në vendet e Ballkanit Perëndimor, 143**
Engjëll Pere
- Knowledge management as a new practice in the business organizations in Albania, 147**
Edlira Margilaj & Kreshnik Bello
- Evidencë empirike mbi rolin e autonomisë fiskale në rritjen ekonomike rajonale, 152**
Eniel Ninka
- Ajustment of areas uncovered with licensed service from water/ sewerage association as a way to ensure good governance of the water and sewerage sector, 157**
Evis Gjebrea
- qeverisja e korporatave dhe roli i saj në shoqëritë aksionere, 161**
Rezart Dibra
- Përdorimi i mediave sociale për qëllime marketingu në institucionet e arsimit të lartë në Kosovë, 167**
Gonxhe Beqiri
- Roli i lidërshiptit në zhvillimin e ndërmarrjeve publike rast studimi: PTK SH.A (posta dhe telekomi i Kosovës), 171**
Ilir Bytyçi
- Good governance in education, element of social-economic development in Kosovo, 175**
Marigonë Krypa
- Elemente dhe tendenca të mirëqeverisjës në zhvillimin social-ekonomik të Shqipërisë, 179**
Shkendije Demalijaj Ukaj
- Quality management system n the service sector (public institutions case in Kosovo), 183**
Ilir Rexhepi

- Burimet njerëzore në pushtetin lokal në Kosovë, 186**
Naim Smajli
- Corporate social responsibility as one of the main pillars for sustainable development in Albania, 190**
Manuela Mece & Anila Vendresha
- Business innovation management as a condition for sustainable development of Albania, 194**
Besarta Vladi & Arbi Agalliu
- Ekonomia shqiptare, ekonomi në tranzicion, 198**
Marta Muqaj
- The role of thermal power plants on electricity production in Albania, 202**
Aleks Palnikaj
- Shqipëria - qasjet për ngushtimin e dallimeve midis rajoneve në mënyre të qëndrueshme, 204**
Arben Bakllamaja & Oltjana Zoto
- The EU strategy towards Western Balkans, 208**
Alketa Serjanaj
- Analiza e vlerësimit të kostove mjedisore mbi bazën e performances mjedisore të sipërmarrjeve në Shqipëri, rast studimor: prodhimitaria e produkteve plastike, 211**
Aulent Guri
- The promotion as a key factor in the performance of the production enterprises in Kosovo, 215**
Rajan Arapi
- Faktorët përcaktues të investimeve të huaja direkte në Shqipëri. evidence nga seritë kohore, 221**
Ismet Voka & Bardhyl Dauti
- Intellectual property, asset of competitiveness for small business, 228**
Kreshnik Bello, Manol Simo & Saimir Suma
- Integrimi i informacionit të indeksit global të konkurrueshmërisë në një model statistikor graviteti për Shqipërinë, 232**
Dorina Çumani
- Konsumi, çfarë gratë duan (rasti i Kosovës), 236**
Fellanze Pula, Ermira Qosja & Manuela Meçe
- Ndërmarrjet e vogla dhe të mesme 2.0 – një kërkim bazuar në raste studimore, 240**
Erind Hoti
- Ndikimi i formës së qeverisjes në rolin e kryetarit të Kuvendit (analizë krahasuese), 248**
Ervis Iljazaj
- Niveli i demokracisë efektive në Shqipëri, 252**
Ina K. Zhupa
- Roli i familjes në socializimin e individit, 256**
Bukurie Lila
- Fenomeni i personalizimit, 261**
Roland Lami
- Bësimi i shkencave të natyrës në shkollë-nxënësi përballë integritit të trefishtë; njohuri shkencore, tipare të personalitetit, sfera konceptuale njohëse, 264**
Ylljet Aliçka
- Puna e të miturve në Kosovë, shërbimet që ofrohen dhe politikat sociale në kuadër të mbrojtjes së të drejtave të tyre, 267**
Behxhet Gaxhiqi
- Familja vatër socializim, edukim-arsimimi dhe zhvillimi, 271**
Mahir Mustafa
- Mësimi i shqipes standarde në shkollë, 275**
Elida Kurti
- Efektshmëria e metodës CLT si metodë bashkëkohore interaktive me në qëndër nxënësin në mësimin e gjuhës angleze nëpërmjet komunikimit, 278**
Evis Kapurani
- Model shqiptar për aplikimin e filozofisë së “menaxhimit mbi bazë shkolle”?! , 282**
Hysni Elezi & Tomi Treska

Pasqyrimi në literaturë i kërkimit shkencor rreth kënaqësisë e motivimit në punë të mësuesve, 286

Valbona Nathanaili

Njesitë frazeologjike me vlerë mbiemërore dhe përdorimi i tyre, 291

Margarita Dedej

Roli i klasave parafillore në përgatitjen e fëmijëve për vijim në klasën e parë, 295

Mimoza Morina-Veseli & Flora Morina

Monitoring and evaluation of external & internal performance of teachers-methods, techniques and strategies, 299

Lon Laska

Social inequalities in the school sistem (the case of schools in the city of Durrës), 303

Nereida Balla

Rëndësia e mësimit të gjuhës angleze drejt integritimit evropian, 307

Shqipe Husaj

Realitete dhe alibi të edukimit sot edukimi në udhëkryq në mes të dy sistemeve, 311

Marina Prifti

Filozofia pragmatiste e përfitimit material në drejtimin e shkollës dobëson misionin e saj, 314

Yzedin Hajdaraj

Programet e edukimit që ofrohen për prindërit e dënuar në Shqipëri, 318

Juliana Ajdini

Harmonizimi i përmbajtjes mësimore të tekstit shkollor njeriu dhe natyra me objektivat e përcaktuara të lëndës mësimore nga fusha njohëse, 322

Ruzhdi Kadrija

The role of the family in the society - the example of Gjakova, 326

Bekim Avdiaj & Lumnije Avdiaj

Impakti i faktorëve psikosocialë mbi sjelljet shëndetësore të të rinjve shqiptarë: rasti i Universitetit European të Riranës, 330

Erika Melonashi, Elsida Sinaj, Fleura Shkëmbi & Odeta Cacaj

The role of the school helping children with divorced parents, 334

Jeta Shkurti Toçila

Vetëraportimi si metodë studimore në psikologji: sa afër besueshmërisë janë rezultatet e studimeve që përdorin pyetësorë vetëraportues?, 338

Voltisa Lama & Anilda Bozdo

Roli i mësuesit kujdestar në kthimin e klasës së kujdestarisë nga grup, në skuadër/lekip, 342

Lindita Treska

Këndvështrimi H-B për emocionin e turpër tek fëmijët e institucionalizuar, 345

Fatjona Haka

The role of intercultural education in the formation of youth education, 348

Dilina Beshiri & Edi Puka

Stresi në punë dhe niveli i çrregullimit të stresit postraumatik tek punonjësit e policisë, 351

Elsida Sinaj

Dhuna fizike dhe psikologjike në shkollat e mesme, trajtimi pedagogjik i tyre, 355

Zamira Gjeleshi & Etleva Gjeleshi (Miftari)

Educational leadership styles and influence on job teachers stress and satisfaction, 359

Ferit Hysa

Evoluimi i statusit të individit në të drejtën ndërkombëtare, 363

Ksenofon Krisafi

Integration and EU member states, 367

Bronisław Sitek

Motives of agrobiodiversity protection in the international and the european legal systems, 371

Piotr Krajewski

European policy on the development of small and medium-sized enterprises from the perspective of the executive agency for small and medium-sized enterprises, 374

Magdalena Sitek

- E drejta për arsim dhe punësim në Kushtetutë, rasti i minoritetit rom në Shqipëri, 378**
Erjona Canaj & Anila Nanaj
- Efektet e qeverisjes në Kosovën e pavarur, 383**
Adem Shala
- Sistemi i drejtësisë në Kushtetutën e Shqipërisë dhe sfidat e integrimi evropiane, 388**
Aleks Nikolli
- Drejtësia sociale dhe dinjiteti njerëzor nga pikëvështrimi i të drejtës kushtetuese, 392**
Edmond Ahmeti
- Dënimet alternative sipas kodit penal të Republikës së Kosovës, 396**
Emrush Kastrati
- Koha për një politikë të mençur dhe pragmatike-qasja e Kosovës në dialogun me Serbinë, 400**
Ilir Islami
- Rëndësia e traktateve ndërkombëtare në fushën e bashkëpunimit ndërkombëtar policor, 405**
Muhamet Berisha
- Trafficking of human beings as a phenomenon and as a criminal offense, 409**
Elizabeta Imeraj
- Pergjegjësia penale e të miturit sipas legjislacionit penal shqiptar dhe atij procedural penal, 412**
Bledar Mustafaraj
- Mbrojtja e të miturit gjatë procesit penal në rrafshin kombëtar dhe ndërkombëtar, 415**
Alfred Balla
- Disa karakteristika fenomenologjike të trafikimit të qenieve njerëzore gjatë periudhës 2003-2013 në shqipëri, 419**
Naim Tota
- Këqyrja e vendit të ngjarjes nga aspekti teorik dhe praktik, 424**
Sabri Gashi
- Përfshirja e kuotave/aksioneve të shoqërive tregtare në bashkësinë ligjore të bashkëshortëve, 428**
Blerta Aliu & Juelda Lamçe
- Risite që solli ligji nr.9901, datë 14.04.2008, “për tregtarët dhe shoqëritë tregtare”, në lidhje me pozitën e administratorëve dhe ortakëve në shoqëritë tregtare, 433**
Afërdita Lika & Besnik Maho
- Përgjegjësia e kompanive të biznesit (korporatave) dhe problemet e ndeshura në praktikë lidhur me të duke shkaktuar dëme në legjislacionin shqiptar për shoqëritë tregtare, 438**
Anita Bardhi
- Parimet e menaxhimit korporativ të shoqërive aksionare në republikën e Shqipërisë dhe Maqedonisë.- aspekte krahasuese, 442**
Berat Aqifi & Sasha Dukoski
- Vlefshmëria e vendimeve të asamblesë në shoqëritë tregtare, 447**
Erjola Aliaj, Hemion Braho
- Rëndësia e zakoneve dhe praktikave tregtare të njohura në realitetin komercial shqiptar, 451**
Irena Lavdari
- Mjetet për sigurimin e kontratës së shitjes sipas obligimeve që dalin nga procesi i integritetit në Be: në Kosovë dhe Shqipëri, 455**
Majlinda Belegu
- Shkelja e të drejtave të fëmijëve në Kosovë, ushqimi, të drejtat për vizitë dhe kufizim të lirisë, prindërit e tyre të ndarjes efektive (divorc). Disa aspekte krahasuese të rregullimeve ligjore në Kosovë dhe Shqipëri, 459**
Nehat Idrizi
- Parashikimi i të drejtës së parablerjes në disa ligje dhe praktika gjyqësore, 463**
Valentina Memini
- Të drejtat e aksionerëve në korporatat me pronësi të fragmentarizuar, 467**
Viola Tanto

Shoqëritë tregtare në Shqipëri: vështirësitë e zbatimit të ligjit nga aktorët në terren, 471
Marsidi Gupi & Edi Spaho

Asimetritë perceptive dhe asimetritë zhvillimore Shqipëri - Bashkimi Evropian, 476
Grida Duma

Paraqitjet e shqipërisë nga shtypi perëndimor. Rasti i New York Times 1990-2013, 480
Belina Budini

Intelektualët publikë, mediet online dhe sferat publike, 485
Gilman Bakalli

Filozofia e spoteve politike dhe efikasiteti i tyre, 489
Arjan Curi

T'i kundërvihesh skajimit përmes igjërimit: kufizimet e 'sferës publike' dhe mundësitë e mediave alternative, 493
Blerjan Bino

Mediat sociale dhe komunikimi politik në sfidën e integritetit evropian të Ballkanit Perëndimor, 497
Demush Bajrami

Çështje të kulturës gjuhësore në median shqiptare pas viteve '90, 502
Albina Pajo

Përdorimi i tik-ëve në mësimdhënien e gjuhëve të huaja në shkollat e mesme të qytetit të Elbasanit, 506
Leonarda Myslihaka

Socialization of literature during the period of transition, 511
Votim Hanoli

Mbi receptimin-një sprovë krahasuese mes letërsisë dhe gazetarisë, 515
Rudian Zekthi

Komunikimi si mjet shprehës dhe tregues social zhvillimi, 518
Marina Prifti

Gjithëkombëtarja në edicionet e lajmeve tek televizionet kombëtare shqiptare në Shqipëri, Kosovë dhe Maqedoni, 521
Resul Sinani

Taroizmi i Salvadore Dali-së, 525
Ticiana Dine

Amerikanizimi i fushatës elektorale në Shqipëri, 528
Rrezart Lahi

A critical assessment of the concept of 'strategic partnerships' in the context of small states: the case of Albania's relations with Turkey and Greece 2005-2014, 532
Odetta Barbullushi

Gjysmë viti pa njohje ndërkombëtare, 537
Danja Sinanaj

Aspekte të qëndrimit të shtetit shqiptar ndaj federatës ballkanike në vështrimin e shtypit të kohës, 541
Esilda Luku

The relations of the "vatra" federation with the communist government in the early years of post world war ii 1944-1947, 545
Erjon Dervishi

Albania in search of chinese ally during sino-soviet conflict, 549
Alba Kreka

Evoluimi i diplomacisë së SHBA-ve rreth çështjes së Kosovës 1989-1999, 553
Reshat Nurboja

Arberesh settlements in southern Italy, 556
Denisa Tare

Energy security in XXI century: the situation in the Balkans and Russia in the energy sector in this region, 559
Fatri Morina & Përparim Fuga

Theory of alliances and strategy: the case of Turkish-Albanian strategic partnership, 563
Enri Hide

War against organized crime as one of the fundamental conditions for the integration in the European Union. Albanian case, 566
Vilma Spahiu & Përparim Fuga

Qeverisja dhe institucionet e sigurisë në Republikën e Shqipërisë në periudhën 1991-2014, 570
Bajram Ibraj

Kultura politike dhe procesi i demokratizimit: një vështrim mbi rastin e Shqipërisë, 574
Gerti Sqapi

Shpërblimi i dëmit jopasuror në juridiksionin shqiptar, 578
Jonlinda Hada

Partitë politike dhe volatiliteti elektorativ shqiptar: sa të (pa)qëndrueshëm janë zgjedhësit shqiptarë?, 583
Anjeza Xhaferaj

Konflikti politik në Shqipëri: realiteti i artificialitetit, 587
Klementin Mile

Integrimi europian: një premtim i pambajtur i klasës politike shqiptare, 590
Ilida Rusi

Marrëdhënia midis sistemit elektoral, sistemit partiak dhe sjelljes zgjedhore në Kosovë, 598
Burim Mexhuani

Problematikat zgjedhore në Shqipëri (mbështetur në raportet e OSBE/ODIHR-it), 603
Adelina Nexhipi

Roli i partive politike shqiptare në Mal të Zi, 613
Venera Llunji

The identity politics of the myth of europe, 620
Lulzim Hoxha

PROBLEME TË NDËRMARRJEVE TË PRIVATIZUARA NË KOSOVË

Afërdita DERVISHI

Ka kryer studimet themelore në Inxhinieri pranë Universitetit të Prishtinës, kurse studimet posdiplomike në Menaxhment & Informatikë pranë AAB-RIINVEST me sukses të dalluar. Gjithashtu ka studiuar aplikacionet e MS Office në Waterford Institute of Technology-Irlandë. Ka të botuar një libër shkencor, kurse të dytin duke e punuar. Deri më tani ka publikuar 16 punime shkencore në revista ndërkombëtare e rajonale në shqip dhe anglisht. Është pedagoge e Informatikës në Universitetin e Prishtinës.

ABSTRACT

Privatized enterprises in Kosovo in the post privatization period are faced with difficulties. In this paper is made an effort to board issues that may present answers related to the problems and challenges those enterprises are faced with.

On the elaboration of paper is used comparative and abstraction method. Empirical analyze is supported on the primary data, supplemented by secondary source. Main instrument for gathering primary data is half structured questionnaire. The findings are result of a canvass carried out at 125 privatized enterprises determined by random sample (6-special spin-off, 92-ordinary spin-off, 27-liquidation method). The biggest problems the enterprises after their privatization are faced with are: dishonest competition, law and their non-execution, and high taxes. Inadequate privatization model also have impact on their performance.

Although there have been some light improvements for businesses, new enterprises after privatization are still faced with difficulties and this directly impacts to their performance. The applied methods of privatization from PAK and KTA taking into evidence the highest price is considered only a relative success. In order the privatization process to thave positive impact in the state economy, the state policies should be in the function of revitalisation of businesses.

Keywords: *Privatization, informal economy, performance, post-privatization.*

Hyrje

Ndërmarrjet shoqërore (NSH-të) janë themeluar për të siguruar kontrollin e politikës ndaj prodhimit, zbatimin e masave më të mira për shërbimet publike, mënyrën më efektive kontrollit të zhvillimit ekonomik, në mungesë të “funksionimit të mirë” të tregjeve, garantimin e punësimit të plotë dhe shpërndarjen e drejtë të të ardhurave.¹Përkrahësit e privatizimit, procesin e privatizimit të NSH-ve e shohin si faktorë nxitës për përmirësimin e performancës dhe kontrollit. Qëllimi i privatizimit është rritja ekonomike, promovimi i iniciativave të ndërmarrësve privat dhe krijimi i konkurrencës.

Procesi i privatizimit në Kosovë, është dëshmuar të jetë sfida më e madhe në mesin e shteteve të Evropës Juglindore. Studiuesit, Lopez-Calva dhe Roland, kanë veçuar pesë pengesa të rëndësishme me të cilat është ballafaquar procesi i privatizimit në Kosovë²: mjedisi politik, rrjedha e aksioneve, burokracia, pengesa e strukturës së tregut dhe e sistemit të informatave. Privatizimin e nisi, Agjencia Kosovare e Mirëbesimit (AKM)³, kurse pas pavarësisë së Kosovës, privatizimin e vazhdoi Agjencia Kosovare e Privatizimit (AKP)⁴.

Studimet e Institutit RIINVEST, dëshmojnë për një periudhë të rënies së punësimit dhe rritjes së varfërisë. Sipas raportit studimor, *Një gotë gjysmë bosh apo gjysmë e plotë*⁵, nga 103 ndërmarrje të privatizuara në Kosovë, pas privatizimit vetëm 66 prej tyre ishin aktive, pra rreth 1/3 e tyre nuk veprojnë. Në librin *Pas-privatizimit dhe performancat e ndërmarrjeve në Kosovë*, theksohet se 34% e të anketuarve kanë pasur probleme pas ratifikimit të kontratës.⁶Rita Audestad Knudsen (2009)⁷, nënvizon: *ndërkombëtarët mund të kenë realizuar lirinë e tyre nga përgjegjësia për privatizimin në Kosovë, por, popullata vendore nuk shihet të ketë fituar nga ky proces. Humbësit janë ata të cilët tashmë veç janë të disavantazhuar, pa sigurim social, pa sigurim shëndetësor dhe me pak mundësi për fuqizim politik apo ekonomik.*

Qëllimi i studimit është të shtrojë çështje me

¹ Estrin S. Hanousek J., Kocenda E., Svejnar J., *The Effects of Privatization and Ownership in Transition Economies*. Journal of Economic Literature, Vol. 47

² Roland, 2000, pp. 236-239); Lopez-Calva, 1998, pp. 7-11

³ Rregullorja e UNMIK-ut 2002/12 ‘Mbi themelimin e Agjencisë Kosovare të Mirëbesimit, Gazeta Zyrtare e Republikës së Kosovës / Nr. 19/21, 2011Prishtinë

⁴ Ligji Nr. 03/L-067, Ligji për AKP-në

⁵ Raporti studimor: *Privatizimi dhe Post-privatizimi në Kosovë: Një gotë gjysmë bosh apo gjysmë e plotë*, RIINVEST, 2008, Prishtinë

⁶ Afërdita Dervishi (Berisha), *Pas-privatizimi dhe performancat e ndërmarrjeve në Kosovë*, RIINVEST, 2012, fq. 124

⁷ Rita Audestad, *Privatisation in Kosovo: The International Project 1999-2008*. NUPI Report. 2009, fq.92

argumente shkencore, të cilat japin përgjigje lidhur me problemet e ndërmarrjeve në Kosovë në periudhën pas privatizimit të tyre. Objektivi i privatizimit është promovimi i rritjes së efijencës⁸. Objektivi i këtij kërkimi është të hetojë dhe adresojë problemet praktike me të cilat ballafaqohen ndërmarrjet pas privatizimit. Objektivi tjetër është analiza e faktorëve që ndikojnë në zvarritjen e fillimit të punës së ndërmarrjes pas privatizimit.

Pyetja kryesore kërkimore përkufizohet: Cilat janë problemet e ndërmarrjeve pas privatizimit, të cilat e pengojnë veprimtarinë e tyre? Hipotezat: Mjedisi biznesor në Kosovë, si dhe baza ligjore për zbatimin e saj, karakterizohet nga pasiguria e lartë, dhe me ndryshime të shpeshta institucionale. Në këto kushte, standardet e rregullave ekzistuese, nënkuptojnë sfida dhe krijojnë vështirësi për ndërmarrjet në periudhën e pas privatizimit. Kuvendi i Kosovës dhe institucionet qeveritare, të azhurnojnë e politikat e privatizimit ashtu që ato të jenë në funksion të revitalizimit të bizneseve.

Në studim është përdorur metoda hulumtuese kualitative. Si teknikë e mbledhjes së të dhënave primare është përdorur pyetësori gjysmë i strukturuar. Matja është kryer duke u bazuar në disa kritere⁹, si: ristrukturimi, qarkullimi, investimet dhe pengesat në zhvillimin e biznesit. Hulumtimi është përgatitur në bazë të anketës së realizuar në 125 ndërmarrje të privatizuara në periudhën prej 2003-2012. Me metodën e rastit është prezgjedhur mostra prej 125 ndërmarrjeve. Janë marrë përgjigje nga 103 ndërmarrje, 9 kanë refuzuar të përgjigjen, kurse 13 nuk janë gjetur.

Studimi heton problemet e ndërmarrjeve në periudhën e pas-privatizimit, të studiuara në kontekstin socio-ekonomik dhe politik. Studimi mund t’u shërbejë krijuesve të politikave që të argumentojnë vendimet e tyre, por edhe studiuesve të tjerë që janë të interesuar për këtë fushë.

Analiza e gjetjeve

Në bazë të anketave të kryera në terren, del se 30.08% e ndërmarrjeve, pra, një e treta, nuk funksionojnë. Pjesa tjetër, afro 10% janë shitur, pra është bërë ndërrimi i pronarëve. Ndërsa 11.02% të ndërmarrjeve joaktive, u janë dhënë me qira personave të tretë.

Hulumtimet që janë bërë në terren gjatë procesit të anketimit del se 34% e të anketuarve kanë pasur probleme pas ratifikimit të kontratës, nga të cilët

⁸ T.T. Ram Mohan, Special Articles, *Privatisation: Theory and Evidence*, Economic and Political Weekly, 29 dec 2001, pp. 4865-4871

⁹ Iraj Hashi, *Employee-Owned Companies in Eastern Europe, after ten years of Privatisation*, Staffordshire University, Stoke on Trent, UK

FIG.1 NDËRMARRJET SIPAS PRONËSISË

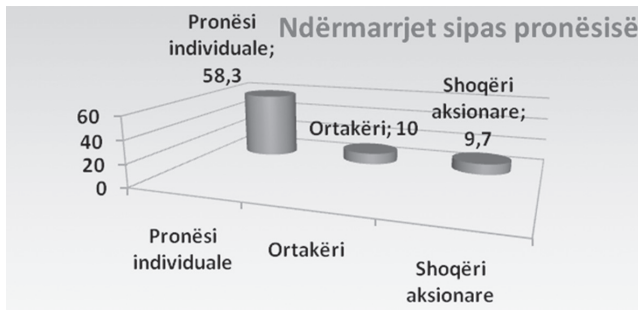

Burimi: Pyetësi anketues, 2013

TABELA 1. PENGESAT NË AFARIZIMIN E NDËRMARRJEVE PAS PRIVATIZIMIT TË TYRE

Emërtimi i pengesës	1	2	3	4	5	(PP)
Taksat e larta	26	18	18	8	1	30
Ngarkesat administrative	12	45	6	5	4	30
Ligjet dhe zbatimi i tyre	21	27	15	6	3	30
Problemet e bartura me privatizimin e ndërmarrjes	11	12	27	7	14	30
Konkurrenca në treg	10	15	16	15	13	30
Konkurrenca jolohjale	27	20	16	2	6	30
Qasja në kredi (mungesa e burimeve të jashtme të financimit)	16	15	17	9	14	30
Kapacitete të pamjaftueshme për investime të reja	12	20	1	8	18	30
Sigurimi i materialit (lënda e parë), i makinave dhe i pajisjeve	2	4	16	18	32	30
Mungesa e kërkesës	2	4	18	26	21	30
Shërbimet publike -komunalit	15	8	12	18	16	30
Energjia elektrike	20	20	9	17	5	30

Burimi: Pyetësi anketues, 2013

11.07% kanë pasur probleme me uzurpatorët në pronën e blerë. Nga të anketuarit, 48% kanë deklaruar se nuk kanë pasur probleme, si dhe 19% e blerësve nuk kanë dhënë përgjigje. Problemi më i madh është është ekzistimi i uzurpuesve të pronës së privatizuar. Problemi i dytë janë borxhet e ndërmarrjeve. Në Komunën e Prishtinës, fjala vjen, është kërkuar nga blerësit e ndërmarrjeve të kryejnë pagesën e përgjithshme të tatimit në pronë, në mënyrë që ta regjistrujnë pronën në emrin tyre. Sipas kontratës me AKP-në, blerësi i ri ka obligim të paguaj tatimin në pronë vetëm për 12 muaj kalendarik, kurse pjesa tjetër e borxhit paguhet gjatë procesit të likuidimit. Problemi tjetër është borxhi i rrymës. Korporata Energjetike e Kosovës, nuk ka asnjë konsideratë, për të plotësuar kushtet sipas kontratës

së lidhur ndërmjet blerësit AKP-së¹⁰. Arsye tjerër, për vonesën e fillimit të punës, është mungesa e fondeve për investim. Amortizimi i pajisjeve dhe pamundësia e blerjes së pajisjeve të reja, është një indikator tjetër që pengon procesin e zhvillimit të biznesit. Kurse, sigurimi i lëndës së parë dhe makinave nuk del pengesë.

Në tabelën e mëposhtme janë paraqitur perceptimet e anketuesve për shkaqet e pengesave që kanë për zhvillimin e biznesit të tyre. Këto pengesa janë matur nga 1 deri në 5, ku 1 është pengesë shumë e madhe, kurse 5 nuk është pengesë.

Nga gjetjet që kanë dalë pas anketimit, mund të thuhet se tri janë pengesat kryesore, të cilat ndikojnë në ngecjen e zhvillimit të biznesit në ndërmarrjet pas privatizimit: taksat e larta nga shteti; konkurrenca jolohjale, ligjet dhe moszbatimi i tyre ku përfshihet mungesa e organit që zbaton ligjin.

Konkluzionet

Mund të konkludohet se problemet me të cilat u ballafaquan pronarët në procesin e privatizimit ndikuan edhe në performancën e ndërmarrjeve pas privatizimit. Ato operojnë në një ambient të vështirë me konkurrencë jo të drejtë dhe me qeveri të politizuar. Poashtu, një pjesë e problemeve të tyre, deri në një shkallë, janë subjekt i ndikimit të shtetit për shkak të ligjeve, mekanizmave për zbatimin e ligjit. Në progresin e një ndërmarrjeje të privatizuar ndikojnë edhe metoda e privatizimit dhe mënyra e administrimit të këtij procesi. Shuma e mjeteve nga shitjet e ndërmarrjeve shoqërore, ende është e depozituar në bankat e huaja jashtë vendit. Punëtorët marrin 20%-shin nga privatizimi dhe tashmë ka nisur procesi i likuidimit të ndërmarrjeve, por ekonomia e vendit është larg ndonjë dobie nga ky proces.

Një pjesë e ndërmarrjeve të privatizuara kanë punuar mirë, por numri i tyre është i vogël. Mund të përmendet ndërmarrja 'Industira Ushqimore', e cila është shembull i suksesit. Ose "Kosovateks" e cila 100% të produkteve të saj i eksporton në shtetet e Europës Perëndimore.

Në Kosovë, ndikim ngadalësues dhe pengues kanë paqëndrueshmëria e situatës politike, procedurat administrative, si dhe mjedisi jo miqësor për zhvillimin e biznesit. Kuvendi i Kosovës dhe Qeveria janë të lehtësojnë politikën e shtetit, në mënyrë që ato të jenë në funksion të revitalizimit të bizneseve. Obligim i veçantë i qeverisë është të mbështetë AKP-ja në procesin e vështirë të privatizimit në pjesën veriore të Kosovës.

¹⁰ Pronari i ri sipas kushteve të kontratës ka obligim të paguaj tatimin në pronë vetëm për 12 muaj (vitin e fundit), shpenzimet e rrymës dhe të komunalive vetëm për tre muajt e fundit, ndërsa barra tatimore zakonisht është obligim që kryhet nga fondet e privatizimit.

Agjencisë Kosovare të Privatizimit, i rekomandohet që të kryejnë procedurat e ndarjeve kadastrale të para tenderim të ndërmarrjes. Gjithashtu, AKP-ja të bëjë Memorandum Bashkëpunimi tre-palësh me Ministrinë e Drejtësisë dhe Policinë Kosovës, ashtu që me rastin e ratifikimit të kontratës, prona e privatizuar t'i dorëzohet blerësit, e liruar nga uzurpatorët.

Modeli i privatizimit dhe metodat e aplikuar të cilat kanë marrë për bazë çmimin më të lartë të ofertës, mund të konsiderohet sukses i pjesëshëm. Nevojë e ngushtshme është të themelohet Agjencia Kosovare për Vlerësimin e Pronës, e cila do ta mbështeste AKP-në, por edhe Qeverinë, lidhur me lartësinë e çmimit, nën të cilin asnjë ndërmarrje e re dhe asnjë aset të mos shitet

Në përgjithësi ndërmarrjet e privatizuara në Kosovë, kanë pasur probleme që i kanë penguar në zhvillimin e biznesit. Këto ndërmarrje, këshillohen të investojnë në dije dhe në teknologjinë e re, në mënyrë që të sjellin risi në produkte dhe marketing. Nga gjetjet, mund të konkludohet se pavarësisht faktit se janë bërë disa përmirësime të lehta në mjedisin biznesor, ndërmarrjet e privatizuara vazhdojnë të përballen me pengesa të në punën e tyre dhe kjo direkt ndikon në performancën e tyre.

Referencat

AKP, Raport Vjetor, Prishtine, janar-dhjetor 2011
Barbara Blaszczyk, Iraj Hashi, Richard Woodward:
Secondary Privatisation in Transition Economies.

- Evolution of Ownership in Mass Privatised Companies in Poland, slovenia and Czech Republic*, Palgrave, 2003
- Aferdita Dervishi, Berisha, *Post privatizimi dhe performancat e ndërmarrjeve në Kosovë*, RIINVEST, 2012 (Edicioni i parë)
- F. Mema, "Nga anon balanca e pas privatizimit të ndërmarrjeve? Deshtim apo Sukses". Forumi Shqiptar Social Ekonomik –ASET. Tiranë, 2007
- Fatmir Mema & Ines Dika, *Privatization and Postprivatization Process in Albania: a long and difficult path*, Conference "Restructuring and Development of SEE", 2001, Volos, Greece
- Jan Hanousek, Evzen Kocenda and Svejnar "The Effects of Privatization and Ownership in Transition Economies", Journal, Vol. 47, No.3. 2009, AEA
- Ligji mbi Themelimin e Agjencisë Kosovare të Privatizimit Nr. 03/L-067
- Raporti i punës së Agjencisë Kosovare të Privatizimit, 2009
- Riinvest Institute, *Privatizimi në Kosovë: Përparimet dhe ngeçjet*, Forum 2015, Prishtinë, 2004
- RIINVEST, *Privatizimi dhe Post-Privatizimi në Kosovë: Një gotë gjysmë bosh apo gjysmë e plotë?* (Raport Studimor), Prishtinë, 2008
- Sunita Kikeri, John Nellis, Mary Shirley
PRIVATIZATION. The Lessons of Experience. 1994, A World Bank Publication. Washington D.C
- T.T. Ram Mohan. *Privatization: Theory and Evidence, Special articles* Economical and Political Weekly, Vol.36, No.52, pp 4869-4871
- World Bank, 2005: *Kosovo Poverty Assessment: Promoting Opportunity, Security and Participation for All*, Report No. 32378-XK, 16 June 2005

ANALIZA E PROBLEMEVE TË APLIKIMIT TË STANDARDEVE NDËRKOMBËTARE TË RAPORTIMIT FINANCIAR NË KOSOVË

Agim KASTRATI

Është lindur më 1957 në Prizren-Republika e Kosovës, doktorant në Universitetin Europian të Tiranës. Aktualisht punojë si auditor i pavarur në një firmë private të auditimit në Kosovë.

Abstrakt

Financial reporting in terms of the internationalization of business has a special role because the preparation of the complete and exact information is vital for users of financial statements to having support for their decisions. Recent years in many countries there is a tendency towards harmonization of the use of International Financial Reporting Standards (IFRS). In this sense IFRS represent a set of accounting standards that enable the compilation of comprehensive and transparent financial reports.

In Kosovo since 2011 with the Law on financial reporting has become mandatory application of IFRS for all entities. Fulfilling this obligation except different priorities often presents numerous difficulties for entities in their practical implementation. The practical application of IFRS for entities presents a problem because of the complexity of these standards and frequent changes made by the makers of these standards.

Analysis of the collected data enables the detection of the current state of practical implementation of IFRS and identifying all the problems encountered during the implementation of accounting standards by entities. Based on data collected from the practical problems of economic units will make recommendations in order to assist professionals in the accounting field without damaging the quality of financial information.

Key words: *IFRS, financial reporting, accounting standards*

Hyrje

Në tregjet e globalizuara të kapitalit, dallimet në standardet e kontabilitetit i bëjnë pasqyrat financiare më pak të kuptueshme dhe të krahasueshme duke e dëmtuar kështu mundësinë për angazhimin efikas të kapitalit për investitorët dhe kreditorët. Kjo vlen si për ndërmarrjet e mëdha ashtu edhe për ato të vogla, pasi që nevoja për financim dhe investim gjithmonë ekziston.

Standardet ndërkombëtare të kontabilitetit (SNK) gjithashtu i sjellin përfitime ndërmarrjeve të cilat kërkojnë financim duke reduktuar kostot e të qenit në pajtueshmëri me standardet e ndryshme të kontabilitetit duke u zvogëluar kështu rreziku i informacionit për ofruesit e kapitalit si rezultat i besimit në informacionet e pasqyrave financiare të përgatitura në bazë të Standardeve Ndërkombëtare të Raportimit Financiar (SNRF).

Në Kosovë që nga viti 2011 të gjitha njësitë e mëdha ekonomike si dhe njësitë ekonomike të mesme dhe të vogla që për nga statusi juridik janë shoqëri aksionare apo shoqëri me përgjegjësi të kufizuar, janë të obliguara ti aplikojnë SNK dhe SNRF-të e plota për përgatitjen e pasqyrave financiare (Ligji 04/L-014).

Qëllimi dhe objektivat e studimit

Aplikimi i SNRF/SNK-ve, përpos përparësive të mëdha që ka në raportim financiar, gjithashtu këtu paraqiten disa probleme në praktikë për shkak të kompleksitetit të këtyre standardeve dhe për shkak të nevojës së përcjelljes së tyre me qëllim të përditësimit të tyre pasi që ato ndryshohen shumë shpesh si rezultat i nevojave të ekonomisë bashkëkohore globale. Për këtë arsye, në kushtet e ekonomisë së Kosovës aplikimi i këtyre standardeve bëhet i komplikuar dhe i kushtueshëm. Kur kësaj i shtohet edhe mungesa e stafit të përgatitur profesional për aplikim të këtyre standardeve atëherë dalin në pah problemet e zbatimit të këtyre standardeve sidomos për njësitë ekonomike të vogla dhe të mesme. Kjo çështje bëhet problematike pasi që bazuar në ligjin aktual të gjitha njësitë ekonomike, pa marr parasysh madhësinë e tyre, janë të obliguara ti zbatojnë SNK-të dhe SNRF-të e plota për rregullimet kontabël dhe raportim financiar. Prandaj, qëllim kryesor i këtij punimi është evidentimi i nivelit të zbatimit të standardeve ndërkombëtare të raportimit financiar dhe problemet që paraqiten në praktikë në lidhje me këto standarde.

Pyetja kërkimore, hipotezat dhe metodologjia e punimit

Me rastin e mbledhjes së të dhënave për këtë kërkim hulumtues është përdorur metoda e incidenteve kritike (MIK), e cila ngërthen në vete një tërësi procedurash që karakterizohen me mbledhjen e të dhënave nga vëzhgimet e drejtpërdrejta të sjelljeve njerëzore. MIK ka ndihmuar shumë për zhvillimin e strukturës konceptuale kur ka qenë i pamjaftueshëm bazamenti teorik për fenomene të caktuara (Walker & Trully, 1992).

Përdorimi i metodës së incidenteve kritike ka shërbyer për identifikimin e temave kryesore që aktualizohen kur kontabilistët vlerësojnë problematikën e zbatimit të standardeve të kontabilitetit.

Anketa për identifikimin e incidenteve kritike

Për mbledhjen e informacioneve të nevojshme kemi përdorë anketat. Për kryerjen e intervistave kemi angazhuar kolegët nga profesioni që punojnë në punët e kontabilitetit dhe të auditimit, të cilët kanë intervistuar kontabilistët e njësive ekonomike, me qëllim të marrjes së përgjigjeve relevante në lidhje me pyetjet e parashtruara në formularin e intervistës.

Në lidhje me këtë janë intervistuar 15 kontabilist të njësive ekonomike të cilët janë lutur të përgjigjen në një pyetje identike: *“A keni probleme gjatë zbatimit të standardeve të kontabilitetit në njësinë Tuaj ekonomike dhe cilat janë ato?”*

Nga intervistat e zhvilluara në lidhje me këtë problematikë që kanë të bëjnë me 15 kontabilistët e njësive ekonomike të intervistuar, janë mbledhur gjithsej 85 raste të incidenteve kritike (Graf.1).

GRAF.1

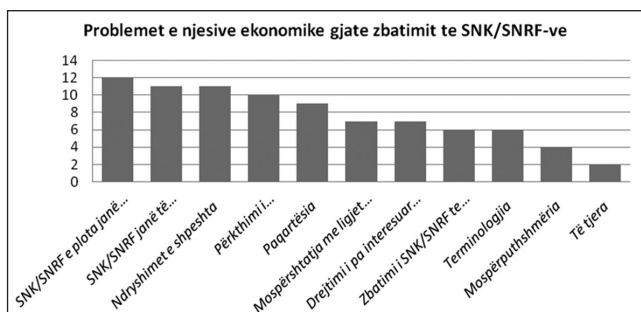

Problemi i voluminozitetit është theksuar në 12 raste dhe merr pjesë me 14.12% në totalin e incidenteve kritike të gjetura nga intervistat e zhvilluara.

Gjetjet tjera janë raportuar me radhë sipas numrit dhe përqindjes së pjesëmarrjes në totalin e tyre

Hipotezat e studimit

Për hartimin e hipotezave jemi bazuar në rastet e incidenteve kritike të fituara nga intervistat e zhvilluara me kontabilistët e njësive ekonomike të intervistuar.

Këto hipoteza janë si në vijim:

H1 Problemet më të shpeshta të aplikimit në praktik të SNK/SNRF-ve në Kosovë qëndrojnë në komplikueshmërinë dhe ndryshimet e shpeshta të tyre.

H2 Njësitë ekonomike nuk kanë qëndrim adekuat lidhur me implementimin e SNRF-ve dhe nuk i kushtojnë rëndësinë e duhur.

H3 Njësitë ekonomike të mesme dhe të vogla duhet të aplikojnë SNRF-të për NMV.

Pyetësi i kërkimit

Të dhënat e fituara nga intervistat e zhvilluara me metodën e incidenteve kritike dhe gjetjet e mëparshme nga rishikimi i literaturës relevante të kësaj lëmie na kanë shërbyer si bazë për hartimin e pyetësorit kërkimor.

Me qëllim të testimit të hipotezave është hartuar pyetësi kërkimor i cili mundëson evidentimin e problemeve që hasin njësitë ekonomike gjatë hartimit të raporteve financiare. Pyetësit i janë dërguar kontabilistëve të njësive ekonomike në periudhën Janar-Shkurt 2014 dhe atë nëpërmjet postës elektronike dhe kontaktit të drejtpërdrejt. Pyetësi kërkimor i është dërguar 180 njësive ekonomike kosovare, me të cilin rast kontabilistët e tyre kanë bërë plotësimin e tij. Gjithsej janë kthyer 52 pyetësor të vlefshëm për studim.

Sipas statusit juridik Shoqëritë me Përgjegjësi të Kufizuar i janë përgjigjur më së shumti anketimit ku nga gjithsej 52 respondent 31 janë të tilla (Fig 1).

FIG. 1. NJËSITË EKONOMIKE SIPAS STATUSIT JURIDIK

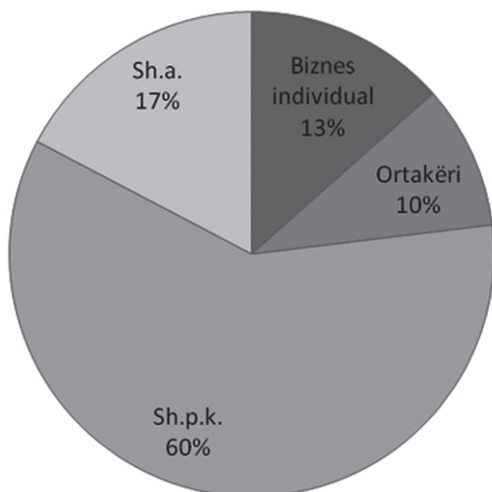

Sipas profesionit, shumica e respondentëve janë kontabilist të certifikuar (46%).

FIG. 2. RESPONDENTËT SIPAS PROFESIONIT

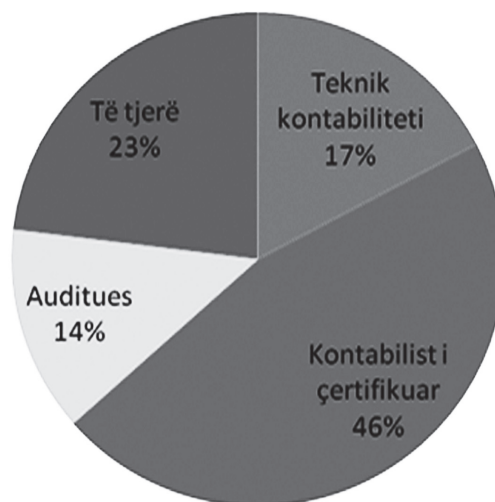

Analizë, interpretim të dhënash

Me qëllim të testimit të hipotezave të parashtruara janë përpunuar dhe analizuar rezultatet e të dhënave të mbledhura.

H1 Problemet më të shpeshta të aplikimit në praktik të SNK/SNRF-ve në Kosovë qëndrojnë në komplikueshmërinë dhe ndryshimet e shpeshta të tyre

Për testimin e kësaj hipoteze kemi analizuar përgjigjet në pyetjet tona lidhur me voluminozitetin, komplikueshmërinë dhe ndryshimet e shpeshta të SNK / SNRF-ve (Tab. 3, 4 dhe 5)

TABELA 3

SNK / SNRF e plota janë voluminoze				
	Frequency	Percent	Valid Percent	Cumulative Percent
Valid jo	8	15,4	15,4	15,4
n/a	3	5,8	5,8	21,2
po	41	78,8	78,8	100,0
Total	52	100,0	100,0	

TABELA 4

SNK/SNRF janë të komplikuar				
	Frequency	Percent	Valid Percent	Cumulative Percent
Valid jo	12	23,1	23,1	23,1
n/a	2	3,8	3,8	26,9
po	38	73,1	73,1	100,0
Total	52	100,0	100,0	

TABELA 5

Ndryshimet e shpeshta të SNK/SNRF-ve

	Frequency	Percent	Valid Percent	Cumulative Percent
Valid Jo	9	17,3	17,3	17,3
n/a	2	3,8	3,8	21,2
Po	41	78,8	78,8	100,0
Total	52	100,0	100,0	

Nga rezultatet e mësipërme të punimit mund të vijmë në përfundim se hipoteza H1 që ka të bëjë me komplikueshmërinë e standardeve ndërkombëtare të kontabilitetit dhe problemet lidhur me ndryshimet e shpeshta të tyre është vërtetuar në tërësi pasi që mbi 70% e respondentëve mendojnë se SNK/SNRF janë voluminoze, të komplikuar dhe ndryshohen shumë shpesh.

H2 Njësitë ekonomike nuk kanë qëndrim adekuat lidhur me implementimin e SNRF-ve dhe nuk i kushtojnë rëndësinë e duhur

Për testimin e kësaj hipoteze kemi analizuar përgjigjet në pyetjet tona lidhur me mosinteresimin e drejtimit për zbatimin e SNK/SNRF-ve dhe kushtueshmërinë e SNK/SNRF-ve (Tab.6 dhe 7)

TABELA 6

Drejtimi i pa interesuar për zbatim të SNK/SNRF-ve

	Frequency	Percent	Valid Percent	Cumulative Percent
Valid Jo	22	42,3	42,3	42,3
n.a	1	1,9	1,9	44,2
Po	29	55,8	55,8	100,0
Total	52	100,0	100,0	

Nga sa u tha më lartë vijmë në përfundim se është vërtetuar hipoteza H2 lidhur me mosinteresimin e drejtimit për zbatimin e SNK/SNRF-ve pasi që 55.8% e respondentëve janë përgjigjur në favor të saj.

H3 Njësitë ekonomike të mesme dhe të vogla duhet të aplikojnë SNRF-të për NMV.

Për testimin e kësaj hipoteze kemi analizuar përgjigjet në pyetjet tona lidhur me atë se njësitë ekonomike a duhet ti zbatojnë SNRF-të për NMV të paraqitura në tabelën 7.

Nga sa u tha më lartë mund të vijmë në përfundim se është vërtetuar hipoteza H3 në lidhje me arsyeshmërinë e zbatimit të SNRF-ve për NVM për njësitë ekonomike të vogla dhe të mesme.

TABELA 7

Njësitë ekonomike të mesme dhe të vogla duhet të aplikojnë SNRF-të për NVM

	Frequency	Percent	Valid Percent	Cumulative Percent
Valid jo	2	3,8	3,8	3,8
n/a	2	3,8	3,8	7,7
po	48	92,3	92,3	100,0
Total	52	100,0	100,0	

Pacter (2013) ka gjetur se NVM me rastin e aplikimit të SNRF-ve për NVM shkarkohen nga barra e rëndë e aplikimit të SNRF-ve të plota.

Baldarelli M. G., Demartini P., Skare M. L. (2007), kanë ardhur në përfundim se aplikimi i SNK në njësitë ekonomike të Kroacisë ka qenë i ulët për shkak të kompleksitetit të tyre.

Përfundim / Rekomandime

Rezultatet e këtij punimi tregojnë SNK/SNRF janë komplekse dhe voluminoze dhe zbatimi i tyre kërkon njohuri të caktuara nga ana e profesionistëve. Ligji aktual i kontabilitetit i detyron edhe njësitë e mesme dhe ato të vogla që të aplikojnë SNK/SNRF -të, gjë që është plotësisht e paarsyeshme dhe e pa logjikshme.

Shumica e shteteve të rajonit edhe më gjerë në legjislacionet e tyre e kanë të rregulluar këtë gjë ashtu që për NVM zbatohen SNRF-të për NVM ose i kanë adoptuar standardet kombëtare të kontabilitetit për nevojat e tyre.

Rezultatet e këtij punimi tregojnë se shumica e të anketuarve mendojnë se NVM duhet të aplikojnë SNRF-të për NVM. Kjo gjë është e arsyeshme pasi që SNRF për NVM i është përshtatur ndërmarrjeve të vogla dhe të mesme të cilat nuk kanë përgjegjësi publike, përkatësisht aksionet e të cilave nuk janë të tregtueshme në tregjet financiare. Ky standard merr parasysh edhe aftësitë e NVM-ve për të përgatitur informatat financiare dhe koston e përgatitjes së tyre.

Rekomandojmë që të bëhen ndryshime në Ligjin aktual mbi raportimin financiar në Kosovë ashtu që për njësitë e vogla dhe të mesme ekonomike të mundësohet zbatimi SNRF-ve për NVM sepse edhe këto mundësojnë raportim financiar transparent dhe gjithëpërfshirës.

Me qëllim të përmirësimit të gjendjes rreth zbatimit të SNK / SNRF-ve rekomandojmë që shoqatat profesionale të organizojnë trajnime dhe që stafi profesional të marr pjesë në trajnime të rregullta në lidhje me këto standarde.

Një e dhënë shqetësuese nga rezultatet e këtij punimi është se drejtimi i njësive ekonomike është i pa interesuar për zbatimin e standardeve të kontabilitetit.

Të organizohet takime me drejtimin e njësive ekonomike në mënyrë që të bëhet vetëdijesimi i tyre në lidhje me rëndësinë që ka zbatimi i SNK/SNRF-ve për njësinë ekonomike dhe për raportimin financiar në tërësi duke shikuar mundësinë e angazhimit të stafit profesional në punët e kontabilitetit.

Referencat

Baldarelli M. G., Demartini P., Skare M.L.

Application of accounting standards in small and medium enterprises in Italy and Croatia: challenges of international harmonization, (2007).

C.N. Albu, N. Albu, and S. Fekete, The context of the possible IFRS for SMEs implementation in Romania. An exploratory study, *Accounting and Management Information Systems*, Vol. 9, No.1, 2010, pp. 60-72.

Epstein, JB and Jermakowicz, KE 2010, WILEY Interpretation and Application of International Financial Reporting Standards 2010, New Jersey: John Wiley & Sons.

IASB, IFRS for Small and Medium-Sized Entities, London: IASB, 2009

KKRF, Këshilli i Kosovës për Raportim financiar, Udhëzimi administrativ 2012/04

Ligji 04/L-014, Ligji për Kontabilitet, raportim financiar dhe auditim (2011)

M Sacer, S. R. Posavec: Analiza problema praktične primjene međunarodnih standarda finansijskog izvestvanja u Republici Hrvatskoj, *Ekonomski pregled*, 63 (9-10) 541-560 (2012)

Pacter, P. The IFRS for SMEs, The Routledge Companion to Accounting, Reporting and Regulation (2013)

SHKÇAK, Departamenti i shërbimit për anëtar, Pse duhet aplikuar Standardi Ndërkombëtar i Raportimit Financiar për Ndërmarrjet e Vogla dhe të Mesme (IFRS for SME) në Kosovë? (2011)

Thornton. G., International Financial reporting Standards and accounting change implementation services at a glance. Grant Thornton LLP (2012)

EFIÇIENCA E KOSTOS NË SISTEMIN BANKAR SHQIPTAR

Aida MOSKO

Është diplomuar si "Menaxhere finance" në vitin 1994. Pas një periudhe 12 vjecare të ushtrimit të profesionit në njësi ekonomike fitim dhe jo-fitimprurëse kryen studimet Master i shkencave në të njëjtin profil. Aktualisht ndjek studimet doktorale dhe punon si pedagoge në universitetin "Fan S. Noli" Korçë.

Anila BOZDO

Është diplomuar në Universitetin e Kamzës më 1979, Dega Financë. Ka mbrojtur doktoraturën më 1997; ka mbrojtur titullin 'Profesor i Assocuar' më 2014. Ka punuar si pedagoge nga 1980-1992, si Këshilltare e Guvernatorit BSH 1992-1995, Drejtoreshe e Divizionit të Politikës monetare BSH 1995-1998, Kryeinspektore BSH 1998-2005, Shefe e Sektorit të riskut Societe bank 2005-2010. Është aktualisht pedagoge UET.

ABSTRACT

During the last 15-20 years there has been a growing focus on studies concerning the efficiency and productivity in the banking sector. Earlier its measurement is performed for various industrial sectors in the real economy. Efficiency is a very important indicator for countries that during the last two decades have established a new financial system. Bank efficiency analysis requires analysis of cost efficiency, revenue and profit. This paper will focus on the analysis of cost efficiency in commercial banks currently operating in Albania. Besides analytical analysis, cost and profit efficiency analysis will be performed for the banking system as a whole for the period 2006-2013. According to the literature, there are five different methods that can be used to estimate bank efficiency. Two of them are non-parametric methods and three others are parametric ones. The method to be used to carry out targeted analysis is the Stochastic Frontier Analysis, which is one of the most parametric methods that is used in these kinds of assessments and analyzes. Regarding to the definition of bank inputs and outputs there are different models. This paper will review literature on this issue and for the targeted analysis the intermediation (asset) model will be used. Based on these, it will be built a model for assessing cost efficiency which could highlight the output that, among those selected as independent variables in this assessment, are more sensitive to cost. The model aims to determine in which of the efficiency functions the independent variables explain more clearly the differences between banks.

Keywords: *efficiency, parametric, non-parametric, inputs and outputs*

HYRJJA

Përdorimi në mënyrë efektive dhe me efizienzë i burimeve përbëjnë objektivat kryesorë të aktivitetit të çdo institucioni financiar dhe rrjedhimisht çdo institucioni bankar. Këto çështje kanë qenë vazhdimisht ndër më të rëndësishmen në menaxhimin bankar.

Rritja e konkurrencës ndërmjet institucioneve bankare si edhe ajo ndërmjet tyre dhe institucioneve jo bankare, zgjerimi i tregut vendos përherë e më tepër theksin tek përmirësimi i fitimeve dhe kontrolli i kostove nga ana bankave. Faktori kryesor që një bankë të vazhdojë të qëndrojë konkurrenente në treg është eficienca. Ndryshimet në fushën e teknologjisë në lidhje me mënyrën e përpunimit dhe komunikimit të të dhënave janë një tjetër fakt që çon në rritjen e rëndësisë që ka eficienca në menaxhimin bankar. Të gjitha bankat, pavarësisht nga madhësia e tyre mundohen të gjejnë mënyrat më të përshtatshme për sa i përket kostove në ofrimin e produkteve të reja dhe ruajtjes së pozicionit konkurrues në treg. Një tjetër ndryshim i lidhur me rritjen e eficiencës është edhe bashkimi i cili kryhet nga institucionet bankare në funksion të rritjes së eficiencës. Në studime të shumta akademike një vend i rëndësishëm i kushtohet matjes së eficiencës së industrisë bankare, vlerësimit të kufirit të eficiencës dhe matjes së ndryshimeve ndërmjet bankave.

“Koncepti i aktivitetit ekonomik si një proces inputesh dhe outputesh është ndoshta koncepti bazë i ekonomiksit. Megjithatë ka paqartësi dhe lindin vështirësi kur na duhet të specifikojmë inputet dhe outputet e përfshira si edhe të përcaktojmë natyrën e transformimit që ka ndodhur” Boulding (1961).

Ajo çfarë konstatohet në këto studime është pamundësia për të marrë prej tyre një përcaktim të inputeve dhe outputeve të industrisë bankare. Triplett (1992) vë në dukje se vlerësimi i industrisë bankare është I rrezikuar nga moszgjidhja e pyetjes se cilat do të konsiderohen si inpute dhe cilat si outpute. Kjo çështje problematike është pjesë e studimit të Wykoff (1992): “Nëse depozitat konsiderohen si outpute përse janë kaq të lira? Përse kur ato janë inpute njerëzit i çojnë ato në banka?” Duke mbetur e pazgjidhur çështja e një përkufizimi të qartë dhe të prerë për inputet dhe outputet bankare, rezultatet e kërkimeve të ndryshme bëhen të pakrahueshme.

Pavarësisht nga interesi në rritje për studime në industrinë bankare ende nuk ka një përkufizim të qartë për këto koncepte. Përpyekjet për këtë qëllim kanë filluar nga Sealey dhe Lindley (1977), Colwell dhe Davids (1992) dhe më vonë nga Berger dhe Humphery

(1997). Matja e këtyre treguesve paraqet vështirësi sepse mungon baza teorike për këto përkufizime.

Materiali është organizuar si vijon: *Sesioni i dytë* analizon problemet që ndeshen në përkufizimin dhe njëkohësisht matjen e outputeve bankare. Në lidhje me këtë çështje prezantohen tre metoda për përzgjedhjen se cilat janë funksionet bankare që do të jenë pjesë outputeve të saj dhe mënyra e vlerësimit të tyre. Këto metoda janë: metoda e bazuar tek mjetet, kostoja e përdorimit dhe ajo e vlerës së shtuar. *Sesioni i tretë* prezanton teknikat e vlerësimit të inputeve dhe outputeve bankare. Bazuar në mjaft studime të lidhura me inputet dhe outputet bankare dy janë modelet e teknikave që përdoren për vlerësimin e tyre: **(a)** jo-parametrike dhe ato **(b)** parametrike. Në këtë sesion bëhet një trajtim teorik i tyre në kuadër të përcaktimit të modelit që do të përdoret për vlerësimin e eficiencës së koston për bankat që ushtrojnë aktivitetin e tyre në Shqipëri dhe njëkohësisht përlllogaritjen e këtij treguesi për gjithë sektorin bankar. *Sesioni i katërt* paraqet metodologjinë e punës për përcaktimin e modelit që do të përdoret në përlllogaritjen e eficiencës së koston. Objekt i këtij punimi është përcaktimi i modelit për përlllogaritjen e eficiencës së koston dhe fitimit. Aplikimi i tij, nxjerrja dhe analiza e rezultateve do të jetë objekti i studimit të një punimi të mëvonshëm. Në *sesionin e pestë* bëhen prezentë të dhënat dhe përkufizimi i variabëlve dhe tek *sesioni i gjashtë* bëhet një përgjithësim i punimit dhe jepen konkluzionet.

Përkufizimi dhe modelet e vlerësimit të outputeve bankare

Në lidhje me përkufizimin se çfarë përfshihet tek outputet bankare ka një diskutim ende të hapur. Pavarësisht nga interesi në rritje për studime në industrinë bankare ende nuk ka një përkufizim të qartë për këto koncepte.

Sipas Frisch (1965) prodhimi përkufizohet “si një proces transformimi i drejtuar nga njeriu dhe i dëshiruar për disa individë”. Në qendër të këtij përkufizimi është transformimi i cili konsiderohet si një proces gjatë të cilit produkte apo shërbime të caktuara (të cilat quhen inpute) që marrin pjesë në të “humbin identitetin fillestar”, formën e tyre origjinale ndërkohë që prej tij dalin produkte apo shërbime të tjera. Mënyra e trajtimit dhe përkufizimet për inputet dhe outputet të dhëna sipas këtij autori gjejnë zbatim në sektorin e prodhimit dhe atë të bujqësisë. Në institucionet bankare, procesi prodhimit, i transformimit të inputeve, përfshin përdorimin e depozitave dhe të mjeteve të tjera në zotërim të tyre. Outputet bankare, në ndryshim nga outputet e njësive të prodhimit, mund të përcaktohen

saktë nga pikëpamja sasiore vetëm nëse japim fillimisht një qëllim të qartë të ushtrimit të aktivitetit. Për nga natyra e tij, prodhimi në sektorin bankar është mjaft i integruar dhe kjo karakteristikë e tij e bën të vështirë përcaktimin e matjes së outputeve¹. Gjithsesi, autorë të ndryshëm, në lidhje me matjen e outputeve bankare, kanë përdorur tre metoda alternative: e mjeteve (asset approach), koston së përdorimit dhe ajo vlerës së shtuar (value-added).

Modeli i mjeteve (asset approach) ose i ndërmjetësimit

Sipas modelit të mjeteve (apo ndërmjetësimit) dalin në pah dy role të rëndësishme të bankave në arritjen e futjes së investimeve në ekonomi: mobilizimi dhe shpërndarja e burimeve në mënyrë efçente. Ky model ka dy grupe nën grupe kryesore: (1) modeli i fitimit dhe (2) modeli i menaxhimit të rrezikut

Modeli i fitimit

Modeli i fitimit është i njohur ndryshe në literaturë si modeli i koston së përdorimit. Sipas këtij modeli përcaktimi nëse një produkt financiar është input apo output bazohet në kontributin neto të tij në të ardhurat e bankës. Në rast se do të rezultonte që të ardhurat financiare në një mjet do të ishim më të larta se kostoja oportune e fondeve, instrumentat e përfshirë do të konsiderohen si outpute bankare. Nëse rezulton e kundërta e kësaj situatë atëherë do të konsideroheshin si inpute bankare (Hancock 1985). Sipas modeli të fitimit, qëllimi i menaxherëve të bankës është maksimizimi i funksionit të fitimit. Menaxherët duhet të analizojnë dhe vlerësojnë njëkohësisht si të gjitha tipet e kostove ashtu edhe ato të të ardhurave në procesin e prodhimit. Në këtë mënyrë ky model vlerëson njëkohësisht inefficiencën e inputeve dhe outputeve.

Modeli i menaxhimit të riskut

Ky model përdoret për të vlerësuar rrezikun me të cilin lidhen forma të ndryshme të mjeteve bankare. Efektiviteti në aktivitetin e një banke do të ndikojë në vlerësimin e saj në treg, mundësinë dhe aftësinë e saj për të marrë banka të tjera apo për tu kërkuar nga të tjera për shkrirje me një çmim të mirë, po ashtu edhe mundësinë për tu financuar në tregun e depozitave apo edhe atë financiar (Mester 1996; Heshmati 1997).

¹ Fixler and Zieschang 1992; Berger and Humphrey 1992a)

Modeli i vlerës së shtuar (value-added approach)

Sipas këtij modeli (i cili njihet edhe si modeli i prodhimit ose sigurimit të shërbimeve), bankat ofrojnë shërbime për konsumatorët nëpërmjet administrimit të transaksioneve financiare të tyre, mbajtjes së depozitave, dhënies së huave, likuidimit të çeqeve dhe menaxhimit të mjeteve të tjera. (Berg et al.1991; Berg et al.1993; Parson et al.1993).

Teknikat e vlerësimit të inputeve dhe outputeve bankare

Në mjaft studime të lidhura me inputet dhe outputet bankare përdoren 2 modele teknikash vlerësimi: (a) jo-parametrike dhe ato (b) parametrike. Këto modele vlerësimi mund të grupohen në pesë kategori të ndryshme. Dy prej tyre jo-parametrike Data envelopment analysis (DEA) dhe free disposal hull (FHD) ndërsa tre kategoritë e tjera cilësohen si parametrike (i) Data envelopment analysis (DEA), (Rangan et al. 1988; Elysiani and Mehdiian 1990; Berg et al. 1993). (ii) free disposal hull (FHD), është një tjetër teknikë jo-parametrike dhe jo-stohasitke e cila mund konsiderohet si një përgjithësim i variablit të analizës së (data envelopment analysis) – model i kthimeve të shkallës (Tulkens 1993; Tulkens and Malnero 1994). (iii) modeli i kufirit (stochastic frontier approach SFA). Bazuar tek ky model, inefficiencia supozohet se ndjek një shpërndarje asimetrike, zakonisht kjo është gjysmë normale, ndërkohë që gabimi i rastit ndjek një shpërndarje simetrike (Ferrier and Lovell 1990). (iv) The thick frontier approach (TFA) është një model i ngritur nga Berger and Humphrey (1991) (v) Modeli i shpërndarjes së lirë (DFA the distribution free approach) e cila merr në konsideratë mesataren e vlerave e mbetura të funksionit të koston të vlerësuar me panelin e të dhënave për të ndërtuar një masë për kufirin e efçencës së koston.

Metodologjia

Kryerja e analizës së efçencës kërkon përcaktimin e koncepteve ekonomike që do të përdoren për këtë qëllim. Marrja e një vendimi të tillë është I bazuar tek qëllimi I studimit ose tek pyetje për të cilat do të jepen përgjigje. Ka dy tipe indikatorësh për efçencën janë: indikator i X-efçency (efçenca e koston) dhe treguesi alternativ efçenca e fitimit. Efçenca X (X-efficiency) është një tregues i mënyrës se si menaxherët mund

të minimizojnë kostot dhe në lidhje me këtë të maksimizojnë fitimin duke kryer shpërndarjen e inputeve dhe mundësive teknologjike për nivele të caktuara të çmimeve të inputeve dhe outputeve. Efiçienca e fitimit është një tregues i mënyrës se si menaxherët mund të arrijnë maksimizimin e fitimit në kushtet kur çmimi i outputit nuk është i dhënë.

Konkluzione

Kuadri teorik i trajtuar në këtë punim do të përbëjë bazën mbi të cilën do të ndërtohet një model për vlerësimin e efiçencës së kostos të bankave të veçanta që ushtrojnë aktivitetin e tyre në Shqipëri dhe atë të sektorit bankar si një i tërë.

Efiçienca bankare është një çështje e rëndësishme për tu trajtuar në veçanti tek ekonomitë në zhvillim. Në këto ekonomi, ku tregu i kapitalit dhe huasë nuk janë të zhvilluara, mënyra kryesore për kanalizimin e investimeve dhe kursimeve është nëpërmjet sistemit bankar. Efiçienca e bankave të veçanta është e lidhur me efiçencën e tregut bankar. Ky i fundit është i lidhur me efiçencën e procesit të ndërmjetësimit dhe efiçencën me të cilën transmetohet në ekonomi politika monetare.

Modeli i ndërtuar për vlerësimin e efiçencës së kostos do të mund të nxjerrë në pah se cilët outpute, ndër ata të përzgjedhur si variabla të pavarur në këtë vlerësim, janë më të ndjeshëm ndaj kostos. Do të përcaktohet se në cilin prej funksioneve të efiçencës variabëlilit e pavarur, të cilët janë të njëjtë si në funksionin e fitimit edhe atë të kostos, shpjegojnë më qartë dhe shumë ndryshimet ndërmjet bankave. Modeli i përzgjedhur mundëson vlerësimin e ecurisë në kohë të nivelit që ka pasur efiçenca e kostos dhe fitimit të bankave të veçanta dhe sektorit bankar në Shqipëri. Përveç kësaj mund të kryhen vlerësime të performancës ndërmjet grup-bankave të krijuara në varësi të kriterit të madhësisë së vlerës së aktiveve.

Referencat

- Bauer, P.W., Berger, A.N., and Humphrey, D.B. 1993. Efficiency and productivity growth in U.S. banking, in Fried, H.O., Lovell, C.A.K., Schmidt, S. S., eds. The measurement of the productive efficiency, Oxford University Press, Oxford, 386-413.
- Berger, A.N., and Humphrey, D.B. 1997. Efficiency of financial institutions: International survey and directions for future research. *European Journal of Operational research* 98:175-212.
- Boulding, K.E. 1962 Some difficulties in the concept of economic input, in *National bureau of Economic Research* 25: 331-34
- Clarc, J. 1996. Economic cost, scale efficiency and competitive viability in banking. *Journal of Money, Credit and Banking* 28: 342-364.
- Colwell, R.J. and Davis, E.P. 1992. Output and productivity in banking, *Scandinavian Journal of Economics, (Supplement)* 111-129.
- De Young, R. and I. Hasan, 1998. The performance of de novo commercial banks: A profit efficiency approach, *Journal of Banking and Finance* 22, 565-587
- Elyasiani, E., and Mehdiian, S.M. 1990. "A nonparametric approach to measurement of efficiency and technological change: The case of large U.S. commercial banks, *Journal of Financial Service Research* 4: 157-366.
- Ferrier, G.D., and Lovell, C.A.K. 1990. Measuring cost efficiency in banking: Econometric and linear programming evidence, *Journal of Econometrics* 46: 29-245
- Fixler, D.J., and Zieschang, K.D. 1992. User costs, shadow prices, and the real output of banks, in Grilliches, Z., eds. *Output measurement in the service sectors*, University of Chicago Press, Chicago 219-243.
- Frisch, R., 1965 *Theory of production*, Dordrecht: D. Reidel.
- Hancock, D. 1985. The financial firm: Production with non-monetary goods. *Journal of Political Economy* 93: 859-880
- Heshmati, A., 1997. Labour demand, labour use efficiency and risk in Swedish banks, Working paper No 243, Department of Economics, Gothenburg University.
- Humphrey, D.B., and L.B. Pulley, 1997. Banks' responses to deregulation: Profits, technology, and efficiency, *Journal of Money, Credit and Banking* 29, 73-93.
- Panzar, J. C. and Willing R.D., 1997 "Economies of Scale in Multi-Output Production," *Quarterly journal of Economics*, 91(3), 481-493.
- Lang, G., and Welzel, P. 1996. Efficiency and technical progress in banking empirical results for a panel of German co-operative Banks. *Journal of Banking and Finance* 20: 1003-23.
- Mester, L.j. 1996. A study of bank efficiency taking into account risk-preferences. *Journal of Banking and Finance* 20:1025-45.
- Parson, D., Gotlieb, C., and Denny, M. 1993. Productivity and computers in Canadian banking. *Journal of Productivity Analysis* 4, 95-113.
- Triplett, J.E. 1992 Comments on measurements and efficiency in banking by Berger, A.N., and Humphrey, D.B., in Grilliches, Z., eds. *Output measurement in the service sectors*, University of Chicago Press, Chicago: 287-296.
- Tulkens, H., and Malnero, A. 1994. Nonparametric approach to the assessment of the relative efficiency of bank branches, Working paper, Center for operational Research and Econometric, Universite Catholique de Louvain, Belgium.
- Wykoff, F.C. 1992. Comments on measurements and efficiency in banking, In Grilliches, Z., eds. *Output measurement in the service sectors*, University of Chicago Press, Chicago: 279-287.

BORXHI – NJË THIKË ME DY PRESA NË EKONOMINË KOMBËTARE

Prof.Asoc.Dr.Elvin MEKA

Aktualisht zv/dekan dhe Përgjegjës i Departamentit të Financës
në Universitetin Europian të Tiranës.

Altin Hoti, PhD

Aktualisht dekan i Fakultetit të Ekonomisë në Universitetin
Luarasi.

ABSTRACT

The last financial and economic crises, especially the Eurozone's debt crisis, have shed light on other least addressed financial issue, typically the debt issue. The need and "greed" of governments on one side and buisenesses and households, on the other side, to make expenses beyond their financial capabilites, have piled up the pressure on public and private debt. The Albanian financial and economic landscape is, inevitably, a part of this global panorama.

The elevated public debt level and the accelerated rate of its growth have a direct impact on public finances' stability and also, an indirect impact on economic growth. Notwithstanding this, the private debt plays a more crucial role on economic agents' performance and activity therefore its respective impact on economic growth is qualitatively more pronounced, when compared to public debt. Such debt plays a key role on ensuring and maintaining the overall financial stabilitety.

This paper intends to study the distinguished features of both components of debt, by addressing its dependence on banking sector, as well as their respective "cause-effect" interconnectivity. We have studied and analyzed various time series from 2008 and on, to bring into the limelight the particular pressure, the last financial and economic crises have exerted on such parameters. The paper provides some key recommendations and sugeestions on how such problems with public & private could be technically resolved, in near term and long term, via modern instruments and mechanisms widely used in other economies, with the aim to ensure a sustainable economic growth in Albania.

Keywords: *private debt, public debt, financial crisis, bridge financing, Brady bonds.*

Hyrje

“Borxhi” nuk përbën thjesht fjalën e ditës sot, përkundrazi është tashmë fjalë e modës, kudo ku shkojmë dhe çfarëdo që dëgjojmë rreth ekonomisë, gjatë 24 orëve dhe 7 ditëve të javës. Kjo fjalë fitoi këtë vend kryesisht pas shpërthimit të krizës së fundit ekonomike dhe financiare të vitit 2008, e veçanërisht në vendet europiane, për të cilat mund të pohohet se janë të zhytura në borxhe.

Në fund të dhjetëvjeçarit të parë të viteve 2000, shumë qeveri përfunduan në një situatë të karakterizuar nga deficite fiskale mbinormale, me qëllim për t'i bërë ballë kërcënimit të një depresioni ekonomik. Brender et al (2012) theksojnë se, në vjeshtën e vitit 2008, shpërthimi i sistemit financiar perëndimor, që i dha fund rritjes së qendrueshme të huamarrjes private, i përballi vendet e ndryshme me rrezikun e kolapsit të kërkesës globale për të. Për ta parandaluar këtë, ato pranuan me ndërgjegje të kompromentonin balancat e tyre buxhetore, duke mjellë kështu farën e krizës së borxheve sovraane.

Jorda et al, (2014) theksojnë se një nga mësimet që shumë njerëz nxjerrin nga kriza financiare është që, një nivel i lartë i borxhit patjetër që mbart në vetvete shumë rreziqe. Megjithatë, ka pak evidenca që mund të përcaktojnë se cili prej borxheve paraqet më shumë rreziqe, borxhipublik, apo ai privat. Në mënyrë *a priori*, shumë ekonomistë do e vendosnin gishtin mbi sektorin (borxhin) publik, pasi dështimi i stimujve të ndryshëm nga politika mund të çojë në financimin e papërgjegjshëm të borxhit. Ndërkohë, individët dhe bizneset, në dallim nga sektori publik, perceptohen si më të përgjegjshëm dhe se veprojnë në vetinteresin e tyre personal.

Sot zhvillohet një debat i nxehtë lidhur me një çështje të tillë, ndërkohë që nuk ka një përgjigje përfundimtare. Reinhart & Rogoff (2008) përcaktojnë një lidhje të ngushtë midis borxhit publik e Sovran dhe krizave financiare. Megjithatë, ajo që kriza e fundit bëri të qartë ishte që, borxhi publik dhe ai privat nuk duhen trajtuar dhe studiuar të shkputur nga njëri-tjetri.

Borxhi mbetet gjithsesi një thikë me dy presa. Cecchetti et al. (2011) theksojnë se, nëse borxhi përdoret me zgjuarsi e maturi, në nivele të moderuara, kontribuon në përmirësimin dhe rritjen e mirëqenies. Huamarrja ka përfitime në aspektin e rritjes dhe stabilitetit ekonomik, kur përdoret në nivele të moderuara. Megjithatë, kur ai përdoret në mënyrë të pakujdesshme dhe me tepri, mund të çojë në rezultate shkatërruese. Për ekonominë familjare dhe firmat, huamarrja e tepërt mund të çojë në falimentim dhe shkatërrim financiar. Për ekonominë e një vendi,

huamarrja e tepërt e qeverisë dëmton aftësinë e saj për të ofruar shërbimet e domosdoshme për qytetarët e saj.

Duhet theksuar se nuk ekziston një nivel “shkencor” lidhur me eficiencën apo rrezikshmërinë e madhësisë së borxhit, përveç rastit të fushës së financës së ndërmarrjes; përkundrazi ekzistojnë vetëm disa kritere dhe udhëzime të paracaktuar rreth madhësisë së borxhit publik, të cilat si rregull, janë shkelur me ndërgjegje nga po vetë ata që i kanë vendosur.

Qëllimi dhe objektivat e studimit

Materiali synon të studiojë karakteristikat e veçanta të të dy elementëve të borxhit, në rastin e Shqipërisë, duke trajtuar varësinë e tij nga sektori bankar, si dhe lidhjen përkatëse “shkak-pasojë” mes tyre. Në material studiohen dhe analizohen seri të ndryshme kohore nga viti 2004 e në vazhdim, kryesisht të lidhura me Shqipërinë dhe vendet e rajonit, por dhe të vendeve të zhvilluara, për të sjellë në qendër të vëmendjes trysninë e veçantë, që kriza e fundit ekonomike dhe financiare kanë ushtruar mbi parametra të tillë.

Borxhi – roli dhe rëndësia e tij

Sikundër përmendin dhe Cecchetti et al (2011), zhvillimi dhe thellimi i sistemit (dhe ndërmjetësimit) financiar si dhe rritja e borxhit ecin bashkarisht me rritjen e mirëqenies ekonomike. Pa borxh (huamarrje) ekonominë kombëtare nuk mund të rriten dhe ka luhatje në stabilitetin makroekonomik. Gjithsesi, zhvillimi dhe thellimi i sistemit financiar nuk është çelës magjik. Rritja dhe akumulimi i borxhit shoqërohet me rritjen e rreziqeve. Rritja e nivelit të borxhit, rrit progresivisht ndjeshërinë e aftësisë së huamarrësit për të shlyer hua ndaj rënies së të ardhurave dhe shitjeve, sikundër dhe ndaj rritjes së normave të interesit. Huamarrësit me një shkallë të lartë borxhi papritur mund të kalojnë në klenetë jo të besueshëm, edhe si rrjedhojë e goditjeve fare të vogla, kur huadhënësit frenojnë huadhënien, atëherë konsumi dhe investimet bien, e në këtë rast rriten falimentimet, bie kërkesa dhe dhe rritet papunësia. Sa më i lartë niveli i borxhit, aq më e madhe është rënia ekonomike, për një madhësi të caktuar goditjeje në ekonomi; sa më e madhe rënia e veprimtarisë së përgjithshme, aq më i lartë është probabiliteti që huamarrësit nuk do të jetë të mundur të shlyejnë pagesat e huave të tyre (private). Me fjalë të tjera, borxhi i lartë, rrit brishtësinë financiare, ul rritjen ekonomike dhe e bën ekonominë më të luhatshme.

Prirja rritëse e borxhit nga korporatat jofinanciare në vendet e zhvilluara shpjegohet minimalisht si rezultat i katër faktorëve:

1. *Novacioni financiar* - vlerësohet si një faktor kyç që kontribuoi në rritjen e huamarrjes private, pasi ai mundëson një shpërndarje dhe menaxhim më të mirë të rreziqeve në sistemin financiar – rrjedhimisht stabilitet më të madh financiar dhe gatishmëri më të madhe për të marrë hua. Aftësia për të çmuar produktet komplekse financiare është një parakishtë për krijimin dhe shitjen e tyre.
2. *Ulja e normave të interesit* - kryesisht pas mesit të viteve '90, mundësoi rritjen e shkallës së huamarrjes.
3. *Stabiliteti makroekonomik* – Nga mesi viteve '80 e deri në fillimin e krizës së fundit, mjedisi makroekonomik global u rrit në mënyrë më të qëndrueshme. Kjo solli nivele më të ulëta të papunësisë, norma të ulëta inflacioni dhe më pak pasiguri. Duke besuar që bota ishte një vend më të sigurt, huamarrësit huazuan më shumë, huadhënësit dhanë më shumë hua – ndërkohë që inflacioni mbeti i ulët.
4. *Politika fiskale* – trajtimi preferencial i interesave të huave të korporatave i drejton ato drejt përdorimit të tregut dhe instrumenteve të borxhit. Ndërkohë, lehtësitë fiskale të trajtimit të huave për strehim, ërveç garancime të nënkuptuara dhe subvendioneve faktike, mund të kenë ndikuar në rritjen e blerjes së shtëpive dhe në rritjen e huamarrjes për to.

Borxhi privat – pse kaq i rëndësishëm?

Idea që krizat financiare i kanë rrënjët në problemet fiskale, sipas të dhënave afatgjata, nuk qëndron. Nuk është vërtetuar asnjë korelacion sistematik midis krizave financiare dhe rritjes së borxhit publik, para shpërthimit të tyre. Sipas Jorda' et al (2014), në ekonomitë e zhvilluara rreziqet e stabilitetit financiar vijnë nga sektori privat dhe jo nga sektori publik. Zakonisht efektet negative të borxhit të lartë publik në ecurinë e ekonomisë verehen veçanërisht pas krizave financiare. Përgjithësisht, është borxhi privat ai që luan një rol më vendimtar në ecurinë dhe veprimtarinë e agjentëve ekonomikë e për këtë arsye, ndikimi i tij në rritjen ekonomike është cilësisht më i theksuar, në krahasim me borxhin publik. Ky borxh luan një rol kyç në sigurimin dhe ruajtjen e stabilitetit financiar.

Borxhi dhe niveli i tij optimal

Gjithnjë është diskutuar nëse ekziston ndonjë ndonjë nivel shkencor lidhur me borxhin, qoftë ky publik apo privat,? Përgjigja është JO, sepse nivelet e tjera janë

FIGURA 1. HUAMARRJA E SEKTORIT JOFINANCIAR SI % NDAJ PBB-SË, PËR 18 VENDET E OECD-SË.



TABELA 1 & 2: RAPORTI BORXH PUBLIK DHE BORXH PRIVAT NDAJ PBB-se.

Raporti
Borxh privat / Prodhim i Brendshëm Bruto

	2009	2010	2011	2012
Vendet e Zhvilluara				
SHBA	111.5	114.2	115.9	116.0
Gjermani	113.4	107.0	103.8	101.1
Francë	196.5	191.7	183.1	183.6
Itali	111.0	122.9	122.4	124.4
Mbretëri e Bashkuar	210.3	199.9	184.3	175.8
Japoni	183.4	175.0	174.8	176.7

Raporti
Borxh publik / Prodhim i Brendshëm Bruto

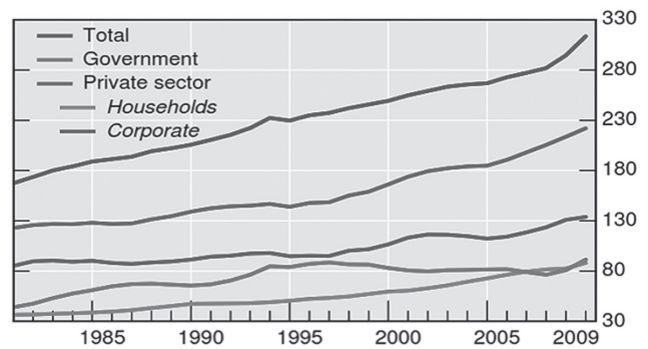
	2009	2010	2011	2012
Vendet e rajonit				
Shqipëri	36.7	37.7	39.3	38.0
Kosovë	na	na	na	na
Bosnjë-Hercegovinë	66.1	63.3	61.9	63.2
Kroaci	67.2	69.3	70.8	68.0
Maqedoni	43.9	44.5	45.1	47.6
Mali i Zi	76.5	66.9	55.8	53.5
Serbi	45.1	53.2	51.0	53.9

Raporti
Borxh publik / Prodhim i Brendshëm Bruto

	2009	2010	2011	2012
Vendet e Zhvilluara				
SHBA	76.3	85.6	90.1	93.8
Gjermani	47.6	55.5	55.1	56.9
Francë	85.0	89.2	93.2	103.8
Itali	121.3	119.9	112.9	131.1
Mbretëri e Bashkuar	71.7	85.2	99.6	102.6
Japoni	166.8	174.8	189.8	195.8

Raporti
Borxh publik / Prodhim i Brendshëm Bruto

	2009	2010	2011	2012
Vendet e rajonit				
Shqipëri	59.1	58.3	58.9	61.7
Kosovë	34.5	36.0	36.8	36.2
Bosnjë-Hercegovinë	36.1	39.6	40.6	43.4
Kroaci	35.1	41.2	45.6	52.8
Maqedoni	23.8	24.8	28.1	30.5
Mali i Zi	40.7	42.4	45.8	48.9
Serbi	38.2	44.8	47.9	53.7

TABELA 3: BORXHI PRIVAT JOFINANCIAR NË SHQIPËRI (NË MILIONË LEKË).

<i>Përshkrimi i treguesit</i>	Dhjetor 2004	Dhjetor 2005	Dhjetor 2006	Dhjetor 2007	Dhjetor 2008	Dhjetor 2009	Dhjetor 2010	Dhjetor 2011	Dhjetor 2012	Dhjetor 2013
Hua për biznese	164,054	152,114	303,085	185,972	254,95	287,536	325,253	383,052	394,774	388,502
Hua për individë	23,536	41,245	68,428	107,794	140,938	146,829	149,087	148,858	149,602	149,591
TOTALI	187,590	193,359	371,513	293,766	395,888	434,365	474,340	531,910	544,376	538,093

Burimi: Banka e Shqipërisë

nivele optimale të vlerësuar! Aktualisht, përveç rastit të fushës së financës së ndërmarrjes nuk ekziston ndonjë nivel “shkencor” lidhur me eficiencën apo rrezikshmërinë e madhësisë së borxhit. Vlen të theksohet se, ekzistojnë vetëm kritere dhe udhëzime të paracaktuara rreth madhësisë së borxhit publik, të cilat si rregull, janë shkelur me ndërgjegje nga po vetë ata që i kanë vendosur.

Megjithatë, sipas Reinhart et al. (2012), kur huamarrja e korporatave kalon përtej 90% të PBB-së, fillon dhe bëhet pengesë për rritjen ekonomike. Ndërkohë, për ekonomitë familjare (households), ky kufi është diku përtej 85% të PBB-së. Gjithsesi, ndikimi i këtyre kufijve ka jo pak pasaktësi, sidomos të lidhura këto me borxhin privat. Në vendet e zhvilluara, gjatë 30 viteve të fundit, duke përmbledhur të dy sektorët (publik dhe privat), raporti i borxhit ndaj PBB-së është rritur pa ndërprerje nga 167% në vitin 1980, në 314% në vitin 2010, ose me një mesatare prej më shumë se 5 % të PBB-së në vit gjatë tre dekadave të fundit. Gjatë viteve të fundit ky tregues ka ardhur në rënie. Megjithatë, sipas Cecchetti et al. (2011), peshën kryesore në këtë tregues e ka mbajtur rritja e borxhit (huamarrjes) private, kundrejt asaj qeveritare (siç tregohet dhe në figurën 1.)

Borxhi – Një praqitje krahasimore midis vendeve të zhvilluara dhe rajonit të Ballkanit

Në vendet e rajonit, pësia e borxhit publik dhe atij privat nuk është kaq shumë e theksuar, sesa ajo në vendet e zhvilluara. Në venet e rajonit, me dia përjashtime, të dy nivelet e borxhit (publik dhe privat) janë dukshëm më të ulta sesa ato të vendeve të zhvilluara të botës. Ky është një tregues se këto vende të rajonit kanë minimalisht më shumë hapësira dhe mundësi për të stimul fiskal dhe rritje relative të borxhit publik, pa çenuar qendrueshmërinë e sistemit financiar kombëtar.

Borxhi publik dhe privat në Shqipëri

Në kuadër të madhësisë, barra e borxhit nuk është në nivele alarmante; faktikisht borxhi publik ndodhet

përpara “dritës së verdhë” ndërsa borxhi privat vlerësohet i ulët, nëse e krahasojmë me madhësinë e tij në vendet e rajonit, pasi me atë të vendeve të zhvilluara as që ka të krahasuar (është shumë i ulët).

A duhet të shqetësohemi atëherë për borxhin, në Shqipëri, sa kohë që barra e tij nuk duket se ka ndezur ende “dritën e kuqe”? PO! Fatkeqësisht, shifrat e madhësisë nominale dhe bruto të borxhit, si atij publik dhe privat janë disi çorientuese dhe problemi i vërtetë nuk është në vetvete madhësia e borxhit (sa borxh kemi marrë), por:

1. Sa është fuqia ripaguese dhe
2. Sa të qëndrueshëm janë rrjedhat e ardhshme të parasë.

Në kushtet kur vendi po ecën në një shteg të rritjes së dobët, por disavjeçare ekonomike, e ku pritshmëritë ekonomike nga ana e ekonomive familjare dhe bizneseve duken jo optimiste, ata thjesht po tkurrin shpenzimet, investimet dhe punësimin, duke kontribuar me më pak të ardhura në buxhetin e shtetit. Për më tepër, fuqia dhe baza ripaguese e borxhit është dobësuar dhe po përkeqësohet që nga viti 2009, duke rritur kështu huat me probleme në banka dhe financimi nga këto të fundit bankat bëhet i vështirë. Ky ngërç huadhënie shndërrohet në ngërç likuiditeti dhe pagesash, që ushqen edhe më shumë e në vijim huat me probleme. Përfundimisht, problemi nuk është më borxhi fillestar, por ai i akumuluar e i pashlyer, që përkthehet në një rrezik të shtuar sistemik.

Problematikat që lidhen me borxhin privat në Shqipëri

Ndër problematikat kryesore, të lidhura me borxhin privat në Shqipëri mund të përmenden:

1. Niveli i ulët i huadhënies, si dhe frenimi i ritmeve të saj, që jo vetëm nuk stimulon mjaftueshëm rritjen ekonomike, por ka nxitur tregun e “fajdeve” dhe atë të barterit. Kjo ka rritur informalitetin e qarkullimit të parasë, si dhe ka ulur efektshmërinë e politikës monetare;

TABELA 4: ECURIA E DEPOZITAVE NË SISTEMIN BANKAR SHQIPTAR (NË MILIONË LEKË)

<i>Përshkrimi i treguesit</i>	Dhj-07	Dhj-08	Dhj-09	Dhj-10	Dhj-11	Dhj-12	Dhj-13
Totali i depozitave	602,653	619,887	662,426	785,225	875,226	930,703	950,088
Në lekë	351,181	359,187	369,138	409,458	452,08	476,872	494,28
Depozitat e transferueshme	69,462	70,355	61,372	66,644	67,37	72,354	75,988
Depozita me likuiditet të lartë (Depozita pa afat)	18,258	16,69	14,09	13,724	14,605	16,187	20,996
Depozita të tjera	263,462	272,142	293,676	329,09	370,105	388,331	397,296
Në valutë	251,472	260,7	293,288	375,767	423,146	453,831	455,809
Depozitat e transferueshme	46,702	46,347	54,513	63,383	62,9	65,67	81,363
Depozita me likuiditet të lartë (Depozita pa afat)	22,761	18,767	20,909	24,089	23,853	23,536	28,264
Depozita të tjera	182,01	195,586	217,865	288,295	336,393	364,624	346,181

Burimi: Banka e Shqipërisë.

2. Monopoli i sektorit bankar për financimin e projekteve të biznesit, monopsonia e sektorit publik për të konsumuar financimin bankar të bonove të thesarit, me rreziqe minimale e këste të garantuara në kohë, duke maksimizuar pasivitetin e bankave tregtare;
3. Rritja e huave me probleme. Në kushtet kur subjektet nuk kanë aftësi pagueuse e jo thjesht nga problemet e përkohshme të likuiditetit, “ndihma” përmes borxhit të mëtejshëm, nuk mund ta shmangë në fund falimentimin, duke e rritur edhe më tej treguesin e huave me probleme;
4. Mungesa e likuiditetit jo në sistemin bankar, por në ekonominë reale; kemi gjendje të mirë depozitash, që nuk kanalizohen optimalisht drejt financimit të sektorit real (shihni tabelën 4).

për ristrukturimin e huave me probleme, përveç fshirjes nga bilanci, ristrukturimeve klasike dhe faktoringut (psh: “bad bank”, “bad assets buyers”, “Brady bonds”, etj).

Zgjidhjes së shpejtë të borxhit të qeverisë ndaj biznesit, që do të jepte një impuls pozitiv në sektorin real të ekonomisë, duke rritur aftësinë e biznesit për të shlyer huat me probleme dhe besimin reciprok të bankave e bizneseve, për të çliruar injektimin e financimeve aq të mirëpritura në ekonomi. Konkretisht, qeveria mund të konsiderojë financimin e ndërmjetëm si një variant më i shpejtë, e më efektiv, që do të lidhte garancinë shtetërore të borxhit, fondet e lira të bankave dhe nevojën e biznesit për to (në formën e ristrukturimit të një pjese të këtij detyrimi të prapambetur në letra me vlerë, të tipit “premtimpagesë” (promissory note), të cilat mund të skontoreshin (bliheshin me një zbritje të caktuar) nga bankat tregtare).

Konkluzione/ Rekomandime

Megjithë nivelin disi të moderuar të borxhit publik dhe privat në Shqipëri dhe nivelit të ulët të përdorimit të levës financiare në Shqipëri, duhet të kihen parasysh dhe merren në konsideratë disa aspekte të rëndësishme, që lidhen kryesisht me reformimin strukturor të sistemit financiar shqiptar, thellimin e tij dhe zhvillimin e instrumenteve të reja në treg. Konkretisht duhet punar në drejtim të:

Zhvillimit dhe pasurimit të tregut financiar me instrumente të reja (si psh: obligacione të korporatave, tj), ku përsëri rolin parësor do ta luanin bankat tregtare, në mënyrë që të rritet borxhi privat, por edhe të mund të sigurohet një shpërndarje/minimizim i rrezikut përmes diversifikimit.

Shqyrtimit të skemave të ndryshme institucionale

Referencat

- Brender, A. & Pisani, F., & Gagna, A. (2012): The sovereign debt crisis - placing a curb on growth, CEPS.
- Cecchetti, S.G., & Mohanty, M.S., & Zampolli, F. (2011): The real effects of debt, Bank for International Settlements (BIS).
- Hoti, A. (2014): Borxhi privat në Shqipëri – një ekzistencë pa shkëlqim. Revista BANKIERI (AAB), nr.10.
- Hoti, A., & Meka, E. (2014): Financimi i ndërmjetëm – një mundësi për shlyerjen e detyrimeve të qeverisë ndaj biznesit. Revista BANKIERI (AAB), nr.11.
- Jorda, O., & Schularick, M., & Taylor, A.M. (2014): Sovereigns versus Banks: Credit, Crises, and Consequences, Federal Reserve Bank of San Francisco, WP 2013-37 (<http://www.frbsf.org/economic-research/files/wp2013-37.pdf>).

Meka, E. (2014): A jemi të mbytur në borxh (të keq)???,
Revista BANKIERI (AAB), nr.10.
Reinhart, C.M., & Rogoff, K.S. (2008): This time is
different: A Panoramic View of Eight Centuries of
Financial Crises, NBER Working Paper Series, WP
13882 (<http://www.nber.org/papers/w13882>).
Reinhart, C.M., & Rogoff, K.S. (2010): Growth in a
time of debt, American Economic Review: Papers
& Proceedings 100
(http://scholar.harvard.edu/files/rogoff/files/growth_in_

[time_debt_aer.pdf#page=1&zoom=auto,-153,726](#)).
Reinhart, C.M., & Reinhart, V.R., & Rogoff, K.S.
(2012): Debt Overhangs: Past And Present, NBER
Working Paper Series, WP 18015 (<http://www.nber.org/papers/w18015>).

Burime nga interneti:

www.bankofalbania.org

www.imf.org

<http://www.worldbank.org>

NDIKIMI I MADHËSISË SË FIRMËS PËR QASJEN NË KREDITË BANKARE - RASTI I KOSOVËS

Enver BAJÇINA

Është doktorant në vitin e fundit në Universitetin Europian të Tiranës në profili financë. Ka përvojë pune në Institutin hulumtues «Riinvest-Prishtinë», në Odën Ekonomike të Kosovës, në universitete dhe në projekte të ndryshme që përkrahin ambientin e biznesit në Kosovë. Aktualisht vepron si hulumtues dhe konsulent i pavarur biznesi.

ABSTRACT

Business finance depends mainly on the development of the financial market and its instruments in country. To realize the investment and of their development activities firms was not enough internal finances, but they are forced to use external finances. The main form of external finances in developing countries is bank credit. The purpose of this paper is to analyze when firms need to finance investment and other activities are there any differences between firms of different sizes in acquiring bank loans and does structure of their funding sources is different. Consequently research question is: Does firm size impact on access to bank loans? So the main hypothesis to be tested in the paper is: firm size is positively associated with access to bank loans. To test the hypothesis and to research about a purpose of the paper I used data collected from the survey of 500 firms in Kosovo, which was conducted by Businesses Support Center of Kosovo. The main results of the paper are that there is a positive relationship between firm size and access to bank loans. As larger is the firm as easier access to bank loans. Small firms are more limited in access to bank loans. As is known, it is to because of information asymmetry and transaction costs; it stands to reason that banks are more costly to deal with small amounts of loans that are expected to be small business requirements. Large firms have more easily the ability than small businesses to meet the banks' requirements such as collateral, guarantees, provision of reliable financial information, etc., which reduce the lending risk of the banks. Consequently, firm size determines the differences in the structure of the sources of finance for firms. Small firms have to rely more on internal finances, and because are more limited access in finances, they should be directed to the family and friends. Also, in order to obtain credit, small firms must provide collateral three times the value of the loan, while medium firms and large will provide for less than half of small firms do.

Keywords: *firm size, financing, banks, Kosovo*

Hyrje

Studime të shumta kanë diskutuar që ndërmarrjet e vogla dhe të mesme NVM janë financiarisht më të kufizuara se sa firmat e mëdha dhe kanë më pak mundësi të kenë qasje në burimet formale të financimit. Deri kohët e fundit, sidoqoftë, ishte një evidence e paktë në nivel vendi për shkallën në të cilën madhësia është një faktor vendimtar në përcaktimin e pengesave të zhvillimit ose qasjes në financa.

Qëllimi i këtij punimi është të analizojmë se kur firmat kanë nevojë për financim të aktiviteteve investuese dhe të tjera a ka diferenca në mes të firmave të madhësisë të ndryshme në përfitimin e kredive bankare dhe a dallon struktura e burimeve të tyre të financimit. Pyetja kërkimore kryesore e këtij punimi hulumtues është:

A ka ndikim madhësia e firmës në qasjen te kreditë bankare? Kështu nxjerrim hipotezën kryesore për testim në modelin tonë:

- Madhësia e firmës është e lidhur pozitivisht me qasjen në kreditë bankare“.
- Një hipotezë dytësore është: Mosha e firmës është e lidhur pozitivisht me qasjen në kreditë bankare.

Kontributi i punimit është përshkrimi i statistikave të nxjerra nga përpunimi i të dhënave dhe kontributi kryesor është testimi i hipotezës nga e cila rezultoi se madhësia e firmës ka ndikim në qasjen te kreditë bankare, ku për çdo punëtor më shumë shanset e firmës për të marrë kredi në bankë rriten me një faktor prej 1.248. Dhe gjithashtu kontribut tjetër është ndërtimi i ekuacionit për vlerën e kredisë së marrë nga një firmë bazuar në madhësinë dhe moshën e firmës.

Rishikimi i literaturës dhe metodologjia e punimit

Në vitet e fundit ka qenë një debat i rritur nëse disponueshmëria me burime të jashtme të financimit i pengon firmat e vogla në investime, rritje dhe zhvillim. Në afat të gjatë, investimet kapitale të firmave janë kritike për produktivitetin, rritjen dhe zhvillimin e sektorit privat të çdo ekonomie. Investimet e firmës mund të jenë të kufizuara për shkak të paaftësisë së firmës që të përfitojnë burime të jashtme të financimit pavarësisht nga mundësitë e zhvillimit të investimeve.

Debati mbi rëndësinë e financave të jashtme është ndikuar nga pikëpamja e ekonomistëve rreth mosperfektivitetit të kapitalit që në mënyrë joproporcionale ndikon bizneset e vogla në kushtet e qasjes së tyre në burimet e jashtme të financimit (Stiglitz & Weiss, 1981).

Konsideratat teorike dhe empirike paraqesin se madhësia, mosha dhe pronësia janë parashikuesit më të besueshëm të pengesave financiare Beck, Demirguc-Kunt, Leaven dhe Makimovic (2006). Në rastin e kostove të transaksionit fikse dhe asimetrinë informuese, firmat e vogla me kërkesë për kredi më të vogla ballafaqohen me kosto transaksioni më të larta dhe ballafaqohen me çmime risku më të larta pasi që ato janë tipikisht më të padepërtueshme dhe kanë mundësi më të vogla në ofrimin e kolateralit.

Firmat e vogla vazhdimisht raportojnë pengesa më të larta të financimit se sa ndërmarrjet e mesme dhe të mëdha (Beck, Demirguc-Kunt, Leaven dhe Maksimovic, 2006). Ndërmarrjet më të vogla, më të reja dhe vendore raportojnë pengesa më të larta financuese madje edhe pas kontrollimit të karakteristikave tjera të firmës. Marrëdhënia nuk është vetëm statistikisht por edhe ekonomikisht e rëndësishme. Probabiliteti që një firmë e vogël të listoj financimin si një pengesë kryesore është 39% krahasuar me 36% për firmat e madhësisë së mesme dhe 32% për firmat e mëdha.

Qasja në financa dhe kostoja e tyre shpesh rangohet si një prej tipareve më kufizuese të ambientit të biznesit nga NVM-të. Specifikisht, kostoja e financave është ranguar në mbi 35 % të NVM-ve si kufizimi kryesor i rritjes. (Beck, 2007). Firmat e vogla ndikohen më pafavorshëm nga pengesat financiare, ato kanë gati dy herë më shumë efekt në zhvillimin e tyre se sa që kanë pengesat financuese në firmat e mëdha. Për këtë arsye ato duhet të orientohen edhe nga burimet jo formale të financimit siç janë familja dhe miqtë

Metodologjia e punimit bazohet në përpunimin dhe analizimin e të dhënave të mbledhura si pjesë e një ankete më të gjerë me 500 firma në Kosovë, e kryer nga BSC Kosovo. Mostra është tërhequr rastësisht nga regjistri i bizneseve në Agjencinë për Regjistrimin e Bizneseve të Kosovës. Kjo mostër e stratifikuar rastësisht na mundëson për të nxjerrë konkluzione të përgjithësuar për të gjithë popullatën e firmave në Kosovë. Stratifikimi statistikor është bërë edhe në aspektin e madhësisë, në mënyrë që të sigurojë përfaqësimin e firmave në bazë të madhësisë në mostër.

Përpunimi i të dhënave është bërë në pakon softwerike SPSS dhe për të ardhur deri te të gjeturat është përdorë modeli ekonometrik. Në këtë punim janë përdorur dy modele. Modeli kryesor për të testuar hipotezën e punimit është bazuar në regresionin logjistik që kishte për qëllim të përcaktoj probabilitetin e marrjes së kredisë nga firmat që kishin aplikuar. Dhe modeli tjetër u bazua në regresionin OLS hierarkik, në të cilin përdorëm të dhënat vetëm të firmave që kishin përfituar kredi, me qëllim të ndërtimit të ekuacionit të probabilitetit të vlerës së kredisë bankare të marrë nga një firmë në bazë të variablave shpjeguese

madhësia (shprehur në numrin e punëtorëve) dhe mosha (shprehur në vite)

$$\text{LnKredi} = \alpha + \beta_1 \text{LnSize} + \beta_2 \text{LnMosh}$$

Variabla e varur (LnKredi) është logaritmi i shumës së kredisë së marrë nga një firmë e caktuar në vitin 2012.

Rezultatet e hulumtimit

Analizat e regresionit janë kryer në pakon softwerike SPSS. Fillimisht veprova me regresionin logjistik, procedura e te cilit shkon përmes dy blloqeve. Në bllokun e parë modeli nuk funksionoj mirë pasi që kishim një signifikançë prej 11.1% e cila nuk mund të jep shpjegime të besueshme për ndërlidhshmërinë në mes variablave shpjeguese dhe variablës së varur – kreditimi. Procedura me bllokun e dytë dha rezultatet të besueshme në lidhjen e variablave shpjeguese me variablën e varur në nivelin 1% të signifikançës. Në këtë model futja e variablave shpjeguese madhësia dhe mosha e përmirësojnë shpjegimin e modelit në mes të 8.7 dhe 13%. Modeli parashikon saktë 76.9% të firmave që kanë qasje në kreditet bankar. Në bazë të rezultateve të modelit, vërejmë se madhësia është signifikançe në kuadër të limitit 5%, ndërsa mosha nuk ka nivel të pranueshëm të signifikançës (0.156) ashtu që ndërvepron negativisht në madhësinë e firmës për sa i përket qasjes në kreditet bankare. Madhësia ka një ndërlidhshmëri pozitive në qasjen në kreditet bankar, ashtu që rritja e numrit të të punësuarve për një ndikon në marrjen e kredisë bankare me një faktor prej 1.248.

Me metodën e regresionit hierarkik ndërtojmë ekuacionin e regresionit OLS duke futur së pari vetëm madhësinë e pastaj edhe moshën në model. Modeli na jep një lidhje të fortë pozitive në mes të madhësisë së firmës dhe vlerës së kredisë (0.854) dhe një lidhje të dobët pozitive në mes të moshës dhe vlerës së kredisë (0.303).

Duke e pasur vetëm madhësinë si variabël të pavarur, modeli shumë mirë e shpjegon ndikimin e saj në vlerën e kredisë së firmave në nivelin 73 %, ndërsa përfshirja e moshës nuk e përmirëson shpjegimin e modelit. Mosha ka një ndikim negativ prej 4% në vlerën e kredisë¹.

Në bazë të regresionit OLS hierarkik mund të ndërtojmë ekuacionin e regresionit për vlerën e kredisë së një firme të caktuar përvitin 2012:

$$\text{Vlera e kredisë} = -60068.41 + 18801.73 (\text{Madhësia}) - 1,190.47 (\text{Mosh})$$

Ose, meqenëse ndikimi i moshës nuk është signifikanç do të kemi:

$$\text{Vlera e kredisë} = -70,926.88 + 18,617.73 (\text{Madhësia})$$

Gjithashtu testet e statistikave të kolinearititetit na tregojnë se nuk ka prezencë të multikolinearititetit.

¹ Koeficienti parcial i moshës është 0.04 dhe tregon vetëm ndikimin e moshës së firmës në qasjen në kredi bankare.

Konkluzione

Nga hulumtimi rezultojnë se ndërmarrjet e vogla dhe të mesme mesatarisht i financojnë investimet e tyre nga kreditet bankare me 13.6 pikë të përqindjes më pak se firmat e mëdha, madje të ndërmarrjet e vogla mesatarisht 8.2 % merr pjesë financimi nga familja dhe miqtë. Diferencat e madhësisë së firmës vërehen edhe në aspektin e kohëzgjatjes së kthimit të kredisë, sa më e vogël firma kohëzgjatja më e ulët dhe anasjelltas, si dhe në vlerën e kolateralit të ofruar ku firmat e vogla mesatarisht ofrojnë kolateral në vlerën e trefshit të kredisë, përdorin firmat mesme ofrojnë kolateral 1.4 herë vlerën e kredisë.

Në bazë të modelit ekonometrik gjetëm se madhësia e firmës, e matur me numrin e punëtorëve, ka ndikim thelbësor për qasjen të kreditet bankare. Madhësia e firmës ka një lidhje të fortë pozitive me qasjen në kreditet bankare. Për çdo punëtor më tepër, firmës i shtohen gjasat të kreditet bankare për një faktor prej 1.248. Edhe ekuacioni i regresionit OLS hierarkik jep rezultate të ngjashme për lidhjen e këtyre variablave.

Referencat

- Bajçina, E. Financimi i NVM-ve në Kosovë. Cilat janë mundësitë? UET/PRESS, Revista shkencore ECONOMICUS, nr.10, Verë 2013, fq 81-96;
- BQK (2014), Raporti i Stabilitetit Financiar Nr.4, Banka Qendrore e Republikës së Kosovës, Prishtinë. www.bqk-kos.org
- BQK (2014): Vlerësimi Ekonomik Tremujor Nr. 5, TM4 2013, Banka Qendrore e Republikës së Kosovës, Prishtinë. www.bqk-kos.org
- BSC Kosovo 2011, 2012, 2013, Raportet hulumtuese nga anketat me NVM në Kosovë;
- BSC Kosovo, Anketat me NVM në Kosovë, 2010, 2011, 2012.
- Carpenter, R. E. & Petersen, B.C., Is the Growth of Small Firms Constrained by Internal Finance?
- Krasniqi, B. A., Are small firms really credit constrained? Empirical evidence from Kosova. *Int Enterp Manag Jurnal* (2010) 6:459-479;
- Krasniqi, B. A., Metodatat Kërkimore në shkencat sociale, Dispensë. Instituti për ndërmarrësi dhe biznes të vogël. Prishtinë, 2012
- Stiglitz, J.E., Weiss A., Credit rationing in markets with imperfect information, *The American Economic Review*, Volume 71, Issue 3 (Jun., 1981), 393-410;
- Thorsten Beck and Asli Demirgüç-Kunt, February 2006. Small and Medium Size Enterprises: Access to Finance as a Growth Constraint
- Thorsten Beck, May 2007; Financing Constraints of SMEs in Developing Countries: Evidence, Determinants and Solutions

INTEGRIMI I INFORMACIONIT TË INDEKSIT TË KONKURUESHMËRISË E NE NJË MODEL STATISTIKOR PËR SHQIPËRINË

Dorina CUMANI

Ka punuar si administratore pranë një zinxhiri filialesh të cilat importonin konfeksione, tregëtia me vendet fqinje ka qenë frymëzimi drejt këtij punimi. Aktualisht doktorante në Shkencat Ekonomike në profilin Financë në UET. Ky punim është realizuar gjatë kohës së ndjekjes së studimeve të Masterit Shkencor në Profillin Ekonomi Financë pranë Universitetit Europian të Tiranës.

ABSTRACT

Literature and the latest studies have enlarged their focus in the aspect of the factors that affect the economical competitiveness of a state. They have shown that the competitiveness among states doesn't depend only in the basic factors of production, but also on other social factors; public institutions such as: infrastructure; health; efficiency factors such as: efficiency in the market of goods, commercial flow or the labor market; Higher education or specialized training; innovation, etc.

The main purpose of this research paper is to analyze the bilateral trade flows among Albania and 35 other states regarding the import-export statistics and also based in the model of 'gravity'. The classical part of the 'gravity' model is the study of the impact of the size of the economy, local and foreign, distance between particular places, etc. Another strong point of this research paper is the study of the influence of competitiveness (GCI-global competitiveness index) in the commercial flows of Albania. In this research we will be able to give an answer to this question: "What is the information that the global competitiveness index give to us regarding the performance of Albania in the foreign trade environment".

Key words: *GCI-global competitiveness index, exports, imports, the 'gravity' model, trade.*

Hyrje

Shqipëria ka kaluar në faza të rëndësishme të liberalizimit tregtar i cili është një proces i një reduktimi sistematik dhe eliminimi të të gjitha tarifave dhe barrierave jotarifore (Madeley dhe Solagral 2001) midis vendeve si partnerë tregtarë. Ky koncept është ndërtuar bazuar në teorinë e avantazheve krahasuese në një treg të lirë, e cila pohon se, nëpërmjet reduktimit të barrierave tregtare të dy partnerët tregtarë mund të përfitojnë. Liberalizimi tregtar si rrjedhim, çon ose shoqërohet me një reduktim të ndërhyrjes së shtetit në sektorë të ndryshëm të ekonomisë në termat e tregtisë. Impakti në mirëqënie i liberalizimit tregtar mund të duket kur ndryshon apo hiqet barriera tregtare. Ai mund të konsiderohet si i njëjtë me humbjen në mirëqënie në prezencën e një kufizimi tregtar. Liberalizimi tregtar ndihmon gjithashtu dhe në një alokim racional dhe eficient të burimeve. (Skipton, Chuck, 2007)

Kontributi kryesor që sjell aplikimi i modelit të Gravitetit, në këtë punim, është vlerësimi i dinamikës së sjelljes së importeve dhe eksporteve në periudha afatshkurtra dhe afatgjata, duke integruar në model disa variabla të cilët lidhen me importet dhe eksportet. Gjithashtu, në rastin e vendit tonë, ndryshe nga literatura botërore, janë kryer shumë pak studime të tilla. Si rrjedhim, ky fakt përbën edhe një arsye më shumë për t'u nxitur drejt analizimit të kësaj lidhjeje. Në realizimin e kësaj analize empirike, të dhënat u siguruan nga institucione të rëndësishme si: Banka e Shqipërisë, Banka Botërore, FMN, OBT, INSTAT, WEF, Eurostat etj. Seleksionimi i të dhënave të cilat u përfshinë në studim, i përkasin periudhës 2005-2012, në trajtën e serive kohore vjetore. Për zgjedhjen e variablave të modelit u mbështeta në teorinë tradicionale, ku eksportet ndikohen nga madhësia e vendit, distanca, kursi i këmbimit dhe në teorinë e viteve të fundit për vlerësimin e faktorëve të konkurrencës në kompleksitetin e variablave që përbejnë indeksin GCI. Por pyetjet që shtrohen janë:

- Pse janë të rëndësishme të gjitha 'këto' për rritjen e konkurrencës?
- Cilët janë faktorët ndikojnë në konkurrencë?
- Sa ndikon në flukset tona tregtare?

Avantazhi krahasues sipas Ricardo (ekonomia klasike)

Vendet angazhohen në tregtinë ndërkombëtare për dy arsye themelore, secila kontribuon në fitimet e tyre nga tregtia: Së pari, vendet tregtojnë për shkak se ata janë të

ndryshëm nga njëri-tjetri. Kombet, si individë, mund të përfitojnë prej tyre duke arritur një koordinim ku secili bën gjërat të cilat i bën relativisht mirë. Së dyti, vendet tregëtojnë të arrijnë ekonomitë e shkallës në prodhim. Në kushtet e tregtisë, konsumi në çdo vend zgjerohet sepse **prodhimi botëror zgjerohet, në rast se çdo vend specializohet në prodhimin e atyre produkteve në të cilat vendet kanë avantazhe të krahasuara**. Sipas Modelit Rikardian, fitimi nga tregëtimi varet nga avantazhi krahasues dhe jo nga avantazhi absolut. *Avantazhi krahasues i një industrie varet jo vetëm nga prodhuesia krahasuar me industrinë e vendeve të huaja, por edhe nga niveli i pagave*. Produktiviteti i lartë dhe pagat e ulta i jep vendeve një avantazh kostoje që u lejon atyre të prodhojnë në mënyrë eficiente. Ekonomia do të specializohet në prodhimin e një produkti nëse cmimi i krahasuar i këtij produkti është më i madh se kostoja oportune e krahasuar e prodhimit të tij.

Në këtë kuadër, teknologjia, burimet, kërkesa, rritja e tregtisë dhe politikat janë përshkruar si katër forcat që ndikojnë në avantazhin krahasues të një kombi në një mall / shërbim kundrejt vendeve të tjera. Firmat e specializuara brenda industrive që kanë përparësi krahasuese janë në një pozitë shumë më të fortë për të nxjerrë një avantazh konkurrues në prodhimin e produkteve të standardizuara ose të diferencuara brenda kësaj industrie.

Avantazhi konkurrues (sipas Porter)

Risia në çdo sferë të aktiviteteve të një firme luan rol qendror në dhënien përparësi konkurruese një firme dhe pastaj industrisë. Pse disa firma janë më të afta për të krijuar risi të suksesshme?

Varet nga katër atributet e një kombi: *kushtet e faktorëve* (faktorë të "krijuar" dhe modernizuar vazhdimisht të tilla si: punë shumë të specializuara dhe institucione shkencore më të përshtatshme nevojat e industrisë. *kushtet e kërkesës*, (karakterit të kërkesës së tregut vendas - blerës të sofistikuar dhe kërkues të cilët mund të sinjalizojë modelin e ardhshëm të kërkesës dhe mund t'i bëjë presion kompanitë për tu përtërirë shpejtë në krahasim me konkurrentët gjetiu. *Industria e lidhura dhe suporti* (fitimin e monopolit apo fitimi nga firmat e suksesshme në tregje për prodhimet e tyre në avantazhin konkurrues, merret parasysh krijimi i një zinxhiri të forte vlerë në shpërndarje dhe informacioni në të gjithë zinxhirin e vlerës nga prodhuesi të konsumatori final, si dhe diversifikimi i investimit) *strategjinë e firmës, strukturën, dhe rivalët*. (Strategji të forta, strukturë dhe rivalitet menaxherial, si dhe ekzistenca e forcave konkurruese / sfidat nga firma të tjera brenda industrisë. Cilët janë faktorët konkurrues?)

Si matet konkurueshmeria sot?

LISTA E FAKTOREVE KONKURUES. SHQIPERIA

	2008-2009 (AUT OF 134)	2009-2010 (AUT OF 133)	2010-2011 (AUT OF139)	2011-2012 (AUT OF142)	2012-2013 (AUT OF 144)
GCI	108	96	88	78	87
BASIC REQUIREMENT (40%)	100	90	75	71	84
INSTITUCIONE	109	87	63	57	
INFRASTRUKTURE	121	104	89	72	91
PARAMETRAT MAKROEKONOMIK	96	95	101	86	98
SHENDETSI DHE ARSIM FILLOR	69	66	56	65	79
Efficiency enhancers (50.0%)	99	93	89	82	92
ARSIM I LATRE DHE TRAJNIME	97	90	84	82	76
EFICENCA ETREGUT TE MALLRAVE	119	97	63	43	58
EFICENCA ETREGUT TE PUNES	67	65	63	49	68
ZHILLIMI MI TREGUT FINANCIAR	103	90	100	107	120
NGURTESIA E NDRYSHIMIT TEKNOLOGJISE	92	89	72	62	77
MADHESIA E TREGUT	106	106	103	101	98
SOFTIKIMI INOVACIONIT (10%)	130	121	104	102	113
SOFTIKIMI I BIZNESIT	123	109	87	78	98
INOVACION	132	126	121	123	123

Burimi: Forumi Ekonomik Botëror. Rankim i vendeve sipas konkurueshmërisë (numri lartë konkurueshmërie e ulët).

Modeli i Gravitetit për Shqipërinë

- Modelimi
- Si faktorë të pavarur të modelit janë marrë *Eksportet* dhe *Importet* Shqiptare
- Variabla të pavarur të modelit janë marrë:
- PBBAL, PBB/FRYMEAL, PBBHUAJ, PBB/FRYMEHUAJ, DISTANCA, KURSI REAL I KEMBIMIT,
- GCI I CILI NDAHET NE 3 SHTULLA KRYESORE :
- FAKTORËT BAZË,
- FAKTORËT E EFICENÇËS,
- INOVACIONI.
- Të dhënat janë marrë të dhëna reale dhe përpunimi bëhet në Eviews6
- Seria kohore është prej 8 vitesh 2005-2012
- Dhe vëzhgohen të dhënat e 35 vendeve.
- Vlerësimi I të dhënave është bërë me metodën OLS (metoda e katrore më të vegjël) .

Analizë e flukseve tregtare Shqiptare me anë të modelit të gravitetit

Sic shihet dhe nga vlerësimi i të dhënave në model rezultatet janë të mira dhe në përputhje me teorinë për importet ku : ndikimi I kursit real të këmbimit ka qënë në parametrat e duhur sipas teorisë.

Ndryshimi i kursit real në drejtim të importeve: pra një rritje e kursit real të monedhës vendase ndikon pozitivisht dhe sjell rritje të importeve prej 33% dhe për një rritje 1% të kursit real sjell një ulje prej -0.197% të eksporteve tona.

Ndikimi i importeve nga Indeksi Global I Konkurueshmërisë është si një faktitiv dhe për një përqind ndryshim të GCI ^{indeks} ndryshon importet me 20.27%. Për një qind ndryshim të GCI ^{indeks} ndryshon eksportet me 2.31%.

Gjithashtu një rezultat interesant i këtij punimi ka qënë edhe ndikimi I inovacionit në flukset tona tregtare. Inovacioni I cili për 1% ndryshim të tij ndryshon importet me 11.46%, ndërsa eksportet I ndryshon me 1.72% për një ndryshim 1% të tij.

Konkluzione

Në këtë punim bëhet një analizë e detajuar e zhvillimeve të tregtisë së jashtme të Shqipërisë gjatë periudhës 2005-2012, në ndikimin e indeksit global të konkurueshmërisë në flukset tona tregtare. Një nga kontributet e rëndësishme që solli ky punim konsiston në vlerësimin dhe analizimin e disa indikatorëve, në drejtim të konkurueshmërisë ekonomike të Shqipërisë, vlerësimi ekonometrik i importeve dhe eksporteve në ndikimin e *Indeksit Global të Konkurueshmërisë*.

Në një botë statike, një vend dhe firmat në atë vend do të gëzojë përparësi konkurruese në qoftë se firmat në atë vend janë të specializuara në produktet në të cilat një vend ka një avantazh krahasues. Në një botë dinamike, firmat do të bëjnë më të mirën e tyre për të rritur avantazhin krahasues të kombeve të tyre me anë të forcave të përparësisë konkurruese:ku faktorë të krijuar , teknologjia dhe inovacioni marrin rëndësi të madhe. Konkurrencën e kombeve e matin organizata të tilla si **Forumit Ekonomik Botëror** dhe Instituti Ndërkombëtar për Zhvillimin e Menaxhimit.

Dhe duke e mbyllur punimin, perfundimet kryesore të hipotezës dhe të modelit të gravitetit janë si më poshtë:

Nga vlerësimi I të dhënave në modelin e gravitetit rezultatet janë të mira dhe në përputhje me teorinë për importet dhe për eksportet.

Nga rezultatej pritej që faktorët krahasues (faktorët baze, faktorët e eficientës) të ndikonin me shumë në tregtinë ndërkombëtare të Shqipërisë por nga rezultatet doli se ndikimin me të madhë e kishin faktorët konkurrues. Ky rezultat I atribuohet frymës globale konkurruese.

Referencat

- Banka e Shqipërisë, Statistika, “STATISTIKA TE SEKTORIT TE JASHEM”, www.Banka e shqipërisë.al, (pare me 10.05.2013)
- Dev Gupta ,Satya , Comparative Advantage and Competitive Advantage: An Economics Perspective and a Synthesis, St. Thomas University, Fredericton, N.B., Canada .
- Distance Between Cities Places On, Map <http://www.distancefromto.net/>,(pare me 20.04.2013).
- Edwards, Sebastian, 1989a, “Real Exchange Rates in the Developing Countries”, NBER, faqe 2950.
- Gujarati, 2002, “Basic Econometrics”, Eight Edition, McGraw-Hill Ltd “International Economics, theory and policy”, seventh edition, Paul R.Krugman, Maurice Obstfeld.
- IMF (2013), World Economic Outlook.
- INSTAT, 2010, Publikime, <http://www.instat.gov.al> .(pare me 05.05.2013)
- Kursi valuator <http://www.xe.com/currencytables/?from=ALL&date=2012-12-30>, (pare me 02.04.2013)
- Madeley, J. and Solagral, 2001, “The Impact of Trade Liberalisation on Food”
- Importet Sipas Origjines, <http://open.data.al/sq/lajme/lajm/id/666/Importet-Sipas-Origjines-2010-2012> (pare me 01.05.2013)
- Porter, Michael E. (1998), “Clusters and the new economics of competition”, Harvard business Review, Reprint.
- Porter, Michael.E (1990) ,”The competitiv advantage of nations” , Harvard business review, Reprint.
- Porter, Michael.E, Kramer, Mark.R, (2002),”The competitive advantage of corporation philanthropy”, Harvard business review, Reprint.
- Smith, Adam (1776) , “An Inquiry into the Nature and Causes of the wealth of Nations”
- Skipton, Chuck, 2007, “Trade Openness, the Market for Governance, and Long-Run Economic Growth”, University of Tampa, *APEE journal*. http://www.SKIPTON_Openness_and_Mkt_for_Governance_Ver_3_FIN.pdf (pare me 05.05.2013).
- Vika, Ilir, (2004) “Kursi real efektiv i këmbimit në shqipëri. Konceptet dhe matja e tij”, Banka e Shqipërisë, www.bankofalbania.org (pare me 25.05.2013)
- Helpman, E. (1987), Imperfect Competition and International Trade: Evidence from 14 Industrial Countries, *Journal of the Japanese and International Economics*, 1, pp. 62-81.
- World Economic Forum, “The Global Competitiveness Report 2005-2006”. 2006-2007, 2007-2008, 2008-2009, 2009-2010, 2010-2011, 2011-2012, 2012-2013.

BORXHI I BRENDSHËM PUBLIK DHE INDIKATORËT E RREZIKUT NË KOSOVË

Remzi SMAJLI

Maxhistër i shkencave ekonomike, student doktoral, në UET me tezë disertacioni "Sistemi Tatimor në Kosovë, reformimi dhe perspektiva. Ekonomis në Administratën Tatimore të Kosovës dhe angazhim në Kolegjin Fama si ligjërues.

ABSTRACT

Trendët e ekonomisë rajonale po karakterizohen me rritje minimale në disa shtete dhe në shumicën prej tyre me ngecje apo zvogëlim. Një ndër pasojat e vështirësive në funksionimin e një ekonomije stabile është edhe krijimi i borxhit publik i influencuar nga këto trende por me ndikim absolut në mënyrën e menaxhimit të borxhit publik nga shteti.

Në Kosovë, niveli i borxhit publik edhe pse ende është i ulët prej viti në vit po merr përmasa të rritjes rapide në krahasim me vende të tjera të rajonit. Rritja e borxhit publik vetëm në vitin e fundit ishte 16 % që jep shenja të përkeqësimit të situatës financiare dhe stabilitetit të bilancit të pagesave në republikën e Kosovës.

Borxhi i jashtëm publik përbën mbi 65 % të portofolit të përgjithshëm të borxhit dhe indikatorët e rrezikut duhet kërkuar në këtë fushë. Disa prej indikatorëve të portofolit ka pësuar ndryshime pikërisht në vitin e fundit. Mirëpo ecuritë e borxhit të brendshëm japin shenja të zhvillimit të funksionimit efikas sidomos në tregun e letrave me vlerë.

Objekt i këtij punimi do të jenë disa nga elementet e funksionimit të instrumentit nga borxhi i brendshëm publik me theks të veçantë; format e financimit të deficitit buxhetor në rast të tejkalimeve të autorizuara, përmbushja me kohë e nevojave buxhetore, me kosto optimale dhe me kohë, shlyerja e borxhit pa rrezik, zvogëlimi i rrezikut në tregun financiar etj.

Këto dhe çështje tjera do jenë objekt i studimit në punimin tim për këtë konferencë.

Fjalët Kyçe; *Buxheti, borxhi publik, portofoliot, tregu financiar, letrat me vlerë.*

Hyrje

Huaja publike ose huaja shtetërore është një prej institucioneve financiare të të hyrave publike jo fiskale. (S.K. *Financat Publike Prishtine 2008*) Borxhi shtetëror përfshinë jo vetëm obligimet e shtetit të cilat rrjedhin nga kontratat për huanë shtetërore por edhe të gjitha obligimet tjera të shtetit, kompensimet. (*Shkenca mbi financat, B Jelcic*)

Viteve të fundit është aktualizuar problematika e borxhit publik edhe në Republikën e Kosovës. Një rritje e shpejtuar e borxhit publik, posaçërisht borxhit të jashtëm, alarmoi disa ekonomistë të niveleve politike, megjithatë na benë për të kuptuar se duhet të merremi edhe me këtë çështje me rendësi për stabilitetin financiar të vendit. Duke u nënkuptuar si zhytje në borxhe, ky aktualitet nuk e zbeh imazhin e Kosovës si një vend me sistem bankar stabil dhe ekonomi në rritje.

Borxhi publik i Republikës së Kosovës aktualisht është rreth 9% krahasuar me Bruto Produktin Vendor që tregon një normë relativisht të ulët në krahasim me vendet fqinje dhe shtetet tjera në Evropë. Historiku i borxhit publik të Kosovës është i vjetër, madje para njëzet viteve, qysh prej kohës kur Kosova ishte pjesë e shtetit të shthurur jugosllav. Ky borxh konsiderohet si obligim i trashëguar, kontestues i Kosovës i riregjistruar me rastin e pranimit të Kosovës si anëtare në Bankën Botërore në fund të vitit 2009.

Borxhi publik i përkufizuar si borxhi i emtuar brenda dhe jashtë vendit i cili nuk është maturuar në periudhën fiskale buxhetore dhe i cili pritet të maturohet. Borxhi publik mund të emtohet brenda vendit dhe të mbahet nga vendoret (rezidentet) apo të emtohet dhe mbahet jashtë vendit.

Struktura e borxhit publik nënkupton vlerën, kushtet e pagesës, shlyerja e borxhit, institucionet e financimit dhe rrezikun e shlyerjes së borxhit apo indikatorët. Në çdo shtet imponohet nevoja për mjete financiar shtesë kur dihet se asnjë buxhet i planifikuar dhe në realizim nuk mund ti plotësojë të gjitha nevojat e sidomos kur para qeverive lindin shpenzime (investime) shtesë për projekte të ndryshme.

Prandaj perspektiva e zhvillimit ekonomik stabil doemos shihet edhe nga lëvizjet e borxhit publik, posaçërisht në rrethanat kur niveli i borxhit është i lartë me ç' rast krijon pasiguri tek investitorët në raport me shtetin.

Një refleksion i veçantë në ndikimin e borxhit publik ka edhe politika fiskale, mbledhja e të hyrave tatimore dhe menaxhimi i shpenzimit të tyre. Mos përmbushja tatimore evazioni fiskal në një periudhë të caktuar buxhetore ndikon që qeveria të rrisë borxhin publik për plotësimin e nevojave urgjente.

Borxhi Publik në Kosovë

Republika e Kosovës është ndër vendet e Evropës e cila ka nivelin më të ulët të ngarkesës me borxhe publike. Borxhi i jashtëm publik bruto në vitin 2013 është 1.59 miliard derisa në vitin 2012 ka qenë 1.5 miliardë Euro, ndërsa në vitin 2011 ka qenë 1.41 miliardë apo 6.5 % më i lartë se në një vit me herët. Borxhi i brendshme publik përfshin shumën 383.9 apo 24% të borxhit të përgjithshëm.

Kosova ka pas një qëndrueshmëri në ruajtjen e nivelit të borxhit publik, në raport me Bruto Produktin vendor, krahasuar me vendet e rajonit. Në vitin 2012 Borxhi i jashtëm përmbylej me rreth 31 % derisa në vitin 2011 ishte 29.9 %. Borxhi publik përben një për qindje, pjesëmarrje më të ulët në krahasim me borxhin e jashtëm i cili përben 401 milion euro apo 26 % e borxhit të jashtëm bruto.

Në krahasim me PBB-së, borxhi publik në fund të vitit 2012 ishte vetëm 8.3 për qind. Në anën tjetër borxhi privat arriti në 1.1 miliardë euro dhe përbën 73.6 për qind të borxhit të jashtëm bruto.

Pjesa dërmuese e borxhit të sektorëve tjerë është borxh afatshkurtër (90.5 për qind), ndërsa pjesa tjetër borxh afatgjatë (9.5 për qind).

Borxhi i jashtëm i qeverisë në vlerë prej 336.5 milionë euro është kryesisht borxh i trashëguar që nënkuptohet se është borxh afatgjatë dhe përbën 22.2 për qind të borxhit të jashtëm bruto. Borxhi i qeverisë i përket kryesisht Bankës Botërore (66.4 për qind), ndërsa pjesa tjetër FMN-së (33.6 për qind). Rritja e borxhit të qeverisë prej 32.7 për qind në vitin 2012 krahasuar me vitin 2011, kryesisht i atribuohet kredisë nga FMN-ja në kuadër të programit Stand-by-Arrangement.

Stoku i borxhit të jashtëm bruto i sistemit bankar në fund të vitit 2012 ishte 175.6 milionë euro ose 11.6 për qind e gjithsej borxhit të jashtëm. Ky borxh është afatshkurtër dhe pjesën më të madhe të tij e përbëjnë depozitat e jo-rezidentëve me 68.6 për qind, pasuar nga kreditë me 28.6 për qind, dhe detyrimet tjera me 2.8 për qind. Me pjesëmarrjen më të ulët në gjithsej borxhin e jashtëm është Banka Qendrore (65.0 milionë euro apo 4.3 për qind e gjithsej borxhit të jashtëm). Detyrimet e Bankës Qendrore i përkasin kryesisht stokut të alokimeve të të Drejtave Speciale të Tirazhit nga FMN-ja. Shih tabela nr. 1.

Në fund të muajit dhjetor 2013 stoku i borxhit të përgjithshëm shënoi shumën 475.7 milion Euro apo 9.10% e BPV-së, nga të cilat borxhi I jashtëm 323.2 milion Euro apo 6.20% e BPV-së dhe borxhi i brendshëm 152.5 milion Euro apo 2.90% e BPV-së. Stoku i borxhit të përgjithshëm është në formë të

TABELA NR.1

Përshkrimi	Borxhi i jashtëm Bruto	Borxhi i Jashtëm Bruto përjashtuar Investimet Direkte				Investimet Direkte: Kreditimi ndërmjet kompanive	
		Qeveria	Banka Qendrore e Republikës së Kosovës	Bankat	Sektorët tjerë		Totali
Fondi Monetar Ndërkombëtar	167.6	105.7	61.9	-	-	167.6	-
Banka Botërore	216.0	216.0	-	-	-	216.0	-
BNRZH 1/	203.7	203.7	-	-	-	203.7	-
ANZH 2/	12.4	12.4	-	-	-	12.4	-
Kreditorët tjerë	1,210.7	-	0.3	208.1	329.7	538.0	672.6
Gjithsej Borxhi	1,594.3	321.8	62.1	208.1	329.7	921.7	672.6

TABELA NR.2

20092010201120122013	
Borxhi i jashtëm	249.01260.42253.60336.60323.21
Niveli Qendror	249.01260.42253.55336.46321.73
Nën-huazimet	0.000.000.050.141.48
Borxhi i brendshëm	0.000.000.0073.31152.51
Niveli Qendror	0.000.000.0073.31152.51
Gjithsej Borxhi Përgjithshëm	249.01260.42253.60409.92475.72
Gjithsej Borxhi Përgjithshëm (%eBPV-së)	6.37%6.22%5.51%8.44%9.10%

Borxhit Shtetëror, pasi që Republika e Kosovës akoma nuk ka borgj komunal dhe nuk ka emetuar garanci shtetërore. Në tabelën 2 shihet borxhi i përgjithshëm, i ndarë sipas llojit.

Krahasuar me vitin 2012 borxhi i përgjithshëm në vitin 2013 është rritur për 16%, kjo si rrjedhojë e emetimit të 80 milion Euro Bono Thesari (vlerë nominale).

Borxhi i Brendshëm publik

Borxhi i brendshëm publik definohet si obligim i institucioneve shtetërore ndaj partnereve të brendshëm lidhur me emetimin e letrave me vlerë dhe huamarrjet tjera, sipas dispozitave ligjore të vendit përkatës. Siç shihet nga materialet më lartë Kosova nuk ka trajtuar kategorinë e borxheve nga komunat si institucion i krijimit të borxhit të brendshëm sepse vete borxhi publik në Kosovë ka filluar se krijuari shumë vonë në vitin 2012.

Një kategori relevante e borxheve të brendshme, obligimet e komunave ndaj operatorëve (bizneseve) nuk ka qasje transparente as në literaturë as në raportet e borxheve publike të qeverisë. Kjo kategori e borxheve ka mbetur nën hijen e harresës apo fshehjes. Nga ky fenomen janë krijuar probleme të theksuara në

funksionimin e bizneseve normalisht. Madje pikërisht për këtë element kemi edhe pak të dhëna statistikore për trajtim.

Në fund të vitit 2013 borxhi i brendshëm ishte në shumën 152.5 milion euro apo 32% e portofolit të borxhit. Më poshtë në grafikun nr. 3 shihet kompozimi i borxhit të brendshëm sipas instrumentit.

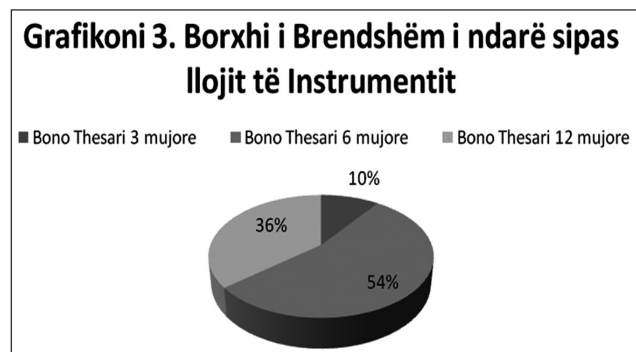

Borxhi i brendshëm është krijuar që nga viti 2012 kur qeveria filloi emetimin dhe shitjen e letrave me vlerë bono thesarit me afate maturimi 13 jave dhe 26 jave. Vlera e pakos së emetimit ishte rreth 15 milion Euro. Ky proces ka rezultuar i suksesshëm, sepse ka shënuar fillimin e tregtimit me letra me vlerë në nivel institucional.

I ndikatorët e Rrezikut

Indikatorët kryesor të rrezikut janë afati i maturimit duke u bazuar në nevojat e mëdha të qeverisë për shpenzimet publike dhe planifikimet e riprogramuara të buxhetit.

Indikator relevant me rëndësi është mos përmbushja tatimore në nivel vendi sepse ende ekziston një shkallë e lartë e evazionit fiskal që ndikon në nivelin e buxhetit të Republikës së Kosovës. Një reformim i sistemit fiskal me theks të veçantë sistemit tatimor do mundësonte një përmbushje optimale të buxhetit të nevojshëm për nevojat ekzistuese. Ky reformim do krijonte mundësinë e uljes së borxhit të brendshëm publik. Në fund të kuartalit të katërt, disa prej indikatorëve të portofolit të borxhit kanë pasur ndryshime në krahasim me kuartalin e tretë 2013, si shihen në tabelën 2. Indikator i Borxhi i përgjithshëm/BPV ka pësuar ndryshim, si shihet me poshtë është rritur për 4% krahasuar me kuartalin e tretë. Ndërsa, koha mesatare deri në maturim e portofolit të borxhit është zvogëluar nga 9.65 në 9.24 vite.

2012Q32013Q42013	
Borxhi i përgjithshëm/BPV	8.44%8.74%9.1%
Borxhi i Jashtëm	6.93%6.20%6.20%
Borxhi i Brendshëm	1.51%2.54%2.90%
Koha mesatare deri në maturim (vite)	11.519.659.24
Borxhi i Jashtëm (vite)	1413.513.42
Borxhi i Brendshëm (muaj)	1.533.854.28
% e Borxhit të Përgjithshëm	100%100%100%
Borxhi i Jashtëm	81.97%71%68.07%
Borxhi i Brendshëm	18.02%29%31.93%

Konkluzionet

Duke u nisur nga fakti se ka pas diskutime të shumta në atë se cili është ndikimi i borxhit publik në sferën ekonomike dhe GDP, nga materialet e ekzaminuara shihet se kemi dy impakte nga huamarrjet e shtetit dhe krijimi i borxhit publik.

E para me anë të borxhit publik shteti plotëson disa nevoja emergjente dhe të tejkaluara nga kufizimet ligjore, sidomos për mbulimin e deficitit buxhetor, për financimin e projekteve kapitale të rëndësisë së veçantë dhe plotësimin e garancive eventuale shtetërore. E dyta, tendenca e rritjes rapide e borxhit publik tregon një planifikim jo adekuat të buxhetit e po ashtu edhe hargjimet jo të rregullta të shpenzimeve publike posaçërisht, në shpenzimet e shërbimeve shtetërore që mund t'a quajmë një shpenzim i luksit të veçantë. Në këtë kontekst shpenzimet e interesit dhe shpenzimet tjera që ngarkohen në barrë të shtetit me rastin e marrjes së borxhit publik është një element tjetër jo i leverdishëm për të hyrë në borxhe publike. Borxhi publik nuk konsiderohet gjithëherë si negativ sidomos kur i njëjti menaxhohet si duhet dhe orientohet në projekte adekuate të cilat ndikojnë direkt në zhvillimin ekonomik. Niveli i borxhit karshi Bruto Produktit Vendor nuk është gjithnjë në drejtim të njëjte me përqindjen e rritjes ekonomike të një vendi. Republika e Kosovës duhet ti kushtoj kujdes të madh menaxhimit të borxhit publik respektivisht portfolios së borxhit në drejtim të shfrytëzimit racional dhe efektiv.

Referencat

- Bozhidar Jelcic Shkencat mbi Financat 1980
- Sabahudin Komoni Financat Publike 2008 Prishtine.
- Ligji për Borxhet Publike nr. 03/L-175
- Raporti i BQK 2012.
- Buletini mujor BQK Prill 2014
- Statistika për sektorin Financiar 2014 BQK

RISTRUKTURIMI* I SISTEMIT BANKAR NË SHQIPËRI: MUNDËSI APO DOMOSDOSHMËRI

Elona SHEHU

Është e angazhuar në statusin e asistent pedagoges në Universitetin Europian të Tiranës, në të cilin vazhdon njëkohësisht studimet doktorale në fushën e financës dhe tregjeve financiare.

Mimoza KAÇI

Mimoza Kaçi është lektore pranë Universitetit Europian të Tiranës. Aktualisht është doktorante në Universitetin e Tiranës.

ABSTRACT

Shqipëria ka një industri financiare pak të zhvilluar e kufizuar kryesisht tek industria e bankingu. Situata financiare po i gëlltit bankat tregtare në një rreth vicioz. Gjatë dekadës së fundit, risku i kredibilitetit ose i njohur në terminologjinë financiare, kredit risk është rritur së tepërmi, gjë që ka kontribuar në rritjen e kredive me probleme në vend. Për pasojë bilancet e bankave janë 'pasuruar' me asete toksike. Qëllimi i këtij punimi, është shtrimi i alternativës së duhur për menaxhimin e këtyre asetëve toksike, në mënyrë që të mos çenohet kredibiliteti financiar i bankave. Në këtë kuadër pyetja që shtrohet është, a duhet të konsiderohet ristrukturimi i sistemit bankar? Në vijim, punimi percakton nëse ky ristrukturim duhet orientuar në kuadër të centralizimit apo decentralizimit. Në kuadër të ristrukturimit, shtrohet mundësia e ndarjes së bankave në dy grupe, banka të mira dhe banka jo të mira (këqija). Qëllimi është që asetet toksike të trajtuara më sipër të kalojnë nën menaxhimin e 'bankës së keqe', duke pastruar në këtë mënyrë bilancin e 'bankës së mirë'. Ndërkohë që bankat e mira reduktojnë riskun dhe menaxhojnë kryesisht portofolin e depozitave dhe kredive të shëndosha. Ky model i propozuar, do të përmirësonte kredibilitetin e sistemit bankar si edhe do të rriste mundësinë për një financim të shëndetshëm të bankave. Në kontekstin e kësaj skeme financimi, në këtë punim propozohet krijimi i një fondi garancie i cili do të monitorojë skemën e menaxhimit të asetëve toksike. Ky punim, në qëndër të të cilit qëndron platforma për ndarjen e bankave në dy grupe, ka një kontribut të rëndësishëm në rrethin e akademikëve të rinj, specialistëve të tregjeve financiare dhe kërkuesve shkencorë, pasi hap një shteg të ri në fushën e kërkimeve shkencore.

Fjalë kyçe: *sistem bankar, ristrukturim, banka te mira, banka të këqija, asete toksike, fond garancie*

* Në kuadër të këtij punimi, me termin ristrukturim do t'i referohemi rikapitalizimit të bankave dhe portofolit të tyre

Parashtrim i Problematikës

Kriza globale e vitit 2008, ngriti debate të shumta mbi “shëndetin financiar” të bankave. Në këtë kontekst shumë ekonomistë filluan të diskutojnë mbi platforma të mundshme për të rikapitalizuar sektorin bankar. Në vendin tonë, sistemi financiar e gjen veten të kufizuar kryesisht brenda industrisë së bankingut. Bankat tregtare në vendin tonë, gjatë dekadës së fundit kanë hasur vështirësi të shumta në aspektin e kreditimit. Nevoja e vazhdueshme për financim dhe dhënia pa kriter e kredive për të konkurruar tregun, po e drejton sektorin bankar drejt një rrethi vicioz.

Sipas Caprio dhe Klingebiel (1997) problemet në sistemin bankar, mund të shkatërrojnë resurset financiare, institucionale dhe politike të një vendi; për këtë arsye, duhen marrë masa ristrukturuese në suport të sistemit financiar. Në këtë kontekst shtrohet nevoja për ndërtimin e një strukture të re financiare, bazuar në rikapitalizimin e portofolit të bankave. Ky rikapitalizim, propozohet të bëhet me anë të ndarjes së bankave në dy grupe: banka të mira dhe banka të këqija.

Kur flasim për “bankë të keqe”, në fakt, i referohemi bankës që nxjerr sistemin nga ngërçi i kredive me probleme. Në këtë kuadër, një bankë e keqe është një bankë që mban asetet toksike në portofolin e saj, duke lejuar bankat e tjera të ‘pastrohen’ nga këto asete dhe të bëhen në këtë mënyrë banka të mira.

Ky problem materializohet në dy modele të ndryshme: njëra i referohet rastit kur një bankë ‘në telashe’ ndahet në një bankë të mirë dhe një bankë të keqe dhe tjetra është rasti që qeveria krijon një bankë toksike të madhe në të cilën bankat me probleme shkarkojnë asetet e tyre toksike. Bankat toksike krijohen për të marrë asetet risikoze nga bankat e mira. Në këtë mënyrë sistemi bankar përmirëson kapacitetin financiar dhe bëhet më konkurrues në tregun bankar. Punimi ngre një diskutim vertikal nëse duhet të konsiderohet ristrukturimi i sistemit bankar? Lind pyetja përse duhen bankat e këqija dhe a e ndihmojnë këto sistemin financiar në të vërtetë?

Asetet toksike shkojnë në bilancet e atyre që u lakuan si “banka të këqija”; këto të fundit duke marrë në portofolin e tyre asete të tilla, duken më të forta në treg, pasi ekziston perceptimi se ato janë në gjendje t’i menaxhojnë këto asete, dhe bëhen në këtë formë “shpëtueset” e sistemit bankar. Nga ana tjetër, këto banka menaxhojnë portofolin e tyre toksik duke krijuar letra me vlerë të tregueshme mbi këto asete me risk të lartë, e për pasojë edhe me kthim të lartë. Përveçse hapet një shteg drejt zhvillimit të tregut financiar, rritet kredibiliteti i klientëve në bankat e mira dhe

ulet mundësia për panik bankar, i cili përbën shkakun kryesor të falimentimit të bankave.

Në aspektin e rregullimit dhe mbikqyrjes financiare ky model riskuturimi propozon ngritjen e një agjencie shtetërore ose fond garancie me financim publik me qëllim kontrollin e sasisë së riskut që marrin bankat e mira, dhe të financojë kur është e nevojshme bankat e këqija. Ky fond garancie duhet të marrë përsipër edhe kostot financiare të ndërtimit të skemës në fjalë.

Në vijim të punimit trajtohet mundësia e ristrukturimit të sistemit bankar dhe domosdoshmëria e rikapitalizimit të bankave. Më tej diskutohet nëse ky ristrukturim do të jetë në kuadër të centralizimit apo decentralizimit. Në fund punimi konkludon në mënyrë të përmbledhur se çfarë i duhet propozuar sistemit bankar shqiptar në kuadër të ristrukturimit.

Rishikim Literature

Caprio dhe Klingebiel (1997), gjykojnë se si pasojë e menaxhimit të keq bankar, lind domosdoshmëria e krijimit të një strukture të re të tregut financiar. Në rastin e Shqipërisë, kjo strukture do të rigjeneronte sistemin dhe konsolidonte asetet e bankave. Referuar Faucette, Hart, Bruno, Cunningham, Loegering dhe Carpenter (2009), në mënyrë që sistemi financiar të pastrohet nga asete “toksike”, duhen krijuar të ashtuquajturat “Bankat e Keqija” të cilat do të blejnë asetet problematike, duke risjellë likuiditetin në tregjet e kapitaleve;

Ristrukturimi, në kuadër të ndarjes së bankave është eksperimentuar që në vitin 1989. Sipas Schäfer dhe Zimmermann (2009) në fundin e vitit 1980, më shumë se 1000 institucione kreditimi dhe depozitimi në Shtetet e Bashkuara të Amerikës u ‘kërcënuan’ nga pa-aftësia paguese. Për pasojë në 1989 u themelua një “bankë e keqe” me financim qeveritar dhe privat, e cila operoi deri në 1995. Më tej, suksesi i platformës vijon për Suedinë në vitin 1990 dhe në vitin 2006 me Gjermaninë.

Një tjetër eksperiencë e mirë vjen nga sistemi bankar i Britanisë së Madhe¹. Suksesi i këtij ristrukturimi në Britani qëndroi në kontrollin e fortë, menaxhimin dhe qeverisjen e mirë. Ata krijuan një komitet i cili raportonte rregullisht tek bordi qëndror i bankës.

Në mënyrë që kjo skemë të funksionojë mirë, shihet i domosdoshëm angazhimi i qeverisë. Schäfer et.al. (2009) analizojnë sistemin bankar gjerman dhe

¹ Britani krijoi një bankë të brendshme “toksike” e cila sipas Ross McEean, menaxhon rreth 38 bilion pound të Bankës RBS (Royal Bank of Scotland). Banka “e keqe” u quajt RBS Capital Resolution, e cila pritet të menaxhojë 20 për qind të kapitalit të RBS-së. Ky proces ka filluar në 2014 dhe pritet të zgjasë deri në 2016.

mundësinë e tij për rikapitalizim. Sipas tyre qeveria duhet të marrë përsipër përgjegjësinë e menaxhimit të kësaj skeme, duke marrë mbi vete kostot e bankave të këqia dhe duke përfituar aksione në bankat e mira.

Në vijim, të diskutimin shtrohet çështja nëse kjo skemë duhet ndërtuar mbi bazën e centralizimit apo decentralizimit. Referuar Schäfer et.al (2009) ky plan funksionon pavarësisht strukturave të centralizuara apo të decentralizuara; pra edhe kur qeveria drejton një bankë të keqe të centralizuar, edhe kur lejon decentralizimin sipas të cilit secili institut bankar krijon bankën e vet të keqe. Ky i fundit është rasti tipik i Britanisë së Madhe.

Holmberg, Sjogren dhe Hellstrom (2012) në studimin e tyre mbi centralizimin dhe decentralizimin e sistemit bankar, konstatojnë se—në kuadër të efikasitetit të kostove të borxhit—bankat e decentralizuara gjenerojnë më shumë fonde për huadhënie dhe kanë risqe më të ulëta. Nga ana tjetër ata theksojnë se bankingu i centralizuar është më efektiv përse i përket targetimit të klientëve dhe reduktimit të riskut. Në vijim, Canales dhe Nanda (2010), konkludojnë në studimin e tyre se bankat e decentralizuara janë më të përgjegjshme ndaj konkurrencës. Po ashtu, sipas Neuberger (1959)—në studimin e tij mbi rastin e bankingut jugosllav—centralizimi i sistemit bankar ngre pikëpyetje të mëdha mbi efektivitetin kontrollit.

Bejan (2011) cilëson dy teori të mendimit ekonomik që mbështesin përkatësisht centralizimin dhe decentralizimin: Shkolla Keynesiane dhe Shkolla e Bankingut të Lirë². Në këtë kontekst ka vend për diskutim se cilin model duhet të ndjekë kjo reformë në Shqipëri. Edhe pse Schäfer et.al (2009) shprehet se ky model i shkon çdo vendi, eksperiencia ka treguar të kundërtën.

Për implementimin e kësaj skeme, sistemi bankar dhe qeveritar në Shqipëri duhet të përballet me disa sfida në lidhje me zbatueshmërinë, menaxhimin, transparencën etj. Schäfer et.al (2009) thekson tre sfida kryesore të kësaj reforme: transparenca e eliminimit të aseteve toksike, mbajtja minimale e kostove të taksapaguesve dhe eliminimi i rrezikut moral.

Një nga disavantazhet dhe sfidat kryesore të pranuar të këtij modeli është risku i “moral hazard”. Duke qënë se bankat e mira do u’ a shesin asetet toksike bankave të këqia, ato do të shpërblehen me çmimin e shitjes. Por nga ana tjetër bankat e këqia nuk do të jenë të gatshme të paguajnë shumën të mëdha për disa asete me risk shumë të lartë. Për këtë arsye bankat e këqia, duhet të ofrojnë një çmim të tillë që të mos i favorizojë bankat e mira të marrin risk të tepruar në portofolat e tyre. Schäfer et.al (2009) thekson se problematika

themelore e një platforme të tillë është vlerësimi i aseteve toksike në mënyrë të tillë që të eliminojë rrezikun moral.

Po ashtu, Schäfer et.al (2009) parashtron dy pengesa apo disavantazhe të tjera; së pari, ngritja e një strukture të tillë kërkon një kapital të madh fillestar dhe së dyti, në fund të jetës së bankës së keqe mund të ketë humbje të konsiderueshme. Për këtë arsye, modeli paraqet në vetvete një sfidë të madhe dhe që modeli të funksionojë mirë, duhet krijuar një ndarje e qartë midis aseteve të mira dhe atyre toksike.

Avantazhi kryesor i këtij ristrukturimi qëndron në shndërrimin e asetit toksik në aset të shëndoshë përmes futjes në sistem të bankave të këqia. Ky model për ristrukturimin e sistemit bankar—i cili i referohet rikapitalizimit të portofolit të bankave—rrit sigurinë e investitorëve në sistemin bankar, redukton riskun dhe ul levën financiare.

Konkluzione dhe Rekomandime:

Schäfer et.al (2009) thekson se ky plan i krijimit të bankës së keqe i studuar për gjermaninë mund të funksionojë për çdo vend. Pra, sipas tyre është gjetur modeli që i përshtatet çdo vendi. Por implementimi i këtij modeli në vendin tonë kërkon vëmendje më të lartë në vlerësimin e aseteve, kjo për arsye të shkallës së informalitetit dhe mungesës së transparencës. Po ashtu fondi i garancisë—i financuar nga qeveria—duhet të jetë i gatshëm të financojë skemën dhe të rikapitalizojë bankat e rrezikuara nëpërmjet blerjes së aksioneve. Skema kërkon pjesëmarrjen e të gjithë bankave që operojnë në vendin tonë.

Implementimi i kësaj ndarjeje kërkon njëkohësisht ndërtimin e një sistemi të ri të tregut financiar në Shqipëri. Realizimi korrekt i kësaj reforme rikapitalizimi, do të nxirrte sistemin bankar nga vorbulla e kredive me probleme dhe do të pastronte tërësisht asetet e tyre, duke rritur kështu mirëqenien ekonomike në vend.

Referenca

- Canales, R. dhe Nanda, R. (2010), “*Dark Side of Decentralized Banks: Market Poëer and Credit Rationing in SME Lending*”
- Caprio, G. J dhe Klingebiel, D. (1997), “Bank Insolvency: Bad Luck, Bad Policy or Bad Banking?” The International Bank for Reconstruction and Development, Eorld Bank.
- Cavallo, M dhe Majnoni, G (2002), “*Do Banks provision for bad loans in good times? empirical evidence and policy implications*”

² Termini Ang: New Banking School ose Free Banking School

- Claessens, C. A., Klingebiel, D., dhe Laeven, L. (2014), "Resolving systemic financial crisis : policies and institutions"
- Faucette, D. P., Hart, J.C., Bruno, J., Cunningham, J. T., Loegering, J.dhe Carpenter (2009), "Good Bank/Bad Bank"
- HM Treasury (2013), RBS and the case for a bad bank: the Government's Review: ISBN 978-1-909790 43-8
- Holmberg, U., Sjogren, T. dhe Hellstrom, J. (2012), "Comparing Centralized and Decentralized Banking: A Study of the Risk-Return Profiles of Banks" Umea School of Business and Economics
- Neuberger, E. (1959), "Centralization vs Decentralization: The case of Yugoslav Banking", Vol.18, No.3 [burimi: <http://www.jstor.org/discover/10.2307/3004132?uid=3737464&uid=2&uid=4&sid=21103864684721> parë për herë të fundit 24 Mars 014ë
- Royal Bank of Scotland (2013), "Is a 'bad bank' any good?", The Economist [burimi: <http://www.economist.com/blogs/schumpeter/2013/11/royal-bank-scotland-0> parë për herë të fundit më 22 mars 2014ë
- Schäfer, D. dhe Zimmermann, K. F (2009), "Bad Bank(s) and Recapitalization of the Banking Sector" IZA Policy Paper No.10, Germany.

SI NDIKON AUDITIMI NË MBIKËQYRJEN E TË HYRAVE DHE SHPENZIMEVE PUBLIKE

Fatmir MEHMETI

Është aktualisht doktorant në Universitetin Europian të Tiranës – UET, si dhe Audit Ligjor i licensuar që nga viti 2006 . Ligjëron në Institutin për auditim dhe kontabilitet në Kosovë. Eshte pronar i Kompanis së Auditimit «ETIKA» – Prishtinë.

ABSTRACT

The role of audit is the foundation for good governance in the public sector. Supervision of public finances is one of the most important processes for the European Union integration. While most EU member states have established special structures for the supervision of public finances, the newcomers to the EU family have to create special structures to supervise public expenses, in particular with financial support of the EU. Effective supervision of public finances is important for EU integration aspirations. The role of the auditor in the public sector is to support government supervision, responsibilities, and foresights. Supervision addresses whether public sector entities are doing what they are supposed to do and serves to detect and prevent public corruption.

Audit helps decision makers by providing an independent assessment of public sector programs, policies, operations, and results. Thus, audit process identifies trends and new challenges. As a result, auditors use processes such as financial audits, performance audits, investigations and advisory services to meet each of these roles.

By offering impartiality, objective assessments, process of monitoring accounts and expenditures is conducted through various levels. The first level is internal audit, which is done within the public institution that is receiving public funds. Furthermore, each budgetary organization that is receiving public money is required to have internal auditors. The other level of audit monitoring is external audit, which is done by foreign institutions to independently explore how public funds are managed by public institutions. Each budgetary organization that is receiving public funds is required to have internal auditors. The second level is external audit, which is done by foreign institutions to independently explore how public institutions have managed public funds. And finally, the third level and the most important supervisor of public finances is Parliament. As the highest legislative body, the Assembly of Kosovo ensures the existence of the institution of independent auditors and approves the final budget proposed by the Government and as such it also supervises the expenditure of budget.

Keywords: *Internal Audit, External Audit, Public Sector, Public Expenses, and European Union – EU.*

Hyrje

Mbikëqyrja e financave publike është një nga kërkesat më të rëndësishme në procesin e integritetit në BE. Përderisa shumica e shteteve anëtare të BE-së kanë struktura të veçanta për mbikëqyrjen e financave publike, të sapoardhurit në familjen e BE-së është dashur të krijojnë struktura të veçanta për të mbikëqyrur shpenzimet publike, në veçanti përkrahjen financiare të BE-së. Mbikëqyrja efektive e financave publike është e rëndësishme për aspiratat e integritetit në BE.

Financat publike janë zhvilluar krahas zhvillimit historik të shtetit. Në përgjithësi, me lindjen, ndërtimin dhe zhvillimin e shtetit është bërë ndërtimi, funksionimi, transformimi dhe zhvillimi i tyre. Me këto trende të zhvillimit të financave është bërë përcaktimi i politikave financiare, ndërsa aplikimi i tyre është mundësuar të realizohet përmes shpenzimeve dhe të ardhurave publike. Kështu, krahas zhvillimit të shtetit dhe të segmenteve të tij, janë shtuar dhe zhvilluar nevojat dhe kërkesat për mjete financiare. Historikisht, financat publike dhe problemet e tjera që kanë rrjedhur nga kërkesat për mjete financiare të natyrave të ndryshme kanë ndryshuar, por kanë qenë të varura nga rrethanat e ndryshme ekonomike, politike dhe sociale. Në një periudhë të caktuar historike vërehen ndryshime të vogla ose të mëdha të zhvillimeve të financave publike. Krahas formimit dhe të zhvillimit të shtetit nëpër formacionet e ndryshme ekonomike-shoqërore janë zhvilluar dhe avancuar edhe financat publike.

Pyetjet kërkimore

- Çfarë roli ka auditimi i brendshëm në sektorin publik
- Çfarë misioni ka Auditori Gjeneral
- Çfarë roli luan auditimi në fuqizimin përgjegjësive të menaxhmentit

Hipotezat

- Rritja e transparencës së të ardhurave dhe shpenzimeve publike
- Ndikimi i auditimit në llogaridhënje dhe rritjes së efikasitetit menaxhimin e financave të sektorit publik

Kontributi i punimit

Ky punim të madh në ngritjen e vetëdijësisë të sektorit publik për rolin dhe rëndësin e auditimit në

menaxhimin sa më të suksesshëm të financave publike dhe realizimin e objektivave qeveritare.

Qëllimi dhe objektivat e studimit

Sikurse qeveritë kombëtare të shteteve të ndryshme, edhe qeveria e Kosovës ka nxjerrë procedurat e kontrollit të brendshëm dhe të jashtëm të buxhetit, me qëllim të përcjelljes së procedurave të menaxhimit të buxhetit dhe të organizatave buxhetore, të cilat shpenzojnë dhe formojnë paratë publike.

Me qëllim të menaxhimit më të mirë, kontrollimit, parandalimit të parregullsisë, sigurimit e konkluzioneve, ndërmarrjen e masave për zgjidhjen e problemeve, korrigjimit të lëshimeve në buxhet, vepron auditimi i brendshëm dhe i jashtëm.

Auditimi i brendshëm është institucion që funksionon si departament në vete, që angazhohet në procesin e menaxhimit të buxhetit. Si institucion është përgjegjësi e secilës organizatë në mënyrë që t'i kontrollojë resurset financiare. Organizatat e sektorit publik dhe atij privat në tërë botën auditimin e brendshëm dhe të jashtëm e pranojnë si mekanizëm me qëllim që të arrijnë rezultate në procesin e përforsimit të menaxhimit të buxhetit.

Auditimi i brendshëm i ka rregullat dhe konceptet e veta në kryerjen e detyrave dhe përgjegjësive rreth rrjedhave buxhetore.

Përmes veprimeve të pavarura, auditimi i brendshëm bën zbulimin dhe parandalimin e parregullsisë në punët financiare të qeverisë dhe të agjencive buxhetore, atëherë kur mund të paraqiten. Grupet profesionale, të cilat merren me auditim, përveç tjerash, bëjnë identifikimin e dobësive potenciale në sistemin e kontabilitetit dhe korrigjojnë gabimet apo dobësitë para se të paraqiten në sistem. Po ashtu, auditimi si shërbim përbën një faktor me rëndësi në mbajtjen e besimit të publikut të vendorët dhe ndërkombëtarët se paratë publike që shpenzohen me efikasitet, aty ku është e nevojshme dhe trajtohen në mënyrë të duhur.

Në praktikën e menaxhimit të financave publike secila organizatë buxhetore disponon auditimin e brendshëm për të siguruar se organizatat buxhetore menaxhojnë mjetet në mënyrën më të rregullt. Përveç auditimit të brendshëm, në përcjelljen e menaxhimit të buxhetit aktivitete zhvillon edhe auditimi i jashtëm.

Auditimi i jashtëm angazhohet që të sigurojë që financat publike menaxhohen me integritet dhe me përgjegjësi më të madhe nga kompetentët, nga menaxherët dhe zyrtarët e organeve qeveritare. Auditimi i jashtëm bën identifikimin e parregullsisë shpërdorimit e mundshëm të financave publike, verifikimin e besueshmërisë së raporteve për

ekzekutimin e buxhetit, si dhe informon vendimmarrësit për masat që duhet ndërmarrë në shfrytëzimin më të efektshëm të financave publike.

Auditimi i brendshëm dhe i jashtëm në një kontekst të Sektorit Publik

Rolin e auditimit të sektorit publik, duke përfshirë të dy Auditime të brendshëm dhe të jashtëm i sektorit publik. Aktivitetet e panumërta të sektorit publik dhe raportimi mbi auditimin - mardheniet ekzistojnë midis juridiksioneve të ndryshme dhe në forma të ndryshme të qeverisjes, pikë e rëndësishme, megjithatë është se aktivitetet e auditimit të sektorit publik duhet të konfigurimet në mënyrë të përshtatshme për të mundësuar subjekteve të sektorit publik për të përmbushur detyrën e tyre që të jenë të përgjegjshëm dhe transparent për publikun, ndërsa arrijnë e objektivave të tyre në mënyrë efektive, efikase, ekonomikisht dhe etike.

Roli i Auditimit të Sektorit Publik

Elementet kryesore të një veprimtari auditimi efektiv të Sektorit Publik është të forcoj qeverisjen dhe për të rritur transparencën ndaj qytetarëve. Auditorët kryer një funksion veçanërisht të rëndësishme në atë aspekt të qeverisjes që janë thelbësore për promovimin e kredibilitetit, barazi, dhe sjelljen e duhur të zyrtarëve të sektorit publik, duke reduktuar rreziku i korrupsionit publik. Prandaj është e rëndësishme që aktivitetet e auditimit janë konfiguruar në mënyrë të përshtatshme dhe të ketë një mandat të gjerë për të arritur këto objektiva . Aktiviteti i auditimit duhet të fuqizohen për të vepruar me integritet dhe për të bërë shërbime të besueshme. Aktivitetet e auditimit janë:

- Pavarësia organizative. Pavarësia Organizative lejon auditim pa ndërhyrje nga subjekti nën auditim.

Aktiviteti i auditimit duhet të ketë pavarësi të mjaftueshme nga ato që është e nevojshme për të audituar në mënyrë që të kryhen punët në mënyrë pr ofesionale.

Në përgjithësi, çdo formë e subjektit të sektorit publik duhet që nga masat të llogaridhënies që sigurojnë zyrtarët përdorin burimet dhe autoritetin për të përmbushur qëllimet dhe objektivat mandatuara. Qeverisja publik duhet të veprojë konform ligjeve dhe rregulloreve dhe të zbatohen në mënyrë të paanshme.

Llogaridhënia “Përgjegjësia është proces ku entitetet e sektorit publik, dhe individët brenda tyre, janë përgjegjës për vendimet dhe veprimet e tyre, duke përfshirë administrimin e fondeve publike dhe të gjitha aspektet e performancës, nënshtrohen dhe përshtatën shqyrtimin e jashtëm.

Qeverisja e mirë përfshin përshtatjen, zbulimin e informatave të rëndësishme për të palëve të interesuara në mënyrë që ata kanë fakte përkatës për punën dhe veprimet e nevojshme për subjektet të sektorit publik.

Shumë subjekte të sektorit publik janë të nevojshme të vepronë me ligj për të bërë dokumentet publike në dispozicion sipas kërkesës ligjore.

Auditorët luajnë rol që mund të sigurojë një lidhje të drejtpërdrejtë midis transparencës dhe besueshmërisë së subjekteve të sektorit publik. Ligjvënësit dhe subjektet publike që auditojnë për sigurimin se veprimet, se sektori publik janë etik, ligjore dhe performancës raportimit me saktësi pasqyrojnë masën e vërtetë të operacioneve.

Roli i Auditorit të Përgjithshëm në mbikëqyrjen e të hyrave dhe shpenzimeve publike në Kosovë

Auditori i Përgjithshëm do të përgatisë dhe t’i dorëzojë Kuvendit një raport mbi deklaratat financiare të organizatave buxhetore dhe ndërmarrjeve publike për vitin e kaluar fiskal. Nëse organizata buxhetore është komunë, raporti po ashtu duhet t’i sigurohet kuvendit komunal. Ky raport do të parashtrojë opinionet e Auditorit të Përgjithshëm mbi atë se nëse deklaratat financiare të organizatave të këtyre buxhetore japin një pasqyrë të vërtetë dhe të drejtë të financave të këtyre organizatave buxhetore dhe ndërmarrjeve publike. Auditori i Përgjithshëm do të ketë qasje të pakufizuar në të gjitha informatat dhe shpjegimet që për mendimin e tij/saj janë të nevojshme me qëllimin të ekzekutimit të auditimit financiar. Kosova si një shtet më i ri në Europë ka kaluar në një fazë tranzicioni ku pas shpalljes së pavarësisë kam marrë për studim rolin e auditimit në sektorin publik duke bërë krahasimin me vitet e mëparshme.

Studimi është marre me raportime financiare të buxhetit të Republikës së Kosovës për vitet 2009, 2010, 2011 dhe 2012 ku kemi vërejtur një ngritje të raportimit financiar nga raportet e auditorit, ky është një tregues i qartë se cilësia në raportimin e jashtëm financiar po përmirësohet.

Gjatë studimit kemi analizuar opinionin e Auditorit Gjeneral si dhe rekomandimet e raportuara janë zbatuar nga organizatat buxhetore, raportet e auditimit kanë pasur rekomandime më pak.

Disa mangësi kanë të bëjnë me:

- Barazimet me kohë mes organizatave buxhetore dhe Thesarit;
- Mos regjistrimi i transaksioneve në kodet e duhura ekonomike;
- Mungesa e masave të mjaftueshme në lidhje me grumbullimin e të hyrave; dhe
- Në mesin e disa komunave ka probleme me kontabilitetin në përgjithësi

Gjatë analizës kemi vërejtur një interesim në rritje nga të gjitha palët e interesit për rezultatet e auditimit. Veçanërisht, Kontrolli i Brendshëm I Financave Publike (KMFP-ja) ishte shumë aktive në shqyrtimin e të gjitha raporteve si dhe nxjerrjen e konkluzioneve nga seancat dëgjimore. Gjithashtu, një frymë e re bashkëpunimi është vendosur me të gjitha entitetet e audituara. Metodologjia e re e aplikimit të auditimit të ndërmjetëm ka bërë të mundur që shumë nga paqartësitë në pasqyra financiare të eliminohen si dhe të përmirësohet cilësia e informatave.

Roli i Auditorit të Përgjithshëm është që të ofrojë bazën për mbylljen e zinxhirit të llogaridhënies në mes të Kuvendit dhe Qeverisë. Auditori i Përgjithshëm luan një rol kyç në promovimin e parimeve të llogaridhënies menaxheriale tek ministrinë, komunat dhe ndërmarrjet e tjera publike. Auditori i Përgjithshëm e përmbushë këtë përgjegjësi duke kryer një herë në vit auditimin e raportit të Qeverisë për ekzekutimin e buxhetit të saj dhe raporteve shoqëruese, duke ofruar kështu vlerësimet për procesin e llogaridhënies të të gjithë akterëve. Kjo arrihet duke kryer Auditimet e detyrueshme të rregullsisë së ekzekutimit të Buxheti i Kosovës (BK-së) dhe disa institucioneve jashtë BK-së, por edhe duke kryer auditime të performancës për ekonominë, efikasitetin dhe efektivitetin e operacioneve dhe shërbimeve qeveritare. Auditimi i raportohet entitetit të audituar dhe Kuvendit. Kuvendi informohet vazhdimisht për gjetjet dhe konkluzionet e auditimit. Raportet e Auditorit të Përgjithshëm janë në dispozicion për publikun dhe u japin qytetarëve informacione lidhur me performancën e Qeverisë. Përmes auditimit të rregullsisë, Zyra e Auditorit të Përgjithshëm bën ekzaminimin dhe vlerësimin e Pasqyrave financiare dhe të dhënave tjera, duke ofruar një opinion:

- nëse pasqyrat financiare paraqesin një pamje të drejtë dhe të vërtetë të llogarive,
- nëse të dhënat, sistemet dhe transaksionet janë në pajtim me ligjet dhe rregulloret; dhe
- për përshtatshmërinë e funksioneve të kontrollit të brendshëm dhe auditimit të brendshëm.

Auditimet e performancës kanë për synim rritjen e efektivitetit, ekonomisë, dhe efikasitetit të aktivitetit të Qeverisë në mënyrë që të maksimizojë vlerën e parasë

për taksapaguesit Kosovarë. Ky lloj auditimi akoma gjendet në fazë të hershme të zhvillimit dhe veç tani ka filluar të jap rezultatet e para. Aktivitetet e Auditorit të Përgjithshëm kanë një fushëveprim më të gjerë sesa u tha më lart. Krahas vlerësimit të raporteve financiare dhe performancës operative, Zyra i jep këshilla të gjitha palëve të interesit rreth çështjeve që kanë të bëjnë me Menaxhimin Financiar dhe Kontrollin, duke kontribuar kështu në ndërtimin e qeverisjes së mirë në sektorin publik të Kosovës.

Metodologjia e punimit

Në këtë studim metodologjia e punimit është bërë analiza e raporteve financiare të organizatave buxhetore në Republikën e Kosovës dhe raportet e auditimit të Auditorit Gjeneral. Gjatë studimit kemi vërejtur që nga viti në vit është rritur llogaridhënja për të hyrat dhe shpenzimet e buxhetit, gjithashtu kemi analizuar opinjonet e auditorit dhe rekomandimet e auditorit. Në vazhdim, i paraqesim vitet e opinjonet e Auditorit Gjeneral:

Llojet e Opinioneve	Viti 2009
Opinion i pa kualifikua	15
Opinion i pa kualifikuar me Theksim të Çështjes	16
Opinion i kualifikuar	4
Opinion i kualifikuar me Theksim të Çështjes	0
Mohim i opinionit	29
Opinion I kundert	2
Gjithësej raportet :	66

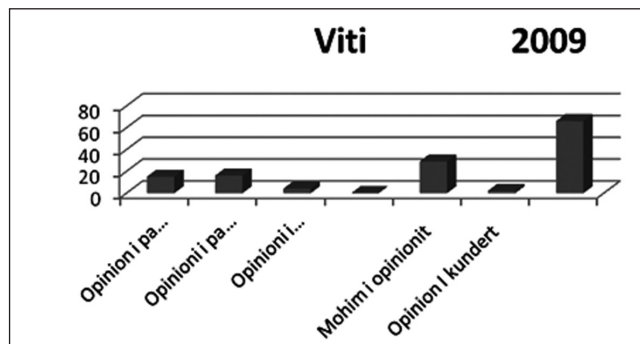

Llojet e Opinioneve	Viti 2010
Opinion i pa kualifikua	14
Opinion i pa kualifikuar me Theksim të Çështjes	33
Opinion i kualifikuar	17
Opinion i kualifikuar me Theksim të Çështjes	0
Mohim i opinionit	9
Opinion I kundert	3
Gjithësej raportet :	76

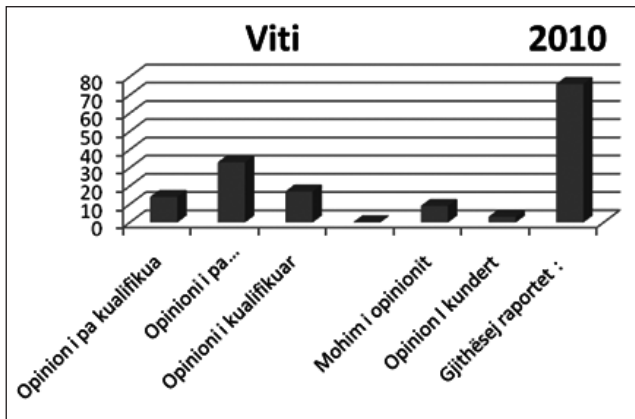

Llojet e Opinioneve	Viti 2011
Opinion i pa kualifikua	34
Opinion i pa kualifikuar me theksim të çështjes	32
Opinion i kualifikuar	15
Opinion i kualifikuar me theksim të çështjes	4
Mohim i opinionit	3
Opinion i kundert	0
Gjithësej raportet :	88

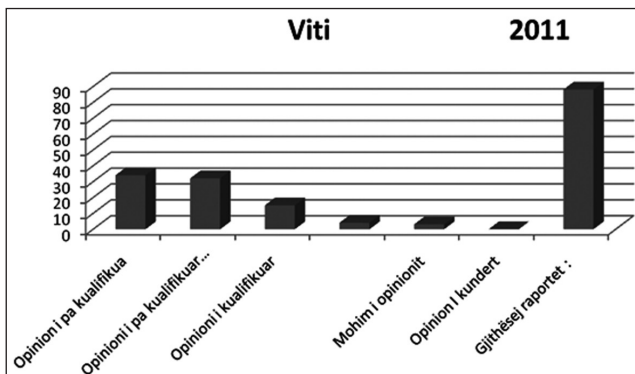

Llojet e Opinioneve	Viti 2012
Opinion i pa kualifikua	37
Opinion i pa kualifikuar me theksim të çështjes	42
Opinion i kualifikuar	2
Opinion i kualifikuar me theksim të çështjes	5
Mohim i opinionit	3
Opinion i kundert	0
Gjithësej raportet :	89

Analiza e gjetjeve

Në bazë studimit të paraqitur në këtë punim mund të theksojmë se analiza e auditimit të bërë në institucionet publike kemi arritur këto gjetje :

- Në vitin 2009 institucionet publike nuk ju kanë jep rëndësi auditimit, dhe janë gjetur gabime evidente në menaxhimin e financave publike, pastaj në vitin 2010,2011 dhe 2012 vazhimishtë e rritur kuptimi I rolit dhe rëndësisë së auditimit të brendshëm dhe të jashtëm gjë që kanë ngritur efikasitetin e menaxhimit të financave publike, mund të verifikohet nga të dhënat e paraqitura në punim ku opinionet vazhdimisht janë më pozitive në vitet e fundit .

Konkluzion

Nga të dhenat e mësipërme shohim që kemi përmirsim nga organizatat buxhetore ku auditori ka jep opinjone të pa kalifikuar ku kjo tregon se roli I auditimit është një shtyllë e forte për menaxhimin e të hyrave dhe shpenzimeve publike.Gjatë studimit të raporteve të auditorit shumë organizata buxhetore ka pasur një ngritje të llogaridhënje dhe transparence në raportime financiare , Me rekomandimet e auditorit është arritur që organizatat buxhetore që të ngrisin nivelin e raportimit financiar .

NDIKIMI I BORXHIT PUBLIK SHQIPTAR NË RRITJEN EKONOMIKE

Dr. Mateo SPAHO

Ka kryer studimet e Nivelit të Parë dhe të Dytë, përkatësisht në degët Ekonomi, dhe Financë dhe Financë e Menaxhim risku, pranë Universitetit të "Parmës", në Itali. Që nga Marsi i vitit 2014 ka marrë gradën "Doktore e Shkencave" pranë Universitetit të Parmës. Që nga tetori i vitit 2010 e deri në mars 2014 ka punuar pranë Ministrisë së Financës dhe si Pedagog i jashtëm në Universitete të ndryshme.

Dr. Ermela KRIPA

Ka kryer studimet e Nivelit të Parë dhe të Dytë, përkatësisht në degët Ekonomi, Institucione e Financë dhe Financë e Menaxhim risku, pranë Universitetit "Roma Tre", në Itali. Që nga janari i vitit 2014 ka marrë gradën "Doktore e Shkencave" pranë Universitetit të Tiranës. Që nga tetori i vitit 2008 e deri më sot Znj. Ermela Kripa punon si pedagoge e brendshme në departamentin Financë - Bankë pranë fakultetit Ekonomik në Universitetin European të Tiranës.

ABSTRACT

In Albania the debt is always been seen as a negative social phenomenon, justified by current poverty and inability to respond to the needs of survival. Obviously today as private and public parts are much more aware of the debt and they can play a positive role in accelerating the economic growth of a country and to help ensure and consistently liquid state administration and private enterprises state structures. From the other side we should not forget that the debt could provoke undue impoverishment of a country and compromise its ability to repay obligations undertaken.

This paper has as objective to detect and indicate the extent of influence that the public debt has been on the Albanian economy, whether in expansive phases of the global economy (2001-2008) if the global economic crisis reduced growth momentum that Albania was experiencing (in 2009 - 2013).

Another goal is the identification of periods where the growth of public debt has been detrimental to the country's economy and programmed, creating concerns of domestic economic actors and foreign financial institutions.

Keywords: *Public Debt, Institutions, Economic Crisis, Programming, economic growth.*

Hyrje

Në Kushtetutën e Republikës Popullore Socialiste të Shqipërisë (RPSSH), e aprovuar nga Kuvendi Popullor më 28 Dhjetor 1976, shprehej qartë se nuk lejohej që qeveria të merrte asnjë lloj forme të borxhit publik, sidomos borxh të huaj. Borxhi i huaj konsiderohej si një instrument i hollë skllavërimi, kolonizimi ekonomik e më pas pushtimi ushtarak nga vendet kapitaliste. Pas renies së regjimit komunist në Shqipëri, vendi u detyrua të merrte borxhe, duke filluar nga organizatat ndërkombëtare dhe nga vendet fqinje më të zhvilluara. Borxhi publik ishte i nevojshëm për ndërtimin e institucioneve dhe strukturave të reja demokratike si dhe për fillimin e investimeve publike. Deri në vitin 1996 Borxhi Publik në raport me Prodhimin e Brendshëm Bruto nuk ishte shqetësues, pasi kapte nivelin e 33,6%. Pas trazirave të vitit 1997, qeveria e re Shqiptare u detyrua të kontraktonte Borxh Publik shtesë për të ndërtuar nga e para strukturat qeverisëse dhe institucionet e vendit.

Nga viti 1998 fillon analiza jonë për t'u përmbyllur në vitin 2014, duke marrë parasysh edhe Buxhetin e fundit të Shtetit, i cili është ende në fazë zbatimi. Shifrat e mëposhtme do të analizohen në fokusin e një "Golden rule" të përbërë nga tre kushte, dy nga të cilat ishin vendosur në Traktatin e Maastricht në vitin 1992 për vendet që donin të krijonin monedhën e përbashkët "Euro" dhe i fundit ishte një rregull i përpunuar nga Fondi Monetar Ndërkombëtar dhe i pranuar gjerësisht në botën ekonomike. Këto kushte janë:

1. Raporti Borxh Publik / Prodhim i Brendshëm Bruto nuk duhet të tejkalojë masën 60%
2. Raporti Deficit / Prodhim i Brendshëm Bruto nuk duhet të tejkalojë masën 3%
3. Është i lejueshëm një Deficit edhe më i lartë se 3% në rastin se ai është prapëseprapë më i reduktuar në krahasim me shpenzimet kapitale të po të njëjtit vit. Në raste të tjera merret parasysh edhe shërbimi i Borxhit, por në këtë analizë ky element nuk do konsiderohet.

Kushtet e lartpërmendura do të konsiderohen si "praktika të mira" për tu marrë parasysh. Gjithashtu do të analizohen të dhenat me anë të një Regresioni midis Borxhit Publik dhe Prodhimit të Brendshëm Bruto. A është e vërtetë se Borxhi Publik i Shqipërisë është përdorur në mënyrën e duhur? Borxhi ka stimuluar rritjen ekonomike apo është përdorur për pagesën e shpenzimeve korrente, kur nuk është shpërdoruar?

Analiza e situatës së borxhit dhe rritjes ekonomike ndër vite në Shqipëri

Lidhja që ekziston ndërmejt borxhit publik dhe rritjes ekonomike është një çështje e debatuar

gjerësisht. Literatura mbi këto dy madhësi ndahet në dy rryma kryesore: teoria e Rikardiane e cila mbështet fortë nga Barro (Barro R. 1974), e cila mohon efektet në periudhe afatgjatë ndërmjet ketyrë dy madhësive; teoria tjetër e cila e mbështet lidhjen që ekziston ndërmjet këtyre dy madhësive është ajo konvencionale. Sipas së cilës ekziston një lidhje ndërmjet borxhit public dhe rritjes ekonomike të një vendi për shkak të akumulimit të kapitalit. Qëllimi i këtij punimi është të tregojë lidhjen që ekziston ndërmjet borxhit public dhe rritjes ekonomike në shqipëri, duke analizuar të dhënat ndër vite dhe të nxjerrë në pah se cilët janë ata faktorë që kanë ndikuar ose jo në rritjen ekonomike.

Të dhenat janë marrë nga Kuadri Makro-Fiskal të Ministrisë së Financave. Kemi llogaritur 17 diferencat vjetore të Borxhit Publik dhe të Prodhimit të Brendshëm Bruto me një lag ose një vonesë. Variabla e pavarur është Borxhi publik ndërsa ajo dipendente PBB për arsye se objektivi është të demonstrojmë nëse Borxhi Publik ka stimuluar rritjen ekonomike. Analiza është kryer me programin SPSS.

Tabela e mëposhtme (1) tregon rritjen vjetore të PBB në vlerë nominale dhe rritjen nominale të Borxhit Publik çdo vit. Norma e mbulimit tregon në përqindje sasinë e borxhit të ri në krahasim me vlerën e re të krijuar nga ekonomia. Mundet të shohim se një norme mbulimi vjetore e duhur, e cila do ta mbante Shqipërinë jashtë rrisqeve të shtuara në kohë krize do të ishte 60%. Nuk bëhet fjalë këtu për normën e përgjithshme por vetëm për atë vjetore, e cila nëse tejkalon masën 60%, tregon rritjen e Borxhit Publik ndaj P.B.B.. Kjo masë, siç vërehet edhe në Grafikon 1, është më e madhe se 60% në 11 nga 17 vitet e analizuara. Ky element tregon se për 11 vjet në Shqipëri Borxhi Publik është rritur ndërsa për 6 vitet e tjera është zbutur. Të dhenat më pozitive i referohen vitit 2007 kur për 100 lekë shtesë të prodhuara nga ekonomia Shqiptare, qeveria e kohës ka marrë borxh vetëm 26,1 lekë. Rekordi më negativ i referohet vitit 2013 ku për 100 lekë shtesë të prodhuara nga ekonomia dy qeveritë kanë marrë gati 402 lekë borxh shtesë. Përsa i përket raportit Borxh/PBB, ose kushti i parë i "Golden rule" mundet të shohim se tavani i 60% është thyer në 6 vite nga 17. Këto vite kanë qenë viti: 2000, 2002, 2011, 2012, 2013 si dhe viti 2014 (grafiku nr.1).

Raporti Deficit/PBB më pak se 3% nuk është respektuar asnjëherë në periudhën e analizuar. Në fakt ky kusht nuk mundet të ishte konsideruar aq i pazëvendësueshëm pasi vendet me rritje të lartë ekonomike, siç ishin vendet në zhvillim, dhe midis tyre edhe Shqipëria, mundet të kishim një rritje ekonomike me 8%, dhe një Deficit me 5% të PBB nuk mundet të përbënte problem. Për këtë arsye një tjetër tregues i mirë për të kuptuar natyrën e "mirë" ose të "keq" të

GRAFIKU 1. NORMA E MBULIMIT TË BORXHIT PUBLIK NDAJ PBB

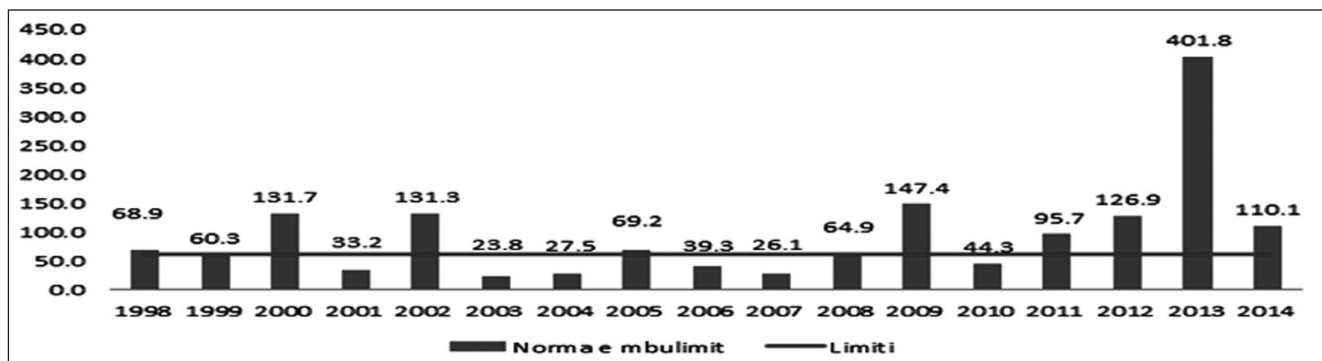

GRAFIKU 2. NIVELI I BORXHIT PUBLIK NË KRAHASIM ME DEFICITIN DHE RITJEN EKONOMIKE



TABELA 2. SHPENZIMET KAPITALE (MLN. LEKE, DEFICITI (MLN. LEKE.) DHE NORMA E MBULIMIT.

Viti	Shpenzimet Kapitale	DEFICITI	Norma e mbulimit
1998	24215	39105	161.5
1999	34120	42530	124.6
2000	36274	39979	110.2
2001	43397	40410	93.1
2002	37925	37921	100.0
2003	31472	33928	107.8
2004	38266	38083	99.5
2005	38375	28176	73.4
2006	51108	29372	57.5
2007	57040	34119	59.8
2008	93783	60254	64.2
2009	95881	80883	84.4
2010	67492	38031	56.3
2011	70679	45831	64.8
2012	61656	45857	74.4
2013	77283	83489	108.0
2014	67260	91700	136.3

Borxhit do të ishte raporti midis Shpenzimeve Kapitale (shpenzime që qeveria kryen për infrastrukturën dhe zhvillimin e vendit) dhe Deficitit ose thenë ndryshe me vija të gjera, Borxhi i ri i kontraktuar.

Në rastin kur Norma e mbulimit do të jetë më e vogël se 100, kjo do të thotë se “Borxhi është i mirë” ose thënë ndryshe Shpenzimet Kapitale janë më të mëdha se Deficiti dhe si pasojë, në rast emergjence qeveria mundet të reduktojë Shpenzimet duke zëruar Deficitin. Qeveria në këtë rast nuk ka nevojë për Borxh

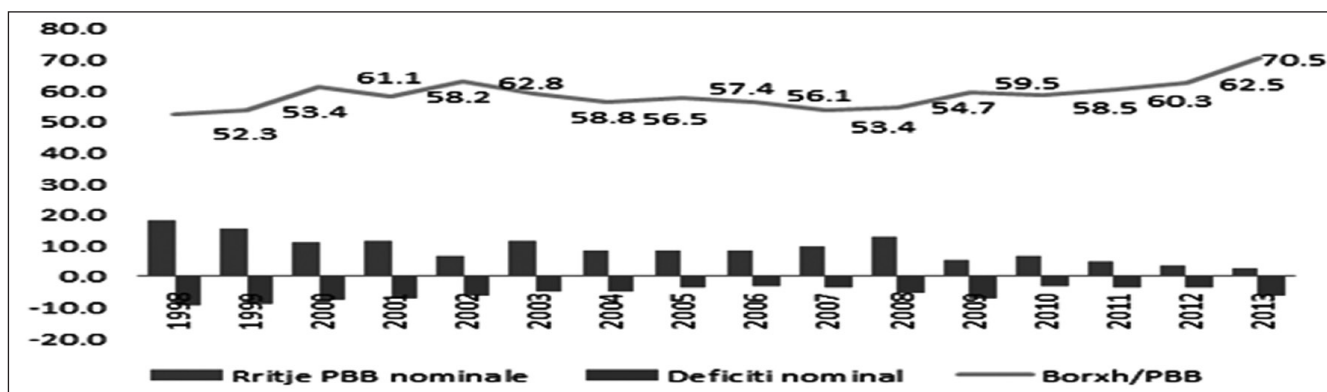
për të mbajtur strukturat e shtetit, por e përdor atë vetëm për arsye investimi. Natyrisht, presupozohet se ky impuls ndaj ekonomisë do të japi si rezultat një rritje ekonomike më të theksuar ose një zbutje të një recesioni të mundshëm. Sipas këtij treguesi Borxhi Publik i Shqipërisë ka qenë i “mirë” apo i “keq”? Nga të dhënat e disponuara, të cilat mundet të vështrohen edhe në Grafikon 3, mund të shohim se Deficiti ka qenë në të njëjtin nivel ose më i lartë se Shpenzimet Kapitale në vitet 1998, 1999, 2000, 2002, 2003, 2013 dhe është parashikuar që edhe për vitin 2014 deficiti të jetë 36,3% më i lartë se Shpenzimet Kapitale. Treguesi ka qenë pozitiv për vitin 2001 dhe për të gjithë harkun kohor 2005-2012. Viti me i mirë për shtetin Shqiptar sipas këtij treguesi ka qenë viti 2010, ku jo vetëm Shpenzimet Korrente janë paguar tërësisht me të ardhurat nga taksat dhe tatimet por edhe 43,7% të Shpenzimeve Kapitale janë kryer pa marrë Borxh.

Sipas këtij kushti në 7 vite deficiti ka qenë më i lartë se Shpenzimet kapitale ndërsa për 11 vitet e tjera (61% të kohës së analizuar) Shpenzimet Kapitale kane qenë më të mëdha se Deficiti.

Analiza e gjetjeve

Në vijim do të shohim, me anë të regresionit, nëse investimet në vepra publike të kryera nga ana e shtetit,

GRAFIKU 3. DALLIMI I "BORXHIT TE MIRE" NGA "BORXHI I KEQ"

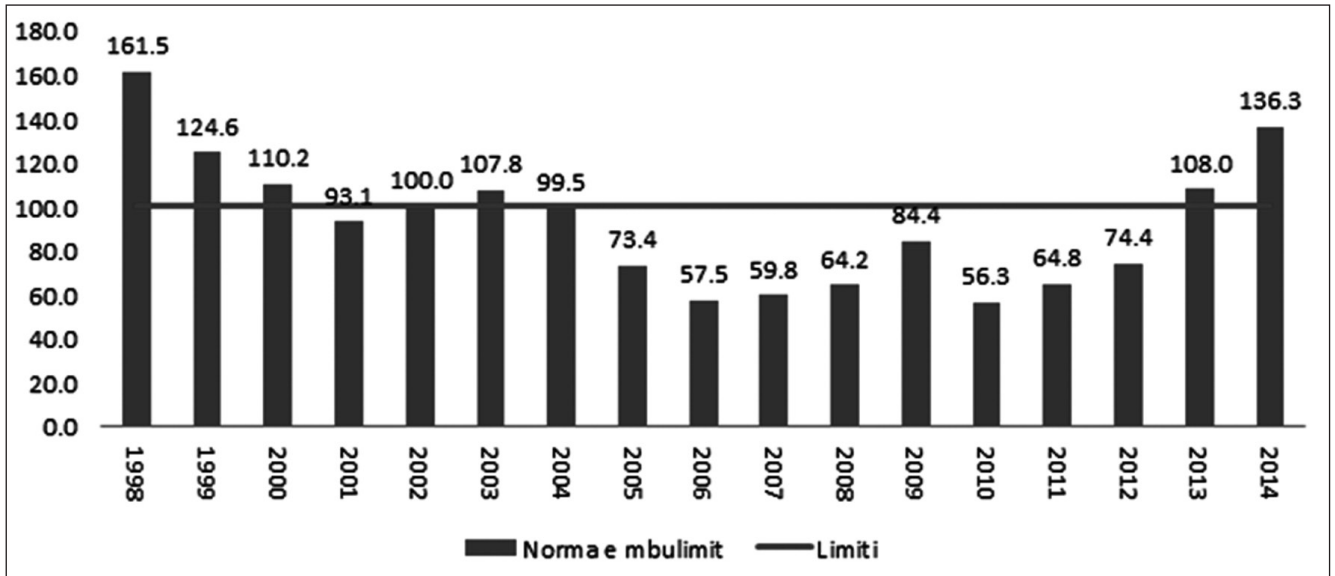

kanë dhënë, pas një viti (koha minimale për tu ndërtuar vepra) efekt në rritjen ekonomike, pra nëse shpenzimet kapitale kanë stimuluar rritjen e PBB. Duke marrë parasysh se janë të shumta variablat që ndikojnë mbi rritjen ekonomike nuk mundet të presim një lidhje tepër të fortë ($R=0.9$) por një lidhje mesatare ($0.4 < R < 0.5$) do të ishte ajo e duhura për të vërtetuar efektin e Shpenzimeve Kapitale mbi rritjen ekonomike.

Cili është rezultati?

Nga Regresioni i zbatuar me anë të programit SPSS lidhja midis variableve është më pak se 15% ndërsa R^2 tregon se dy variablat janë praktikisht të pa lidhura (2%) ose të pavarura nga njëra tjetra. Nga kjo analizë mundet të themi se nuk është e vërtetë në rastin e Shqipërisë se Borxhi Publik i përdorur për Shpenzime Kapitale, stimulon rritjen ekonomike.

Nga të dhenat e statistikave deskriptive mundet të

shohim se në 16 vitet e fundit Prodhimi i Brendshëm Bruto është rritur me 63 miliard lekë në vit ndërsa Borxhi Publik me rreth 49 miliard lekë në vit.

Si mundet të jetë e mundur që Borxhi Publik i përdorur për Shpenzime Kapitale të mos ketë dhënë efekte në rritjen ekonomike?

Shpenzimet e qeverisë për infrastrukturën publike, arsimin dhe përkujdesjen shëndetësore mund të sigurojë një bazë të mirë ekonomike për rritje. Teoria endogjene e rritjes ka treguar se shpenzimet qeveritare produktive mund të nxisin rritjen ekonomike në një kohë afatgjatë. Megjithatë, strategjia më e përshtatshme për të financuar shpenzime të tilla të qeverisë mund të varen nga vendi në vend, spas A.L. Christie dhe F.K. Rioja (2012).

Sipas Easterly, Irwin, dhe Servén (2007), strategjia e duhur në shpenzimet kapitale duhet të jetë e prerë për secilin vend e duhet të ndryshojë në të gjitha vendet, në varësi të vëllimit të të ardhurave të tyre, nga nivelin i shpenzimeve dhe perberja e tyre,

Model Summary^a

Model	R	R Square	Adjusted R Square	Std. Error of the Estimate	Change Statistics					Durbin-Watson
					R Square Change	F Change	df1	df2	Sig. F Change	
1	.148 ^a	.022	-.048	20924.455	.022	.314	1	14	.584	1.572

a. Predictors: (Constant), rritjaborxhit
b. Dependent Variable: rritjapbb

Descriptive Statistics

	Mean	Std. Deviation	N
rritjapbb	63049.50	20440.235	16
rritjaborxhit	49129.81	30278.152	16

varet nga nivelin i borxhit publik dhe privat, nga cilesia e institucioneve si dhe nga një shumëllojshmëri faktoresh të tjerë specifik. Për këtë arsye, efektet ekonomike të investimeve në infrastrukturën publike mund të varet nga fakti se si se investimi është financuar, nga madhësia e borxhit ekzistues në vend si dhe nga niveli ekzistues të tatimeve të ndryshme.

Përfundime

Ekzistojnë pra faktorë të ndryshëm të cilët kushtëzojnë dhe komprometojnë vlefshmërinë e teorisë se Borxhi i marrë për të financuar shpenzimet kapitale është “Borxh i mirë”, për sa i përket Shqipërisë faktorët që tregojnë mungesën e efikasitetit të investimeve publike në rritjen ekonomike mundet të listohen në këtë mënyrë:

- Abuzimet e kryera me investimet publike dhe shpenzimet e paqarta ulin vlerën dhe cilësinë e veprave publike. Përfitimin që komuniteti dhe ekonomia do të ulet në këtë mënyrë sidomos në një hark kohor afatmesëm.
- Rezultati pozitiv i veprave infrastrukturore (porte rrugë, aeroporte, kanale vaditjeje) shpaloset atëherë kur investimi dorëzohet i përfunduar. Mos përfundimi i punës ose përfundimi i pjesshëm i veprës mund të kompromentojë efektin pozitiv të saj.
- Ndërtimi i segmenteve rrugore të përfunduara por të pjesshme redukton ndjeshëm efektet pozitive. Shembull: Për një kamion që duhet të kalojë nga Elbasani në Korçë, rruga e re Korçë-Qafë Plloçë përshpejton udhëtimin e tij por degradimi i segmentit Lin-Pogradec e ngadalëson atë duke mos lejuar fitim mbi Kohën ose zgjatjen e jetëgjatësisë së automjetit.
- Mungojnë investimet në infrastrukturën lidhëse. Shembull: Mundet të udhëtojmë nga Elbasani për në Tiranë në 30 minuta por mundet të na duhet 45 minura për të kaluar nga Falkuteti ekonomik Shtetëror te Zogu i Zi. Mungesa e infrastrukturës lidhëse (Unaza e Madhe e qytetit) anulon avantazhet kohore të

ardhjes nga Elbasani.

- Duhet përzgjedhur investimet në menyrë strategjike, duke matur fizibilitetin ekonomik të veprave dhe benefitet që do t'i sillnin komunitetit, duke mos shpërndarë fonde për arsye elektorale. Shembull: efekti ekonomik pozitiv reduktohet nëse ndrejtohet rruga Sinjë-Berat por rruga Berat – Lushnjë do të ishte në gjendje të amortizuar. Produktet e zonës së Sinjës nuk do të shkonin përtej Beratit.
- Shpenzimet kapitale duhen kryer në mënyrë të integruar, nuk duhet të ndërtohen vetëm rrugë por edhe kanalizime, kanale vaditëse, qendra grumbullimi dhe prodhimi të produkteve bujqësore, në kuadër të një planifikimi dhe kontrolli të përgjithshëm të territorit.
- Ndërtimi dhe fuqizimi i pikave të hyrje daljes nga vendi si porte dhe aeroporte, stacione hekurudhore për mallra dhe krijimi i hapësirave logjistike.
- Lendët e para dhe ekspertiza e përdorur në ndërtimin e veprave publike duhet të merren në masë të madhe Brenda vendit, duke venë në lëvizje faktorët prodhues dhe kapitalin human që vendi ka në dispozicion.

Referenca

- Alesina, A. and Perotti, R., 1995, The Political Economy of Budget Deficits, IMF Sta Papers, vol 42, n o 1, 1-31.
- Amador, J., Fiscal Policy and Budget Deficit Stability in a Continuous Time Stochastic Economy, No 27 Computing in Economics and Finance 2000, No 27 from Society for Computational Ec.
- Barro R. Are government bonds net wealth?. Journal of Political Economy 82, December 1974; 6: 1095-1117.
- Feldstein M., Preventing a National Debt Explosion, Tax Policy and the Economy, 2011, vol. 25, issue 1, pages 109 – 144
- Yegor T. Gaidar, State Burden on the Economy, VOPROSY ECONOMIKI, 2004, vol. 9
- Kuadri Makroekonomik dhe Fiskal (Ministria e Financave)

‘HOME BANKING’: NJE PRODUKT NË ZHVILLIM NË SHQIPËRI

Ilirjana ZYBERI

Ka përfunduar në vitin 1985 studimet e larta në Universitetin e Tiranës, Fakulteti i Ekonomisë, në degën Ekonomist për Industrinë. Në vitin 2003 përfundon studimet master në kontabilitet dhe në 2006 merr gradën “Doktore në kontabilitet”. Aktualisht është pedagoge e departamentit ekonomik në Universitetin “Eqrem Cabej” Gjirokastër

Kristaq ÇOMBI

Ka përfunduar në vitin 1975 studimet e larta në Universitetin e Tiranës, Fakulteti i Ekonomisë, dega Ekonomist Kontabël. Ka drejtuar degë finance, drejtor i BTAgrare. Zotëron titullin profesional Kontabilist i Miratuar”. Në 2006 merr gradën “Doktor në kontabilitet”. Aktualisht pedagog, departamenti ekonomik, Universiteti “E.Çabej” Gjirokastër.

Enkela CACA

Ka përfunduar në vitin 1997 studimet e larta në Universitetin e Tiranës, Fakulteti i Ekonomisë, në degën Ekonomiks. Në vitin 2005 përfundon studimet master në ekonomiks dhe në 2008 merr gradën “Doktore”. Aktualisht është pedagoge e departamentit ekonomik në Universitetin “Eqrem Cabej” Gjirokastër.

ABSTRACT

During the period of globalization and fierce competition around the world, different companies are changing their strategies in order to be conveniently close to their customers as much as possible. Increasing competition from its side, has made organizations try constantly to improve their productivity and reduce their costs. Many service organizations, among them banks as well, have approved modern technology to reduce cost and improve the quality of client service as well as offer standardization of general services. The dramatic increase of technology makes it possible for the internet to assure clients of banking service despite their geographical and time difference. This has led to the reason why banks consider internet an important part of their strategical plans. The technology of internet has already changed the design and way of providing financial services, thus, banking industry has continuously embraced novelties which have resulted in the idea of what is otherwise known “home banking”.

In Albania as well, it is felt a positive tendency toward online banking service, part of which is home banking. Albanian banks are trying to use home banking and internet as a new alternative to offer banking service and products. The situation in Albania continues reflecting an advance over years at home banking services which are provided by the Albanian bank system. The ongoing study shows at first the history of e-banking establishment, what urged it to appear, advantages and risks closely connected with electronic banking services, the advance level of home banking in Albania, its difficulties as well as their future prospectives as a new instrument which may bring increasing profits, if an effective strategy is conducted.

Key words : *E-banking, Home banking, banking services, banking transactions.*

Hyrje

Në epokën e globalizimit dhe rritjes së konkurrencës në mbarë botën bankat kanë miratuar teknologji moderne për të zvogëluar koston dhe për të përmirësuar cilësinë e shërbimit ndaj klientëve si dhe për të ofruar standartizim të shërbimeve bazë. Teknologjia e informacionit ka mundësuar që kanalet elektronike të kryejnë shumë shërbime bankare që tradicionalisht kryeshin mbi banak (Giannakoudi, 1999).

Përkufizimi i e-banking ndryshon midis studuesve pjesërisht për faktin se ai i referohet disa llojeve të shërbimeve përmes të cilit klientët e bankës mund të kërkojnë informacion dhe kryejnë shërbime bankare të shitjes me pakicë me anë të televizionit, kompjuterit apo telefonit celular (Danieli 1999; Mols 1998; Sathye 1999).

Bankingu elektronik ofron lehtësi, komoditet dhe akses për konsumatorët e tyre në mënyrë që ata të përdorin faqen bankare për të gjitha llojet e transaksioneve në mjedis të sigurtë. Konsumatorët mund të bashkëveprojnë me faqen bankare 24 orë në ditë dhe shtatë ditë në javë. E-banking mund të përmirësojë efikasitetin e një banke dhe aftësinë konkurruese, në mënyrë që klientët ekzistues dhe potenciale mund të përfitojnë më shumë dhe të ndikojnë në lehtësimin e transaksioneve.

Pavarësisht nga shumë përfitime të ofruara nga ky shërbim, si për bankën edhe për konsumatorët, ajo mbetet thikë me dy presa dhe nuk përdoret nga çdo klient, sepse distanca në rritje midis bankës dhe klientëve mund të çojë në mungesë të besimit dhe në rritjen e shqetësimeve për sigurinë.

Qëllimi dhe objektivat e studimit

Megjithë zhvillimet që ka marrë e-banking në botë, duke analizuar të dhënat statistikore të deritanishme në Shqipëri vërehet se megjithëse e-banking ka pësuar rritje, përsëri niveli i përdorimit të tij është akoma i ulët. Në Shqipëri, paraja fizike (cash) është akoma mjete mbizotërues i pagesave në të gjitha sferat. Raporti i fundit i Bankës së Shqipërisë tregon se në 2012-n transfertat e kreditimit në mënyrë elektronike përbënin vetëm rreth 3% ndaj totalit të transfertave të klientëve. Ky numër i vogël është domethënës, pasi tregon që pagesat elektronike janë akoma në nivel të ulët në Shqipëri. Një sistem pagesash elektronike nuk është vetëm më eficient në kosto, por gjithashtu prodhon transparencë dhe mekanizëm monitorimi të fortë për sistemin e taksave.

Ky studim është një përpjekje për të vlerësuar gjendjen aktuale të zbatimit të “home banking” në Shqipëri si dhe ecurinë gjatë viteve të fundit. Synimi është të identifikojmë nivelin e penetrimit të “home banking” në shërbimet bankare, trendet kryesore dhe

objektivat e aktivitetit aktual të “home banking” në Shqipëri. Në funksion të qëllimit të mësipërm punimi ka si objektivat kryesor:

Analizën e ecurisë dhe situatës aktuale të përdorimit të “home banking” në Shqipëri si dhe mundësitë e drejtimet e përdorimit të këtij shërbimi në nivelet e vendeve të zhvilluara për një periudhë afatmesme. Në përfundim studimi do të sigurojë disa rekomandime të vlefshme, si për bankat edhe për konsumatorët.

Hipoteza dhe metodologjia e punimit

Hipoteza e studimit është si më poshtë:

H1: Edhe pse sektori bankar është komponenti më i zhvilluar i Sistemit financiar në Shqipëri niveli i përdorimit të “home banking” tek ne është i ulët krahasuar me potencialin e mundshëm.

Metoda bazë e punimit do të jetë ajo e analizës dhe e sintezës. Krahas tyre do të përdoren edhe statistikat përshkruese dhe krahasuese në funksion të nxjerrjes së përfundimeve nga punimi. Për realizimin e këtij punimi do të përdoret burimi parësor për mbledhjen e të dhënave si dhe mjetet analitike për arritjen e konkluzioneve.

Burimi parësor

- Shqyrtimi i literaturës do të përbëjë një pjesë të rëndësishme të punimit.
- Studime dhe kërkime akademike të autorëve shqiptarë dhe të huaj, botuar në revista shkencore në Shqipëri e jashtë saj.
- Mbledhja dhe analizimi i të dhënave nga faqet e internetit të bankave në Shqipëri dhe Banka e Shqipërisë për analizë më të hollësishme.

Analizë, interpretim të dhënash

Struktura e sistemit bankar dhe financiar në fund të vitit 2012 përbëhet nga 16 banka tregtare, 21 subjekte financiare jobanka, 1 zyrë përfaqësimi e bankës së huaj, 322 zyra të këmbimit valutor, 126 shoqëri të kursim-kreditit dhe 2 unione të shoqërive të kursim-kreditit. Sipas origjinës së kapitalit në strukturën e sistemit bankar, 13 banka janë me kapital privat tërësisht të huaj dhe 3 banka me kapital privat të huaj dhe vendas.

Megjithëse në tregun shqiptar ekzistojnë banka që kanë mbështetjen e grupeve të fuqishme bankare të huaja, home banking ende nuk është i zhvilluar. Pas një fillimi të ngadaltë, mund të themi se aktualisht, *home banking* ka hyrë në një fazë zhvillimi. Ky zhvillim vjen si rezultat i përhapjes së shpejtë të internetit, afirmimit

TABELA 3. ECURIA E NUMRIT TË LLOGARIVE TË KLIENTËVE NË VITE

Përshkrimi i llogarisë	Totali i llogarive të klientëve					Të aksesueshme nga interneti				
	2008	2009	2010	2011	2012	2008	2009	2010	2011	2012
Llogaritë e klientëve (1+2)	1,573,830	2,086,143	2,446,495	2,634,971	2,724,668	11,108	15,034	27,368	37,138	54,926
1- llogari të rezidentëve (a+b)	99%	99%	99%	98.8%	99.3%	97%	97%	97%	98.05%	97.8%
a - individuale	91%	92%	93%	94%	94%	65%	66%	69%	75%	80%
b - kompani	9%	8%	7%	6%	6%	35%	34%	31%	25%	20%
2- llogari të jo rezidentëve (a+b)	1%	1%	1%	1.2%	0.69%	3%	3%	3%	1.95%	2.2%
a - individuale	96%	94%	93%	88%	95%	88%	80%	78%	78.4%	87.4%
b - kompani	4%	6%	7%	12%	5%	12%	20%	22%	21.6%	12.6%

Burimi: Banka Shqipërisë (Raportimet nga bankat sipas “Metodologjisë për raportimin e instrumenteve të pagesave”)

gjithmonë e më të madh të produkteve që ai ofron dhe reduktimit të kostove të pajisjeve informatike.

Në tabelën 3 pasqyrohet numri i llogarive të klientëve për periudhën 2008 – 2012 si dhe numri i llogarive të aksesueshme nga interneti po për këtë periudhë.

Statistikat e bankave tregojnë se në fund të vitit 2012 llogaritë rrjedhëse të klientëve, në monedhë kombëtare apo në valutë kanë pasqyruar një rritje prej 3.4% nga 7.7% në vitin 2011, ndërsa numri i llogarive të aksesueshme nga interneti ka pësuar një rritje prej 48%. Pavarësisht rritjes së ndjeshme të këtij treguesi gjatë vitit 2012, niveli i aksesueshmërisë online të llogarive bankare nga klientët vazhdon të mbetet ende në nivele shumë të ulëta.

Statistikat e përfutuara nga raportimet e bankave të rajonit tregojnë se në fund të vitit 2011 llogaritë e aksesueshme nga interneti në Shqipëri janë 1,164 për 100.000 banorë, tregues ky ndjeshëm më i ulët se të gjitha vendet e rajonit.

Shërbimet home banking

Shërbimet “home banking” nënkuptojnë ofrimin e infrastrukturës së nevojshme klientit për të aksesuar llogarinë bankare nga shtëpia, nëpërmjet një linje interneti, telefoni apo një software-i, që banka i vë në dispozicion klientit. Për herë të parë këtë shërbim e ofroi Banka Amerikane e Shqipërisë në vitin 2005, ndërsa kohët e fundit, shërbimet “home banking” po marrin një shtrirje gjithnjë e më të madhe.

Ecuria në vite e volumit dhe vlerës së transaksioneve të kryera nga klientët në mënyrë elektronike (e-banking), paraqitet në tabelën 4.

Në fund të vitit 2012, 11 banka ofrojnë shërbime “home banking”. Përhapja e këtyre shërbimeve reflektohet gjithashtu edhe nga rritja vjetore 48% e numrit të llogarive që aksesohen *online*. Rritja e këtyre llogarive është pasuar nga shtimi i transaksioneve “home banking” si në numër ashtu edhe në vlerë, duke shënuar kështu një rritje përkatësisht me 26% dhe 30% në krahasim me vitin e kaluar.

Periudha 2005-2012 tregoi për rritje më të përshpejtuar të numrit të transaksioneve “home banking” krahasuar me vlerën e tyre, gjë që çon në uljen e vlerës për një transaksion.

Në tabelën5 paraqitet pesha e klientëve sipas instrumentit të pagesës per periudhën 2010-2013.

Gjatë vitit 2012 rezultojnë të jenë kryer rreth 8.8 milionë pagesa klientësh me një vlerë totale prej 3,719 miliardë lekësh, duke reflektuar një rritje vjetore të numrit me 9% dhe një rënie të vlerës me 5%. Gjithashtu, në transfertat e klientëve vazhdojnë të dominojnë ato në formë letër (rreth 96.4%), përkundrajt transfertave në formë elektronike (rreth 3.6%).

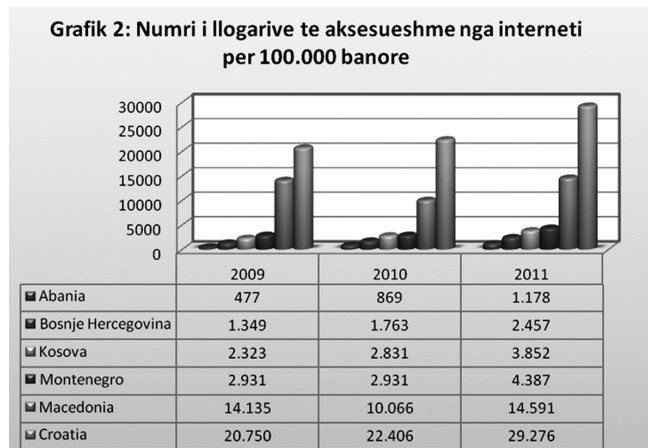

Burimi: FAS, Raportet vjetore të bankave të rajonit

TABELA 4. ECURIA E TRANSAKSIONEVE "HOME BANKING" NË VITE

Transaksione Home Banking	Numri i bankave që ofrojnë shërbimet Home Banking	Numër transaksionesh	Vlerë transaksionesh (milionë lekë)	Vlera për një transaksion (milionë lekë)
2005	1	15,706	15,908	1.01
2006	1	19,096	16,834	0.88
2007	3	42,447	48,492	1.14
2008	6	88,261	63,240	0.72
2009	10	136,482	78,156	0.57
2010	11	162,385	91,274	0.56
2011	11	187,431	90,278	0.48
2012	11	236,215	117,234	0.50

Burimi: B.Shqipërisë (Raportimet nga bankat sipas "Metodologjisë për raportimin e instrumenteve të pagesave")

TABELA 5. PESHA E PAGESAVE TË KLIENTËVE SIPAS INSTRUMENTIT TË PAGESËS

Përshkrimi i llogarisë	Viti 2010		Viti 2011		Viti 2012	
	Numër	Vlerë (miliardë lekë)	Numër	Vlerë (miliardë lekë)	Numër	Vlerë (miliardë lekë)
I. Transferta kreditimi të klientëve	81%	94%	79.15%	95.23%	75.5%	95%
Nga të cilat:						
1. Në formë letër	97%	97%	97.05%	97.25%	96.4%	96.68%
2. E-banking	3%	3%	2.95%	2.75%	3.6%	3.32%
II. Pagesa me karta në POS	7%	0%	9.33%	0.28%	12.7%	0.36%
Nga të cilat:						
1. Me karta debiti	61%	42%	61.09%	43.23%	59.2%	35.3%
2. Me karta krediti	39%	58%	38.91%	56.77%	40.7%	64.6%
III. Debitimi direkt	11%	4%	10.75%	2.29%	11.14%	2.41%
IV. Çeqet	1%	2%	0.77%	2.20%	0.72%	2.2%
Totali i pagesave (I+II+III+IV)	7,377,033	3,398.102	8,038,656	3,899.439	8,758.818	3,719.562

Burimi: B.Shqipërisë (Raportimet nga bankat sipas "Metodologjisë për raportimin e instrumenteve të pagesave")

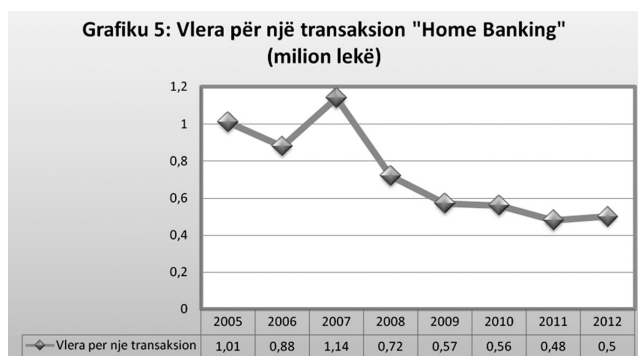

Konkluzione

Zhvillimi i vullshëm i teknologjisë së informacionit pas viteve '70 të shekullit të kaluar dhe veçanërisht përdorimi i saj në shoqëri në kuadër të revolucionit

tekniko-shkencor nuk mund të linte jashtë vëmendjes sektorin bankar. Çdo ditë e më shumë ajo përdorej nga bankat për t'u shërbyer klientëve me shpejtësi, komoditet, efikasitet dhe me kosto gjithnjë e më të ulët.

Në këto kushte lindi koncepti i sistemit bankar elektronik, pjesë e së cilës është edhe "home banking" që siguron ofrimin e informacionit dhe shërbimeve bankare nga bankat për klientët nëpërmjet platformave të ndryshme të ofrimit që mund të përdoren me pajisje terminale të ndryshme të tilla si një kompjuter personal, një telefon celular, telefon ose televizion dixhital.

Në Shqipëri mundësia e përdorimit të teknologjisë së informacionit në transaksionet bankare lindi pas viteve 1990 me ndryshimet e mëdha demokratike dhe drejtimin drejt ekonomisë së tregut. Banka e Shqipërisë nëpërmjet terrenit rregullativ që ka krijuar, i

ka mundësuar bankave shtimin e gamës së produkteve të bankingut elektronik, sigurisht duke plotësuar një sërë kushtesh paraprake që të garantojnë sigurinë e përdorimit të këtij shërbimi.

Instrumentet e pagesave elektronike (e-payment) përbëjnë një instrument relativisht të ri në shërbimet e pagesave në Shqipëri. Ecuria në vite e volumit të vlerës së transaksioneve të kryera nga klientet në mënyrë elektronike (home banking) është në rritje, por në përqindje shumë të ulëta. Gjithashtu referuar raportimeve të bankave të nivelit të dytë në vendin tonë, vërehet se ritmi i rritjes së numrit të transaksioneve “home banking” është më i lartë se ritmi i rritjes së vlerës së këtyre transaksioneve, gjë që çon në uljen e vlerës për një transaksion “home banking”.

Referenca

- Abid, H. and Noreen, U. (2006), “Ready to E-bank: An exploratory research on adoption of e-banking and e-readiness in customers among commercial banks in Pakistan”, *Spider*, 31 (2), pp. 1-31.
- Ahasanul, Haque; Ahmad Zaki Hj Ismail and Abu Hayat Daraz (2009). Issues of E-Banking Transaksion: “An Empirical Investigation on Malaysian Customers perception”. *Journal of Applied Sciences*, 9(10), 1870 - 1879.
- Banka e Shqipërisë, “Rregullore për Mbikqyrjen e Transaksioneve Bankare në Rruge Elektronike”
- Banka e Shqipërisë: “Bankat në Epokën e Internetit”
- Banka e Shqipërisë: Raportet vjetore 2008, 2009, 2010, 2011, 2012
- Banka e Shqipërisë: Raportet vjetore të Mbikqyrjes 2008, 2009, 2010, 2011, 2012
- Banka e Shqipërisë: Rregullore “Për instrumentat e pagesave elektronike”
- Banka e Shqipërisë: Paraja elektronike: E ardhmja e parase?
- Brodie, R. J; H Winklhofer; N. E Coviello and W.J Johnston, (2007). “Is e-marketing coming of age? An Examination of the Penetration of e-marketing and Firm Performance”. *Journal of Interactive Marketing*, 21, 2 - 21.
- Burr, W. (1996), *Wie Informationstechnik die bankorganisation verändern konnte*, Bank und Market, Vol. 11, pp. 28-31.
- Chaffey, D; Mayer, R; Jonsons, K and Ellis Chadwick, F (2006). “Internet Marketing: Strategy Implementation and Practice”, (3rd Edition) *Financial Times/Prentice Hall*, Harlow, Essex, U.K, 8 - 10.
- Cooper, R. G (1997). “Examining some myths about new product winners in Katz, R. (Eds), *The Human Side of Managing Technological Innovation*”. Oxford. 550 - 60. (Retrieved from www.ebsco.com).
- Couch, K. and Parker, D.L. (2000) “Net Interest Grows as Banks Rush Online”, *Southwest Economy*, Issue 2, *Federal Reserve Bank of Dallas*, March/April.
- Daniel, E. (1999), Provision of electronic banking in the UK and the Republic of Ireland, *International Journal of bank marketing*, Vol. 17, No. 2.
- Fredriksson, O. (2003). Internet-based self-services: Relational Aspects of E-Banking- a private client survey analysis. *IMIT working paper series*, 136.
- Giannakoudi, S. (1999) “Internet Banking: the Digital Voyage of Banking and Money in Cyberspace”, *Information and Communications Technology Law*, 8(3), pp.205-243.
- Gonzalez, M; R.Mueller – Dentiste and R. Mack (2008). “An alternative approach in Service quality: An E-banking Case Study”. *Quality Management Journal*; PRJ, 15, 41 - 48.
- Grabner-Kräuter, S., & Faullant, R. (2008), “Consumer acceptance of internet banking: the influence of internet trust”, *International Journal of bank marketing*, Vol.26 (7), pp. 483-504.
- Hamlet, C. (2000), “Community banks go online, American Bankers Association”. *ABA Journal*, Vol.92(3).
- Joseph, M; C. McClure and B. Joseph, (1999). “Service Quality in Banking Sector: The impact of Technology on service delivery”. *International Journal of Bank Marketing*, 17(4), 182 - 191.
- Jun, M and Cai (2001). “The key Determinants of Internet Banking Service Quality: A Content Analysis”. *International Journal of Banking Marketing*, 19(7), 276 - 291.
- Leow, Hock, Bee. (1999), New Distribution Channels in Banking Services, *Bankers Journal/Malaysia*, No. 110.
- Masocha, R; N Chilya and S Zindiye (2011). “E Banking adopting by customers in the rural milieus of South Africa: A Case of Alice, Eastern Cape, South Africa”. *African Journal of Business Management*, 5(5), 1857 - 1863.
- Mols, K. (1998), “The behavior consequences of PC banking”, *International Journal of bank marketing*, Vol. 16, No. 5, pp. 195-201.
- Ozuru, H. N; Chikwe, J. E and Idika Uduma (2010). “The use of Traditional payments and electronic payments systems in Nigeria: A discourse”. *Proceedings of the 11th Annual Conference of International Academy of African Business and Development*.
- Sathye, M. (1999) “Adoption of Internet Banking by Australian Consumers: An Empirical Investigation”, *The International Journal of Bank Marketing*, 17(7), pp. 324-334.
- Seth, N., S.G. Deshmukh. and P. Vrat. (2004). “Service quality models: A review”. *International Journal Quality and Reliability Management*, 22(9), 36-51.
- Singhal, D and V.Padhmanabhan (2008). “A study on Customer Perception Towards internet Banking: Identifying major contributing factors”. *The Journal of Nepalese Business Studies*. V (1), 101 - 111.
- Turban, E; Veihland, D and Lee, J (2006). “Electronic Commerce: A Managerial Perspective”. *New Jersey: prentice Hall*. P 26.

Burime nga interneti:

Beer, Stan (2006). "Customers Preference on Internet Banking, Survey" (Retrieved from <http://www.itwire.com/content/view/4570/53> on March 20, 2009).

Fisher – French, (2007). "The new Battle for your Buck. Mail and Guardian (Online)". Available: <http://www.mg.co.za/personalfinance/articlePage.aspx?articleid=303167>.

IAMAI, 2006. IAMAI's Report on Online Banking

(2006). Retrieved from http://www.iamai.in/Research.aspx?Fileid=r8_home.htm&rid=8<http://www.banknetindia.com/banking/ibkgintro.htm> Accessed on June 24, 2011.

Williamson, D Gregory (2006). "Enhanced authentication in Online Banking". *Journal of Economic Crime Management*. Vol 4 Issue 2. <http://www.utica.edu/academic/institutes/ecii/Publications/articles/5ID6D996-90F2-F468AC09C4E8071575AE.pdf> on 18 march 2009.

IMPAKTET E RREGULLORES BASEL III MBI HUANË NË BANKAT TREGTARE

Avis ANDONI

Është pedagoge pranë Universitetit Europian të Tiranës në disiplinat e statistikës, ekonometrisë dhe analizës së të dhënave. Në përfundim të doktorturës në Financë Bankë, ndaj dhe fusha e kërkimit i përket tregut bankar dhe mbikqyrjes bankare.

ABSTRACT

Discussing the target of the Basel III agreement, its upgrades or its actions is simple, because at the end the goal remains positive and unanimous, aiming the economic and financial harmony and stability across the globe. On the other hand it is advisable to look out in a more skeptical and skenaristik view in order to know what the expectations or potential responses in both the financial and the real economy. Throughout the analysis conducted in this article, first of all we will start from the need to review the Basel agreement and the critics that follow. Secondly will be able to analyze the effects of the implementation of these new rules on banks, the shareholders and the real economy, in order to see also the dichotomy of qualitative or quantitative effects. For a better understanding on what banks expect to be the impacts we will pass through an empirical assesment targeting banks that will allow us to better canalize the impact of the Basel III agreement on bank lending.

Key words: *international banking supervision, Basel III, regulation impacts, bank lending. JEL: G01, G15, G2, G28*

Hyrje

Krizat e egër që preku tregjet financiare ndërkombëtare tregon nevojën e “egër” për përmirësime të sistemit rregullator të mbikëqyrjes së tregut. Në fakt disa nga “rrjedhjet” e tregut të vëzhguara me kalimin e kohës, të përsëritura ose jo, i orientojnë autoritetet mbikëqyrëse për të përcaktuar kornizat më të rrepta dhe të qarta ndërkombëtare lidhur me harmoninë e tregjeve financiare. Marrëveshja Basel III u ndërtaua mbi skeletin ekzistues të kuadrit rregullator të Basel II dhe përmirësimet e bëra gjatë versionit 2.5 të tij.

Qellimi i këtij punimi qëndron pikërisht në analizën më në detaj të ndryshimeve të ofruara nga paketa e re mbikëqyrëse Basel III në mënyrë që të kuptohen më mirë akset e ndikueshmërisë potenciale të rregullores në fjalë. Në fakt, përmes këtij artikulli do të shyrtojmë fillimisht risitë e paketës Basel III për të kaluar më pas tek kritikën dhe tek ndikueshmëria e tij. Lind *pyetja*, “*A do t ketë Basel III ndikim të thellë në aktivitetin bankar?*”. Për ti dhënë përgjigje kësaj pyetjeje është bërë një kërkim i thellë mbi dokumentacionin e Basel III si dhe është kaluar më pas në përcaktimin e ndikimit potencial duke përmbyllur analizën më një sërë pyetësorësh të marrë nga bankat kryesore në treg të cilët na japin një pamje më të qartë të përbashkës me rregulloren Basel III. Në fakt punimi në fjalë do të tentojë ti japë përgjigje pyetjes së ngritur e niset bazuar mbi *hipotezën* që “*Marrëveshja Basel III do të ketë ndikime rrënjësore në aktivitetin bankar, sidomos në sferën e kredihënies*”.

Komiteti i Bazelit synon forcimin e kornizës së kapitalit rregullator, duke u mbështetur mbi tri shtyllat e strukturës së Basel II. Reformat targetojnë rritjen edhe në cilësi dhe në sasi të bazës së kapitalit rregullator si dhe rritjen e mbulimit të rrezikut të strukturës së kapitalit. Komiteti u mbështet gjithashtu në raportet e levave që shërbejnë si një ndihmë kundër rrezikut me qëllim të kufizojnë levat e tepërta në sistemin bankar dhe të sigurojnë një shtresë shtesë të mbrojtjes kundër rrezikut të modelit dhe gabimeve në matje. Së fundi, Komiteti i është futur një numër elementesh makro në kuadrin e kapitalit për të ndihmuar të përmbajë rreziqet sistematike që dalin nga natyra ciklike dhe ndërlikueshmëria e institucioneve financiare.

Detaj i parë i rëndësishëm është ripërkufizimi i kapitalit, në fakt Basel III rivedinon kapitalin rregullator. Për të rritur qëndrueshmërinë, cilësinë dhe transparencën e kapitalit rregullator, komisioni përcaktoi se kapitali nën kategorinë “Tier 1” duhet të përbëhet kryesisht nga kapitali i përbashkët dhe fitimet e pashpërndara. Basel III i ruan kategoritë Tier 1 dhe Tier 2, por kufizon përbërjen e tyre me cilësi më të lartë të kapitalit i cili është më në gjendje për të absorbuar

humbjet. Sipas Basel III, kapitali Tier 1 duhet të jetë kryesisht i përbëra nga “kapitali bazë”, i cili përbëhet nga kapital aksioner dhe fitimet e pashpërndara. Në përfundim, bankat jo vetëm që do të sigurojnë një pjesë më të madhe të kapitalit të bilancit të gjendjes së tyre, por gjithashtu duhet të marrin parasysh faktin se marrëveshja e re përfshin në llogaritje shumë më pak instrumenta të kapitalit. Në tabelën e mëposhtme, Tabela 1, paraqitën ndryshimet në krahasim me marrëveshjen Basel II, dhe gjithashtu mund të vëzhgohen risitë e prezantuara nga marrëveshja Basel III.

TABELA 1 KRAHASIMI I KËRKESAVE TË KAPITALIT BASEL II-BASEL III

Kërkesa apo raporti	Nën Basel II	Nën Basel III
Raporti i Tier 1	4%	6%
Raporti i Tier 1 në kapital të përbashkët	2%	4.5%
Raporti Total i Kapitalit	8%	8%
Raporti i Levës	3% (vetëm për SHBA)	3%
Jastëku i Konservimit	N/A	2.5%
Jastëku Kundr-ciklik	N/A	2.5%
Raporti i Mbulimit me Likuiditet	N/A	Asete të mjaftueshme likuide për të mbuluar me para neto daljet mbi 30 ditë
Raporti Neto i Financimeve të Qëndrueshme	N/A	Financimi i qëndrueshëm duhet të tejkalojë nevojën në periudhë stresi të zgjatur mbi 1 vit

Aplikimi i Basel III, kritikën dhe impaktet potenciale mbi bankat

Ndikimi i vërtetë ekonomik i kërkesave të Basel III është, natyrisht, i diskutueshëm. Sidoqoftë, raportet paraprake kanë parashikuar se çfarë mund të jetë ky ndikim. Një raport i hartuar nga Instituti Ndërkombëtar i Financave (IIF, International Institute of Finance), një organizatë që përfaqëson bankat, arriti në përfundimin se kërkesat e Basel III do të rezultojnë në një rënie 3.1% në produktin e brendshëm bruto të një vendi, PBB-në (GDP) për çdo rritje prej 1% në raportin e kërkesës së kapitalit të një banke. Në kontrast, një raport i ngjashëm i përpiluar nga Banka për Rregullime Ndërkombëtare (BIS, Bank for International Settlements) arriti në përfundimin se PBB-ja do të ulet me vetëm 0.09% për çdo rritje prej 1% në raportin e kërkesës së kapitalit. Ndërkohë të dy

raportet rakordohen në një pikë të përbashkët ku bien dakort se Basel III do të ketë të paktën disa ndikime negative në rritjen ekonomike, rezultate të ndryshme të këtyre raporteve nënvizojnë pasigurinë që rrethon shtrirjen e ndikimit negativ të kërkesave të Basel III.

Një nga kritikët e dukshme të Basel III i drejtohet nivelit të kapitalit që marrëveshja i kërkon bankave të mbajnë. Kritikët thonë që vlera e mbajtur është shumë e lartë dhe ndikimi që do të ketë në kredidhënie do të jetë edhe ai relativisht i lartë. *Duke i kërkuar bankave të mbajnë nivele të larta të kapitalit, Basel III zvogëlon sasinë e parave që një bankë mund të japë.* Theksojmë se një reduktim në kredidhënie do të pengojnë rritjen ekonomike. Bankat dhe aftësia e tyre për të injektuar para në ekonomi me anë të kreditimit, janë një komponent i rëndësishëm në rritjen ekonomike. Prandaj, duke imponuar kufizime të kreditimit në formën e kërkesave të kapitalit të larta, Basel III kufizon efektivisht bankat që të bëjnë pjesën e tyre në promovimin e një ekonomie të fortë dhe të shëndetshme. Lidhur me argumentin ekonomik është shqetësim i ngritur nga bankat se nivelet e larta të kapitalit do të dëmtojnë fitimet bankare. Mund të argumentojmë se bankat do të tentojnë të kompensojnë të ardhurat e humbura nga aftësia e tyre e kreditimit tashmë e zvogëluar duke rritur normat e interesit së kredive, duke i bërë kështu më të shtrenjta kreditë për huamarrësit. Për të arritur këtë, bankat do të ndër marrin aktivitetet më të rrezikshme, pavarësisht nga kërkesat e larta të kapitalit. Prandaj, me këto kërkesa të larta, jo vetëm që do të ketë më pak kreditim, por kreditimi që do të zhvillohet do të jetë më i shtrenjtë dhe më i rrezikshëm. Mund të gjeni në Figurën 1 këtë dikotomi pikëpamjesh (negative-pozitive), ku çështja qëndron se në cilën anë anon peshorja, pra ku mund të kemi më shumë përfitime.

FIGURA 1. DIKOTOMIA E PIKËPAMJES PRO-NDËR NËN SPEKTRIN E HUADHËNIES

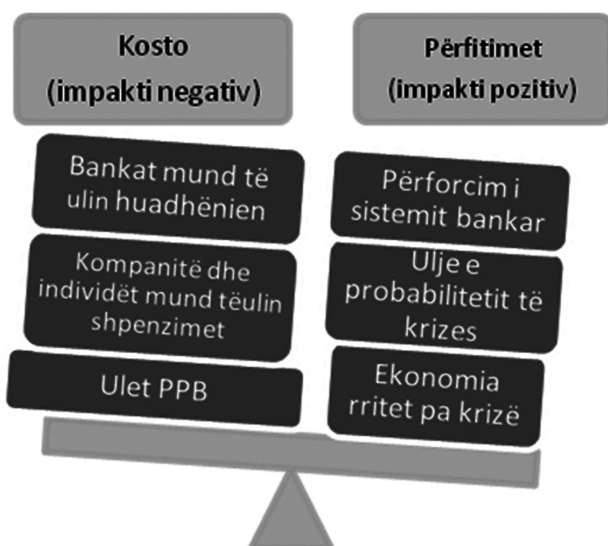

Basel III do të ketë ndikime në sistemin financiar duke ulur pikë së pari rrezikun e krizave sistemike të bankave por ka edhe efekte të padëshirueshme si ulja e kapacitetit kredidhënës, ulja e etjes së investitorëve për kapital dhe borxh bankar si pasojë e uljes së dividendëve, si dhe rreziku i arbitrazhit ndërkombëtar në rast implementimesh të ndryshëm nga entitete të ndryshme. Nga ana tjetër këto rregullime e ndryshime do të pasqyrojnë impaket e tyre direkte mbi banka si : zbrasjen e bankave të dobëta; presionin e rëndësishëm në profitabilitetit dhe ROE, ndryshimin në kërkesë për financim nga afatshkurtër në afatgjatë si dhe riorganizimi juridik të entiteteve. Për të mundur rritjen e kapitalit rregullator, bankat posedojnë alternativa të ndryshme. Në fakt pikënisja e këtyre të fundit do të jetë rritja e kapitalit nëpërmjet financimit të brendshëm duke transformuar apo kaluar fitimet në rrezerva të kapitalit (fitimet e pashpërndara), së dyti duke emetuar aksione të reja.

Duke qënë se bankat duhet të kenë nivel kapitali rregullator në proporcion me rrezikun e operacioneve të ndërmarra, këto të fundit do të mundohen ti eliminojnë aktivitetet tejet të rrezikshme, duke ulur ndjeshëm probabilitetin i humbjes dhe të falimentit, fakt i cili është i dobishëm për aksionarët. Sa i përket emëtimit të aksioneve, është e rëndësishme për të prezantuar Teorinë Sekuenciale, sipas të cilës çështja e aksioneve duhet të bëhet kur tregut i aksioneve është ende fitimprurës.

Përfundime

Është totalisht normale që impakti dhe ndikimet e rregullores Basel III të shtrihen në sferën reale. Për të analizuar këtë optikë mund të vëzhgojmë dhe komentojmë impaktin potencial mbi agjentët kreditorë dhe debitorë. Efekti i zbatimit të marrëveshjes së re do të rivendosë, besimin e investitorëve në sistemin bankar. Si rezultat, ata kanë më shumë gjasa për të vënë shuma të mëdha të kursimeve në një bankë. Megjithatë, investitori mund të vendosë në pikëpyetje edhe çështjen e pagesës së depozitave, dhe në të vërtetë, banka mund të reduktojë normën e kthimit të depozitave për të rritur marzhin e saj. Banka e ndërmerr këtë veprim në mënyrë që të rrisë fitimin e saj që do ti duhet ta vendosë në rezervë në mënyrë që të rrisë kapitain e vet. Për kreditorët e bankave mund të vërejmë se ka edhe aspekte pozitive dhe negative.

Ndërkohë që siç e trajtuar gjerësisht më lart, kërkesat e kapitalit të vendosura në bankat do të çojnë, sipas bankës, në një krizë të kredive. Ky shtrëngim vjen si pasojë e dy mekanizmave. Së pari,

rritja në kapitalin neto është një masë e kushtueshme për bankat. Ata do të kalojnë këto kosto mbi normat e interesit me kreditorët dhe debitorët. Bankat do të zvogëlojnë më pas normat e kreditimit dhe normat e depozitave do të rriten, duke i lejuar ata që të ketë një diferencë të madhe. Duke qënë se normat e interesit për kreditë për individët dhe për firmat do të rritet, ata do të kërkojnë më pak kredi, situatë e cila do të çojë në një zvogëlim të ndjeshëm të kreditimit. Së dyti, bankat do të duhet të rrisin fondet e tyre, duke shkaktuar një rënie në aktivet aktuale në bilancet e bankave. Shuma e kapitalit varet nga sasia dhe niveli i rreziqeve të ndërmarra, pra nëse bankës do ti duhet të rrisë kapitalin e saj nga rritja e rreziqeve, ajo do të ketë më shumë tendencë të ulë rrezikun, ndaj të ulë kreditimin. Vëzhgohët pra një shtrëngim i kredihënies nga bankat, me frikën e një krize kredie.

Referenca

- Aron, Janine. 2000. Growth and Institutions: A Review of the Evidence. *The World Bank Research Observer* 15(1).
- Barth, James, Gerard Caprio, and Ross Levine. 2007. Bank Regulations are Changing: But for Better or Worse? *World Bank Discussion Paper*. 2007
- Barth, James R. & Caprio, Gerard, Jr. & Levine, Ross, 2012. "The evolution and impact of bank regulations," *Policy Research Working Paper Series 6288*, The World Bank. 2012.
- James R. Barth & Gerard Caprio, Jr. & Ross Levine, 2013. "Bank Regulation and Supervision in 180 Countries from 1999 to 2011," *NBER Working Papers 18733*, National Bureau of Economic Research, Inc. 2013.
- <http://www.mckinsey.com/>
- <http://www.bis.org/index.htm>

SISTEMI BANKAR NË SHQIPËRI MIDIS STRATEGJIVE, PERFORMANCËS DHE PERSPEKTIVAVE PËR PËRMIRËSIM

Kludia KAJA

ABSTRACT

The banking system is one of the main factors of a country's economy. It helps in its development, acting as a financial intermediary, facilitating various economic transactions. The importance of this sector reflects in a country's economic development. Therefore we shall study the banking system's strategy and performance in the market, to have a clearer look at it, and to find opportunities and perspectives that can help improving this important sector. The purpose of this paper is surveying Albanian's banking system, knowing it better and finding ways to improve it. We'll consider banks as enterprises, and we will show step by step the ways that this banks can follow in order to have a better performance in the market, and so bringing economic development for the country. More specifically we will focus on some key points, and also in bank departments that need to be changed or improved. In this paper we shall also suggest some innovative ideas for our country's banking system.

Hyrje

Sistemi bankar shqiptar përbëhet nga banka tregtare me kapital shtetëror, të huaj e të përbashkët. Të gjithë jemi të ndërgjegjshëm për rëndësinë e këtij sektori ekonomik dhe ndikimin që ai ka në zhvillimin e përgjithshëm të një vendi. Rëndësia që ai ka marr në ditët e sotme duket qartë nga vëmendja që po i kushtohet këtij sektori çdo ditë, me qëllim përmirësimin dhe mbarëvajtjen e tij në ekonominë e vendit tonë. Ky punim i kushtohet pikërisht këtij sektori, kaq të rëndësishëm në ekonominë shqiptare.

Hipoteza: Inovacioni dhe përmirësimi i disa elementëve të rëndësishëm¹ në sistemin bankar do të rrisë performancën e tij.

Qëllimi i këtij punimi është vërtetimi i hipotezës se sa mundësi ka realisht sistemi bankar shqiptar për përmirësim dhe për të operuar në standarte europiane duke sjellë vlerë dhe kënaqësi për konsumatorin pa lënë mënjane fitimet.

Tema që do të zhvillohet më poshtë ka të bëjë pikërisht me analizimin e sistemit bankar, duke vënë re strategjitë që bankat përdorin, performancën që ato realizojnë në treg dhe si përfundim do të shqyrtojmë disa pika kyçe të cilat shërbejnë si perspektiva për përmirësimin e ndërmarrjes bankë, duke e bërë atë më efektive.

Më konkretisht do të shkojmë më afër stafit punonjës të bankave të ndryshme që operojnë në Shqipëri dhe gjithashtu afër klientelës së tyre. Stafet e punonjësve do të na shprehin idetë, mendimet dhe dëshirat që do të kishin ata për sa i përket vendit të tyre të punës që do ti motivonte ata më shumë, duke e bërë bankën më eficiente. Ndërsa, klientela e këtyre bankave do të na thotë çfarë kërkojnë ata nga banka e tyre në mënyrë që ata të jenë të kënaqur dhe të ndihen të vlerësuar prej saj. Të gjitha këto do të na shërbejnë për të parë se ku duhet të fokusohemi për të bërë ndryshimet që do ta bëjnë bankën një ndërmarrje fitimprurëse dhe tërheqëse për klientin.

Duke bërë një analizë të detajuar të sistemit bankar do të propozojmë idetë tona për ndryshimin e produkteve dhe shërbimeve ekzistuese të cilat lënë hapësira për përmirësim.

Për të ardhur në fund me rekomandimet dhe konkluzionet e nxjerra gjatë studimit dhe analizimit të situatës aktuale të ekonomisë shqiptare dhe sektorit bankar në veçanti.

¹ Kapitali human në sistemin bankar; Ndikimi i kulturës financiare të konsumatorit në sistemin bankar shqiptar; Asistencë në kreditë e dhëna; Thjeshtimi i burokracisë; Internet banking; Promocioni i bankës; Automate në disa valuta

Metodologjia e përdorur për realizimin e këtij punimi është përshkrimi i situatës aktuale dhe evidentimi i mundësive për ta sjellë bankën si një ndërmarrje të përsosur dhe duke e parë si një motor të ekonomisë vendase. Këto mundësi janë sjellë nëpërmjet një pyetësi ku janë intervistuar punonjës bankë se çfarë do të donin ata të ndryshonin në vendin e tyre të punës për ta bërë atë më eficient, si edhe klientë të këtyre bankave se cilat do të ishin karakteristikat e bankës së tyre ideale.

Çfarë ndodh me inovacionin dhe sistemin bankar nëpër botë në ditët e sotme?

Në vende të ndryshme të botës organizohen evente të ndryshme me në qendër inovacionin bankar. Duke parë gjithashtu rëndësinë që ka inovacioni në këtë punim më poshtë do të përmendim disa prej këtyre eventeve, për të parë dhe kuptuar më mirë se çfarë ndodh nëpër botë. Një ndër eventet e zhvilluara ishte edhe eventi *Bank Innovation 2013* me titull "*Focus on the Customer Today to Create the Bank of Tomorrow*", i cili u mbajt në San Francisco. Disa ndër mendimet më të vlefshme që u dhanë ishin si më poshtë:

- "*Bankat e vogla kanë mundësinë për të qënë më afër konsumatorit më shumë se sa bankat e mëdha.*" – Brad Leimer i *Mechanics Bank*;
- "*Shërbimi i personalizuar i konsumatorëve mund të lidhë pasionin e klientëve me menaxhimin e tyre financiar. Rëndësi të veçantë duhet ti kushtohet emocionit që mund të falë sistemi bankar*" - Jeff Stephens, i *Creativ Brand*;
- "*Kur klientet janë të dashuruar me çfare ju ofroni, ata kërkojnë më shumë. Eksperienca duhet të ndërtohet rreth nevojave të konsumatorit.*" – Scott Zimmer i *Capital One*;

Një tjetër event i organizuar në kuadër të inovacionit bankar është dhe BAI – Finacle, Global Banking Innovation Awards. Bankat të cilat u nderuan me çmime në këtë event ishin:

- "*Banka më inovative e vitit u shpall First National Bank (FNB), nga Afrika e Jugut. Banka krijon në brendësi të strukturës së saj një konkurrencë të brendshme, e quajtur "Novatorët" e cila inkurajon dhe mbështet procesin e inovacionit dhe kompetencave të lidhura.*";
- "*OCBC Bank, nga Singapori u nderua me një çmim për sa i përket inovacionit në produkte dhe shërbime. Kjo bankë arriti të fitonte këtë çmim në sajë të "FRANK". Degët FRANK, janë të dizenuara specifikisht për tju shërbyer grupit të*

të rinjve nga 18 deri në 28 vjeç. Në përgjithsi, FRANK lejon bankën OCBC të ndërtojë një marrëdhënie të personalizuar me konsumatorët, duke njohur nevojat e tyre më herët.”;

- *DenizBank nga Turqia, prezantoi platformën 'Globalisht i pari' në Facebook. Me funksionalitetin e plotë bankar online, platforma mundëson përdoruesit e Facebook – ut të kontrollojnë llogarinë e tyre bankare, të shohin një foto të totalit të aktiveve dhe detyrimeve, të dërgojnë para për këdo dhe në çdo kohë, të blejnë apo të regjistrohen në kreditë konsumatore apo kartat e kreditit, dhe gjithashtu të ftojnë miqtë e tyre të përdorin Facebook Platforme.”²*

Përfundime dhe Rekomandime

Punimi më sipër mori në studim sistemin bankar shqiptar në tërësi. Pamë me detaje secilin sektor të bankës duke e konsideruar atë si një ndërmarrje. Theksi në këtë punim ju vendos inovacionit, duke e parë atë si një faktor kyç në zhvillimin dhe përmirësimin e sistemit bankar në tërësi.

Gjatë analizës që i kemi bërë sistemit bankar në tërësi, duke prekur departamentet e tij kryesore dhe më të ndryshme gjatë ndryshimeve të tregut arritëm në disa konkluzione. Të gjitha këto përfundime të arritura na bëjnë të kuptojmë se çfarë i mungon sistemit bankar shqiptar dhe çfarë duhet të përmirësohet. Për këtë arsye ky punim përfundon me disa rekomandime drejtuar institucioneve banka operuese në vendin tonë si më poshtë:

- *Kapitali human në sistemin bankar.* Duhet të ketë kritere të forta të përzgjedhjes së tyre për vende pune specifike, duke patur në konsideratë arsimin përkatës për atë vend pune. Ata duhet të trajtohen dhe të mbahen të update – uar me të gjitha ndryshimet që ndodhin në sistemin bankar në mënyrë që të ecin me hapin e kohës.
- *Ndikimi i kulturës financiare të konsumatorit në sistemin bankar shqiptar.* Duke parë këtë rëndësi që ka kultura financiare mbi sistemin bankar, duhet që bankat t'i kushtojnë vëmendje konsumatorit dhe të ndërmarrin nisma që

të edukojnë këta konsumatorë nëpërmjet mënyrave të ndryshme, pasi konsumatori më problematik i bankës është konsumatori i painformuar.

Asistencë në kreditë e dhëna. Në momentin që klientit i jepet kredia sipas procedurave të ndjekura do ishte me vend që të ofrohej një asistencë e cila do ta ndihmonte klientin në mbarëvajtjen e projektit të tij. Klienti duke qenë më i sigurt në suksesin e tij në sajë te asistencës së një specialisti kontribon në uljen e kredive të këqija për bankën në përgjithësi.

- *Thjeshtimi i burokracisë.* Duhet që bankat ta reduktojnë në masën më të madhe të mundshme burokracinë që ekziston në institucionet e tyre.
- *Internet banking.* Përmirësimet që mund të bëjnë bankat e ndryshme duhet të jenë si vijon: Secili klient i bankës mund të hapë një account në website – in e bankës, nga i cili të jetë në gjendje të kryejë transaksione të ndryshme duke nisur nga një pamje e përgjithshme e gjendjes aktuale të tij, të mund të bëjë pagesa të faturave të ndryshme, të mund të bëjë transfera të ndryshme, blerje të produkteve të ndryshme, deri ne aplikimin për karta debiti / krediti apo edhe për aplikimin për kredi të llojeve të ndryshme.
- *Promocioni i bankës.* Ndër metodat më efikase do të përmendnim: Produktet falas, Fjala e gojës, Produktet e personalizuara, Sponsorizimet.
- *Automate në disa valuta.* Sigurisht që ofrimi i ATM – ve në valuta të ndryshme përkthehen në kosto të larta për bankat, por gjithashtu janë fitimprurëse në afatin e gjatë.

Nga studimi që u bë në kuadër të vërtetimit të hipotezës se: *“Hipoteza: Inovacioni dhe përmirësimi i disa elementëve të rëndësishëm në sistemin bankar do të rrisë performancën e tij.”* dolëm në përfundimin se implementimi i te gjitha pikave të përmendura më sipër do të rrisë performancën e sistemit bankar në tërësi dhe për pasojë kjo do të ndikojnë në ekonominë në përgjithsi, duke qenë se bankat ngelen motori kryesor i ekonomisë shqiptare.

² BAI - *Finacle Global Banking Innovation Awards 2012, parë më 16.05.2013*

OBLIGACIONET E PROJEKTIT, SI BURIM FINANÇIMI ALTERNATIV PËR INFRASTRUKTURËN E VENDEVE NË ZHVILLIM

Dr. Ermela KRIPA

Ka kryer studimet e Nivelit të Parë dhe të Dytë, përkatësisht në degët Ekonomi, Institucione e Financë dhe Financë e Menaxhim risku, pranë Universitetit "Roma Tre", në Itali. Që nga janari i vitit 2014 ka marrë gradën "Doktore e Shkencave" pranë Universitetit të Tiranës. Që nga tetori i vitit 2008 e deri më sot Znj. Ermela Kripa punon si pedagoge e brendshme në departamentin Financë - Bankë pranë fakultetit Ekonomik në Universitetin Europian të Tiranës.

Dr. Mateo SPAHO

Ka kryer studimet e Nivelit të Parë dhe të Dytë, përkatësisht në degët Ekonomi, dhe Financë dhe Financë e Menaxhim risku, pranë Universitetit të "Parmës", në Itali. Që nga Marsi i vitit 2014 ka marrë gradën "Doktore e Shkencave" pranë Universitetit të Parmës. Që nga tetori i vitit 2010 e deri në mars 2014 ka punuar pranë Ministrisë së Financave Financë dhe si Pedagog i jashtëm në Universitete të ndryshme.

ABSTRACT

Due to the increasing demand for infrastructure, in the last 20 years, in developing countries, public sector invited the private sector in public service delivery, thereby attracting private capital. Their forms of cooperation have been different. But, remains the fact that many of these collaborations have not been very successful, also because these projects are characterized by high risks and a high capital needs. Due to the recent financial crisis, developing countries also developed ones, faces with the difficulty of finding funding sources. Banks find it difficult to finance higher amount for long-term projects. It also changes due to the Basel Committee, which has tightened the measures taken by banks in issuing debt. On the other hand, the high public debt makes these countries to have more difficulties in financing infrastructure further increasing public debt. So there is a need of finding alternative sources of financing. One of these instruments is the project bonds.

Keywords: *Project Finance, project bonds, infrastructure projects, Foreign Banking*

Hyrje

Shqipëria, por edhe vendet e tjera në mbarë botën, u goditën nga kriza e fundit financiare. Krizë kjo e cila ndikoi negativisht në shumë aspekte të tjera të ekonomisë në tërësi. Duke filluar nga një rënie ekonomike në një borxh të lartë publik, nga një krizë e përhapur ambientale tek një shkallë e lartë e papunësisë, nga një krizë besimi dhe ligjore tek inefficiencat e administratës publike dhe të politikës. Këto aspekte negative nuk mund të zgjidhen duke përdorur idetë e vjetra, të cilat ishin shkaktarët kryesorë në krijimin e këtyre problematikave. UNEP (2009), e krahason krizën e fundit me atë të depresionit të madh të viteve 1929-1933. Ajo thekson se sot bota është goditur nga kriza të shumëfishta: ekonomike e financiare, sociale, ekologjike, klimaterike etj. Duhet të kuptohet situata e vështirë në të cilën ndodhemi si dhe nevojën e ndërmarjes së disa reformave të rëndësishme për të kapërcuar këto vështirësi.

Për shkak të krizës së borxhit Sovran të shumë vendeve, përfshirë këtu edhe Shqipërinë, iu kufizua së tepërmi aftësia për të financuar projektet e mëdha të infrastrukturës, kjo e kufizuar edhe nga deficit i lartë publik si dhe raporte të larta të borxhit mbi prodhimin e brendshëm bruto. Një mënyrë që po adoptojnë vendet e Zonës Euro, për të nxitur rritjen ekonomike, është financimi i investimeve të mëdha në infrastrukturë në sektorët strategjikë të tillë si: telekomunikacioni, energjia, transporti etj. Nga sa u përshkrua më sipër mund të lindin këto pyetje: nëse vendet e eurozonës, por jo vetëm, po përballen me kriza të ndryshme dhe për të rimëkëmbur ekonominë e tyre janë fokusuar në projektet e infrastrukturës, cili do të ishte burimi i financimit të këtyre projekteve kur njëkohësisht këto vendet po karakterizohen nga një krizë e borxhit Sovran? Cilat do të ishin mënyrat alternative të financimit në gjendje që të financojnë këto projektet infrastrukturore në mënyrë që të ndikojnë pozitivisht në rritjen e ekonomike të vendit? Për ti dhënë përgjigje këtyre pyetjeve do ti referohemi Iniciativës së Bashkimit Europian “Europe 2020”, sipas së cilës emetimi i “*Obligacioneve të Projektit*” përbën një alternativë të vlefshme të financimit të këtyre projekteve nëpërmjet burimeve publike, por pa lenë mënjanë rolin e Shtetit. Kjo për shkak se këto janë projekte të cilat relaizohen nëpërmejt formave të ndryshme të partneritetit publik privat¹. Në këto tipe bashkëpunimesh Shteti ka rolin e

vupervizorit, kurse pala tjetër, subjektet private, kanë rolin e investitorëve dhe administrimit të projekteve.

Ky punim, ka për qëllim studimin e një burimi alternativ financimi të quajtur *Obligacion i Projektit*. Për këtë instrument financiar është debatuar shumë në Europë dhe ai ka për qëllim thithjen e investimeve private dhe të sigurojë kosto financimi më të ulta se sa huatë bankare.

Pyetjet kërkimore që ngrihen në këtë punim janë: A përbëjnë obligacionet e projektit një zgjidhje alternative për zvogëlimin e borxhit publik? A mund t’i konsiderojmë obligacionet e projektit si një rrugë për rimëkëmbjen e ekonomisë së një vendi?

Hipoteza e ngritur në këtë punim është: obligacionet e projektit përbëjnë një burim financimi me kosto më të ulta se huatë bankare.

Literatura

Ky punim është fokusuar vetëm në njërin prej aspekteve më të rëndësishme që ka të bëjë me mënyrën e financimit të projektit, të ashtëquajturin Obligacionet e Projektit. Gjatë hulumtimit të literaturës janë identifikuar dy teoritë kryesore të këtij koncepti. Teoria e parë e trajtuar është Teoria e Sjelljeve Përfituese dhe teoria e dytë është ajo e Kostos së Transaksionit (ose Teoria e Agjencisë). Autorët kryesorë janë: Williamson (1975), Klein, Crawford dhe Alchian (1978), teori kjo e mbështetur edhe nga Esty, B (2003; 2004; 2010), Jensen dhe Meckling (1976), Shah dhe Thakor (1987), Berkovitch dhe Kim (1990), Chemmanur and John (1996) etj.

Tregu i kredisë dhe problematika e financimit të projekteve në vendet në zhvillim

“Një ndër leksionet më të rëndësishme të krizës së fundit financiare globale, që goditi tregjet kryesore ndërkombëtare është: për të investuar në mënyrë inteligjente duhet të konsiderojmë të gjithë larmishmërinë e oportuniteteve në bazë globale”.

Në thelb të këtij leksioni qëndron fakti se, ka ardhur koha që investuesit global të zgjerojnë horizontin e investimeve të tyre. Ata duhet të rishikojnë qasjen e tyre në mënyrë që të përfitojnë nga avantazhet e diversifikimit dhe të rendimentit potencial të ofruar nga tregjet emergjente dhe ato në rritje.

Në 2003 *Global Development Finance* pohonte se

² Për më tepër lexoni, “Future driven Funds di Goldman Sachs Asset Management/Fondi Obbligazionari Mercati emergent e in crescita”, marrë nga: http://www.goldmansachs.com/gsam/docs/funds_international/static_literature/all_country/fdf-emd-it.pdf

¹ Për më tepër informacion për sa ipërket formave të ndryshme të partneritetit publik privat dhe lidhjes së tij me Financën e projekteve dhe obligacionet e projektit lexo: Kripa, Ermela *Partneriteti Publik-Privat dhe lidhja e tij me Financimin e Projektit*, Botuar në Revistën Shkencore Albanian Socio Economic Review, nr 1 (74), Viti i botimit 2013,

“po zhvillohet një treg obligacionesh, të udhëhequra nga reformat ekonomike, liberalizimi i tregjeve, si dhe nga inovacionet financiare të fillimit të viteve 1990”. Për shumë kohë tregjet e obligacioneve në vendet në zhvillim kanë qenë të pazhvilluara dhe projektet e infrastrukturës kanë qenë të drejtuara drejt tregjeve ndërkombëtare për financime afatgjata. Të krahasura me masën dhe zhvillimin e tregjeve lokale të aksioneve, tregjet lokale të borxhit janë më të vogla, më pak likuide, dhe kanë një numër të kufizuar investuesish. Pjesa më e madhe e tregtisë dhe e transaksioneve janë të përqendruara në letrat me vlerë qeveritare, dhe emetimet e korporatave kanë tendencën të jenë afatshkurtra, nga 5 deri në 7 vjet. Kjo panoramë ndryshoi me ardhjen e investuesve ndërkombëtare dhe me liberalizimin e normave të brendshme të interesit, ku shumë tregje të borxhit sidomos në vendet aziatike dhe të amerikës latine janë zhvilluar në mënyrë të ndjeshme në vitet e fundit (Dailami, M. Leipziger, D., 1998). Një rol të rëndësishëm në rritjen e emetimeve të obligacioneve në këto tregje ka pasur sektori privat. Tregjet e obligacioneve në këto vende janë të pamaturuara jo vetëm nën aspektin e volumit por edhe nën aspektet teknike të instrumentave financiare. Bankat lokale kanë shfrytëzuar kryesisht instrumentat e asistuar³, kurse për sa i përket korporatave ato kanë qenë gjithmonë të shoqëruara me marrëveshje (*covenants*) të ngushta dhe me garanci të të tretëve me qëllim përmirësimin e emetimit. Subjektet private përveç emetimeve klasike në valutë vendase, kanë përdorur edhe instrumenta të rinj të tilla si Eurobondet dhe emetimet sipas ligjit 144, duke ju drejtuar si tregjeve amerikane ashtu edhe atyre europiane. *Kapitali privat, që paraqet më shumë se 90% të flukseve të kapitalit në vendet në zhvillim, përbën burimin kryesor të financimit afatgjatë.* Por vihet re se furnizuesit tradicional të kapitalit për projektet e infrastrukturës, për shkak të krizës, duken më pak të gatshëm për të investuar. Edhe financimet nga ana e bankave janë shtrënguar për shkak të zvogëlimit të levës financiare, në veçanti nga Bankat Europiane. Paketa e re e reformave në rang botëror, e ashtëquajtura Bazel III, mund të rrisë së tepërmi kostot e financimit për disa huamarrës, duke zvogëluar kështu mundësinë e financimeve, sidomos për huatë me afat më të gjatë. Investuesit ndërkombëtar, ndër to, fondet e pensioneve dhe shoqëritë e sigurimeve aktiviteti i të cilave i tejkalon 70 trilion dollarë, janë një burim shtesë shumë i rëndësishëm për kapitalet afatgjata. Megjithatë, investimet në aktivitete prodhuese afatgjata, si p.sh., investimet në infrastrukturë, përbëjnë elementin kryesor të gjenerimit të të ardhurave të kërkuara nga ata, më pak se 1% e fondeve të pensionit i caktohen

³ Strumenti Subordinati, janë instrumenta financiar që varen nga instrumenta të tjerë, pra janë të ndërvarur.

d.p.d projekteve të infrastrukturës. Së fundmi vihet re një tjetër zhvillim premtues i tregjeve të obligacioneve në valutë vendase⁴. Këto tregje mund të bëhen një burim shumë i rëndësishëm financimi për financime kombëtare afatgjata, përfshirë ato në infrastrukturë. Kjo do të zvogëlonte riskun e kursit të këmbimit si për huamarrësit ashtu edhe për investuesit. Por, që këto tregje të jenë të qëndrueshme, kërkojnë që të ndërmerren disa reforma institucionale dhe ligjore që ti bëjnë ato më tërheqëse pa sforcuar si sektorin publik ashtu edhe atë privat.

Në ditët e sotme në Europë në jemi dëshmitarë të këtij fenomeni: bankat nuk po rrisin sasinë e kapitalit aksioner, por po zvogëlojnë aktivitet në rrezik. Fenomen ky, i cili për një vit nuk do të zbutet. Dhe është pikërisht terreni i FP në të cilën po luhet sfida më e madhe dhe përgjegjësia më e madhe për ti besuar shoqërive për rimëkëmbjen e ekonomisë në një moment kaq delikat në të cilën gjendet. Shumë qeveri të vendeve të zhvilluara, si p.sh., Italia ka zgjedhur rrugën e modelimit të një forme specifike për emetimin e “obligacioneve të projektit” (project bond) duke e përshtatur me ekonominë dhe financën publike italiane.

Analiza e gjetjeve

Në mënyrë që të rritet likuiditeti i tregjeve të obligacioneve dhe që të rritet profili i maturitetit të tyre kërkohen të merren disa masa në tre drejtime: 1) heqja e disa politikave, rregulloreve dhe kufizimeve fiskale të cilat kanë penguar zhvillimin në tregjet sekondare të instrumentave të borxhit, 2) zhvillimit të disa mekanizmave të sigurimit të obligacioneve për të intensifikuar tërheqjen e obligacioneve në monedhën vendase nga një rrjet me i gjerë investuesish, duke përfshirë edhe investues të huaj dhe 3) rritjen e nivelit të infrastrukturës së tregjeve me vendosjen e një agjensie *Kleringu* të letrave me vlerë, arritja e një marrëveshje për një sistem depozitash pa certifikata në dorë të depozituesit, por të mbahen të regjistruara në sistem në rekordet e Bankës Qendrore⁵. Primi i riskut i kërkuar nga kreditorët për një projekt të infrastrukturës është funksion i perceptimit të tyre për riskun, mundësia e garancive nga palë të treta, dhe marrëveshje të tjera

⁴ Për më tepër informacion shih, “La perpetua carenza di finanziamenti nei paesi in via di sviluppo” të Mohieldin Mahmoud, marrë në: <http://www.project-syndicate.org/commentary/the-impact-of-the-global-financial-crisis-on-developing-economies-by-mahmoud-mohieldin/italian>

⁵ Termi origjinar i së cilës është, *Book entry – trading*, që nënkupton letra me vlerë që nuk paraqiten nëpërmjet certifikatave por mbahen të regjistruara në rekordet e bankës qendrore, në emër të bankave antare. Pra në thelb, mbajtësit i jepet një faturë dhe informacioni mbahet vetëm në mënyrë elektronike.

të përfshira në “paketën siguruese”⁶ të huave, ashtu si edhe faktorët e riskut të vendit pritës.

Përfundime

Bankat nuk po rrisin sasinë e kapitalit aksioner, por po zvogëlojnë aktivet në rrezik. Është pikërisht terreni i FP në të cilën po luhet sfidë më e madhe dhe përgjegjësia më e madhe për ti besuar shoqërive për rimëkëmbjen e ekonomisë në një moment kaq delikat në të cilën gjendet. Shumë qeveri të vendeve të zhvilluara, si p.sh., Italia ka zgjedhur rrugën e modelimit të një forme specifike për emetimin e “obligacioneve të projektit” (project bond) duke e përshtatur me ekonominë dhe financën publike italiane.

Obligacionet e projektit përbëjnë një mundësi për financimin e projekteve të infrastrukturës duke mos i rënduar Borxhit publik. Investitorët vendas dhe të huaj kanë mundësi, në këtë mënyrë, të financojnë në këto sektorë të infrastrukturës për të nxjerrë përfitime, kjo për shkak se borxhi I lidhur me emetimin e obligacioneve të projektit ka një maturitet më të madh. OP përbëjnë një urë lidhëse ndërmjet bankës dhe kompanive. Në këtë mënyrë banak luan vetëm rolin e konsulentit dhe jo atë të financuesit.

Referencat

- Chemmanur, T.J., K. John. (1996), Optimal incorporation, structure of debt contracts, and limited recourse project financing. *Journal of Financial Intermediation*, vol. 5, 372 – 408.
- Dailami, M., Leipziger, D. (1998). Infrastructure project finance – capital flow: A new perspective. *World Development*, Vol. 26, nr. 7, fq. 1283 – 1298
- Esty, B. C. 2003. Returns on project - financed investments: Evolution and Managerial implication.

Journal of Applied Corporate Finance 15, No. 1: 71 – 86.

- Esty, B. C. 2004, “The Economic Motivations for using Project Finance,” Working Paper.
- Esty, B. C. (2010). *An overview of project finance and Infrastructure finance – 2009 Update*. Boston: Harvard School Publishing.
- Fay, M., and Yepes, T. (2003), Investing in Infrastructure: What Is Needed from 2000–2010. Policy Research Working Paper 3102. World Bank, Washington, DC
- Future driven Funds di Goldman Sachs Asset Management/Fondi Obbligazionari Mercati emergent e in crescita”, marrë nga: http://www.goldmansachs.com/gsam/docs/funds_international/static_literature/all_country/fdf-emd-it.pdf
- Inderst, G. (2013), Private Infrastructure Finance and Investment in Europe. EIB Working Papers 2013 / 0
- Jensen, M.C., Meckling, W. H. (1976), Theory of the Firm: Managerial Behavior, Agency Costs and Capital Structure. *Journal of Financial Economics*, vol. 2, fq. 305 – 360.
- Klein, B., Crawford, R., Alchian, A. (1978), Vertical Integration. Appropriable Rents and the Competitive Contracting Process. *The Journal of Law and Economics*, vol. 21, fq. 297 – 326
- Kripa, Ermela *Partneriteti Publik-Privat dhe lidhja e tij me Financimin e Projektit*, Botuar në Revistën Shkencore Albanian Socio Economic Review, nr 1 (74), Viti i botimit 2013,
- Mohieldin, M. La perpetua carenza di finanziamenti nei paesi in via di sviluppo”, marrë në: <http://www.project-syndicate.org/commentary/the-impact-of-the-global-financial-crisis-on-developing-economies-by-mahmoud-mohieldin/italian>
- The Europe 2020 Project Bond Initiative - Innovative infrastructure financing, marrë nga: <http://www.eib.europa.eu/products/project-bonds/index.htm>
- UNEP (2009), marrë nga: http://www.unep.org/PDF/UNEP_AR_2009_FINAL.pdf

⁶ Paketa e sigurisë (Security Package) përkufizohet si bashkësia e dokumentave ligjore e cila ka për qëllim sigurimin e ndarjeve të risqeve ndërmjet palëve të projektit. Një ndër elementët e saj më të rëndësishëm është “marrëveshja e kredisë”, e cila përbën një dokumente të tipit financiar. Kjo kontratë nënshkruhet nga SPV – ja dhe financueseve dhe ka për qëllim ndarjen e detyrimeve ndërmjet dy palëve.

REALIZIMI I ARKËTIMEVE TË NDËRMARRJEVE PUBLIKE NË KOSOVË: PROBLEMET DHE SFIDAT

Bahri HYSENI

Magdalena BREGASI

Metë BEQIRAJ

Është doktorant në UET, ka përfunduar studimet themelore në Fakultetin Ekonomik-Universiteti i Prishtinës në vitin 1985. Në vitin 2003 është lincencuar kontabilist i çertifikuar, që nga viti 2006 e tutje bart licencën e auditorit ligjor, 2008 Master i kontabilitetit dhe auditimit, me 2011 ekspert i insolvencës.

ABSTRACT

The study of income collection and outgoing cash flow is of particular interest to financial executives in the context of a financial environment exacerbated by the economic crisis and the actual specifics of economic conjunctures. For this kind of problem there are many research studies in foreign countries that have analysed financial aspects of manufacturing and service enterprises, but there are a few or no study in the case of enterprises in Kosovo. The aim of this project is to analyse and explore the factors that cause the difficulty for the collections in public enterprises in Kosovo. It also aims to prove the hypothesis that the failure in income collections have direct effects on liquidity positions exacerbating debt levels and costs. For this purpose we have analysed the financial activity of enterprises belonging to public services sector including here: power suppliers, water suppliers and waste management for the period 2010-2012. On the other hand some enterprises that lack these revenues make efforts to fulfill the gaps by demanding subsidies from the government as a shareholder and by taking charge of the Kosovo Consolidated Budget. Provisions for non-collection of revenues generate bad debt expense. These expenses negatively impact the performance of enterprises. Statistical data are derived from data obtained from financial documents and the questionnaires. The paper analyzes the factors of debt accumulation and bad debt problems and it elaborates further the legal and financial costs of these factors. The paper also includes challenges for improving the collection and minimizing bad debt. Thus, we have also provided some recommendations because there is a need to improve the performance and financial efficiency by all actors concerned and involved in the process.

Keywords: *collection of incomes, debt problems, bad debt, public enterprises, and services.*

Hyrje

Arkëtimi i hyrjeve për ndërmarrjet publike të sektorit të energjisë elektrike, të ujësjellësve dhe të grumbullimit dhe deponimit të mbeturinave është një nga problemet kryesore financiare me të cilin sfidohen drejtimet dhe organet vendimmarrëse të tyre. Mosarkëtimi i këtyre kërkesave përveç ndikimit negativ në rezultatin financiar vjetor gjithnjë e më i theksuar është problemi me mungesën e parasë, me rrjedhën e parasë dhe zvogëlimin e nivelit të likuiditetit. Prandaj, konsiderojmë se problemet e arkëtimit të hyrjeve në ndërmarrjet publike janë me ndikim të madh në rrjedhat, zhvillimin dhe qëndrueshmërinë ekonomike dhe financiare të tyre por që reflektohen në nivelin e kualitetit të shërbimeve publike të cilat ato i ofrojnë qytetarit. Nga këtu paraqitet edhe rëndësia e ballafaqimit dhe tejkalimit të suksesshëm të sfidave, në të kundërtën shoqëria nuk do të ketë ngritje të nivelit të cilësisë së shërbimeve publike dhe kjo do të ndikon në standardin jetësor të tyre.

Qëllimi dhe objektivat e studimit

Në rrethanat e zhvillimit të veprimtarisë së tyre, ndërmarrjet publike po hasin në vështirësi të mëdha në realizimin e arkëtimit. Prandaj, qëllimi i këtij punimi kërkimor është që të trajtojë disa nga problemet kyçe të cilat shkaktohen te ndërmarrjet publike kur ato ballafaqohen me nivelin e ulët të arkëtimit të hyrjeve dhe si pasojë e kësaj edhe me sfida për të cilat drejtimet e këtyre ndërmarrjeve gjithashtu kërkojnë zgjidhje.

Një ndër objektivat kryesore të cilat synohen të arrihen me anë të këtij punimi kërkimor është që përmes analizës së faktorëve të cilët ndikojnë në realizimin e arkëtimit të hyrave në ndërmarrjet publike, të gjenden zgjidhje për problemin e mosarkëtimit të të hyrave deri në nivelin e faturimit. Gjithashtu objektiv tjetër mbetet se si të menaxhohen sfidat të cilat shkaktohen nga shkalla e ulët e likuiditetit kur këto ndërmarrje ballafaqohen me situata të pamjaftueshmërisë së të hyrave, duke dhënë ndihmesën tonë së pari për drejtimet e këtyre ndërmarrjeve, pastaj edhe në sensibilizimin e shfrytëzuesve të shërbimeve publike për pagesë të këtyre shërbimeve dhe në dhënjen e propozimeve për zgjidhjet e mundshme.

Pyetja kërkimore, hipoteza dhe metodologjia e punimit

Realizimi i të hyrave në aspektin financiar shpesh kuptohet si përmbyllje e një cikli i cili ka filluar me një

aspekt tjetër praktik që në rastin tonë ka të bëjë me ofrimin e një shërbimi publik. Megjithatë, në punimin tonë kërkohet të analizohet në mënyrë sa më konkrete, kontributi i realizimit të të hyrave në kryerjen e mirëfilltë të veprimtarisë. Pyetja kërkimore bazë e këtij punimi është: Si ndikon realizimi i të hyrave në përmbushjen e kërkesave për shërbime cilësore publike dhe cilët janë indikatorët konkret me të cilët mund të matet ky ndikim? Hipoteza qendrore është se sa më e ulët të jetë shkalla e arkëtimit të të hyrave në ndërmarrjet publike aq më shumë rritet mundësia e problemeve financiare. Metodologjia e këtij punimi është një kombinim i të dhënave sekondare dhe atyre primare. Kjo do të jetë e mbështetur në një analizë krahasuese të të dhënave sekondare nga pasqyrat financiare në periudhen prej tri viteve dhe e plotësuar me të dhëna nga burimet primare. Në fokus të studimit do të jenë në njërin anë ndërmarrjet publike nga lamia e furnizimit me energji elektrike, furnizimit me ujë dhe të grumbullimit dhe deponimit të mbeturinave dhe në anën tjetër shfrytëzuesit e shërbimeve publike. Ne kemi konsideruar se disa nga problemet me arkëtimin e të hyrave më së miri vërehen në pasqyrat financiare të këtyre ndërmarrjeve prandaj edhe identifikimin e problemeve e kemi bërë duke u shërbyer me analizën financiare të të dhënave nga pasqyrat financiare të audituara nga auditorë të jashtëm të pavarur.

Analizë, interpretim të dhënash

Gjatë punimit të këtij studimi kërkimor ne jemi qasur analizës së të dhënave nga pasqyrat financiare gjatë tri viteve në vazhdimësi. Përqëndrimi jonë ka qenë në ato pozicione të cilat kanë qenë të rëndësishme për nxjerrjen e informatave të dobishme për punimin, të krahasueshme dhe nga të cilat mund të vërehen disa prej problemeve të theksuara.

Problemet

Infrastruktura e vjetëruar

Gati të gjitha ndërmarrjet publike në Kosovë janë trashëgimtare të ish ndërmarrjeve shoqërore të cilat janë themeluar në vitet 70'-80' të shekullit të kaluar.

FIG.NR.1: ASETET

Asetet	(ne 000 Euro)	(ne 000 Euro)	(ne 000 Euro)
Sektori	2012	2011	2010

Energjisë	366,678	408,988	384,996	KEK
Ujësllësve	55,984	54,545	57,393	KRU «Prishtina»
Mbeturina	2,299	2,473	2,567	KRM «Uniteti»

Burimi: Tabela është e punuar nga autori për qëllime të këtij punimi-të dhënat janë marrë nga pasqyrat financiare të ndërmarrjeve të lartëpërmendura.

Në vitet e fundit ka pasur tentativa të riparimit dhe investimit në mjete dhe pajisje të reja mirëpo jo në masë të mjaftueshme (në fig. nr.1 mund të shihet vlera e lartë e aseteve të cilat janë rivlerësuar gjatë procesit të përgatitjes së korporatizimit).

Humbjet teknike dhe komerciale

Për shkak shtrirjes mjaft të zgjeruar, të infrastruktures së vjetëruar dhe të riparuar në pjesën më të madhe humbjet teknike në rrjet të energjisë elektrike janë mjaft të larta (30% të energjisë elektrike, të ndërmarrjet e ujësllësve për shkak të vjetërsisë, mosmirëmbajtjes dhe zgjerimit të rrjetit humbjet teknike ende janë në nivel të lartë 40-55%) që ndikojnë negativisht në ofrimin e shërbimeve për publikun. Përveç humbjeve teknike një problem tjetër është shfrytëzimi ilegal apo keqpërdorimi nga ana e shfrytëzuesve të rrjetit.

Niveli i ulët i arkëtimit

Të gjitha ndërmarrjet publike të cilat kanë arkëtuar të hyrat nga personat fizik janë ballafaquar me nivelin e ulët të arkëtimit (Shih figuren nr.2 ku në të gjitha sektorët ka rritje nga viti 2011 në vitin 2012).

FIG.NR.2: LLOGARITË E ARKËTUESHME

Llogaritë e arkëtueshme				
	(ne 000 Euro)	(ne 000 Euro)	(ne 000 Euro)	
Sektori	2012	2011	2010	
Energjisë	41,986	37,175	57,688	KEK
Ujësllësve	8,278	5,072	9,344	KRU «Prishtina»
Mbeturina	1631	1,165	807	KRM «Uniteti»

Burimi: Tabela është e punuar nga autori për qëllime të këtij punimi-të dhënat janë marrë nga pasqyrat financiare të ndërmarrjeve të lartëpërmendura.

Ky nivel i ulët i arkëtimit po shkakton vështirësi financiare të cilat po manifestohen në ushtrimin e veprimtarisë dhe rrjedhimisht në cilësinë e shërbimeve.

Borxhet e këqija

Të ballafaquara me mosarkëtimin e të hyrave në njërin anë dhe me kërkesat e standardeve të kontabilitetit dhe standardeve të raportimit financiar në anën tjetër për vlerësimin brenda vitit të kërkesave, ndërmarrjet publike detyrohen të bëjnë provizionimin e kërkesave të llogarive të arkëtueshme dhe ti transformojnë në borxhe të këqija gjegjësisht duke ngarkuar shpenzimet për borxhet e këqija të pasqyrojnë gjendjen reale në pasqyrat financiare.

FIG.NR.3: BORXHET I KEQ

Borxhi i keq				
	(ne 000 Euro)	(ne 000 Euro)	(ne 000 Euro)	
Sektori	2012	2011	2010	
Energjisë	13,456	18,358	22,085	KEK
Ujësllësve	1,712	1,643	3,289	KRU «Prishtina»
Mbeturina	182	0	261	KRM «Uniteti»

Burimi: Tabela është e punuar nga autori për qëllime të këtij punimi-të dhënat janë marrë nga pasqyrat financiare të ndërmarrjeve të lartëpërmendura.

Në figuren nr.3 mund të shihet se shpenzimet e borxhit të keq në sektorin e energjisë në vitin 2012 janë zvogëluar në krahasim me vitin 2011, mirëpo në sektorin e ujit dhe mbeturinave shpenzimet e borxhit të keq kanë shënuar rritje.

Pakënaqësia e konsumatorëve

Me qenë se mundësitë e kufizimit individual për shfrytëzimin e shërbimeve të furnizimit me energji elektrike dhe ujë janë shumë të ndërlikuara dhe kërkojnë angazhime dhe shpenzime shtesë, ndërmarrjet aplikojnë reduktime të cilat përfshijnë të gjithë konsumuesit pa marrë parasysh janë pagues të rregulltë apo jo. Sankcionimi jo i selektuar i cili edhe tani vazhdon në disa raste konsiderojmë se ka qenë joproduktiv sepse nuk ka arritur të nxisë atë pjesën e klientëve të cilët nuk kanë paguar më heret por që as nuk paguan tani dhe të demotivojë paguesit e rregulltë pasi nuk janë të kënaqur me shërbimet e ofruara.

Sfidat

Ristrukturimi i ekonomisë

Në disa ndërmarrje publike ku restrukturimi ose reformimi nuk mund të sigurojnë kryerjen efektive të

shërbimeve publike, privatizimi i tyre bazuar në përvojat nga shtetet e zhvilluara ka gjeneruar të hyra më të larta të cilat kanë mundësuar edhe krijimin e vendeve të reja të punës, investime private dhe të jashtme dhe shërbime publike më kualitative. PPP është një mundësi tjetër e ngritjes së menaxhimit të ndërmarrjeve publike përmes bashkëpunimit të korporatave, bizneseve të mesme dhe të vogla, organizatave jo-qeveritare, organizatave të shoqërisë civile në ofrimin e mallrave dhe shërbimeve për përfitime publike.

Funksionalizimi i Bordeve të drejtorëve

Si organe vendimmarrëse, në ndërmarrje publike ato funksionojnë me borde jokomplete. Reduktimi i interferencës politike dhe procesi transparent i nominimit të bordeve në bazë të aftësive dhe shkathtësive duhet të jetë një sfidë e përhershme në ngritje te nivelit të qeverisjes korporative.

Ngritja e vazhdueshme e performances operative

Ndërmarrje publike duhet të vazhdojnë në ngritjen e performances operative në ofrimin e shërbimeve kualitative për klientët. Kënaqësia e klientit me shërbimet duhet të ngritet si objektiv i përhershëm. Niveli i kualitetit të shërbimeve publike do të mbetet sfidë e cila po ndryshon me zhvillimin e shoqërisë.

Konkluzione dhe rekomandime

Realizimi i arkëtimeve të hyrjeve nga ndërmarrjet publike, për shërbimet publike të ofruara ende mbetet një ndër sfidat më të rëndësishme. Bordet e drejtorëve dhe Drejtimet e ndërmarrjeve publike duhet të kërkojnë zgjidhje me qëllim të ngritjes së nivelit të realizimit të arkëtimeve në drejtim të përafrimit me nivelin e faturimit.

Disa nga rekomandimet kryesore të cilat mund të ndihmojnë në përmirësimin e situatës aktuale dhe ngritjes së efikasitetit sa i përket nivelit të realizimit të arkëtimeve janë: Së pari, një fushatë afatgjate, të kohëpaskohshme senzibilizuese dhe transparente se shfrytëzuesit e shërbimeve publike me pagesat e tyre kryejnë obligimin e tyre dhe me këtë ndihmojnë ndërmarrjet publike që të disponojnë mjete të mjaftueshme. Së dyti, organizimi dhe fuqizimi i njësive për arkëtimin e të hyrave brenda ndërmarrjeve publike. Së treti, rishikimi i mundësisë për zvogëlimin e reduktimeve kolektive të cilat iritojnë dhe demotivojnë shfrytëzuesit e shërbimeve të cilët paguajnë rregullisht. Së katërti, rritjen e presionit në

gjykata me qëllim të zgjidhjes më të shpejtë të lëndëve që do të dërgonte porosi te shfrytëzuesit se arkëtimi mund të realizohet nëpërmes rrugës ligjore, dhe futja e partneritetit publiko privat aty ku vlerësohet se ndërmarrjet publike nuk mund të japin maksimumin. Në këtë mënyrë, realizimi i arkëtimeve në ndërmarrjet publike megjithë problemet dhe sfidat të cilat e përcjellin do të mund të ngritej në nivel më të lartë. Kjo do të ndikonte në rritjen e efikasitetit të ndërmarrjeve publike në ofrimin e shërbimeve publike.

Referenca

- Deloitte. <http://www.kek-energy.com/rapFinanca.asp>. 31 December 2010. 20 August 2012 <http://www.kekenergy.com/doc/publikime/Delloitte%20%20raporti%20financiar%20UNBUNDLED%20per%20vitin%20%2031%20dhjetor%202010.pdf> .
- Deloitte. <http://www.kek-energy.com/rapFinanca.asp>. 31 December 2009. 20 August 2012 <http://www.kekenergy.com/doc/publikime/Raporti%20i%20auditorit%20t%20C3%AB%20pavarur%2031dhjetor%202009.pdf>
- Ekonomik, R. e. (2011). *Raporti i Performancës së Ndërmarrjeve Publike 2010*. Prishtine: Ministria e Zhvillimit Ekonomik.
- Instituti Kosovar për Kërkime dhe Zhvillim të Politikave. (2011). *Menaxhimi publik: Analizë e bordeve të ndërmarrjeve publike dhe agjencive të pavarura*. Prishtine: KIPRED.
- Jocelyn, T. (2003), "Accountability and Audit". *International Journal of Government Audit*. Vol. 30, No. 2, April.
- Johnson, I. E. (1996), *Public Sector Accounting and Financial Control*. Surulere: Financial Training Nigeria, 2nd Edition.
- KOSOVO, S. A. (2011). *Series 3: Economic Statistics - Statistical Repertoire of Enterprises*. Prishtine: STATISTICAL AGENCY OF KOSOVO.
- Republic of Kosovo– Assembly . (n.d.). *Law No. 03/L-087 ON PUBLICLY OWNED ENTERPRISES*. Retrieved March 29, 2011, from <http://www.assembly-kosova.org>: http://www.assembly-kosova.org/common/docs/ligjet/2008_03-L087_en.pdf
- Thornton, G. (2011, December 31). <http://www.kek-energy.com/rapFinanca.asp>. Retrieved August 20, 2012 from <http://www.kekenergy.com/doc/publikime/KEK%20Pasqyrat%20Financiare%202011%20ALB.PDF>
- Tušek, P. d. (2007). THE ROLE OF INTERNAL AUDITING IN THE INCREASE OF BUSINESS QUALITY OF ENTERPRISES IN THE REPUBLIC OF CROATIA – EMPIRICAL RESEARCH. Zagreb: Zbornik Ekonomskog fakulteta u Zagrebu.

PJESËMARRJA E PRODHIMEVE SHQIPTARE NË TREGUN KOSOVAR DHE ANASJELLTAS, PERSPEKTIVA DHE MUNDËSITË

Skender HASANI

I lindur me 1967 ne Ferizaj – Kosovë. Studimet universitare të përfunduara më 1993 në Universiteitn e Prishtinës. Studimet post diplomike në Akademinë e Studimeve të Avansuara Universitare në Prishtinë më 2008. Student doktorrate në UET. I punësuar pranë Agjencionit Kosovar të Privatizimit. Ligjërues në Kolegjin „Vizioni për Arsim” në Ferizaj. Këshilltar për financa dhe tatime në disa shoqëri tregëtare në Kosovë dhe jashtë saj.

ABSTRACT

Economies of Albania and of Kosovo need one another. Creation of a common market is a necessity of time. However, in order to achieve this, besides legal infrastructure, it is necessary for Albanian and Kosovo products to be more present in each other's markets. Increasing the participation of products of these two countries must not be considered as competition between one another, but this increase allows them to complete each other where needs for these products are high and help extension in other markets in future. Today we are witnesses of a small participation of Albanian products in Kosovo and even smaller participation of Kosovo products in Albanian market. Increase of participation of products of both countries would allow not only economic growth, but it would also allow creation of conditions for the products of our countries to be competitive not only in the region but wider which are present in our markets.

Therefore, as a research questions we would have the following: what are the possibilities for the Albanian products on one hand and Kosovo products on the other hand to find placement in each others markets. Through this paper we would like to find out if the trade exchange between Kosovo and Albania can be increased and which steps have to be taken in order to increase the trade.

The aim of this paper is that based on our empirical evidence to measure not only the participation of Albanian products in Kosovo market, but consider the possibility to increase Albanian export in Kosovo; possibility to increase competitiveness of these products either products of places in the region and consider what must be done in order to have considerable increase of these products in Kosovo and Kosovo products in Albanian market.

Key words: *Production, Competitiveness, Economic development, Perspective*

Hyrje

Ky punim ka për qëllim që të bëj një vështrim të përgjithshëm të trendeve të bilancit tregtar të Kosovës dhe Shqipërisë, përfshirë statistikat e përgjithshme tregtare të importit dhe eksportit, dhe strukturën e mallrave që eksportohen dhe importohen nga te dy vendat. Të shihen mundësitë për rritjen e bashkëpunimit tregëtar në mes të dy vendeve tona me theks të veçantë rritje e bashkëpunimit në bilancin tregëtar të prodhimeve vendore të dy vendeve tona ngase që të dy vendet tona karakterizohen me një bilanc tregëtar shumë negativ prandaj kerkohet që të bëhet një angazhim shumë i lartë i qeverive të dy vendeve, odave tregëtare të dy vendeve dhe i të gjithë faktorit me ndikim në rrjedhat ekonomike në mënyrë që të kemi një rritje shumë më të madhe të shkëmbimeve tregëtare me theks të veçantë të prodhimeve të djajve vendeve në drejtim të njëra tjetrës.

Me qëllim të analizimit të situatës të shkëmbimeve tregëtare në punim janë pasqyruar informatat e marra nga Enti Statistikor i Kosovës, Instituti i statistikave i Shqipërisë Instat, Ministria e Tregëtisë dhe Industrisë e Kosoves, Ministria e Financave e Kosovës dhe institucionet tjera kosovare që mirren më analizimin e shlembimeve tregëtare për të analizuar shkëmbimet në mes të mallrave të dy vendeve dhe shkëmbimet e Kosovës me vendet tjera në mënyrë që të shohim mundësitë që ky shkëmbim në të ardhmën të këtë një rritje shumë më të madhe se ai që është sot.

Gjithashtu me qëllim që të masim edhe perceptcionin e qytetarëve Kosovar për prodhimet shqipëtare është përgaditur një pyetësor ku qytetarët e ndyshëm janë përgjigjur në disa pyetje mbi mallrat që konsumojnë dhe njohurite e tyre mbi prodhimet shqipëtare që shiten në Kosovë apo edhe për kompanitë shqipëtare që afarojnë në Kosovë.

Qëllimi dhe Objektivat e Studimit

Siç u tha edhe Shqipëria edhe Kosova karakterizohen me bilanc tregëtar negativ por nëse analizohen eksportet që të dy vendet tona bëjnë me vendet e regionit del se edhe Shqipëria edhe Kosova eksportet më të mëdha i kanë në drejtim të njëra tjetrës por nisur nga fakti se të dy vendet kanë bilanc shumë të lartë negativ këto eksporte mbesin në hije të blerjeve respektivishtë importeve që bëjnë me vendet e regionit apo edhe ato të BE e të cilat janë shumë më të medha me vendet tjera se sa njëra me tjetrën prandaj kjo kërkon që të sensibilizohen ekonomitë

e të dy vendeve, bizneset e të dy vendeve në mënyrë që të rriten mundësitë prodhuese të dy vendeve, të komplementohen prodhimet e vendeve tona me nevojat nga njëri vend me tjetrin varësishtë nevojave dhe të bëhet substitiuimi i mallrave të vendeve tjera me mallra nga Shqipëria dhe Kosova.

Prandaj qëllimi i këtij punimi është që të shiqohen rrugët se si të dy vendet të krijojnë një infrastrukturë që të kemi një rritje të prodhimeve vendore si dhe rritja e bashkëpunimit tregëtar që prodhimet e të dy vendeve të jenë gjithshje e më shumë prezente. Edhe Kosova edhe Shqipëria kanë resurse të mjaftueshme njërëzore, teknike dhe teknologjike, resurse natyrore por nevojitet shfrytëzimi atyre resurseve më qëllim të rritjes së prodhimtarisë së tyre e cila rritje do të kishtë efekte multiplikuese ne gjenerimin e vendeve të reja të punës, rritjen e të ardhurave për qytetarët, rritjen e të hyrave buxhetore e që të gjitha këto do të ndikonin në rritjen e mirëqenjes së qytetarëve.

Pasi që qëllimi i këtij punimi është që të shihen mundësitë për rritjen e bashkëpunimit tregëtar në mes të dy vendeve më poshtë do të paraqesim situatën momentale me importe dhe eksporte nga të dhënat e marra për Shqipërin nga INSTAT kurse për të dhënat në Kosovë të marra nga Ministria e Tregëtisë dhe Industrisë.

Pyetja kërkimore dhe Metodologjia e Kërkimit

Duke pasur parasysh se qëllimi kryesor i të dy vendeve tona është zvoglimi debalancit të madhë tregëtar që eksiston me vendet e treta kjo domosdoshmërishtë paraqet nevojën që të gjinden rruget se si të bëhet kjo dhe si të gjinden alternativat për rritjen e prodhimtarisë vendore dhe që prodhimet e të dy vendeve tona të jenë konkurrencte me prodhimet jo vetëm të vendeve të regjionit por edhe më gjerë. Por për të bërë një gjë të tillë ekonomitë e të dy vendeve kanë nevojë për rritjen e bashkëpunimit e veqanërishtë rritja e bashkëpunimit që prodhimet dhe shërbimet e vendeve tona të jenë më shumë present në vende tjera. Të dy vendet tona kanë një shkallë të lartë të importit të prodhimeve të vendeve tjera prandaj kjo situatë e pafavorshme parashtron nevojën imediatë që këto importe aty ku është e mundur të zevendësohen me prodhime të njëra tjetrës.

Prandaj ne me anë të këtij punimi dëshirojmë të shohim se a mundë të rritet shkëmbimi tregëtar në mes të Kosovës dhe Shqipërisë dhe si mundë të bëhet kjo rritje e bashkëpunimit tregëtar. Pasi që si Kosova ashtu edhe Shqipëria vleren më të madhe të eksporteve nga vendet e rajonit e kanë me njera

tjetrën por nga ana tjetër importet e mallrave të dy vendeve marrin pjesë shumë më pak se ato të mallrave të vendeve tjera tek të dy shtetet kjo tregon për një strukturë jo të favorshme të shkëmbimeve tregëtare të produkteve të vendeve tona që kanë me njëra tjetrën prandaj kjo domosdoshmërishtë na sjellë deri te konstatimi se ekzistojnë mundësitë për rritjen e shkëmbimeve tregëtare në mes të dy vendeve e cila mundësi duhet të shfrytëzohet në mënyrë që ekonomitë e dy vendeve tona të kenë një rritje të qendrueshme dhe të jene konkurrencte me ato të regjionit.

Prandaj me qëllim që të analizohet mundësia e rritjes së këtij bashkëpunimi tregëtar me anë të një hulumtimi në formë të pyetësorit do të shohim se cilat janë perceptimet e të anketuarëve për prodhimet shqipëtare dhe cilat janë mundësitë reale që shkëmbimi në mes të dy vendeve shqipëtare të rritet në masën e cila do të bëntë që këto dy ekonomi të komplementonin njëra tjetrën dhe që prodhimet e të dy vendeve të bëheshin prodhime substitutive për prodhimet e vendeve tjera të cilat tani kanë zënë një vend të madhë në tregun e të dy vendeve.

Sado që të dhënat e marra nga ana e të anketuarëve kanë të bëjnë më një numër prej 192 respondentësh dhe atë të bërë në dy regjione të Prishtinës dhe Ferizajit prapeseprape keto të dhëna na japin një idikacion të qartë se duhet vepruar me urgjence për rritjen e këtij bashkëpunimi.

Interpretimi i të dhënave

Pasi që si Kosova ashtu edhe Shqipëria vlerën me të madhe të eksporteve nga vendet e rajonit e kanë me njëra tjetrën por nga ana tjetër importet e mallrave të dy vendeve marrin pjesë shumë më pak se ato të mallrave të vendeve tjera tek të dy shtetet kjo tregon për një strukturë jo të favorshme të shkëmbimeve tregëtare të produkteve të vendeve tona që kanë me njëra tjetrën prandaj kjo domosdoshmërishtë na sjellë deri te konstatimi se ekzistojnë mundësitë për rritjen e shkëmbimeve tregëtare në mes të dy vendeve e cila mundësi duhet të shfrytëzohet në mënyrë që ekonomitë e dy vendeve tona të kenë një rritje të qendrueshme dhe të jene konkurrencte me ato të regjionit.

Me qëllim të analizimit të pjesëmarrjes të prodhimeve shqipëtare ne tregun Kosovar, mundësisë se rritjes së atyre prodhimeve në tregun Kosovar ne kemi bërë një anketim me një numër respondentësh ku nga ta kemi marrë disa përgjigje të cilat mendoj se duhet pasur parasysh gjatë përpilimit të politikave ekonomike tek të dy vendet tona.

Nga pyetësori prej 10 pyetjeve ne kemi marrë përgjigje nga 192 respondent anketuar ne regjionin e Prishtinës dhe Ferizajit. Respondentet janë përzgjedhur në mënyrë të rastësishme nëpër qendrat tregëtare të këtyre regjionëve dhe ku ata kanë dhënë përgjigje në pyetjet e parashtruara.

Nga ky hulumtim i bërë në terren sado që nuk përfshin pjesën më të madhe të Kosovës por përfshin dy regjionet me numër më të madhë të popullatës konstatohet se duhet një aktivitet shtesë, një sensibilisim i opinionit dhe tentim që prodhimet shqipëtare të jenë gjithnjë e me shumë present në Kosovë kurse edhe prodhimet e Kosovës të jenë present në Shqipëri.

Nga anketimi shihet se disponimi i qytetarëve është që krahas prodhimeve të Kosovës të konsumohen edhe prodhimet Shqipëtare por që nevojitet rritja e konkurrueshmërisë së atyre prodhimeve me prodhimet e vendeve tjera e kjo duhet të bëhet nëpërmjet rritjes së cilësisë së atyre prodhimeve, shfrytëzimi i potencialeve teknike teknologjike më qëllim të zvoglimit të kostos së prodhimit, rritja e produktivitetit dhe rentabilitetit në prodhimtari.

Konkluzione

Kosova dhe Shqipëria jo vetëm që mundën të rrisin bashkëpunimin tregëtar dhe bashkëpunimin në të gjitha fushat e tjera por e kanë obligim që politik bërësit nga të dy shtetet tona të punojnë në mënyrë të vazhdueshme që bizneset, afaristët, qytetarët dhe e tërë popullata nga të dy vendet tona të mos vërejnë asnjë dallim se a janë duke zhvilluar aktivitetin e tyre në njërin apo vendin tjetër, a janë duke udhëtuar në njërin apo vendin tjetër apo a janë konsumuar prodhime që prodhohen ne Kosovë apo Shqipëri.

Barrierat tregëtare, ligjore ato te kufijve duhet lënë të kalueshme dhe e ardhmja kërkon angazhime serioze në afrimin ekonomik, shpirtëror dhe kombëtar në mes të dy vendeve tona

Duke u nisur nga fakti se ekziston mundësia për një rritje të vazhdueshme të bashkëpunimit në të gjitha sferat dhe jo vetëm në sferën ekonomike por që bashkëpunimi ekonomik është stimulli për të gjitha llojet e tjera të bashkëpunimit atëher mendoj se kjo rritje e bashkëpunimit do të silltë deri të pjesëmarrja gjithnjë e më e madhe e prodhimeve të dy vendeve tona ne tregun e njeri tjetrit. Por që të vie deri tek një rritje e dukshme e këtij bashkëpunimi duhet gjithsesi të ndërmerren disa hapa të cilët do të mundësonin rritjen e këtij bashkëpunimi. Prandaj nga të gjeturat si nga pyetësorët e bërë në terren, nga analiza e të dhënave të

tjera të marra nga kërkimet paraprake konsiderojmë se sa më shpejtë duhet:

- Të eliminohen të gjitha barrierat tregëtare dhe doganore për prodhimet e të dy vendeve
- Prodhimet e të dy vendeve dhe jo vetëm lënda e parë të lirohen jo vetëm nga taksat doganore por edhe tvsh gjatë hyrjes në vendin tjetër
- Thellimi i bashkëpunimit në mes të bizneseve të dy vendeve
- Sensibilizimi i opinionit për konsumimin e prodhimeve të dy vendeve sikur të prodhimeve vendore
- Një marketing më i sforcuar në mënyrë që konsumatorët të jenë të njoftuar për prodhimet e vendeve tona
- Rritja e vazhdueshme e cilësisë së prodhimeve nga prodhuesit e të dy vendeve tona në mënyrë që këto prodhime të jenë konkurruese me ato të regjionit dhe më gjerë.

Referencat

- Kotler Philip(2001) "Marketing Management Analysis, Planning and Control" Prentice, Hall,
- Poteet G. Howanr,2003,"Starting Up your own Business", McGraw-Hill, New York,
- Michael E. Porter,1998,Free Press, "Competitive Strategies: Techniques for Analyzing and Competitors"
- Kosovo Customs, Import and Export Information,2014
- Shkëmbimi tregëtar i produkteve bujqesore, Ministria e Bujqesise dhe zhvillimit rural e Kosoves, Prishtine 2009
- Politikat tregëtare të Kosovës, Ministria e Tregëtisë dhe Industrisë e Kosovës, Prishtinë,2012
- Enti statistikor i Kosoves, janar 2014
- Bilanci Tregtar me vende të Rajonit gjatë 2005-2013,Tiranë, INSTAT,2014
- Kipred, Kosova në Kontekst Rajonal Marrëdhëniet Ekonomike dhe Tregtare, 3/13 – Korrik 2013, faqe 86 – 116

PËRMES IHD SHQIPËRIA DO TË BËHET SHEMBULL I MIRË NË BALLKAN

Nakije HIDA

ABSTRACT

Care for the issue of Foreign Direct Investment (FDI) has been phenomenal by many governments. Albania and Kosovo have left aside this issue. The paper is the evolution of FDI, removal of barriers to investment, improve the business environment and understanding the requirements of investors, the development of alternative programs. The goal is an embodiment of the idea that the business climate and investment is very important and that a state that is willing to improve the climate could increase the flow of FDI. By making comparison between Albania and Kosovo are highlighted weaknesses and have the benefits of FDI. Evolution of FDI, perform amid a gloomy assessment and good news. Failed attempts by the low income , the two countries are responding to the alliances that are doing good example in the Balkans. Increased FDI flows has affected the performance of macroeconomic indicators. The direction of capital in the sector profitable in the short term is directly related to economic growth moderate. Results drawn from the above findings are that Kosovo has not been fully available to all mechanisms to welcome foreign investors while Albania stands high in this regard.

Keyword: *Albania and Kosovo, evolution of FDI, between a grim assessment and good news, comparability.*

Hyrje

Hyrjet e dekadës së fundit të Investimeve të Huaja Direkte (IHD¹) në vendet në zhvillim konsiderohen të mëdha duke pasqyruar krizën e fundit kanë krijuar efekte të paimagjinueshme. Investimet e huaja direkte janë shpresë për të dy vendet, Shqipërinë dhe Kosovën. Stabiliteti politik dhe sundimi i ligjit do të ndikonte në rritjen flukseve hyrëse të kapitalit. Të dy qeveritë kanë drejtuar agjendat e tyre për të përmirësuar këto aspekte. Kosova duhet të vazhdojë në promovimin e eksporteve, prodhimit industrial, konsumit të brendshëm, përdorimin efikas të energjisë dhe mbrojtjen e mjedisit. Kurse Shqipëria qëndron më mirë me eksporte, me prodhim industrial, por më keq në energjitikë dhe konsum të brendshëm.

Vështrim teorik

IHD-të kanë një aftësi ristrukturuese dhe ky është kanali kryesor nëpërmjet të cilit përçohen efektet në rritjen dhe zhvillimin ekonomik. Rodriguez - Clare supozon se firmat në ekonomi të zhvilluara më paga të larta dëshirojnë të përfitojnë nga puna e lire jashtë shtetit duke krijuar një fabrikë në vendin pritës në këtë mënyrë krijohen efekte pozitive në punësim në vendin pritës. Borensztein et al. (1998) gjenë se IHD është një mjet i rëndësishëm për adoptimin e teknologjive të reja, duke kontribuar më shumë në rritje se sa investimi në familje. Bulasubramanyam et al. (1996), shqyrtoi marrëdhëniet në mes të IHD-ve dhe rritjen në kontekstin e regjimeve të ndryshme të politikave tregtare, promovimi i eksportit dhe importit. Bashkëpunimi i mirë i institucioneve në projekte madhore dhe eliminimi i rregullave të këqija është në agjendën e qeverisë së Shqipërisë dhe Kosovës.

Qëllimi dhe objektivat e studimit

Qëllimi është të identifikohen pengesat (gjeografike, institucionale dhe administrative) në terheqjen e IHD-ve. Objektivi i studimit është të bëjë krahasimin, të iniciojë debat dhe të rekomandojë masa dhe aktivitetet promovuese për rritjen e kapaciteteve ndër-Shqiptare për tërheqjen e investimeve të huaja.

¹ Investimet e Huaja Direkte sipas OECD (2007), reflektojnë synimin e sigurimit të një interesi të qëndrueshëm të një njësie rezidente në një ekonomi (investuesi direkt), në një njësi rezidente të një ekonomie tjetër ndërmarrja e investimit direkt.

Pyetja kërkimore, hipoteza dhe metodologjia e punimit

Përcaktimi im është fokusuar në IHD, krahasimi i efekteve të tyre në Shqipëri dhe Kosovë.

Pyetjet kërkimore:

1. Si të arrihet një fluks më i madh i IHD ?
2. Si të arrihet një norme dinamike e Rritjes ekonomike në të dy vendet?

Hipoteza:

- a) Investimet e Huaja Direkte e ndihmojnë rimëkëmbjen ekonomike në Shqipëri dhe Kosovë.

Metodologjia e punimit:

Kërkimi konsiston në përdorimin e metodës krahasimore në mes dy vendeve (Shqipërisë dhe Kosovës).

Analizë, interpretim të dhënash

Zhvillimi ekonomik i ndikuar nga IHD, i të dy vendeve duhet ndare në dy faza²:

Faza e parë, karakterizohet gjatë viteve 2000-2008 që karakterizohet nga stagnimi në implementimin e standardeve dhe ligjit, korrupsionit rritës, qeverisja joefektive, vonesa në privatizimin e sektoreve strategjik, mungesa e bashkëpunimit me institucionet e të dy vendeve por edhe atyre ndërkombëtare.

Faza e dytë, përfshin vitet nga 2008 deri 2013, statusi i Shtetësisë së Kosovës është definuar, kurse Shqipëria ka fituar Statusin e kandidatit për anëtarësim në BE. Është krijuar rrethinë e përshtatshme për investitor të huaj, implementimi i ligjeve është më efektivë. Shihet një performancë më e mirë e Shqipërisë në krahasim me Kosovën. Shqipëria më tepër investimet i ka drejtuar në prodhim, tekstil, lekurë-kepuc, veshje ku përdoret më shumë puna intensive. Po ashtu si prioritet ka zhvillimin e turizmit, ky sektor do të krijojë efektin multiplikator edhe në sektore të tjerë të ekonomisë. Në Kosovë orientimi i IHD mbi 55% në tregti dhe fare pak në prodhim dhe bujqësi, ka krijuar një bilanc negativ të pagesave.

Shqipëria qëndron më mirë në sektorin e prodhimit por jo mirë me sektorin e bujqësisë. Aspekti i siguris³ që është krijuar në të dy vendet për Investitorë të Huaj. Duhet të luftohet korrupsioni, zbatimi i dobët i ligjit,

² Ndarja në faza është bërë nga viti 2000, meqenese para këtij viti Kosova nuk e kishte fituar Pavarësinë dhe për të bërë një krahasim me Shqipërinë periudha e studimit është e njëjtë.

³ Shqipëria dhe Kosova janë nënshkruese të marrëveshjes Nderkombëtare për Siguri të investitoreve (MIGA). Të dy vendet kanë krijuar rregullore dhe ligje për Investitorë të huaj që i trajtojnë barabartë me investitorë të brendshëm.

TABLE 1: IHD HYRJE: BOTA, EJL, SHQIPERI, KOSOVË, 2005-2011 (MILION EURO NETO)

Ekonomitë pritëse	2005	2006	2007	2008	2009	2010	2011
Bota	782 673	1 164 682	1 534 682	1 208 931	802 041	936 640	1 085 242*
EJL	3 870	7 885	9 384	8 663	5 446	3 109	4 745*
Shqipëri	213	259	481	663	717	793	742
Kosovë	107.6	294.8	440.7	366.5	287.4	365.8	393.9

Burimi: UNCTAD, WIR11 and Global Investment Trends Monitor No. 8, Albanian Bank, *UNCTAD.CBK. 2012

TABELA 2: RRRITJA REALE EKONOMIKE NË SHQIPËRI DHE KOSOVË, 2009-13

Vendi	2009	2010	2011	2012/2013
Shqipëria	3.3	3.5	3.0	0.8 / 0.7
Kosova	2.9	3.9	5	3.6 / 3.1

Burimi: Zyrat kombëtare të statistikave të vendeve të EJL6 dhe stafi i Bankës Botërore.

infrastruktura me e mirë, energjia dhe uji të jetë i pandërprerë, kamatat më të ulta në banka.

Investimet e Huaja Direkte në Shqipëri, Kosovë dhe më gjërë

Ecuria e investimeve të huaja direkte në milionë euro, gjatë dekadës së fundi ka ndryshuar sipas tabelës nr.1.

Sipas të dhënave në tabelën 1, ecuria botërore e investimeve në vitin 2011 ka trend rritës pas trendit negativë në 2010, mirepo duke mos harruar se janë largë flukseve të vitit 2007. Kështu pas 717 milion euro në vitin 2009, flukset e IHD-ve në 2010 shkuan në 793 milion euro, ndërsa në vitin 2011 u tërhoqën investime të huaja direkte për 742 milion euro. Në Kosovë IHD në 2012 kanë arritur në 178.4 million euro kurse deri në shtator 2013, vlera e IHD-ve arriti në 204.9 milionë euro. Investimet kanë një pjesëmarrje prej 24.3 përqind në PBB në Kosovë. Nga kjo shihet se Shqipëria ka një imunitet më të lartë ndaj krizës dhe ka arritur të krijoj një besim më të madh të investitorit e huaj se sa Kosova.

Performanca e Rritjes Ekonomike

PBB globale në 2013 ishte 2.2 përqind, 3.0 përqind parashikohet në 2014 dhe 3.3 përqind në 2015.

Shqipëria në 2013 ka rritje 0.8 për qind, e mbështetur nga një performancë e qëndrueshme e eksporteve. Kosova në 2013 ka një rritje prej 3.1 për qind, falë investimeve të mëdha publike dhe një fluksi të konsiderueshëm remitancash. Këto zhvillime në të dy vendet u diktuan nga ulja e eksporteve dhe investimeve dhe papunësia e lartë nuk lejoi rritjen e konsumit.

Sektoret që janë prioritet në kontekstin e IHD-ve

Këta sektor koniderohen të rëndësishëm në kontestin e IHD-ve:

- *Transporti* - Te dy vendet janë duke bërë investime të mëdha në rrjetin rrugor.
- *Energjia dhe Minierat* – Në Shqipëria nevojitet investime në përmirësimin e rrjetit të transmetimit dhe shpërndarjes së energjis elektrike. Kosova ka pasuri të mëdha nëntokësore, me 14,700 milion tonë, ajo zë vendin e pestë në botë për rezerva linjitet.
- *Bujqësia dhe Blegjtoria* – Në Kosovë sektori i bujqësisë kontribuon vetëm 19 për qind në Neto Produktit Vendor. Prodhimi bujqësor në Shqipëri⁴, ka kontribuar me rreth 18% të GDP.
- *Vrështat* - Shqipëria ka kushte të volitshme në kultivimin e vreshtave mirëpo në krahasim me Kosovën është mbrapa.
- *Ndërtimtari* – Si në Shqipëri ashtu edhe në Kosovë sektori i ndërtimit ka një klimë favorizuese.
- *Industria e tekstilit* – Në Shqipëri ky sektor është tërheqë sidomos nga Investitorë Italian dhe Grek. Ndërsa në Kosovë është në nivel të ulët.
- *Turizmi* - Shqipëria duke pasë një detë është shumë atraktive. Ndërsa Kosova ka vendpushimet si Brezovica, Malet e Sharrit, Bjeshkët e Nemuna janë interesante për investitorë.
- *Sistemi bankar* - Sektori bankar në Kosovë vlerësohet ndër sektorët me performancën më të mirë në ekonomi. Edhe në Shqipëri sektori bankar (17 banka), është i rëndësishëm 98% kapital i huaj.

⁴ Bazuar në të dhënat e Ministrisë së Bujqësisë, 2010.

Një vlersim i zymte dhe lajm i mirë për Shqipërin dhe Kosovën

Ka të paktën tre lloje të veprimeve që qeveria qendrore mund të marrë për të kontribuar në rritjen e IHD-ve :

- Përmirësimin e ambientit e të bërit biznes, mbrojtjen e investimeve, krijimin i një mekanizmi financiar që lehtëson koston e bizneseve (grante, huadhënie, garancinë për kredi, dhe hua te buta).

Për shkak të taksave, tarifave, gjobave, korrupsionit dhe nevojës për shërbime shtesë (avokatë, financierë, konsulentë etj.), rriten kostot e transaksionit investues dhe investuesi mund të hedhë sytë diku tjetër, pavarësisht se kostot e krahut të punës, transportit dhe energjisë në të dy vendet janë konkurruese.

Konkluzione/ Rekomandime

Qëllimi i këtij punimi është për të hetuar efektet më të rëndësishme e IHD-ve në Shqipëri dhe Kosovë. Rekomandohet vendosja e IHD-ve në krye të agjendës politike, krijimin e një klime biznesi e cila fuqimisht lehtëson investimet e huaja.

Pavarësisht nga flukset hyrëse të IHD dhe rritjes ekonomike, vazhdojnë të vuajnë nga normat e larta të papunësis Shqipëria (12.81%) Kosova (30.93%). Shanset e bashkëpunimit Shqipëri-Kosovë janë të mëdha në unifikimin e doganave, ligjeve tatimore, arsimimit, sensibilizimin e konsumatoreve andej dhe këtij kufirit për prodhimet tona etj. Si vende që kanë dhënë shembull të paqes në rajon, duhet të bëjnë

më shumë në sundimin e ligjit dhe imazhit. Lidhja e ndërsjellë midis IHD dhe normës së papunësis është negative (në Kosovë investitor të cilët kanë blerë asete të cilat nuk i kanë aktivizuar kurse në Shqipëri është e kundërta). Sa i përket lidhjes IHD/ GDP, është jo e rëndësishme për të dy vendet duke pasë parasysh se hyrjet janë importe të teknologjis moderne dhe know-how sidomos dy vitet e fundit dhe efekti i tyre pas vënjes në funksion është i vogël.

Referencat

- Ardian Fullani, 2012. South East European Studies at Oxford, Growth in Albania and South East Europe: *Growth in Albania and South East Europe*: Published by South East European Studies at Oxford (SEESOX)pp.100.
- Borensztein E, DE Gregorio J and Lee J-W (1998). How does foreign direct investment affect economic growth? *Journal of International Economics*, 45: 115–135.
- ECIKS, 2013. *A New Deal for Kosovo Creating Sustainable Economic Growth*, Position Paper published on the occasion of the 10th anniversary of ECIKS, Vienna.pp.6,9,11,17,18.
- Khan Faruk, (2004), “*Albania: Growth during Transition and Growth Prospects*”, Working Paper, World Bank,
- Ardian Fullani, 2012. South East Europe Regular Economic Report | No.4. Report No. 78505-ECA. *From Double-Dip Recession to Fragile Recovery* June 18, 2013 Poverty Reduction and Economic Management Unit Europe and Central Asia The World Bank.
- World Bank, IFC, Doing Business 2011: Making a Difference for enterprises, joint publication of Palgrave MacMillan, IFC and the World Bank (Washington DC: Bank).

PËR NJË MENAXHIM MË TË MIRË TË LIKUIDITETEVE NË BANKAT TREGTARE

Anilda BOZDO

Diplomuar në Universitetin e Kamzës më 1979, Dega Financë. Mbrojtur doktoraturën më 1997. Ka mbrojtur titullin Profesor i Assocuar më 2014, punuar si pedagoge nga 1980-1992, Këshilltare e Guvernatorit BSH 1992-1995, Drejtoreshë e Divizionit të Politikës monetare BSH 1995-1998, Kryeinspektore BSH 1998-2005, Shefe e Sektorit të riskut Societe bank 2005-2010, aktualisht pedagoge UET.

ABSTRACT

Cash management is very important banking management element, which must take into consideration and give big importance. From my Bank of Albania on- site examiner, this management has had some weakness, thus missing the procedures or management systems. Through the application of management system, this article has to aim to help the second level banks to improve their cash management. The empiric management has impact on holding the cash amount, which aren't consistent with concrete bank needs. This situation increases the cash amount on some days, or missing on other days. On both cases those are costly for banks, the first are the liquidity that aren't invest and the second may damage the bank reputation, if doesn't exist the properly cash to fulfill client needs. On the other hand the higher transport cash cost, may have impact to remain over amount of cash on branch and not sent them on head office, or on other branch, which has need for cash. In general all banks put daily branch limit due to previous experience of last year, but don't take into consideration real situation, that on some days may have big draw deposits and have need for cash or on other day may have payment loans and have excessive cash amount, depending from GAP structure.

Key words: *Management, Cash, ALCO, Crises, Loans, Deposits, Solvency*

Hyrje

Kontrolli i administrimit të parasë cash mënjanon dukuritë negative të shtesës së emisionit të parasë jashtë kritereve ekonomike dhe si rrjedhim është mjet i fuqishëm për të luftuar inflacionin.

Argument për të kontrolluar paranë cash përbën edhe sistemi ekzistues i pagesave, duke qenë se pagesat cash zënë peshën më të lartë të pagesave në krahasim me pagesat në llogari. Po kështu kreditimi jashtë kësaj baze për ndërmarrjet e firmat e ndryshme prodhuese, tregtare dhe shërbyese prish funksionimin të bankës.

Kjo ndodh edhe në rastet kur kredia jepet në afate të zgjatura e pa mbrojtur nga mbledhja e depozitave apo kolateralit dhe pa eficientë e pranueshme, pra me rrezik të lartë.

Duke dhënë kredi jashtë kritereve dhe burimeve reale, degët e bankave gërryjnë arkën e tyre nga njëra anë, pasi kredia sot kërkon cash për t'u realizuar. Kështu bankat për të vazhduar likuidimin e pagesave, gjenden në mungesa cash-i, çka i detyron ato të kërkojnë prekje të rezervës apo të marrin kredi overnight nga Banka Qendrore.

Menaxhimi i likuiditeteve të bankave

Kështu një menaxhim i mirë i cash-it pakëson koston e përdorimit të fondeve. Për këtë po japim një metodikë sesi mund të bëhet planifikimi i lëvizjes së fondeve. Për këtë gjykoj se duhet bërë vlerësimi ditor i aktivitetit të Degës së Bankës në këto drejtime kryesore: a. Administrimi i parasë cash, b. përcaktimi i burimeve dhe strukturës në vlerë dhe kohore të kredisë, c. treguesit ditor të regjimit të aktivitetit të degës, d. mundësia e degës së bankës për të dhënë kredi dhe kërkesa që dega e bankës ka për kredi, e. analiza e gjendjes financiare dhe e rrezikut të dhënies së kredisë për një klient, f. rreziku i degës së Bankës dhe rreziku i kredisë, g. burimet shtesë dhe lidhja me Head Office-in, h. vendimi për kreditimin e një klienti.

Të gjitha drejtimet sa më sipër janë analizuar një nga një në këtë material, dhe janë testuar me të dhënat e BKT, për të parë sesa trajtimi teorik i qëndron realitetit të bankave.

Është analizuar niveli i cash-, nëpërmjet formulës:

$$\Sigma P_d = (\Sigma LL_L - 10\% \Sigma LL_L + \Sigma D_m - \Sigma K_{ja}) * k \pm U_{sh}$$

që duhet të mbajë çdo degë në raport me head-office, dhe jo në mënyrë empirike si bëhet sot në sistemin bankar nisur nga eksperiencia e viteve të kaluara.

Këtu vlen të ndalemi në këto situata të mundshme:

Së pari, paratë cash kërkojnë në nivele më të larta se ato që janë disponibël. Në këtë rast ndikojnë disa faktorë si:

- Faktorë që varen nga puna drejtuese në degë;
- Faktorë që varen nga rritja e paparashikuar e kërkesave për cash nga zotëruesit e llogarive rrjedhëse;
- Faktorë makroekonomikë që përcaktohen nga Banka e Shqipërisë.

Në grupin e parë, si faktorë kryesor është rritja e kredive të pakthyera në afat, që tregon se banka apo dega e bankës ka dhënë në mënyrë të pa kontrolluar kredinë, ose nuk ka ndjekur arkëtimin ritmik të saj. Në këtë rast ulet niveli i likuiditetit të bankës dhe rritet niveli i arkëtimeve të vonuara. Drejtuesit dhe analistët e kredisë duhet të analizojnë portofolin e kredive, kështu e papaguara të klientëve, të ndiqen ata në vend, për t'u siguruar se nga ka ardhur vonesa, nga ndonjë neglizhencë e klientit, apo sepse ai ka vështirësi financiare. Banka duhet të njohë mirë klientin e saj, dhe duhet të ndërhyjë para se situata financiare e klientit të agravohet më shumë.

Duke qenë afër klientit dhe duke kërkuar korrektësi nga ana e tij në pagesën e kësteve të kredisë, në një farë mënyrë edukohet edhe klienti të krijojë marrëdhënie korrekte me bankën. Gjithashtu banka analizon edhe nivelin e kolateralit, cilësinë e tij dhe sesa ai është në gjendje të mbulojë detyrimin e klientit ndaj bankës dhe shpenzime të tjera që mund të ketë kryer banka, si dhe interesat e përllogaritura si dhe gjrobat. Për këtë bankat duhet të bëjnë në mënyrë periodike, të paktën një herë në vit, rivlerësimin e kolateralit, nga specialistë të kategorisë A dhe jo gjithmonë të njëjtët vlerësues, për të shmangur sa të jetë e mundur korrupsioni dhe marrëveshjet me analistin e degës.

Për dy faktorët e tjerë janë analizë e Head-Office dhe është kjo që do të diktojë edhe masa shtesë.

Pra bankat e nivelit të dytë duhet të kuptojnë se administrimi i keq i cash-it do t'i detyrojë ata të marrin kredi së pari në tregun ndër bankar, të shesin Bono thesari në bazë të marrëveshjes REPO, apo së fundi t'i drejtohen Bankës Qendrore.

Në rregulloret e fundit të Bankës së Shqipërisë¹ ju ka krijuar bankave një mundësi të re për të siguruar nevojat e përkohshme në cash, duke rritur nivelin e përdorimit të rezervës së detyrueshme deri në 40 për qind të saj, me kusht që deri në fund të muajit banka të ketë mbajtur mesatarisht gjendje në Bankën e Shqipërisë nivelin e rezervës së detyrueshme. Kjo do të thotë që ato që ka tërhequr për nevoja likuiditeti në disa ditë, duhet të derdhë tepër në ditë të tjera, që kjo mesatare të mbetet e njëjtë. Kjo ishte një nga vendimet

¹ Bank of Albania

GRAFIKU 1. KREDIA ME PROBLEME SIPAS SEKTORËVE TË EKONOMISË

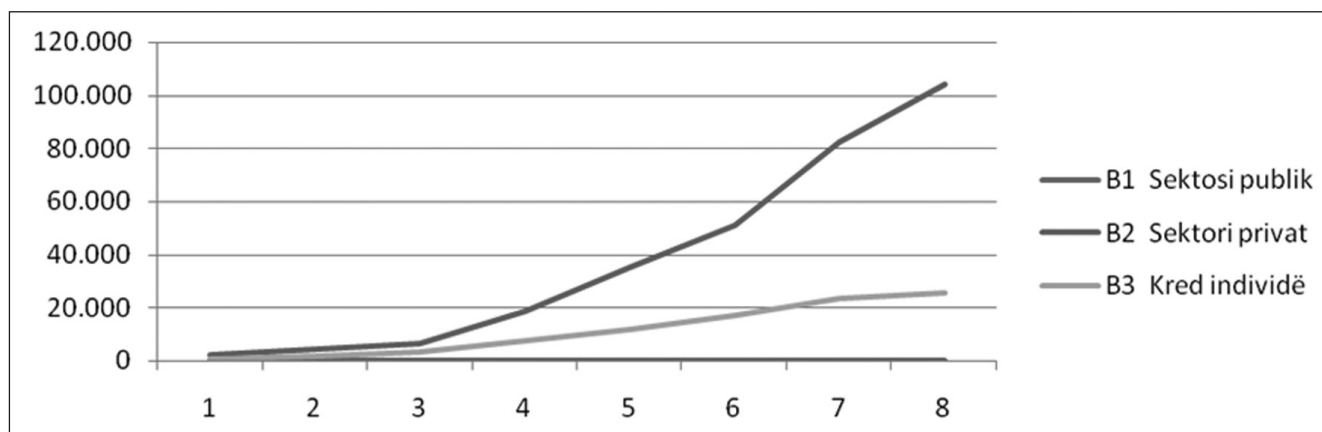

GRAFIKU 2: KREDIA E DHËNË SIPAS AFATIT TË KOHËS DHE TIPEVE TË KREDISË

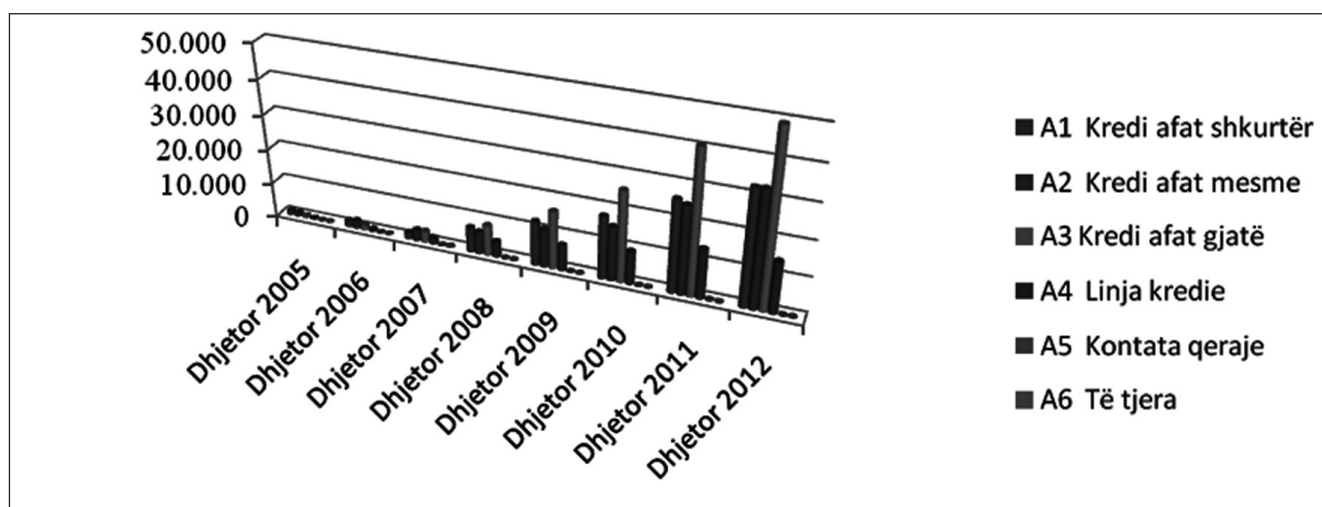

që u morr mbas vitit 2009, për t'u ardhur në ndihmë bankave nëse ato do kishin tërheqje depozitash, për shkak të alarmit nga kriza financiare.

Këto mundësi për sigurimin e nevojave për likuiditet bankat duhet t'i përdorin me efikasitet, sepse interesat që do të paguheshin për sigurimin e këtyre fondeve do të rrisin shpenzimet për interesa, duke ulur fitimet e bankave.

E rëndësishme është përcaktimi i burimeve dhe strukturës në vlerë dhe në kohë të kredisë, në të cilat do të përmblihdhnim:

1. Depozitat me afat të pa maturuara.
($t_d = \sum t_d \cdot d / \sum d$)
2. Disponibilitetet konstante ditore të parasë cash
($D_k = \sum (P_{cd} + A - P_o) / t$)
3. Burime shtesë të siguruar nga Head Office

Janë analizuar treguesit e regjimit ditor të aktivitetit të Degës së bankës.

Regjimi i aktivitetit të një banke tregtare për rrjedhojë të një dege të saj lidhet me këto objektiva:

- a. Të operohet në kushte të aftësisë likuiduese;

- b. Të mbetet një gjendje e pranueshme tretshmërie në mjetet;

- c. Të realizojë një fitim të kënaqshëm.

Janë analizuar:

1. Aftësia likuiduese
2. Aftësia për tretshmëri mjetesh (solvency)

Kontrolli i rrezikshmërisë

Gjendja financiare e bankës varet edhe nga cilësia e investimit të fondeve, pra kredidhënies. Kreditë i kemi në dy grupe të mëdha, kredi të rregullta dhe kredi me probleme. Rrezikshmëria ka të bëjë me nivelin që zënë kreditë me probleme ndaj totalit të portofolit të kredisë, sa është shkalla e mbulimit të këtij rreziku nga ana e bankës, niveli i krijimit të provigjioneve. Në rast se ky raport arrin nivele të larta banka rrezikon falimentimin e saj. Për një analizë më të detajuar të kredisë, shikohet jo vetëm ky raport në total, por i ndarë edhe sipas afateve të kohës, llojit të kredisë së dhënë, degëve të ekonomisë, apo monedhës, duke ditur se në

cilat afate kohe ke rrezikun më të madh, në cilat degë të ekonomisë apo tip kredie të dhënë apo monedhë.

Kjo analizë e ndihmon degën e bankës për të përfshirë në plan-buxhetin e saj të kredihënies, ato kredi që kanë qenë më suksesshme dhe duke kufizuar kredinë në ato tip, kohë apo sektorë të ekonomisë ku ajo nuk ka qenë e suksesshme. P.sh. sot, konstatohet nga raportet e Banës së Shqipërisë², se kredia paraqet më shumë probleme në sektorin e ndërtimeve.

Një analizë tjetër që duhet të bëhet është shkalla e mbulimit të kredisë me kolaterale. Për këtë llogarisim:

$M_k = \Sigma G_i / \Sigma k_i$ ku G_i është vlera e pasurive të patundshme² për të mbuluar kreditë me afat.

Ky raport njihet si i përgjithshëm dhe na informon nivelin e mbulesës së kredisë, sa më i vogël të jetë raporti i mësipërm, aq më i zbuluar është kredia me garanci. Banka e Shqipërisë ka kërkuar në rregulloren e saj të rishikuar më mars 2013, për kreditë, që ky raport të mos jetë më i vogël se 140 % për çdo kredi të dhënë. Megjithatë bankat, mund të kenë dhënë kredi dhe me nivele më ulëta (apo më të larta) kolaterali, duke u nisur nga fakti që klienti mund të mos ketë prona të mjaftueshme për të mbuluar kredinë, sepse varet nga lloji i aktivitetit, por ka një biznes të suksesshëm që garanton kthimin e kredisë. Ky raport në total të gjithë portofolit, na tregon mesatarisht se sa është e mbuluar kredia e dhënë.

Si përfundim, do të thoshim që kjo është një guidë modeste për të ndihmuar në administrimin e cash-it nga bankat e nivelit të dytë. Drejtoria e thesarit, apo departamente në varësi i Komitetit ALCO, mund t'i kenë parasysh këto momente, për të rritur efikasitetin e përdorimit të fondeve.

Metodologjia

Është një ndërthurje të trajtimit analitik me atë praktik, meqenëse çdo teori e ngritur është testuar konkretisht në një gegë banke për të parë devijimet midis trajtimit analitik dhe gjendjes konkrete në bankë.

Konkluzione

Si përfundim, do të thoshim që kjo është një guidë

modeste për të ndihmuar në administrimin e cash-it nga bankat e nivelit të dytë. Drejtoria e thesarit, apo departamente në varësi i Komitetit ALCO, mund t'i kenë parasysh këto momente, për të rritur efikasitetin e përdorimit të fondeve. Konkluzion i k]tij studimi është se manaxhimi i cashit nuk mund të bëhet thjesht në mënyrë empirike, por duhet ndërthurur dhe me analiza konkrete e llogaritje në bazë të gjendje së burimeve dhe detyrimeve të bankës.

Referencat

- Cœuré, B.,: (2013) Liquidity regulation and monetary policy implementation - from theory to practice – Toulouse School of Economics, Toulouse;
- Bangia, A. & Diebold, F. & (2010) “ Modeling Liquidity Risk, with implications for traditional market risk measurement and management.
- Bernanke, B.,: (2013) Brief welcoming remarks - “Community Banking in the 21st Century”, “Community Banking in the 21 st Century” a Conference co-sponsored by Federal Reserve System, St Louis, Missouri;
- Fisher, P., (2013) : Financial markets, monetary policy and credit supply , Speech to Richmond University London,
- ECB working papers series (2009): “Funding liquidity risk, definition and measurement”
- Handbook No. 27 “Liquidity forecasting – Bank of England” (2008)
- Liquidity Risk: “Management and Supervisory Challenges – Basel Committee on Banking Supervision” (2008)
- Principles for Sound Liquidity Risk Management and Supervision – Basel Committee on Banking Supervision” (2009)
- Banka e Shqipërisë, (2009) “Rregullore mbi Administrimin e rrezikut të likuiditetit,” Nr. 71
- Raportet e Mbikëqyrjes 2010,2011,2012, Banka e Shqipërisë
- Stein, J.,: (2013) Research on the monetary transmission mechanism Speech Symposium sponsored by Center for Financial studies, Frankfurt am Main;
- Principles for sound stress testing practices and Supervision – Basel Committee on Banking Supervision” (2009)
- “Sound Practices for Managing Liquidity in Banking Organisations”, – Basel Committee on Banking Supervision” (2000)

² Banka e Shqipërisë, Raporti i Mbikëqyrjes, 2012

DALLIMET DHE NGJASHMËRITË MIDIS BANKINGUT KONVENCIONAL DHE BANKINGUT ISLAMIK

Leonard BOTURI

ABSTRACT

In the history of banks we observe a cyclical repetition of the financial crisis. The history of capitalism is filled with episodes in which asset markets are captured by speculative fever that led market prices to levels that are not related to the natural productivity¹ of real economic variables. Of course, the health of the banks² should be in function of the health of the real sector, but conventional banks claim that the risk is transferred to debt holders. Historical records suggest that in practice during the crisis all parties are affected³. On the other hand Islamic banks that have emerged only in the second half of the 20th century, have resulted so far more resistant to financial crises. Through a detailed study of the two main models of the banks currently operating as competing models, we will analyze their determining elements operating in the financial market. This paper is an attempt to address conceptual issues, identifying differences and similarities between conventional and Islamic banks. The study takes into account the fact that investment and financing forms available to customers in the Islamic banks are limited in number compared to conventional banks. Also there are significant differences in the evaluation of collateral, the bank handling legal contracts, and the registration of the financial indicators in the accounting statements. The results of this study aim to provide important comparative structure between the two banking models.

Keywords: *Natural productivity, the value of money in time, conventional banking, islamic banking, hybrid asset.*

¹ Natural rate of profit of an asset as the ratio of net profit on the initial amount invested

² "Regulation and Instability in U.S. Commercial Banking A History of Crises" 2011, Jill M. Hendrickson, 3-5

³ "The Challenge of Islamic Finance", - Andrew Sheng & Ajit Singh - 17/04/2012, Project Syndicate article

Hyrje

Ashpërsia dhe përhapja botërore e krizës së parë financiare të shekullit të 21-të ka fokusuar studimet shkencore në rivlerësimin e parimeve të funksionimit të sistemit financiar kapitalist dhe ka nxitur kërkimin e ideve të reja për riorganizimin e tij, duke përfshirë edhe reformimin e sistemit bankar. Në fakt shfaqja e krizave dhe falimentimi i bankave konvencionale nuk përbëjnë aspak një problematikë të re. Nëse do t'i referohemi të dhënave historike financiare që prej falimentimit të bankave në qytet-shtetin e Firences¹ në Itali në shekullin e 14-të dhe deri në krizën e parë financiare globale të shekullit të 21-të, do të vërejmë një përsëritje të vazhdueshme të krizave financiare. Edhe pse prej vitit 2007 sistemi bankar global pësoi një goditje shumë të rëndë, bankat islame vazhduan të rriten me një ritëm pozitiv, duke e bërë interesant studimin e këtij bankingu shumë pak të njohur². Mendimi i përgjithshëm në botën perëndimore është se produktet dhe shërbimet financiare të bankave islamike janë një kopje e sforcuar e gamës së produkteve të ofruara në bankat konvencionale, të përshtatura sipas ligjeve të Sheriatit (ligjit të shenjtë islam)³.

Qëllimi dhe objektivat e studimit

Ky punim përbën një përpjekje për të adresuar çështjet kryesore konceptuale, duke identifikuar dallimet dhe ngjashmëritë midis bankingut konvencional dhe islamik. Interesi mbetet elementi më fitimprurës i operacioneve të bankave konvencionale edhe pse shërbime si *garancitë bankare, transfertat e fondeve, siguria e fondeve, lehtësimi në tregtinë ndërkombëtare* dhe të tjera operacione janë pjesë të konsiderueshme të fitimeve të bankave. Në ndryshim nga bankat konvencionale angazhimi i fondeve në bankat islame⁴ nënkupton pjesëmarrjen në investim, duke ndarë përpjestimisht fitimet/humbjet e mundshme. Ndërtimi i një baze krahasimore midis dy sistemeve konkurrense në tregun bankar botëror do të ofrojë mundësinë për të kuptuar mekanizmin e operimit të tyre si dhe për të dokumentuar ndryshimet midis tyre. Në mënyrë të hollësishme do të analizojmë elementët që do të mund të përzgjidheshin në një analizë në vazhdim për të simuluar dhe ndërtuar një model bankar hibrid, i cili do të mund të pasqyroste

njëkohësisht shumëllojshmërinë e produkteve dhe shërbimeve të bankave konvencionale të ndërthurura me qëndrueshmërinë e treguar deri më sot nga bankat islamike.

Pyetja kërkimore, hipoteza dhe metodologjia e punimit

Sigurisht, kriza e thellë financiare globale që goditi Shtetet e Bashkuara dhe Evropën, e ka hedhur poshtë idenë se krizat financiare me natyrë destabilizuese dhe sistemike janë një relike e së shkuarës, edhe pse me një kosto të madhe sociale⁵. Në këto kushte reformimi i sistemit bankar konvencional është një kërkesë e natyrshme e tregut, me qëllim shmangien e krizave si pasojë e riskut sistematik. Faktet sugjerojnë se shfaqja e vonshme e bankave islamike ka bërë të mundur që ky model i ri të formohet, duke iu referuar strukturës së gatshme të bankave konvencionale. Në të njëjtin ambient ku operojnë edhe bankat konvencionale gjatë krizës së fundit financiare botërore, bankat islamike i kanë rezistuar riskut sistematik që ka prekur dhe ka çuar në falimentim një numër të madh të bankave konvencionale. Ndërmjet dy modele bankare ka një dallim themelor që ka të bëjë me qasjen e tyre ndaj aplikimit të vlerës në kohë të parase⁶, por për të kuptuar sekretin e kësaj rezistence të bankave islamike ndaj krizave duhet të thellohem në studimin dhe krahasimin e një sërë elementesh të rëndësishëm të operimit midis dy modeleve bankare si: *mbledhja dhe garancia e depozitave, baza e transaksioneve financiare (financial or real asset), statusi i marrëdhënies së bankës me klientët, transparencja e aktivitetit për klientët, qëndrimi ndaj riskut (pranimi ose refuzimi), financimi dhe investimet si dhe politikat për vlerësimin e kolateralit*.

Analizë, interpretim të dhënash

Bankat konvencionale dhe islamike janë ndërmjetës financiarë, të cilëve u janë besuar asetet financiare (kapitali) të klientëve të tyre. Dhënia hua e parave (depozitave) dhe kthimi i tyre (kredive) së bashku me interesin e parashikuar mbi principalin, përbën funksionin themelor në bankat konvencionale, ndërsa bankat islamike ndajnë fitimet/humbjet me klientët e tyre, duke nënkuptuar lidhjen e një marrëdhënie partneriteti të ndërsjelltë që u ofron depozitorëve një lloj "të drejte pronësie" mbi bankën⁷. Ndarja e fitimeve/

¹ (Carmen M. Reinhart, 2009, "This time is different", 69-70)

² "Current issues in islamic banking" Angelo M. Venardos 2010, 184-186

³ Ansari, Omar Mustafa & Memo, Faizan Ahmed (2008), "Islamic Banking: Is it really "Islamic" Islamic Finance news, 5, 24-27

⁴ "Islamic banking and finance in the European Union", M. Fahim Khan and Mario Porzio 2010, 80-82

⁵ Carmen M. Reinhart, 2009, "This time is different", 141-142

⁶ "Handbook of islamic banking", M. Kabir Hassan and Mervyn K. Lewis 2007, 10-13

⁷ "Handbook of islamic banking", M. Kabir Hassan and Mervyn K. Lewis 2007, 49-63

humbjeve është parimi bazë i funksionimit të bankave islamike që konkurron me parimin e bazuar në normat e interesit. Pavarësisht dallimeve, qëllimet kryesore të dy llojeve të bankave janë të sigurojnë fonde për sipërmarrësit nëpërmjet mbledhjes së kursimeve dhe të ofrojnë një sërë shërbimesh, duke përfshirë *transfertat e fondeve, lehtësi në tregtinë ndërkombëtare, shërbime këshillimi si dhe shërbime të tjera në bazë të një tarife shërbimi*. Gjithsesi ekziston një dallim i rëndësishëm ndërmjet dy bankave në mënyrën e mobilizimit të fondeve⁸ nga depozituesit tek investitorët.

Depozitat

Pikëpamja mbi paranë

Çmimi i parasë sipas parimeve konvencionale bazohet në konceptin e *vlerës në kohë të parasë* dhe të *riskut* të marrë përsipër në një transaksion të caktuar. Fondet e depozitave janë të regjistruara në kontabilitet si detyrim i bankës, ndërsa kreditë e dhëna për huamarrësit janë të regjistruara në kontabilitet si e drejtë e bankës ndaj të tretëve. Në këtë mënyrë transaksionet e bankave konvencionale janë të bazuara në asetet financiare. Në pikëpamjen islame *paraja nuk është mall*, por vetëm një *masë e vlerës së mallrave dhe shërbimeve*. Rrjedhimisht paraja nuk ka një çmim, ose njësi matëse të vetën, dhe nuk mund të financojë apo të merret hua për një çmim të caktuar që quhet *interes*⁹, prandaj transaksionet e bankave islamike janë të bazuara vetëm në asetet reale. Partneriteti ose marrëveshjet fitim/humbje midis bankave islamike dhe mbajtësve të llogarive të investimeve janë të regjistruara si një *mjet hibrid* i ngjashëm me statusin e kapitalit të vetë, por jo si borxh.

Siguria e depozitave dhe transparencja e përdorimit të tyre

Një bankë konvencionale e ka detyrim të garantojë të gjitha depozitat e saj. Depozituesit e saj nuk janë të informuar në hollësi për investimet që ndërmerr banka dhe manaxhimin e likuiditeteve të saj. Bankat islamike ofrojnë garanci vetëm për llogaritë rrjedhëse, ndërsa mbajtësit e “llogarive të investimeve”¹⁰ duhet të ndajnë në mënyrë përpjestimore fitimet/humbjet potenciale të bankës. Informimi i hollësishëm i mbajtësve të llogarive të depozitave në bankat islamike është një detyrim kontraktual midis palëve.

⁸ “Islamic banking and finance in the European Union”, M. Fahim Khan and Mario Porzio 2010, 27-28

⁹ “Islamic banking and finance in the European Union”, M. Fahim Khan and Mario Porzio 2010, 55-56

¹⁰ “Islamic banking and finance”, Angelo M. Vernardos, 2006, 48-49

Statusi i marrëdhënies së bankës me klientët

Statusi i bankave konvencionale, në lidhje me klientët e saj, është ajo e debitorit dhe kreditorit. Kjo marrëdhënie detyruese dhe e mprehtë që ekziston midis bankës konvencionale dhe palëve të përfshira në biznesin e saj ndërmjetësues mund të përkeqësojë mundësitë për ruajtjen e stabilitetit në sektorin bankar. Paniku artificial i depozituesve¹¹ mund të rrisë kërkesat në sportelet e bankave për tërheqje të menjëhershme të likuiditeteve dhe një kërkesë e tillë në rritje mund të çojë në falimentim të bankave. Statusi i bankës islamike në lidhje me klientët e saj është ai i partnerit¹², tregtarit dhe investitorit. Ajo është partnere me depozituesit e saj dhe gjithashtu partnere/investitore me huamarrësit e saj. Bankat islamike nuk janë nën presion, pasi nuk kanë ndonjë detyrim fikse të paracaktuar financiar lidhur me depozituesit e saj përveç ndarjes së fitimit/humbjes së realizuar. Kjo marrëdhënie jodetyruese dhe partneriteti e bën më të përfshirë bankën në biznesin e klientëve të saj.

Qëndrimi ndaj riskut (investimet spekulative)

Praktikat e vlerësimit të financimeve në bankat konvencionale janë të orientuara drejt minimizimit të riskut. Përpjekja për eliminimin e tij është një nga objektivat kryesore në operacionet e kreditimit në bankat konvencionale. Lloji i aktivitetit të një biznesi përgjithësisht nuk përbën kufizim përse i përket praktikave të financimit në bankat konvencionale. Ndërkohë bankat islamike janë mbartëse dhe pranuese të riskut në çdo transaksion financiar¹³. Ato kanë disa kufizime lidhur me kreditimin e biznesit, duke përjashtuar aktivitetet që operojnë në kundërshtim me parimet e ligjit islam. Bankat islamike nuk pranojnë pjesëmarrjen në financim në një projekt me risk zero, por ato për të minimizuar riskun parashikojnë vlerësimin e financimit të tregjeve nëpërmjet Rregullit të Indeksimit të Mallrave dhe Shënimit të Tregut.

Rregulli i Indeksimit të Mallrave

Në mënyrë që tregjet të mbeten të qëndrueshme Sheriati (ligji islam) kërkon që çmimi i mallrave

¹¹ “Manias, and Crashes A History of Financial Crises”, 2005, Charles P. Kindleberger and Robert Z. Aliber, 26-29

¹² “Islamic banking and finance”, Angelo M. Vernardos, 2006, 44-45

¹³ “Handbook of islamic banking”, Hassan & Lewis 2007, 122-123

duhet të vlerësohet në terma referende të një malli tjetër përpara se të tregtohen në sasi të mëdha. Ky sistem përdor një mall reference si ari, argjendi ose një shportë të mallrave të forta, sipas tregjeve lokale të çdo vendi. Ky sistem është i ngjashëm me konceptin për shportën e përdorur për matjen e inflacionit dhe idenë e propozuar nga Xhejms Baker në vitin 1987 për të zbuluar "fluskat ekonomike" në ekonomitë lokale.¹⁴ Është interesante të theksohet se përbërja e shportës së mallrave mund të ndryshojë, jo vetëm nga vendi në vend, por edhe nga koha në kohë.

Shënjimi i Tregut

Shënjimi i tregut është një përpjekje për të neutralizuar efektet e përdorimit të monedhave së luhatshme (Fiat money) në tregjet lokale. Rregulli¹⁵ kërkon që së pari të zbatohen rregulli i indeksimit të mallit për të kontrolluar për ekzistencën e përfshirjes në një fluskë financiare të biznesit që është marrë në konsideratë për t'u financuar. Ky proces ndiqet nga shënjimi i tregut, nëpërmjet matjes së vlerës ekonomike duke llogaritur kthimin e vërtetë nga investimi në këtë artikull, duke përdorur vlerën aktuale së qirasë së saj në treg. Në këtë mënyrë provohet se nuk janë dhënë me qira paratë që financojnë artikullit, por kushtet kontraktuale mbështeten në vlerën e qirasë së tregut të objektit në fjalë. Ky proces kërkon një monitorim të vazhdueshëm të tregut të qirave.

Financimi dhe garantimi i kredive

Qasja konvencionale

Huadhënia e parave dhe kthimi i tyre së bashku me interesin e parashikuar përbën funksionin themelor të bankave konvencionale¹⁶. Duke qënë se të ardhurat e pritshme nga kreditë e dhëna janë të përcaktuara në norma fikse, praktika klasike e vlerësimit periodik të ecurisë së financimeve nuk mund të konsiderohet në nivelin e duhur. Edhe pse kreditë janë përgjithësisht të garantuara me pasuri të luajtshme dhe të paluajtshme sistemi bankar konvencional është i orientuar më shumë drejt sigurisë së kthimit se sa të rritjes së fitimit. Bankat janë shumë të kujdesshme në garantimin e principalit me prona që kanë një vlerë më të lartë tregu. Ky element përbën një kufizim të rëndësishëm në vendimarrjen për financimin e një projekti të propozuar.

Qasja islamike

Pjesëmarrja në financime nëpërmjet partneritetit me biznesin përbën funksionin themelor të bankave islamike¹⁷. Bankat islame nuk kanë parashikuar asnjë dispozitë për të arkëtuar shuma shtesë parash në rast të vonesave në pagesat e kësteve të kredisë, por edhe kur aplikohen të ardhurat janë të destinuara për institucione bamirëse¹⁸. Bankat islamike i kushtojnë një vëmendje të madhe procesit të vlerësimit dhe zhvillimit të projekteve të financuara prej saj. Bankat islamike praktikojnë gjithashtu në kontratat e kredisë detyrimet e sigurimit të borxhit me kolateral¹⁹, por pa tendencën për të reduktuar vlerën reale të kolateralit. Kjo praktikë e zbatuar i ka bërë bankat islamike shumë më tërheqëse për investitorët. Sipas Sheriatit (ligjit islam), element më i rëndësishëm se kolaterali është *garantimi i kredisë, duke siguruar një ritëm fitimi në të njëjtin ritëm me sektorin real*.

Konkluzione/ Rekomandime

Paraja (kapitali), sipas bankave konvencionale konsiderohet *faktor prodhimi* dhe si i tillë meriton të *shpërblehet në formën e interesit mbi principalin e investuar*, ndërsa sipas parimeve islame *paraja është një masë e vlerës, por jo një mall që mund të gjenerojë të ardhura*. Në këtë kuadër, një dallim i rëndësishëm ekziston ndërmjet dy bankave në mënyrën e mobilizimit të fondeve nga depozituesit tek investitorët. Fondet e depozitave të bankave konvencionale janë marrë hua më një normë të paracaktuar dhe *janë të regjistruara në kontabilitet si detyrim i bankës*, ndërsa angazhimi i fondeve në bankat islame nënkupton lidhjen e një marrëdhënie partneriteti të ndërsjelltë që u ofron depozitorëve një lloj "të drejte pronësie" duke ndarë përpjestimisht fitimet/humbjet e mundshme. Teorikisht dhe praktikisht shëndeti i bankave duhet të jetë një funksion i shëndetit të sektorit real, por bankat konvencionale synojnë eliminimin e riskut dhe pretendojnë se risku transferohet tek mbajtësit e borxhit. Ndërkohë filozofia e ndarjes së riskut në bankingun islamik është e bazuar në idenë që huadhënësi duhet të ndajë riskun e huamarrësit. Gjithsesi bankat islamike, për shmangien e riskut, përdorin dy mekanizma interesante për të shmangur përfshirjen e financimeve në tregje që janë duke përjetuar një fluskë financiare, duke vlerësuar financimin e tregjeve të caktuara nëpërmjet Rregullit të Indeksimit të Mallrave dhe Shënjimit të Tregut.

¹⁴ "The art of islamic banking", Yahia Abdul-Rahman, 52-54

¹⁵ "The art of islamic banking", Yahia Abdul-Rahman, 128-130

¹⁶ "Handbook of islamic banking", Hassan & Lewis 2007, 97-100

¹⁷ "Handbook of islamic banking", Hassan & Lewis 2007, 49-51

¹⁸ "Handbook of islamic banking", Hassan & Lewis 2007, 148-151

¹⁹ "Handbook of islamic banking", Hassan & Lewis 2007, 155-157

Mendimi i përgjithshëm në botën perëndimore është se produktet dhe shërbimet financiare të bankave islamike janë një kopje e sforcuar e gamës së produkteve të ofruara në bankat konvencionale, të përshtatura sipas ligjeve të Sheriatit (ligjit të shenjtë islam) është një mendim i gabuar. Bankat islamike kanë huazuar shumë elementë nga bankingu konvencional, por *ndryshimet e mëdha konceptuale* dhe operacionale i kanë dhënë bankave islamike *karakteristika dalluese*. Nga pikëpamja e investitorëve bankat konvencionale mund të shihen si një *treg primar (depozitat) dhe sekondar (bua të) i obligacioneve*, ndërsa bankat islamike mund të shihen si një *treg primar (depozitat) dhe sekondar (bua të) i aksioneve të zakonshme*. Bankat islamike mund të shihen gjithashtu si një model i reformuar e bankingu konvencional, i cili ka rezultuar më i qëndrueshëm ndaj krizave ciklike financiare. Është pikërisht ky element që e bën interesant studimin e thellë të sistemit bankar islamik.

Referencat

- “Regulation and Instability in U.S. Commercial Banking A History of Crises” 2011 , Hendrickson, 3-5
(Carmen M. Reinhart, 2009, “This time is different”, 69-70)
“Current issues in islamic banking” Angelo M. Venardos 2010, 184-186
Ansari, Omar Mustafa & Memo, Faizan Ahmed (2008), ‘Islamic Banking: Is it really “Islamic” Islamic Finance news, 5, 24-27
“Islamic Banking and Finance in the European Union” M. Fahim Khan and Mario Porzio 2010, 25-26
“Islamic banking and finance in the European Union”, M. Fahim Khan and Mario Porzio 2010, 80-82
“Handbook of islamic banking”, M. Kabir Hassan and

- Mervyn K. Lewis 2007, 98-99
Carmen M. Reinhart, 2009, “This time is different”, 141-142
“Handbook of islamic banking”, M. Kabir Hassan and Mervyn K. Lewis 2007, 10-13
“Handbook of islamic banking”, M. Kabir Hassan and Mervyn K. Lewis 2007, 49-63
“Islamic banking and finance in the European Union”, M. Fahim Khan and Mario Porzio 2010, 27-28
“Islamic banking and finance in the European Union”, M. Fahim Khan and Mario Porzio 2010, 55-56
“Islamic banking and finance”, Angelo M. Vernardos, 2006, 48-49
“Manias, and Crashes A History of Financial Crises”, 2005, Kindleberger and Aliber, 26-29
“Islamic banking and finance”, Angelo M. Vernardos, 2006, 44-45
“The art of islamic banking”, Yahia Abdul-Rahman, 319-320
“Handbook of islamic banking”, Hassan & Leëis 2007, 122-123
“The art of islamic banking”, Yahia Abdul-Rahman, 52-54
“The art of islamic banking”, Yahia Abdul-Rahman, 128-130
“Handbook of islamic banking”, Hassan & Lewis 2007, 97-100
“Handbook of islamic banking”, Hassan & Lewis 2007, 49-51
“Handbook of islamic banking”, Hassan & Lewis 2007, 148-151
“Handbook of islamic banking”, Hassan & Lewis 2007, 155-157

Burime nga interneti:

- “The Challenge of Islamic Finance”, - Andrew Sheng & Ajit Singh - 17/04/2012, Project Syndicate article
Abbas Mirakhor, Islamic Finance and Globalization: A Convergence? , Journal of Islamic Economics,

SHQIPËRIA DHE RAJONI: EFEKTET E KRIZËS EKONOMIKE

Dr. Mateo SPAHO

Ka kryer studimet e Nivelit të Parë dhe të Dytë, përkatësisht në degët Ekonomi, dhe Financë dhe Financë e Menaxhim risku, pranë Universitetit të "Parmës", në Itali. Që nga Marsi i vitit 2014 ka marrë gradën "Doktore e Shkencave" pranë Universitetit të Parmës. Që nga tetori i vitit 2010 e deri në mars 2014 ka punuar pranë Ministrisë së Financave Financë dhe si Pedagog i jashtëm në Universitete të ndryshme.

Dr. Ermela KRIPA

Ka kryer studimet e Nivelit të Parë dhe të Dytë, përkatësisht në degët Ekonomi, Institucione e Financë dhe Financë e Menaxhim risku, pranë Universitetit "Roma Tre", në Itali. Që nga janari i vitit 2014 ka marrë gradën "Doktore e Shkencave" pranë Universitetit të Tiranës. Që nga tetori i vitit 2008 e deri më sot Znj. Ermela Kripa punon si pedagoge e brendshme në departamentin Financë - Bankë pranë fakultetit Ekonomik në Universitetin European të Tiranës.

ABSTRACT

The aim of this paper is to identify, evaluate and compare the effects that the global economic crisis has caused in the Balkan region. Which were the positions of various countries before the start of the financial crisis in the United States and how have changed the rankings between these places up to now.

How has the crisis incide in the Balkans, starting in 2008 and which is their situation at the end of 2012. After a careful analysis and a comprehensive survey of the economy sectors (real sector, external sector, fiscal sector and sector monetary) of any country, can be designed a framework to observe the force reduction of the older players, as well as factoring and the empower of young actors in the regional landscape.

What have been the gaps in relation to economic development and the power purchasing of citizens in 2007/2008, and where are they today? Which factors constitute an obstacle to economic growth and what reforms have been done to give impetus to economic growth projects and reduce the effects of the crisis?

Special attention will be given to Albania, a country that has taken numerous measures to avoid the recession of the European continent and to maintain positive growth rates.

In conclusion the paper will focus on the challenges that the region will have to face and overcome in the near future and the prospect of Albanian spaces within the global economy.

Indeksi i Tabelave

1. PBB $\Delta\%$ çmime konstante (4)
2. PBB PPP (fuqia blerëse) për person (5)
3. Krahasimi i Fuqisë Blerëse të Vendeve të Rajonit nga Pikëpamja e Shqipërisë (5)
4. Indeksi i çmimit të konsumit $\Delta\%$ (6)
5. Investimet totale %PBB (6)
6. Norma e Mbulimit të Importeve ndaj Eksporteve (7)
7. Llogaria korrente % PBB (7)
8. Kurset e këmbimit: Monedha vendase /Euro, ndryshimi në % (7)
9. Balanca e përgjithshme e qeverisë (Defiçiti fiskal) në % të PBB (7)
10. Borxhi publik total (në % të PBB) (8)
11. Depozitat (ndryshimi vjetor në %) (8)
12. Kredia për ekonominë (ndryshimi vjetor në %) (9)
13. Kreditë nën-standarte (NPL)(në % ndaj totalit të kredive) (9)

Hyrje

Kriza financiare e shkaktuar nga mosmbulimi i kolateraleve të instrumentave derivative që shpërtheu në Wall Street ka përfaqësuar fillimin e një krize ekonomike botërore, e cila ka shkaktuar rëzësonin ekonomik më të thellë që nga kriza e vitit 1929 e më tej. Fenomeni i kësaj goditjeje të fortë të ekonomisë globale ka përshpejtuar ndryshimin dhe evolucionin e raporteve të forcës ekonomike midis vendeve të ndryshme të elitës ekonomike dhe politike botërore.

Duke marrë parasysh se ende nuk kemi sinjale të një përfundimi të krizës ekonomike, synimi ynë është që të pasqyrojmë ndryshimin e raportit të forcës ekonomike midis vendeve të Ballkanit.

Rajoni ynë ka qenë historikisht më i prapambeturi në kontinentin evropian. Që nga shekulli XV me pushtimin Osman, Evropa Juglindore shkëputi në mënyrë progresive lidhjet ekonomike politike dhe kulturore me pjesën tjetër të kontinentit mëmë. Procese të zhvillimit ekonomik dhe social që kontinenti përjetoi si rilindja italiane, revolucioni industrial anglez, revolucioni francez etj. nuk patën ndikim në rajonin tonë deri në mesin e parë të shekullit të XIX. Vendet e Ballkanit në fillimin e shekullit të XX u dominuan nga pushtete monarkiste autoritare të cilat për vetë strukturimin e tyre nuk mundet të krijonin një zhvillim të qëndrueshëm dhe pas luftës së dytë botërore, veç Greqisë, vendet e tjera të rajonit u rreshtuan në krah të Bashkimit Sovjetik duke adoptuar të njëjtat parime të

ekonomisë së planifikuar.

Me rënien e murit të Berlinit dhe lindjen e demokracive ballkanike, zhvillimi i ekonomisë u pengua nga mungesa e eksperiencës dhe njohjes së mekanizmave të tregut si dhe nga sisteme politike me tendenca autoritare. Ish-Jugosllavia u përfshi nga një konflikt i herë pas hershëm i cili filloi në vitin 1992 dhe përfundoi në vitin 2000. Bullgaria pësoi një tranzicion relativisht të butë drejt ekonomisë së tregut dhe demokracisë, por ndonëse pjesë e Bashkimit European ngelet vendi i fundit i BE-së për sa i përket mirëqenies ekonomike. Shqipëria ka qenë simboli i varfërisë në të gjithë Evropën pasi nga dita e parë e pavarësisë së vet deri në vitin 2000 ka qenë vendi më i varfër dhe me standarte jetese më të ulta në Evropë. Tranzicioni shqiptar ka nënkuptuar mjaft dhimbje dhe emigracion masiv drejt vendeve fqinje më të zhvilluara (Greqi dhe Itali) si dhe një brishtësi të theksuar institucionale.

Shekulli i ri përfaqëson një ri-fillim të mirë për Ballkanin dhe një mjedis ku gjithnjë e më shumë politikat qeveritare fokusohen në zhvillimin ekonomik dhe në krijimin e një mjedisi miqësor për biznesin duke lënë në hije tendencat nacionaliste. I gjithë rajoni gjatë periudhës (2000/2008) u përfshi nga një rritje ekonomike e lartë dhe e qëndrueshme si dhe u promovuan akorde reciproke mbi uljen e barrierave ndaj tregtisë ndërkombëtare (CEFTA). Studime të shumta si për shembull ato të Indermit Gill (përfaqësues i lartë i Bankës Botërore) tregojnë se në Ballkan vëreheshin qartë tendenca për një konvergjencë të shpejtë ekonomike me pjesën tjetër të Europës. Është e pa mohueshme se kriza ekonomike ka shpalosur efektet e saj edhe në rajonin tonë por strukturat e ndryshme ekonomike dhe reformat e ndërmarra nga qeveritë respektive kanë modifikuar impaktin e krizës në secilin vend. Do të fokusohemi në mënyrë të veçantë të Shqipëria për të vlerësuar nëse vendi gjatë kësaj krize ka zgjeruar hendekun e zhvillimit me vendet e tjera të rajonit apo e ka zvogëluar atë. A ka patur konvergjencë ekonomike Shqipëria ndaj rajonit?

Më poshtë do të analizojmë, duke marrë katër sektorët që pasqyrojnë ekonominë (Sektori Real, i Jashtëm, Fiskal dhe Monetar), treguesit e secilit vend të Ballkanit duke lënë jashtë dy shtete si Greqia (pasi e kaluara e saj tregon për më shumë se 60 vjet ekonomi tregu dhe për një tjetër nivel zhvillimi) dhe Sllovenia (pasi struktura ekonomike dhe shoqërore e këtij vendi përngjan mjaft me atë të Austrisë dhe Italisë së Veriut se sa me ato të vendeve të tjera të Ballkanit). Vendet e analizuara do të jenë: Kroacia, Bosnja, Mali i Zi, Maqedonia, Serbia, Kosova, Shqipëria dhe Bullgaria. Harku kohor do të ketë si pikë të parë vitin 2007, para fillimit të krizës ndërsa pika e dytë do të jetë fundi i vitit 2012.

Pas komentit të rezultateve do të kërkojmë arsyt e ndryshimit të pozicioneve të shteteve të ndryshme duke përmendur reformat e ndërmarra kundër impaktit të krizës dhe puna që ngelet për të bërë. Me anë të rekomandimeve do të përmendim me pika të forta aksionet që qeveritë e Ballkanit duhet të ndërmarrin për të përmirësuar situatën e tyre ekonomike në vitet në vijim.

Të dhënat ekonomike sektoriale

Sektori Real

Ky sektor parashikon vëzhgimin e rritjes ekonomike, vlerën e mallrave dhe shërbimeve që mund të blihen nga konsumatorët, hendeqet e fuqisë blerëse midis vendeve të ndryshme dhe evolucionit i tyre ndër vite. Nuk mund të lihen pas treguesit e inflacionit, simbol qëndrueshmërie dhe ato të investimeve totale dhe të huaja direkte për të kuptuar dinamizmin ekonomik të secilit shtet.

TAB.1 PBB Δ% ÇMIME KONSTANTE WEO 2013

	2007	2008	2009	2010	2011	2012
Albania	5.9	7.5	3.3	3.8	3.1	1.6
Bosnia and Herzegovina	6.1	5.6	-2.9	0.7	1.3	-0.7
Bulgaria	6.4	6.2	-5.5	0.4	1.8	0.8
Croatia	5.1	2.1	-6.9	-2.3	0.0	-2.0
Kosovo	6.3	6.9	2.9	3.9	5.0	2.1
FYR Macedonia	6.2	5.0	-0.9	2.9	2.9	-0.3
Montenegro	10.7	6.9	-5.7	2.5	3.2	0.0
Serbia	5.4	3.8	-3.5	1.0	1.6	-1.8

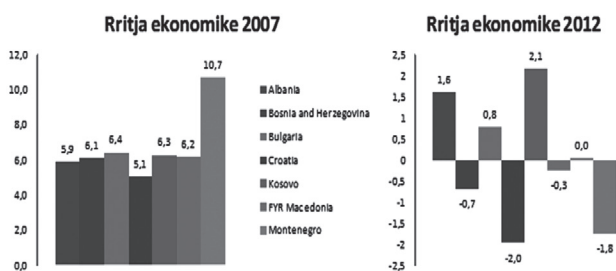

Treguesi i ndryshimit të prodhimit të brendshëm bruto me çmime konstante pasqyron një rritje të lartë ekonomike të rajonit gjatë vitit 2007/2008 ku spikat performanca e Malit të Zi falë investimeve madhështore në fushën e turizmit. Vendet e tjera ndjekin një ritëm të rritjes ekonomike më të ekuilibruar prej rreth 6%. Goditjet e krijuara nga kriza ekonomike në vitin 2009 dhe 2012 kanë krijuar recesion në vende si Bosnje, Kroaci, Maqedoni dhe Serbi. Shqipëria, duke vlerësuar tabelen nr.1 dhe grafikun shoqërues, ka dëshmuar një rezistence të qëndrueshme ndaj krizës ekonomike. Ndonëse me rritje gjithnjë e më të vogël, vendi ynë për vitin 2012 ka patur zgjerimin e PBB më të lartë, me përjashtim të Kosovës.

Nëse do të shihnim fuqinë blerëse dhe prodhuesen mesatare për çdo vend të Ballkanit (krahasimi i viteve 2007/2012) mund të vërehnim një tkurrje të ndjeshme të ekonomisë Kroate, Bullgare dhe Serbe, ndërsa progresin më të madh e shënojnë hapësirat shqiptare ku për vitin 2012 Shqipëria ka prodhuar rreth 7,2% të mallrave dhe shërbimeve të rajonit dhe Kosova 3,7%. Fuqia blerëse për person në tabelat 2 dhe 3 nënkupton PBB për person me çmimet e pranishme në SHBA. Shqipëria në vitin 2007 ishte vendi i fundit i rajonit, dhe një Bullgar mund të blinte dyfishin e një Shqiptari ose një Boshnjak kishte një fuqi blerëse rreth 14% më të lartë se një qytetar Shqiptar. Rezultatet e evolucionit deri në vitin 2012 janë pozitivisht mbresëlënëse pasi sot fuqia blerëse e një shtetasi Shqiptar është 11% më e lartë në krahasim me atë Boshnjak dhe vetëm 13/15% më e ulët se ajo e Serbeve ose e Maqedonasve. Progresi në fuqinë blerëse dhe përafrimi i standarteve të jetesës së shtetasve shqiptar është i dukshëm në krahasim me çdo vend të rajonit.

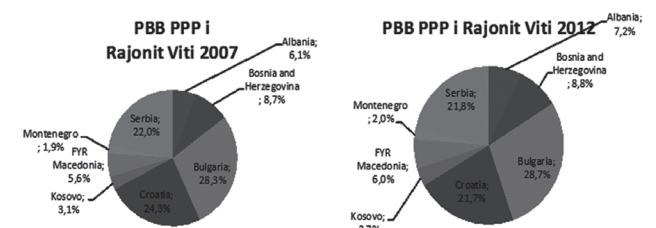

TAB. 2 PBB PPP (FUQIA BLERËSE) PËR PERSON WEO 2013

	2007	2008	2009	2010	2011	2012
Albania	6.337	6.920	7.184	7.497	8.948	9.226
Bosnia and Herzegovina	7.224	7.807	7.659	7.832	8.115	8.215
Bulgaria	12.095	13.187	12.645	12.965	13.812	14.311
Croatia	17.888	18.674	17.548	17.422	17.849	17.810
Kosovo	n.a	n.a	n.a	n.a	n.a	n.a
FYR Macedonia	8.960	9.601	9.576	9.963	10.444	10.579
Montenegro	9.930	10.823	10.252	10.597	11.628	11.800
Serbia	9.722	10.359	10.124	10.117	10.404	10.404

TAB. 3 KRAHASIMI I FUQISË BLERËSE TË VENDEVE TË RAJONIT NGA PIKËPAMJA E SHQIPËRISË

	2007	2008	2009	2010	2011	2012
Albania	100	100	100	100	100	100
Bosnia and Herzegovina	114	113	107	104	91	89
Bulgaria	191	191	176	173	154	155
Croatia	282	270	244	232	199	193
Kosovo	n.a	n.a	n.a	n.a	n.a	n.a
FYR Macedonia	141	139	133	133	117	115
Montenegro	157	156	143	141	130	128
Serbia	153	150	141	135	116	113

TAB 4 INDEKSI I ÇMIMIT TË KONSUMIT Δ%, WEO 2013

	2007	2008	2009	2010	2011	2012
Albania	2.9	3.4	2.3	3.5	3.4	2.0
Bosnia and Herzegovina	1.5	7.4	-0.4	2.1	3.7	2.0
Bulgaria	7.6	12.0	2.5	3.0	3.4	2.4
Croatia	2.9	6.1	2.4	1.0	2.3	3.4
Kosovo	4.4	9.4	-2.4	3.5	7.3	2.5
FYR Macedonia	2.3	8.4	-0.8	1.5	3.9	3.3
Montenegro	3.5	9.0	3.6	0.7	3.1	3.6
Serbia	6.9	12.4	8.1	6.2	11.1	7.3

TAB. 5 INVESTIMET TOTALE %PBB WEO 2013

	2007	2008	2009	2010	2011	2012
Albania	30.1	33.4	30.3	26.8	25.6	24.1
Bosnia and Herzegovina	26.2	28.0	20.3	17.1	15.8	16.2
Bulgaria	34.1	37.5	29.4	22.9	21.9	23.8
Croatia	29.9	31.3	25.9	21.9	21.4	20.3
Kosovo	n.a	n.a	n.a	n.a	n.a	n.a
FYR Macedonia	n.a	n.a	n.a	n.a	n.a	n.a
Montenegro	33.8	40.7	27.1	22.8	19.5	20.2
Serbia	29.0	29.7	18.0	16.5	21.2	18.9

Tabela. 4, tregon Indeksin e Çmimeve të Konsumit siproxty të inflacionit ku rajoni nuk ka patur probleme me çmimet veç Serbisë ndërsa përsa i përket investimeve totale (publike dhe private) ato kanë qenë në nivele të larta në çdo vend para krizës ekonomike (rreth 30% të PBB). Në vitin 2012 kemi një tkurrje të investimeve me rreth 10% të PBB me përjashtim të Shqipërisë. Vendi ynë ka ditur të jetë gjithnjë e më tërheqës sidomos për Investimet e Huaja Direkte të cilat janë rritur nga 6,1% të PBB në vitin 2007 në 7,7% të PBB në vitin 2012 ndërkohë që vendet e tjera kanë parë një ulje dramatike të IHD.

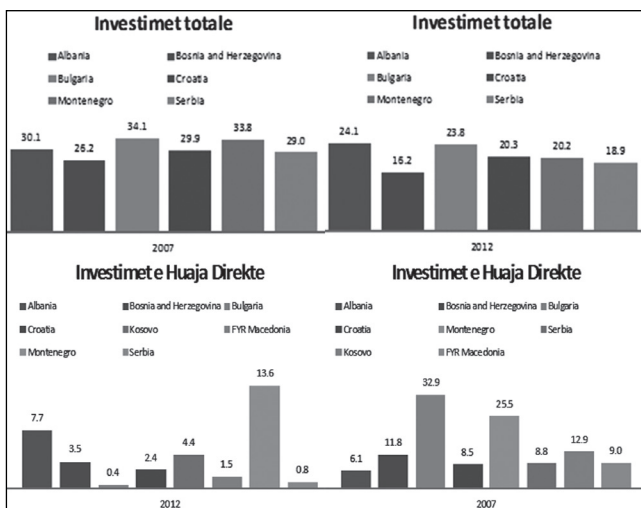

Sektori i Jashtëm

TAB.6 NORMA E MBULIMIT TË EKSPORTEVE NDAJ IMPORTEVE (DG ECFIN)

	2007	2008	2009	2010	2011	2012
Albania	51,3	52,4	54,3	62,2	59,9	63,7
Bosnia and Herzegovina	67,7	44,2	50,6	56,9	57,1	55,2
Bulgaria	83,1	n.a.	n.a.	n.a.	n.a.	n.a.
Croatia	96,6	84,5	91,3	98,8	100,0	101,6
Kosovo	27,8	25,6	31,1	34,3	34,6	34,9
FYR Macedonia	80,5	66,8	64,4	71,4	73,6	70,4
Montenegro	56,8	42,0	49,1	55,0	60,7	64,0
Serbia	63,4	56,8	62,4	67,9	65,9	69,3

Në këtë sektor vërehen luhajtje të ndjeshme në raportin import/eksport të çdo vendi. Me përjashtim të Kroacisë për vitin e fundit, të gjitha vendet e tjera janë ose kanë qenë importuese neto. Në një situatë më të pafavorshme para fillimit të krizës kanë qenë Kosova e cila eksportonte vetëm 27,8% të mallrave dhe shërbimeve të importuara, e ndjekur nga Shqipëria me një raport prej 51,3%. Vendi ynë ka pësuar një progres

të ndjeshëm në aktivitetet prodhuese pasi sot mbulon 63,7% të importeve (+12,4%) duke arritur dhe tejkaluar në këtë tregues vende si Bosnja dhe Mali i Zi. Valuta me një ç'vlerësim më të lartë në këtë periudhë ka qenë dinari Serb i cili nga fillimi i vitit 2009 ka humbur rreth 35% të vlerës, ndërsa leku shqiptar ka humbur rreth 11% të vlerës në vitet 2010/2011. Kuna kroate nuk ka pësuar luhajtje domethënëse ndërsa vendet e tjera kanë kurse jo të lira ose përdorin euro.

TAB 7. LLOGARIA KORRENTE % PBB WEO 2013

	2007	2008	2009	2010	2011	2012
Albania	-10.4	-15.2	-14.0	-11.4	-12.0	-10.1
Bosnia and Herzegovina	-9.1	-14.2	-6.6	-5.6	-9.5	-9.7
Bulgaria	-25.2	-23.0	-8.9	-1.5	0.3	-0.7
Croatia	-7.3	-9.0	-5.1	-1.1	-1.0	-0.1
Kosovo	-8.3	-15.3	-15.4	-17.4	-20.4	-20.3
FYR Macedonia	-7.1	-12.8	-6.8	-2.1	-3.0	-3.9
Montenegro	-39.5	-49.8	-27.9	-22.9	-17.7	-17.6
Serbia	-17.8	-21.7	-6.6	-6.8	-9.2	-10.9

TABELA 8. KURSET E KËMBIMIT: MONEDHA VENDASE / EURO, NDRYSHIMI NË % (EUROSTAT)

	2007	2008	2009	2010	2011	2012
Albania	0.5	0.4	-0.7	7.7	4.3	-0.9
Bosnia and Herzegovina	-0.5	-0.5	0.0	0.0	-0.5	0.0
Bulgaria	pegging					
Croatia	0.4	0.4	-1.5	1.7	-0.7	1.2
Kosovo	euro					
FYR Macedonia	0.0	0.0	0.1	0.0	0.4	0.0
Montenegro	euro					
Serbia	-0.4	-0.4	13.6	7.2	10.5	5.0

Sektori Fiskal

TAB 9. BALANCA E PËRGJITHSHME E QEVERISË (DEFIÇITI FISKAL) NË % TE PBB – IMF WEO APRIL 2013

	2007	2008	2009	2010	2011	2012
Croatia	-2.5	-1.4	-4.1	-4.9	-5.1	-4.6
Macedonia FYR	0.6	-1	-2.7	-2.5	-2.5	-3.8
Montenegro	6.2	-4.4	-5.7	-4.9	-5.4	-4
Serbia	-2	-2.6	-4.5	-4.7	-4.9	-6.4
Albania	-3.5	-5.5	-7	-3.1	-3.6	-3.7
Bosnia Herzegovina	1.2	-2.2	-4.4	-2.5	-1.3	-3.8
Kosovo	7.1	-0.1	-0.7	-2.6	-1.7	-2.7
Bulgaria	3.9	2.8	-0.6	-3.7	-1.7	-0.1

Gjendja para fillimit të krizës është e karakterizuar nga një suficit buxhetor për pesë nga tetë vendet e analizuar ku spikasin surpluset e Kosovës dhe të Malit të Zi. Kriza ekonomike ka goditur rëndë të ardhurat e Kroacisë, Malit të Zi, Serbisë dhe Bosnjës. Shqipëria mban rekord negativ për vitin 2009, por duhet theksuar se defičiti i saj nuk u shkaktua për arsye asistencialiste, përkundrazi, për ndërtimin e rrugës së kombit, pjesë e programeve infrastrukturore. Nga të dhënat dallohe qartë se qeveritë e vendeve të Ballkanit, veç Bullgarisë, nuk kanë filluar ende të zbatojnë në mënyrë efektive programe të uljes së shpenzimeve. Grafiku relativ për Borxhin Publik tregon qartazi se Shqipërisë, e cila ka qenë historikisht vendi me borxh më të lartë në rajon, i janë bashkangjitur Serbia dhe Mali i Zi. Nga pikëpamja progresive Serbia ka rezultuar vendi me

rritje borxhi më të lartë (+28,8% në pesë vjet) ndërsa Shqipëria ka përfaqësuar vendin më të kujdesshëm me një rritje të borxhit prej vetëm 6,7% në po të njejtën kohë, me përjashtim të Kosovës.

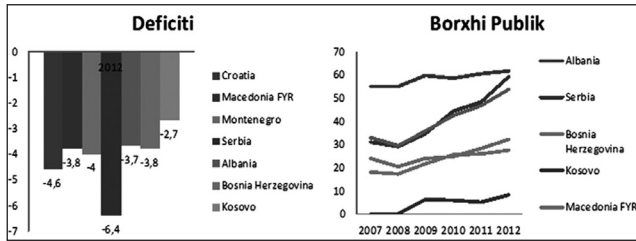

TAB 10. BORXHI PUBLIK TOTAL (NË % TE PBB) (DG ECFIN)

	2007	2008	2009	2010	2011	2012
Macedonia FYR	24	20.6	23.9	24.6	28.2	32.1
Croatia	32.9	29.3	35.8	42.2	46.7	53.6
Montenegro	27.5	29	38.2	40.9	45.9	51.1
Serbia	30.9	29.2	34.7	44.5	48.2	59.3
Bulgaria			13.8	14.9	15.5	
Albania	54.8	54.8	59.5	58.5	60.3	61.5
Bosnia Herzegovina	18.1	17.1	21.8	25.4	25.9	27.4
Kosovo	n.a	n.a	6.2	6.1	5.3	8.4

Sektori Monetar

TAB. 11 DEPOZITAT (NDRYSHIMI VJETOR NË %) (BQ)

	2007	2008	2009	2010	2011	2012
Croatia	27.2	7.4	-15.2	-19.8	7.3	8.3
Macedonia FYR	31.4	23.5	4.6	13	10.9	7.2
Montenegro	94.4	-4.8	-8.3	-1.9	1.5	9
Serbia	46.9	8.8	23.6	14.4	9.2	10.4
Albania	n.a	14.8	-0.1	15.5	14.5	9.4
Bosnia Herzegovina	36.6	15.4	-4	4.7	2.6	2.6
Kosovo	19.3	25.6	20.3	14.8	12	8.1
Bulgaria	35.3	20.3	14.3	5.8	6.1	5

Rritja e depozitave ka qenë e fortë dhe e vazhdueshme deri në pjesën e parë të vitit 2008. Kjo rritje ka qenë e shkaktuar edhe nga kapitalet e investitorëve të huaj sidomos në Malin e Zi (me drejtim fushën e turizmit) dhe Serbi (me drejtim aktivitetet prodhuese). Viti 2009, veç Kosovës dhe Bullgarisë ka shënuar një moment frike (të pa motivuar) për bankat e Ballkanit. Gjatë dy viteve të fundit u shënuar një zvogëlim i luhatshmërisë dhe vendet që kanë mbajtur ritme të një rritje relativisht të qëndrueshme kanë qenë Kosova, Bullgaria, Maqedonia dhe Shqipëria. Për sa i përket kredive, shtete si Mali i Zi dhe Shqipëria kanë përjetuar një zgjerim të fortë të huadhënies deri në fillimin e vitit 2009. Shqipëria nuk ka pësuar deri tani tkurrje të kredidhënies por dinamika e rritjes është gjithnjë e më e zbutur. Kosova dhe Serbia kanë mbajtur gjithashtu ritme pozitive të kredidhënies por nëse e para e ka të shkaktuar nga një bazë kreditore që është tepër e vogël, e dyta duket tejet pozitive vetëm sepse vendi po përjetonte në po ato vite një inflacion relativisht të lartë (tabela 4).

Shqipëria është vendi me problematik për sa i përket kredive nën standard (non performing loans) të njohura edhe si kredi të këqija. Ky fenomen mund të jetë i shkaktuar nga tre arsye thelbësore si zgjerimi me ritme të larta dhe i vazhdueshëm në vite të kreditimit,

vonesa në shlyerjen e borxheve që administrata shtetërore ka ndaj firmave private dhe një sistem të ngadaltë në ekzekutimin e kolateralit. Me normë të lartë të (NPL) janë edhe ende të tjera si Serbia, Mali i Zi dhe Bullgaria.

TAB. 12 KREDIA PËR EKONOMINË (NDRYSHIMI VJETOR NË %) (BQ)

	2007	2008	2009	2010	2011	2012
Croatia	19.4	11.6	5	2.9	6.5	0
Macedonia FYR	35	40.3	14.2	5.4	8.1	7.3
Montenegro	165.1	24.6	-14.3	-8.2	-11.1	-4.8
Serbia	32.5	34.2	24.4	29.9	7.4	13.2
Albania	53.9	43.8	20.5	8.6	11.7	7.4
Bosnia Herzegovina	27.4	28.4	5.4	-0.9	5.6	4.9
Kosovo	29.7	38.7	17.4	10.1	15.4	8.9
Bulgaria	58	33	6.8	5.1	7.6	2.4

TAB. 13 KREDITË NËN-STANDARTE (NPL)(NË % NDAJ TOTALIT TË KREDIVE) (DG ECFIN)

	2007	2008	2009	2010	2011	2012
Macedonia FYR	7.5	6.7	8.9	9	9.5	9.7
Croatia	4.8	4.9	7.7	11.1	12.3	13.2
Montenegro	3.2	7.2	13.5	21	15.5	16.9
Serbia	9.2	11.3	15.7	16.9	19	18.6
Bulgaria	2.1	2.5	6.4	11.9	14.9	16.9
Albania	3.2	4.7	9.1	12.6	17	21.7
Bosnia Herzegovina	3.4	3	4.5	9.1	12	12.7
Kosovo	n.a	3.7	4.4	5.9	5.7	6.4

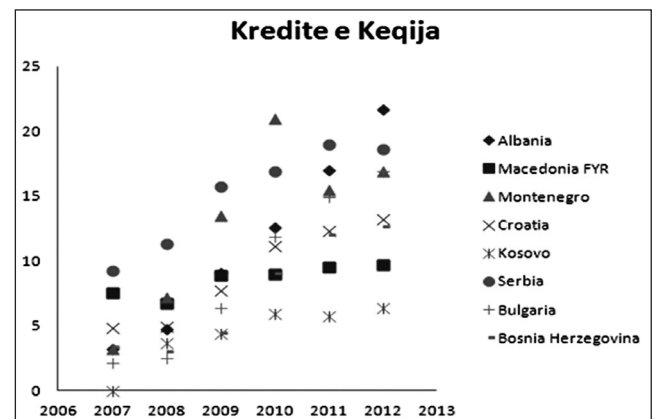

Reformat e ndërmarrja

Më poshtë do të përmendim me pika të forta reformat e ndërmarrja nga shtetet e Ballkanit që kemi analizuar për të zbutur efektet e krizës ekonomike dhe për të kapërcyer sa më shpejtë atë.

- Vendosja e taksës proporcionale “ taksë e sheshtë”, e cila lejon akumulimin e kapitaleve dhe favorizon investimet në fushat më fitimprurëse, thjeshtëzon përlllogaritjet dhe pagesat e taksave. Ky tatim është aplikuar në Shqipëri, Bosnjë, Bullgari, Maqedoni (10%), Mali i Zi (9%), Serbi (12%).
- Ulja e kontributeve të sigurimeve shoqërore dhe shëndetësore.
- Zvogëlimi i burokracive në administratën publike duke adaptuar teknologjinë e informacionit dhe duke adoptuar sistemet

- “One stop shop” për hapjen e bizneseve të reja.
- Promovimi i investimeve publike (infrastruktura) sidomos të transportit të cilat kanë dy efekte pozitive si përforcimin e konsumit dhe fuqizimin e rritjes ekonomike pasi të përfundojë kriza globale. Kjo strategji është më e theksuar në vende si Kroacia, Shqipëria dhe Kosova.
 - Promovimi i zonave të lira ekonomike, që nënkupton liri për të investuar pa taksa. Këto projekte parashikohet të realizohen si fillim në Maqedoni.
 - Adoptimi i praktikave të reja të bashkëpunimit midis sektorit publik dhe atij privat (project financing, venture kapital, marrveshje konçensionare, kredi të subvencionuara etj...)
 - Privatizimi i ndërmarrjeve shtetërore joeficiente, por këto veprime do të sjellin efekte pozitive vetëm në një kohë afatmesme.
 - Promovimi i organizmave ndërkombëtarë të bashkëpunimit ekonomik, siç është CEFTA (Central European Free Trade Agreement), Banka e Detit të Zi etj...
 - Ekzekutimi më i shpejtë i kolateraleve dhe restrukturimi i kredive nga institucionet financiare.

Konkluzione dhe Rekomandime

Krizat ekonomiko – financiare kanë qenë gjithmonë pjesë e pandarë e zhvillimit ekonomik, por marrja e masave për parashikimin e tyre mbetet detyrë madhore e institucioneve financiare ndërkombëtare dhe e qeverisjes së çdo vendi. Nga të dhënat e analizuar duket qartë se kriza e fundit ekonomike ka goditur rajonin tonë në formën e dy dallgave, ku e para ka shkaktuar recesion në shumicën e vendeve në vitin 2009 ndërsa e dyta në vitin 2012. Vendet që deri më tani kanë regjistruar vazhdimisht rritje kanë qenë Shqipëria dhe Kosova por edhe në këto të fundit ritmi i rritjes është më pak se gjysma e para krizës. Hapësirat shqiptare kanë rezultuar me vilet në Ballkan duke prodhuar 11% të mallrave dhe shërbimeve për vitin 2012 në krahasim me 9,2% të vitit 2007.

Të gjithë indikatorët tregojnë se Shqipëria është aktori protagonist i ri i Ballkanit dhe vendi ku janë aplikuar reformat më të guximshme. Rritja e PBB ka qenë më e larta në krahasim me vendet e tjera nga viti 2008 e tej dhe fuqia blerëse mesatare e shqiptarëve ka tejkaluar atë të Kosovës, Bosnjes dhe po i afrohet shpejt Serbisë dhe Maqedonisë. Këto rezultate janë bërë të mundura edhe falë një inflacioni të ulët dhe investime të brenshme dhe të huaja relativisht të larta.

Ekonomia Shqiptare ka ditur të jetë gjithnjë e më konkurruese duke zmadhuar çdo vit kuotat e eksporteve dhe duke përmirësuar në mënyrë të qëndrueshme raportet import/eksport ndonëse në këtë fushë ka ende shumë për të bërë. Shqipëria ka qenë vendi me borxh publik relativisht të lartë por ritmi i rritjes ka qenë më i ngadaltë në krahasim me çdo vend tjetër dhe interesat për shërbimin e borxhit nuk kanë tejkaluar asnjëherë shpenzimet kapitale, ndryshe nga vende të tjera si Serbia dhe Mali i Zi. Bankat kanë qenë larg riskut për falimentim dhe qytetarët nuk kanë tërhequr depozitat e tyre nga sistemi financiar, përkundrazi i kanë dhënë atij besim. Elementi më shqetësues për ekonominë shqiptare janë kreditë e këqija dhe frika e krijuar në banka për kredidhënie por kjo e fundit është panballkanike.

Protagonistët e kaluar të ekonomive ballkanike në zbehje janë Kroacia dhe Serbia. Vendi i parë duket se ka ezauruar fuqinë e rritjes së shkaktuar nga aderimi i afërt në BE dhe duhet të krijojë një model të ri të rritjes ekonomike. Serbia është ende në një fazë ku shteti është protagonist i drejtpërdrejt i ekonomisë (duke qenë larg përfundimit të privatizimeve) dhe funksionon ende mbi baza asistencializmi, baza të cilat janë përgjegjëse për rritjen galopante të borxhit publik.

Bullgaria, Maqedonia dhe Mali i Zi, ndonëse nga pozita të ndryshme kanë dëshmuar se janë në gjendje të përballojnë krizën ekonomike dhe të jenë promotore të zhvillimit ekonomik si dhe të implementojnë reforma relativisht efikase. Këto vende nga pikëpamja ekonomike kanë ruajtur pozitat e tyre në rajon, ashtu si Bosnje Hercegovina ndonëse për këtë vend nuk parashikohet një e ardhme positive pasi një administratë shtetërore tepër e burokratizuar dhe e ngadaltë po frenon rritjen ekonomike dhe implementimin e reformave të nevojshme.

Nëse do të krijonim një recetë mbi reformat dhe praktikën më të mira që vendet e Ballkanit do të duhej të ndërmerrnin ende për të vijuar konvergencën drejt standardeve të Evropës perëndimore, atëherë mund ti apelohejmë raporteve ndërkombëtare mbi rajonin, të hartuara nga institucione si FMN, Banka Botërore dhe Bashkimi Europian.

Rekomandimet që mund të nxirrim do të ishin:

- Përforcimi i rolit rregullator të shtetit në ruajtjen e konkurrencës dhe standardeve të cilësive në treg. Quartësimi i raporteve konçensionare në lidhje me monopole natyrore.
- Zvogëlimi ose anulimi i arbitraritetit nga ana e administratave doganore dhe tatimore si dhe zvogëlimi i ndikimit të politikës në

vendimarrjen ekonomike.

- Nxitja e cikleve të mbyllura të prodhimit dhe zhvillimi sistemik i sektorit bujqësor dhe energjitik.
- Përforcimi dhe zbatimi i shpejtë i vendimeve të gjykatave si dhe përshpejtimi në afatet kohore të vendimarrjes gjyqësore për çështjet administrative.
- Promovimi brenda administratës publike të praktikave më të mira ndërkombëtare dhe të personelit më kompetent duke mënjanuar fenomenet klienteliste.
- Investime në polet kërkimore dhe në teknologjitë e informacionit.
- Zvogëlimi i shpenzimeve korrente dhe pakësimi

i numrit të pensioneve (sidomos në vende si Serbia dhe Bosnja ku përkujdesja shtetërore ndaj ish luftëtarëve është ende mjaft e lartë).

Referencat

- World Economic Outlook (April 2013) , Fondi Monetar Ndërkombëtar
 Banka Botërore (The World at a Glance, 2012)
 DG Ec Fin, raporte tremujore nga viti 2007 ne vitin 2012, nga Bashkimi European për vendet candidate dhe aspirante candidate për anëtarësim.
 Raporti i BERZH-it me titull “Ekonomitë e tranzicionit nën hijen e krizës së Eurozonës” dhe raporte periodike.

CLOUD COMPUTING DHE HYBRID CLOUD

Arianit KRYPA

Ka përfunduar studimet në Fakultetin e Edukimit – Teknologji dhe Informatikë dhe Masterin për Ekonomi – Menaxhim. Është doktorant pranë Universitetit Europian të Tiranës në Fakultetin Ekonomik – Menaxhimi i Sistemeve të Informacionit. Puna e tij shkencore është e fokusuar në shërbimet cloud dhe outsourcing.

ABSTRACT

Cloud computing is familiar to all, as an innovative technology, as the new generation of the internet as a good opportunity for new ideas in business. Cloud computing is increasingly used for various needs and convenience.

In this paper we will have an overview and perspective of development of cloud computing. Currently there are three cloud delivery models: Software as a service (SaaS), platform as a service (PaaS) and infrastructure as a service (IaaS). Adoption of cloud-based services, has been relatively modest, regardless of great marketing presented by public Cloud providers. The cloud-based model uses delivery of information technology services accessible through the network. Networks can be part of the internal infrastructure organizations - intranet, or external, such as the Internet or mobile networks. The use of internal networks and services is preferred by organizations - private Cloud. External networks and services offered by public cloud services pose significant risks. The main risks associated with public cloud computing are security and access control (accessibility). The use of public cloud services by organizations are doing that they lose control over data and services, while foreign entities gain control. External networks are insecure, monitored and less reliable than intranets. Despite these drawbacks to cloud, there is a potential of a combination of private and public cloud services - hybrid cloud. Hybrid services represent unique opportunities and challenges. Review of relevant aspects of hybrid cloud and present their strategies for effective management.

Keywords: *Cloud computing, hybrid cloud, risk, Information Technology (IT).*

Qëllimi i punimit: Në këtë punim do të shohim cilat janë karakteristikat e shërbimeve cloud, modelet se si shpërndahen dhe si ofrohen, dobitë dhe rreziqet.

Pyetja kërkimore: Çfarë sfida sjell kombinimi i sistemeve cloud (hybrid cloud)?

Hipoteza: Kombinimi i dy sistemeve sjell sfida të veçanta por që përfitimet dhe rreziqet e ndryshme janë të pandara. Sistemet hibride cloud janë vlera më e madhe që mund të ketë një kompani serioze në treg dhe përdorimi i tyre kërkon një seriozitet të madh për shkak të rreziqeve të mundshme që mund të sjell sidomos sistemi publik.

Hyrje

Cloud computing është familjarizuar me të gjithë, si një teknologji inovative, si gjeneratë e re e internetit, si një mundësi e mirë për ide të reja në biznes. Cloud computing gjithnjë e më shumë po përdoret për nevoja të ndryshme dhe me leverdi dhe ofron shërbime të ndryshme kompjuterike në internet.

Shërbimet cloud janë popullarizuar për shkak se ato mund të zvogëlojnë shpenzimet dhe kompleksitetin e mbajtjes së kompjuterëve dhe rrjetave. Meqenëse përdoruesit nuk kanë për të investuar në infrastrukturë të TI-ve, blerjen e pajisjeve, programeve apo edhe liqensave, përfitimet janë se në fillim ka kosto të ulët, përdorim fleksibël, zgjidhje, shpërndarje e shpejtë dhe kthim të shpejtë në investime (ROI).

Cloud Computing nënkupton shfrytëzimin si shërbim të burimeve të teknologjisë informative siç janë pajisjet teknologjike (hardware) dhe softuerët. Ky lloj shërbimi tanimë është i njohur për ne sepse jemi shfrytëzues të një shërbimi të tillë si emaili, qasja në rrjetet sociale, ngarkimi i fotove apo shënimeve tjera në shërbime si Onedrive apo Google Drive, etj.

Modelet e shërbimit

Modelet e shërbimit të cloud computing janë Softueri si shërbim (SaaS), Platforma si shërbim (PaaS) dhe Infrastruktura si shërbim (IaaS).

Softueri si shërbim (SaaS) – është i dizajnuar për klientët fundor që ofrohet dhe shpërndahet përmes internetit. Me SaaS, një ofruer i lejon klientit një aplikacion varësisht prej kërkesave tij, nëpërmjet një abonimi. Ky shërbim është në rritje të shpejtë dhe parashikohet të ketë rritje në vazhdim. Nga kjo

shohim se shërbimi SaaS do të jetë i kërkueshëm dhe i domosdoshëm për çdo organizatë.

Platforma si shërbim (PaaS) – Në modelin PaaS, platformat kompjuterike ofrohen si shërbim për të shpërndare dhe zhvilluar aplikacionet e përdoruesit. Ofrohet një ambient programues dhe me kujdes për të përkrahur zhvillimin e aplikacioneve dhe shpërndarjen tek përdoruesit e organizatës apo kompanisë. Në dallim me modelin SaaS, që ofrohet si softuer përmes shfletuesve të internetit (ueb faqeve), PaaS është një platformë për krijimin e softuerëve dhe gjithashtu ofrohet përmes internetit dhe ueb faqeve.

Infrastruktura si shërbim (IaaS) – Është një mënyrë e furnizimit me infrastrukturë dhe pajisje të TI-së (p.sh. server, hard disk hapësirë, sisteme operative) që janë dhënë si shërbim sipas dëshirës për kompanitë përmes mjedisit virtual cloud. Klientët mund t'i shfrytëzojnë këto resurse në vend se të blejnë servera, programe, qendra të mëdha për të dhënat, hapësira dhe pajisje të shumta të rrjetave. IaaS mund të përdoret si infrastrukturë publike ose private apo edhe të dyja bashkë. Kjo qasje e kombinimit quhet hibrid cloud.

Modelet e shpërndarjes së shërbimeve cloud

Modelet e shpërndarjes cloud, sigurojnë mënyrën se si këto shërbime mund të shpërndahen në mes të organizatave. Klientët që kërkojnë zgjidhje cloud duhet të zgjedhin modelin e shpërndarjes që i përshtatet për biznesin e tyre, kërkesave dhe kushteve teknike. Dallojmë katër modele primare të shpërndarjes: private cloud, public cloud, community cloud dhe hybrid cloud.

Private Cloud – është infrastruktura që është në pronësi të organizatës apo kompanisë dhe menaxhohet nga një palë e tretë. Zakonisht ky model i shpërndarjes i shërben një numri të caktuar shfrytëzuesish që u garanton menaxhim dhe kontroll varësisht nga kërkesat e tyre. Private cloud ndahet bashkë në mes të departamenteve, punëtorëve dhe lokacioneve të kompanisë apo organizatës përmes një mënyre të limituar. Ky model është ideale për veprime që kërkojnë siguri të lartë.

Public Cloud – Shërbimet e ofruara për këtë model janë përmes internetit dhe udhëhiqen nga kompanitë furnizuese cloud (provider). Publik cloud është i mundur për të gjithë shfrytëzuesit publik me apo pa pagesë. Shumë organizata janë të gatshme për përqafuar këtë model, sepse ofron përfitime jo vetëm sa i përket fleksibiliteti dhe zgjerimit, por edhe shpejtësisë dhe koston së lirë. Megjithatë disa nuk preferojnë ti lëvizin disa lloje të të dhënave në public cloud, për

shkak të shqetësimeve që kanë të bëjnë me sigurinë.

Hybrid Cloud – është kombinimi i dy apo më shumë modeleve si për shembull private dhe publik cloud.

Analizë e cloud computing

Në ditët e sodit, zhvillimi i strategjisë për rritjen e resurseve të teknologjisë informative dhe organizimin e kërkesave të biznesit është barrë për menaxherët dhe kompanitë për të bërë investime të qëndrueshme sepse është e vështirë të parashikohet: Cilat shërbime i nevojiten në tri, pesë apo më shumë vite; Sa kërkesa për këto shërbime do të luhaten; çfarë stafi dhe buxheti duhet të kenë për mirëmbajtjen dhe përkrahjen e këtyre shërbimeve në kohë. Duke mos anash kaluar këto rreziqe dhe presionet tjera të mundshme në rritje, bëjnë që shumë kompani dhe organizata të marrin në konsideratë shërbimet e bazuara në cloud.

Sipas raportit të CDG (Center for Digital Government, 2014) bërë me profesionalistë të kësaj fushe në SHBA, përgjigjet identifikojnë fleksibilitetin, zgjerimin dhe koston e lirë si arsye të madhe për të kaluar në shërbime cloud. Por shqetësimi më i madh që identifikohet është siguria. Rreth 80% e të anketuarve e shohin sigurinë në cloud si shqetësimin e tyre primarë në raport me shërbimet e bazuara në cloud. Në mënyrë të qartë, bizneset janë duke shqyrtuar se si, kur dhe çfarë duhet të dërgojnë në cloud, po kërkojnë praktikën më të mira për të drejtuar mjediset hibride që të shpëtojnë para dhe resurse, pa kompromentuar sigurinë, rregullat dhe kritikën tjera të ndërmarrjes.

Zhvillimi i internetit gjatë dy dekadave të fundit ka rritur në mënyrë dramatike aftësinë për të ofruar cilësi të shërbimeve, fleksibilitet të IT online në një numër të kombinime komplekse. Në të njëjtën kohë, sidoqoftë, kontrollat adekuate në lidhje me rritjen e sigurisë të të dhënave, të integritetit, transparencës janë dobësi që ende kapërcehen. (Baun et al., 2011)

Në të ardhmen ne do të shohim ende modele të reja të aplikacioneve të aktivizuara nga cloud computing dhe ato ekzistueset do të përmissohen dhe të jenë më bindëse.

Hybrid Cloud

Shërbimet publike cloud janë bërë shumë shpejtë të popullarizuara në vitet e fundit duke na mundësuar qasje të menjëhershme dhe zgjerim të shpejtë, pa pasur nevojë për të mbajtur një qendër të të dhënave. Por organizata nuk mund të mbështetet në shërbimet publike cloud për të dhënat e tyre të vlefshme dhe shërbimet tjera, është shumë e rrezikshme. Në vitet e

fundit kemi hasur në shumë ekspozime të të dhënave në publik, si për shembull Wikileaks.

Pavarësisht rreziqeve të shumta nga public cloud, cloud computing konsiderohet ende një trend premtues. Organizatat apo kompanitë duhet të mbajnë kontrollin mbi shënimet e rëndësishme, shërbimet apo infrastrukturën. Për këtë kemi kombinimin e modeleve të shpërndarjes private dhe publike, që njihet si cloud hibrid. Të dhënat e rëndësishme apo shërbimet kritike mund të qasemi përmes rrjetit të brendshëm intranet, që na jep siguri dhe rrjet të qëndrueshëm. Ndërsa shërbimet jo kritike apo të dhënat tjera mund të vendosen tek ofruesit e jashtëm që sigurisht janë të ekspozuar nga rreziqet e ndryshme, sepse qasja aty bëhet ngado edhe në mënyrë mobile dhe ka nivel të ulët të sigurisë. Hybrid cloud kujdeset që të balancojë shpenzimet afat shkurtër dhe ato afat gjatë.

Konkluzion

Cloud Computing ka krijuar publicitet dhe famë të madhe në vitet e fundit duke prirë në industrinë e TIsë. Kjo reflektohet në të gjitha sferat duke mundësuar përfitime të jashtëzakonshme për klientët e të gjitha madhësive.

Në këtë punim kemi prezantuar konceptet bazë të cloud computing, mundësit dhe zgjidhjet që na ofron. Është një teknologji në hap me kohën që zhvillohet çdo ditë dhe ka vërtetuar të punoj në mënyrë perfekte në shumë kompani dhe organizata. Sistemet publike dhe private cloud, të dyja bashkë kanë përparësitë e veta por fuqia e tyre qëndron tek kombinimi i të dyjave. Kombinimi unik i këtyre dy sistemeve sjell sfida të veçanta por që përfitimet dhe rreziqet e ndryshme janë të pandara. Sistemet hibride cloud janë vlera më e madhe që mund të ketë një kompani serioze në treg dhe përdorimi i tyre kërkon një seriozitet të madh për shkak të rreziqeve të mundshme që mund të sjell sidomos sistemi publik. Cloud është një qendër apo bazë e të dhënave dhe mbrojtja e tyre duhet të zbatohet. Përdorimi i shërbimeve cloud do të rritet në mënyrë të shpejtë në të ardhmen dhe do të jetë pjesë e shumë njerëzve, kompanive apo organizatave.

Referencat

- Baun, Ch. et.al. (2011). Cloud computing. Web-based dynamic IT services. Springer.
- Center for Digital Government. (2014). Open Hybrid Cloud. Issue brief. Redhat.
- British Informatics Society. (2012) Cloud Computing. Moving IT out of the office. UK.
- Geczy, P. et. al. (2013). Hybrid cloud management:

- Foundations and strategies. Review of business and finance studies. Vol 4. Nr. 1.
- Marinescu, D. (2013). Cloud Computing. Theory and Practice. USA.
- Dhar, P. (2012). Cloud computing and its applications in the world of networking. IJCSI. Vol 9. Nr.2.
- Yigitbasioglu, O. (2013). Cloud computing: how does it differ from IT outsourcing and what are the implications for practice and research? IJDAR. Vol.13. pp.99-121.
- Alali, F., Yeh, Chia-Lun. (2012). Cloud computing: Overview and risk analysis. Journal of information systems. Vol.26. Nr.2. pp.13-33.
- Armbrust, M. et. al. (2009). Above the Clouds: A Berkeley view of Cloud Computing.
- Garber, D. et.al.(2013). Windows Azure Hybrid Cloud. Wrox. Kanadë.
- Lenk, A. (2009). What's inside the cloud? An architectural map of the cloud landscape. Gjermani.
- Antonopoulos, N., Gillam, L. (). Cloud computing. Principles, systems and applications. Springer. UK.
- Amazon, Inc. Amazon Elastic Computing Cloud. <http://aws.amazon.com/ec2/> (10.04.2014)
- Wyld, D. (2010). Risk in the clouds?: Security issues facing government use of cloud computing. Springer Science-Business media.
- Kundra, V. (2011). Federal cloud computing strategy. The White House. USA.
- Nebuloni, G. (2011). Accelerate hybrid cloud success: Adjusting the IT mindset. IDC.
- Heckel, P. (2010). Hybrid Clouds: Comparing cloud toolkits.

DEVELOPMENT OF OPEN SOURCE WEB APPLICATIONS A NEW VISION FOR ELECTROENERGETIC CORPORATE “ÇEZ SHPËRNDARJE” SUPPORTING SALES AND DISTRIBUTION PROCESSES

Anni Dasho SHARKO

Indrit BAHOLLI

Genci SHARKO

Has graduated at Polytechnic University of Tirana, Electrical Engineering Faculty, Electronic Department, awarding the title “Electronic Engineer” (Bachelor’s in Electronic Engineering) on July 1994, Master of Science Computer Engineering, February 2006, and Doctor of Science May 2014, University of Tirana, Economic Faculty, and Informatics & Applied Math Department.

ABSTRACT

“ÇEZ Shpërndarje”, the biggest electroenergetic corporate (monopoly on the energetic sector in Albania), was under the difficulties on managing online/on-time the needs of all Customers for generating online invoices for clients and the status of their payment process, supporting customer’s requests for new electricity connections and fulfilling Data Cleaning processes.

The new challenge for “ÇEZ Shpërndarje” was the web platform applications would facilitate all customers needs getting online monthly electricity bills in electronic format, informing all customers who applied for a new connection to see their status online in official web page, and help them on updating/correcting their data at Billing System through the data cleaning formular .

Based on the needs of all Customers it was done a survey consisting on the following questions:

- Did our customers received their monthly invoices correctly and on-time?
- How to be managed the big queues in the Customer Care Offices for re-printing the monthly invoices based on the requests of the customers every month?
- Are we supporting our clients on time with the contract and physical connection as well?
- Do we need correction and updating for our customers data to be updated on Billing System?
- How important, and what will be the impact of building up a web platform showing monthly bills, status of new connection, usage of data cleaning formular to facilitate and to be supportive during all this processes for all types of clients private and households?

The development was done in the platform of Apache/MySQL/PHP (AMP). The whole platform was working on the intranet (e-bill/new connection application/data cleaning formular) and on internet environment (e-bill, new connection status, data cleaning formular).

Keywords: *Web Applications, open source, Billing System, new connection status, e-bill, data cleaning formular.*

Introduction

Development, implementation and usage of web applications are having a great popularity even due to the ability of updating and maintaining web applications without distributing and installing software on potentially 1.2 million of client's computers.

- E-Bill is the first web application designed for Albanian Customers of "CEZ Shpërndarja" generates the monthly electricity invoices online. The primary goal of this application is to offer a suitable interface to all "CEZ Shpërndarja" clients in Albania in order to simplify and reduce the time consuming for generating monthly invoices, correct and fulfill all data-cleaning process through Data Cleaning Formular, having the most accurate data for all customer contracts with "CEZ Shpërndarja" company and giving the status of payment matches with Billing System.
- E-New Connection Application is the second one web application designed for CEZ Shpërndarja supporting on time correctly without delays and informing online all Albanian Citizens for getting their contracts for new connection applying process. The primary goal of this application is to offer a suitable interface to all "CEZ Shpërndarja" staff part of managing the new connection process in order to simplify and reduce the time consuming for generating new contracts, correct and fulfill all data-cleaning process in Billing System for having the most accurate data for all customer contracts with "CEZ Shpërndarja" company.

We aim to present a mostly complete view of our applications focusing especially on the design process and the pre-analyses done before arriving to the needs of this development.

Further analyses on developing web platforms applications: E-Bill (Data Cleaning form) and E-New Connections (E-Status).

Based on the survey feedback from the invoices delivered/not delivered by "Posta Shqiptare", monthly invoices re-printed on the Customer Care Centers we came at the result that customers were having a necessity getting on time monthly electricity bills.

Based on the monthly invoice delivery process from "Posta Shqiptare" at household's or private clients we came at the conclusion after the survey that:

- around 10-30% were declared as undelivered invoices to the customers place
- increased 15-30% customers numbers getting the re-printed monthly invoices at the customer care centers

At this stage "CEZ Shpërndarja" decided to have a new platform to help and support their clients as even per the data cleaning project:

- designing and implementing E-Bill application(web platform) generating all customers invoices.
- designing and usage of data-cleaning form updating and correcting all clients' personal data as per the data cleaning project tasks.
- delivering invoices in the most difficult rural areas through the readers staff and make aware clients using E-Bill more often through internet.

FIGURE. 1.USER INTERFACE FOR ALL CLIENTS USINGE-BILL PLATFORM

FIGURE. 2. DATA CLEANING FORM, UPDATING CONTINUOUSLY ALL DATA FROM THE CLIENTS.

FORMULAR I SAKTËSIMIT TË TË DHËNAVE

OPERATOR: CEZ Shpërndarje sh.a. Rruga "Abdyt Frashëri", Kulla EGT, Kat II, Tiranë, Shqipëri
 personaldata@cez.al | www.cez.al

Nr. Serie: 13241
 DATA: 2012-06-01

KATEGORIA E SUBJEKTTIT
 FAMILJAR PRIVAT
 BUXHETOR JO-BUXHETOR

NRKODI KONTRATËS: TR2E120063099527 QENDRA E SHPËRNDARJES: 91
 EMRI I KABINËS: Ali Visha 1

TË DHËNAT E KLIENTIT: *Trifon Prifti*
 EMRI MBIEMRI, ATËSIA: Emer Mbiemer / Atesia
 ADRESA (LAGJIA / RRUGA / NDERTESA / HYRJA / APARTAMENTI): Lagjia / Rruga / Ndertesa / Hyrja / Apartamenti
 QYTETI / FSHATI: KODI POSTAR
 BASHKIA / KOMUNA: RRETHI: zgjidhni rrethin.
 TELEFON / FAKS: CELULAR
 E-MAIL: emri@domain.xx DATELINDJA

TË DHËNAT TË TJERA
 NR. I KARTËS SË IDENTITETIT / PASAPORTËS
 NIPT INSTITUCIONI I VARËSISË
 KODI INSTITUCIONAL

DEKLARATA E APLIKANTIT
 "Unë, nënshkruesi i këtij formulari, jap përgjimin dhe pranoj që të dhëna personale apo të subjektit të përfaqësuar nga unë të deklaruar në këtë formular, të marr nga CEZ Shpërndarje sh.a. dhe/apo nga subjekte të treta të autorizuara nga CEZ Shpërndarje sh.a., mesazhe njoftimi dhe/apo marketimi (promocionale) në kuadër të shërbimeve të ofruara ose që mund të ofrojnë CEZ Shpërndarje sh.a. Gjithashtu, unë deklaroj se do të njoftoj menjshpreh CEZ Shpërndarje sh.a. për çdo ndryshim në numrin/at e telefonit dhe/ apo adresën/ at e postës elektronike të deklaruarë në sipër në këtë formular dhe pranoj se CEZ Shpërndarje sh.a. nuk do të mosjë asnjë përgjegjësi nëse do të dëgjojë mesazhe njoftimi dhe/apo marketimi (promocionale) në numrin/at e telefonit dhe/apo adresën/at e postës elektronike të deklaruarë në sipër për at kohë se unë nuk do të jem njoftuar CEZ Shpërndarje Sh.a. për ndryshimin e tyre." Sa më sipër në këtë formular, deklaroj dhe nënshkruaj me vullnetin tim të plotë.

NËNË SHKRUESI
 EMËR / MBIEMER / FIRMË
 CILËSIA / POZICIONI *
 (PËR SUBJEKTET PRIVATE, BUXHETORE DHE JO-BUXHETORE)

Why it was a great support for all clients the development of E-Bill platform?

The answer is easy:

- Fast, Correct Data, and Secure Platform
- You need to spend less time on staying in line for hours to our customer care centres.
- All clients can have possibility to see their invoices and print them from home, office, or internet café computers.

With E-Bill platform all clients can see the invoice (monitoring the monthly consume of the electricity), save it, print it, and see even the whole historical consumption of their contracts.

The new task for all clients was the data-cleaning form updating those contract personal data each time clients have changes on those personal data.

Why E-New Connection Application was the first question?

To help all our customers applying for new connection applications in the most fast, correct, and secured platform spending even less time staying in line for hours to our customer care centres. All clients through this application have possibility to see their application status online in our web site till the finalization process with the contract and physical line at their business/home/institutions etc.

One more steps were the data-cleaning forms updating those contract personal data during the time applying for new connection new clients or old ones.

All customers need to declare the basic data to be registered on the E-New Connection Application/ Customer Care primary form, by the customer care specialist and then to produce and give to the credentials generated from our system as unique ones.

Analysis and Definition

The detailed analyses consisted on several meetings and interviews done with the Customer Care, Sales, Collection, Distribution, and IT Departments the requirements specification document was created for developing web applications as: E-bill(data cleaning form), E-New Connection Application(E-Status). Review of existing documentation helped us on understanding all elements of actual electrical invoice. The whole database platform already existing in Billing System, was a good reference when working for the final requirements specification document for both E-Bill(Data Cleaning form) and E-New Connection(E-Status) web applications.

Project Methodology used

First phase had the following sub-phases:

- Analysis and Definitions

FIGURE. 3. E-NEW CONNECTION APPLICATION USER INTERFACE /CUSTOMER CARE MAIN FORM

The screenshot displays the 'Aplikim per lidhje te re' (New Connection Application) interface. It features a header with the CEZ logo and navigation buttons like 'PËRPARA', 'SHTO', 'EDITO', 'RUAJ', 'HOME', and 'FSHI'. The main content is organized into several sections:

- Seksioni 1 - Lloji i subjektit:** Radio buttons for 'Familjar', 'Privat', 'Buxhetore', and 'Jo Buxhetore'.
- Seksioni 2 - Detajet e aplikantit:** A table for personal details including name, ID, address, and contact information.
- Seksioni 3 - Perfagesuesi i aplikantit (nese ka):** Fields for agent name, position, and contact details.
- Seksioni 4 - Te dhena mbi terrenin (nese ka):** Fields for address and location type.
- Seksioni 5 - Lloji i Furnizimit:** Radio buttons for 'Shtese fuqije', 'Lidhje e Re', 'Furnizim i perkohshem', 'Alternim sherbimesh', and 'Transferim lidhjeje ne rrjet'.
- Seksioni 6 - Lloji i biznesit:** Radio buttons for 'Apartament', 'Shtepi', 'Industrial', and 'Ndertim dhe Tregti'.
- Seksioni 7 - Detaje te ngarkeses elektrike:** Fields for motor power and alternative power sources.
- Seksioni 8 - Ju lutem, deklaroni fuqine maksimale te kerkuar ne kVA:** Fields for maximum power requirements and phase selection.

- Implementation (Active development)
- Backup Policy Design and implemented daily and weekly (the back up was with one day delay with Billing System data).

Second phase had the following sub-phases:

- Final preparation (Migration, Integration tests, Documentation, user training)
- Simulation before Going LIVE supporting or not 1.2 million customers for E-Bill especially.
- Go Live in 2 phases
- First Phase testing with internal users of the company
- Second phase go live

In general, all CEZ Shpërndarja internal users using the E-Bill system from the Intranet and all other customers accessing from Internet founded the importance of such application and how useful was for all clients such a platform. The success or the failure of a software system depends mostly on its utilization.

Software Design, Data and Software Model

For E-Bill/E-New Connection Applications we have chosen the WAMP platform as a dynamic web-based application of type client-server developed and implemented in a Windows-Apache-MySQL-PHP platform. The application is installed once in the server and, all clients can access and use the application from

their computers home/office all over the Internet [3, 7, and 8].

After the analyses phase on the functional and IT platform it was agreed for the further steps on the software design part as usually considered as the most crucial one or the success of a the E-Bill/E-New Connection development part. It consists in developing a database and software model which will interact with the database for storing, modifying and retrieving data.

The first step in this phase was modeling the real world system in a well structured database (used the same table structure as Billing DB but a normalized one). This model is represented by the entity-relationship diagram as shown in figure 3.

During the designing and normalizing the E-Bill/E-New Connection Database, we have done the proper analyses of the real world system and model it in a database. A well-designed database takes time and effort to conceive, build and refine, this was done for E-Bill/E-New Connection keeping in mind all problematic platform the Billing Database was phasing during the time. The main DB which replicates daily with the E-Bill/E-New Connection Database is the Billing System Database.

An effective data model completely and accurately represents the data requirements of the end users. The model used for E-Bill/E-New Connection eliminates redundant data, it is independent of any hardware and software constraints, and can be adapted to changing requirements with a minimum of effort [1, 2, and 4].

In figure 3 and 4 are shown the most important entities of the model and their relationships, where this core model was achieved after consulting several times the requirements specification document in order to assure the best modeling of the real world system. The further step was designing the software model and it was already agreed to use Object- Oriented Modeling as one of the most used techniques based on the advantages it offers.

Implementation

The next step is the implementation of the software for interacting with the database and most importantly offering a user friendly interface to do so. E-Bill/E-New Connection platform everyday make a copy of the previous day registered regularly on Billing System on a day routine, meaning the E-bill/E-New Connection platform is one day in delay with the main DB of Billing System from which gets the data and fulfill the others tasks for generating the invoices platform for the clients registered and requiring their data.

The communication between the database and the software includes:

- Storing data/information into the database
- Modifying data/information already stored in the database
- Retrieving and consulting data/information

Each user of the application should fill identification requirements in order to login in its personalized interface and use the application and its features.

Data cleaning Process using Invoice delivery by meter readers

170.000 customers or 14% of CEZ Shpërndarje customers' basis in 10 different areas were selected for this pilot project.

FIGURE. 6. INVOICE DELIVERY MAP BY METER READER

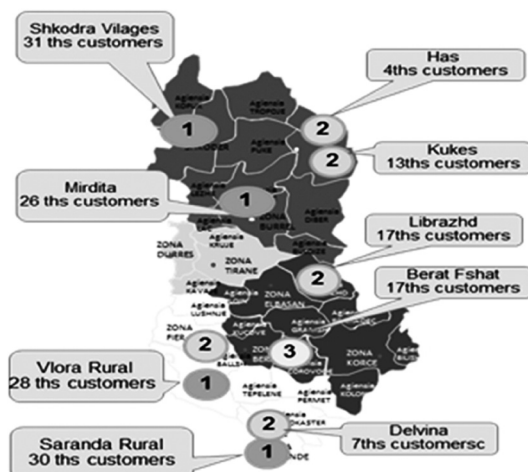

- The Pilot Project was run for 7 months (Feb-August 2012)
- It was postponed by one month due to the difficult weather conditions in January
- There were targeted all invoices which previously were delivered by Alba-Posta
- 97 ths is total number of customers selected during the pilot project.
- 75ths customers where included during these 8 months of pilot project
- Also the selection was based on lower collection rates

Main tasks solved during pilot project were:

Technical Solutions

- Functions have been added or improved in Billing System
- Added unique code for cabins
- Printing of invoices was split based on cabins unique codes
- Uploaded Meter Reader name for each cabin
- Suspicious readings are solved on weekly basis in order to solve the delay with printing of invoices (developed automatic report)
- Anomalies of reading are being treated automatically in Billing System(not only related to this project)
- Testing solution for printing of invoices based on reading dates

Other Solutions

- Better and cost effective agreement was achieved with TNT for the delivery of invoices from PH to MR centers
- Purchase of bags for Meter Readers for transportation of invoices
- Improvement of controls in:
 - Field checks
 - Comparison of reports from MR and Billing
 - Tracking of invoices (Billing-Printing House- MR centers)

Overall we observe a drastic decrease of invoices printed in customer care centers and an increasing trend in the collection of "current invoice" during pilot project.

Impact in Collection Rates and Invoices printed in CCC

We have considered only the collection of "Current

FIGURE 7. COLLECTION RATES OF CURRENT INVOICE IN PILOT AREAS

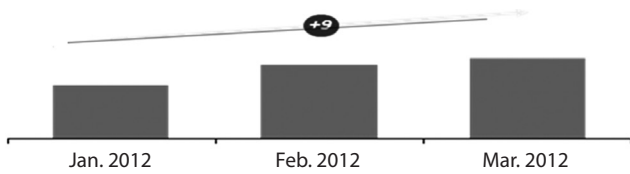
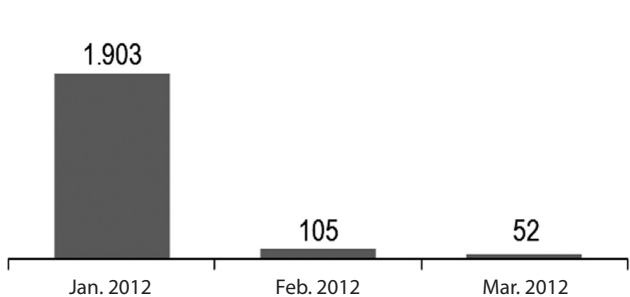

FIGURE 8. NUMBER OF INVOICES PRINTED CCC RELATED FOR PILOT AREAS



Invoice”- invoices delivered and collected during the month (i.e.: Invoices of March collected during April). Collection rates shows an increasing trend during the last 3 months.

Starting from January invoice (start of pilot project) the invoices printed in CCC, related to the customers of the pilot areas, have decreased drastically. Bad weather conditions impacted the increase of invoices requests in CCC for January bill.

Conclusions

With the initiative of the ICT Director and full support of Sales Division Director and Customer Care Director of CEZ Albania/CEZ Shperndarja it was established a working team for the analyses, design and implementation of E-Bill(Data Cleaning form)/E-New Connection(E-Status) web applications. The goal of this project was to develop E-Bill platform helping all around Albania CEZ Shperndarja customers generating their electricity

consumer invoices monthly, historical invoices and updating their personal contractual data on Billing System through Data-Cleaning form and through E-New Connection Application platform helping all around Albania CEZ Shperndarja customers for their new connections applications and online updating with Billing System and maintaining daily the Data-Cleaning form per each application arrived. Encouraging community acceptance and adoption of Web applications calls for initiatives to make such applications more broadly useful to users in their daily activities. To this end, we claim that a path - based incremental development approach, in which users are involved in evaluating each increment, is a good approach for appropriate technology Web applications.

References

Fowler, Martin., (2004), UML Distilled: A Brief Guide to the Standard Object Modeling Language, Third Edition.

Larman, Craig, (2005), Applying UML and Patterns: An In trodution to Object-Oriented Analysis and Design and Iterative Development, Third Edition

Yank, K., (2004) Build Your Own Database Driven Website Using PHP & MySQL. O’Reilly.

Zendulka, J., (2001) Object-Relational Modeling in UML. Retrieved 2008, from <http://citeseer.ist.psu.edu/rd/>.

Lewis, John; Loftus, William (2008). Java Software Solutions Foundations of Programming Design 6th ed. Pearson Education Inc. ISBN 0-321-53205-8., “Dr. Alan Kay on the Meaning of “Object-Oriented Programming””. 2003. Retrieved 11 February 2010.

Lane, D. and Williams, H. E., (2004) Web Database Applications with PHP and MySQL. O’Reilly.

Greenspan, J., Wall, D. and Bulger, B. (2004) MySQL/ PHP Database Applica- tions. Wiley.

Riordan, R. M., (2005) Designing Effective Database Systems. Addison Wesley.

Rumbaugh, James; Michael Blaha, William Premerlani, Frederick Eddy, William Lorensen (1991). Object-Oriented Modeling and Design. Prentice Hall. ISBN 0-13-629841-9.

TEORIA E GRAFEVE NE SHKENCAT KOMPJUTERIKE – PËRMBLEDHJE

Besjana TOSUNI

Besjana Tosuni ka ndjekur studimet e larta në degën matematikë-informatikë në Universitetin 'Aleksandër Xhuvani' në vitin 2006-2009. Në vitin 2011 merr titullin Master i Shkencave në drejtimin matematikë e zbatuar. Aktualisht është studente e vitit të dytë në shkollën doktorale të Universitetit European të Tiranës, drejtimi M.I.S.

ABSTRACT

The field of mathematics plays vital role in various fields. One of the important areas in mathematics is graph theory which is used in structural models. We give a survey of graph theory used in computer sciences. The survey consists of a description of particular topics from the theory of graph of the areas of Computer science in which they are used. However, for each described theory we indicate the fields in which it is used (e.g. in modeling and searching Internet, in computer vision, pattern recognition, data mining, multiprocessor systems, statistical databases, and in several other areas). This paper gives an overview of the applications of graph theory in heterogeneous fields to some extent but mainly focuses on the computer science applications that uses graph theoretical concepts. Various papers based on graph theory have been studied related to scheduling concepts, computer science applications and an overview has been presented here.

Keywords: *Computer science, graph theory, optimization*

Qëllimi i punimit

Teoria e grafeve është një subjekt i vjetër, por që ka shumë aplikacione bashkëkohore interesante. Qëllimi i këtij punimi është të bëjmë një përmbledhje të evoluimit të konceptit të grafit, dhe zbatime të tij në shkencat kompjuterike. Kjo do të ndihmontë shumë studiuesit e ri, për të hulumtuar në fusha të ndryshme.

Idetë teorike të grafeve janë përdorur shumë në aplikimet e shkencave kompjuterike. Veçanërisht në fushat e kërkimit të shkencave kompjuterike të tilla si grumbullimi i të dhënave, segmentimi i imazhit, grupim, fokusimi i imazhit, dhe netëoriku. Këto zbatime nga ana tjetër kanë ofruar stimul të rëndësishëm në zhvillimin e kësaj fushe, duke çuar në përgjithësime të koncepteve të rëndësishme teorike të grafeve dhe në pyetje sfiduese rreth tyre. Metodatat e fuqishme kombinatorike të gjetura në teorinë e grafeve janë përdorur gjithashtu **për të vërtetuar rezultate të rëndësishme dhe të mirënjohura në një sërë fushash të matematikës në vetvete**

Pyetjet kërkimore

Me anë të këtij punimi gjithashtu qasemi ti japim përgjigje pyetjeve të mëposhtme.

1. Si ka evoluar koncepti i teorisë së grafeve?
2. Cilat janë disa nga aplikimet aktuale të teorisë së grafeve në shkencat kompjuterike?

Hipotezat

1. Koncepti i teorisë së grafeve nisi me problemin e urës së Koinsberit në 1735 dhe që nga ai moment ka pësuar evoluim marramandës në kuadrin teorik dhe aplikativ.
2. Roli kryesor i teorisë së grafeve në aplikimet kompjuterike është zhvillimi i algoritmeve të grafit.
3. Disa nga aplikacionet më të rëndësishme të teorisë së grafit në shkencat kompjuterike janë;
 - a. Ngjyrosja e grafit.
 - b. Siguria e rrjetit kompjuterik.
 - c. Ndarja automatike e kanale për rrjetat e vogla wireles në zona lokale duke përdorur ngjyrosjen e grafeve.
 - d. Teoria e Grafit në lidhje me rrjetat ad-hoc.
 - e. Një model i grafit për gabimet e tolerueshme në sistemet kompjuterike.
 - f. Rrjetet GSM të telefonisë Mobile.

Konkluzione

Qëllimi kryesor i këtij materiali është të prezantojë rëndësinë e teorisë së grafeve në fusha të ndryshme të aplikacioneve kompjuterike. Materiali mund të përdoret për hulumtime të mëtejshme të koncepteve teorike të grafeve në kërkimet shkencore. Këtu paraqitet një vështrim i përgjithshëm, për të projektuar idenë teorike të grafit. Pra, teorisë i është dhënë rëndësi në cdo seksion, dhe në bazë të saj janë marrë aplikacionet përkatëse.

Teoria e Grafeve ka gjetur aplikim të gjerë në fusha të shumta. Nga ana tjetër, këto fusha kanë nxitur zhvillimin e shumë koncepteve të reja të teorisë së grafeve dhe kanë çuar në shumë probleme sfiduese të teorisë së grafeve. Ne mund të parashikojmë se bashkëveprimi i vazhdueshëm midis teorisë së grafeve dhe shumë fusha të aplikimit do të çojë në zhvillime të reja të rëndësishme.

Rishikimi i literatures

Origjina e teorisë së grafeve filloi me problemin e urës së Koinsberit në 1735. Ky problem çoi drejt konceptit të Grafit të Euler. Euler studioi problemin e urës së Koinsbergut dhe ndërtoi një strukturë për të zgjidhur problemin e quajtur grafi i Eulerit. Në vitin 1840, AF Mobius dha idenë e grafit të plotë dhe atij bipolar dhe Kuratoëski provoi se ata janë planarë në lidhje me problemet zbavitëse. Koncepti i pemës, (një grafik lidhur pa cikle) u zbatua nga Gustav Kirchhoff në 1845, dhe ai implementoi idetë teorike të grafeve në llogaritjen e rrymave në rrjetet apo qarqet elektrike. Në vitin 1913, H.Dudeney përmendi një problem mister. Ndonëse problemi i katër ngjyrave ishte zbuluar ai u zgjidh vetëm pas një shekulli nga Kenneth Appel dhe Wolfgang Haken. Kësaj here u konsiderua si lindja e Teorisë së grafeve. Caley studioi forma të veçanta analitike të njehsimit diferencial për të studiuar pemët. Kjo pati shumë zbatime në kiminë teorike, të cilat çuan drejt shpikjes së teorisë enumerative të grafeve. Sidoqoftë termi „Graf“ u prezantua nga Silvester në vitin 1878, ku ai nxori një analogji mes „invariancës kuantike“ dhe kovariancës së algjebërës dhe diagramave molekulare. Në vitin 1941, Ramsey punoi mbi ngjyrimet që çuan në identifikimin e një tjetër dege të teorisë së grafeve të quajtur teoria e jashtme e grafeve. Në vitin 1969, problemi katër ngjyra ishte zgjidhur duke përdorur kompjuterat nga Heinrich. Studimi i lidhjes së grafeve asymptotik dha arsye të rritjes së teorisë së rastit të grafeve.

Metodologjia e punimit

Fillimisht është bërë rishikimi i literaturës, e cila ka për qëllim të nxjerrë në pah se pse është i nevojshëm ky punim shkencor. Për këtë qëllim është bërë një klasifikim i literaturës në teorike dhe empirike. Është përdorur metodologjia krahasuese, metodologjia interpretuese, analitike dhe empirike.

Analiza e gjetjeve

Siguria e rrjetit kompjuterik:

Një ekip shkencëtarësh kompjuterik të udhëhequr nga Eric Filiol në Laboratorin e Virologjisë dhe Kriptologjisë, Esat, dhe Marinës Franceze, ESCANSIC, kanë përdorur kohët e fundit algoritmin e kulmit për të simuluar përhapjen e virusëve vjedhurazi në rrjetet e mëdha kompjuterike dhe hartimin e strategjive optimale për mbrojtjen e rrjetit kundër sulmeve të tilla në kohë reale.

FIGURA 5. BASHKËSIA {2, 4, 5} ESHTË NJE MINIMUM KULMESH TË MBULUAR NË KËTË RRJET KOMPJUTERIK.

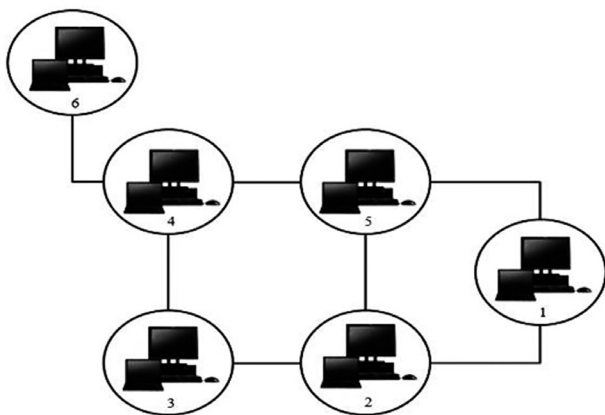

Simulimi u realizua në një rrjet të madh të internetit-si rrjet virtual dhe tregoi se topologjia kombinatorike e drejtuar mund të ketë një ndikim të madh në përhapjen e virusëve dhe në këtë mënyrë disa servera luajnë një rol më të rëndësishëm dhe thelbësor se të tjerët. Aftësia për t'i identifikuar ato në kohën e duhur është e domosdoshme për të penguar shumimin e virusëve në një masë të konsiderueshme. Ideja është të gjejmë një minimum të kulmit të mbuluar në grafikun e të cilit janë serverat e caktuar dhe skajet e të cilit janë lidhjet (ndoshta dinamike) mes serverave të caktuar. Kjo është një zgjidhje optimale për shumimin e virusëve dhe një zgjidhje optimale për projektim e strategjisë së mbrojtjes të rrjetit. Figura e mësipërme 5 paraqet një rrjet të thjeshtë kompjuterik dhe një minimum të kulmëve të mbuluara. {2, 4, 5}.

Ndarja automatike e kanale për rrjetat e vogla wireles në zona lokale duke përdorur ngjyrosjen e grafëve

Në këtë seksion ne fokusojmë çështjen e ndarjes së kanalit në LAN me anë të modelimit të rrjetit në formën e një grafi, dhe zgjidhjen e saj duke përdorur metodën e ngjyrosjes së grafit. Modeli grafik është ndërtuar dhe është quajtur si grafik ndërmjetës meqë nga pikat e hyrjes janë të ndërthurura me disa pika të tjera të qasjes në të njëjtin rajon. Grafiku është quajtur, grafik ndërmjetës, i cili është ndërtuar nga pikat e hyrjes si nyje. Një skaj jo i drejtpërdrejtë lidh këto nyje, nëse nyjet ndërhyjnë me njëri-tjetrin, kur përdorin të njëjtin kanal. Tani, problemi i ndarjes së kanalit është konvertuar në problemin për të ngjyrosur grafikun. Një ngjyrosje e kulmit të funksionit $f: v(G) \rightarrow C$ ku C është bashkësia e ngjyrave korresponduese të kanaleve në pikat e hyrjes. Këto kanale preferohen të mos kenë mbivendosje. Një algoritëm për ngjyrosjen është zhvilluar nga autorët dhe është quajtur DSATUR (Shkalla e ngopjes) për qëllimin e ngjyrosjes. Algoritmi është një kërkim deduktive. dmth ajo gjen kulme me numrin më të madh të fqinjëve me ngjyra të ndryshme, nëse nënbashkësia përmban vetëm një kulm që është zgjedhur për t'u ngjyrosur.

Nëse nënbashkësia përmban më shumë se një kulm atëherë ngjyrosja është bërë në bazë të parimit të pakësimit të numrit të fqinjëve të pangjyrosura. Nëse më shumë se një kulm kandidat është në dispozicion atëherë zgjedhja përfundimtare është zëvendësuar nga një funksion determinist i përzgjedhjes për të zgjedhur kulmin. Protokollimi është bërë duke identifikuar fqinjët me anë të dëgjimit të mesazheve të gjeneruara nga pikat e hyrjes. Protokollimi përfundon kur një mesazh është ritransmetohet nga pikat e hyrjes. Pas mbarimit të kësaj, është ndërtuar grafiku ndërhyrës dhe është aplikuar algoritmi i ngjyrosjes. Korrespondenca midis kanaleve dhe grafit është ajo se si kanalet dëgjojnë mesazhet në intervale të rregullta, si dhe në të njëjtën mënyrë algoritmi i ngjyrosjes duhet të funksionojë në intervale të rregullta. Një floorplan dhe grafiku përkatës është dhënë më poshtë.

FIGURA 6. GRAFI NDËRMJETËS

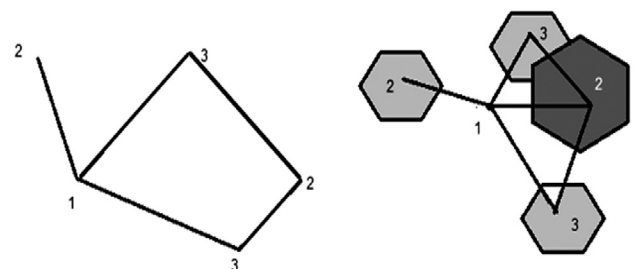

Së fundi ne konkludojmë se në bazë të strategjisë së sipërpërmendur, grafiku ndërmjetës mund të rindërtohet duke shtuar një nyje në rast të shtimit të tyre.

Teoria e Grafit në lidhje me rrjetat ad-hoc

Këtu, autorët kanë diskutuar rolin e teorisë së grafit lidhur me çështjet e rrjeteve telefonike ad-hoc (MANETS). Në rrjetet ad hoc, çështje të tilla si lidhja, shkallezimi, rutimi, modelimi i rrjetit dhe simulimi duhet të merren parasysh. Meqë një rrjet mund të modelohet si një grafik, modeli mund të përdoret për të analizuar këto çështje. Grafikët mund të përfaqësohen në mënyrë algjebrike si matrica. Gjithashtu, rrjetet mund të automatizohen nëpërmjet algoritmeve. Çështjet si dendësia e nyjeve, lëvizshmëria midis nyjeve, formimi i lidhjeve midis nyjeve dhe rutimi i paketës duhet të jenë të simuluar. Për të simuluar këto koncepte përdoret teoria e grafit të rastësishëm. Çështjet e lidhjes janë analizuar duke përdorur intervale të shkurtra grafike, pjesët reserve dhe teorinë spektrale të grafeve. Algoritme të ndryshme janë gjithashtu të disponueshme për të analizuar bllokimet në MANET's ku këto rrjete janë modeluar në bazë të ideve të teorisë së grafeve.

Referencat

- L. Babai, Some applications of graph contractions, J. Graph Theory, Vol.1 (1977) 125-130.
- L. Caccetta and K. Vijayan, Applications of graph theory, Fourteenth Australasian Conference on

- Combinatorial Mathematics and Computing (Dunedin, 1986), Ars. Combin., Vol. 23 (1987) 21-77.
- Adam Schenker, Mark Last, horst Banke, Abraham andel, "Clustering of Web documents using a graph model", Springer werlog, September 2007.
- Anindya J.Pal, Samar S.Sarma, Biman Ray, "CCTP, Graph Coloring algorithms – Soft computing Solutions IEEE, 2007
- Bing Hong Liu, Wel Chieh Ke, Chin-Hsien Tsai, Ming-Jer Tsai, "Constructing a message pruning tree with minimum cost for tracking moving objects in wireless sensor networks", IEEE Volume 57, Number 6, July 2008
- Daniel Marx, "Graph Coloring problems and their applications in scheduling",
- John.P.Hayes, "A graph Model for Fault Tolerant Computing Systems", IEEE Sep 1976
- Narasingh Deo, "Graph theory with applications to engineering and computer science", Prentice Hall of India, 1990.
- Perri Mehonon, Janne Riihijarvi, Marina Petrova, "Automatic Channel allocation for small wireless area networks using graph coloring algorithm approach", IEEE 2004
- Sven Dickinson, Pelillo, Ramin Zabih, "Introduction to the special section on graph algorithms in computer vision", IEEE on pattern analysis, Vol 23 No. 10, September 2001
- S.G.Shirinivas, S.Vetrivel, Dr. N.M.Elango, "Applications of Graph Theory in Computer Science :An Overview", International Journal of Engineering Science and Technology, Vol. 2(9), pp. 4610-4621, 2010.
- Albert R Meyer, "Mathematics for Computer Science", chapter 13:Communication Networks, pp:253-272, May 9, 2010.
- International Journal of Engineering Science and Technology Vol. 2(9), 2010, 4610-4621.

TEKNOLOGJIA MOBILE, NJË ZGJIDHJE E NATYRSHME PËR PROBLEMET E BIZNESIT

Erdet KËLLIÇI

Është diplomuar në Fakultetin e Shkencave Natyrore, në UT, Dega Informatikës në vitin 2003, dhe ka një master në Menaxhim dhe Administrim Biznesi i dhënë nga Univesiteti i Tiranës, Fakulteti Ekonomik. Aktualisht ai punon si profesor në Fakultetin Ekonomik, Departamenti i Shkencave Kompjuterike, Matematikës dhe Statistikës në UET.

ABSTRACT

Nowadays organizations tend to be dynamic and most of these organizations are using mobile workers for field operations. By taking this in consideration the organization has to provide to this type of employs the best tools possible for accessing the information in real time in order to offer the best service possible to the client. Also managers need to know how these mobile workers are performing in the field and where they are offering their services. The information located in Enterprise Resource Planning Systems (ERP) and Customer Relationship Management system (CRM) that are used by the organization must be updated real-time in order to fulfill clients need for products or services, decrees inventory level in organization vehicles and warehouses and track employ activity. All this process can be improved by integrating the mobile technology in the existing information systems (IS) of the organization. By integrating mobile technology with the IS the flow of information will be direct to the central system by reducing some elements that are needed for the specific process and minimizing human errors during the data processing. By the survey of some of the biggest Albanian organizations I have noticed that the mobile technology is introduced to the organization only after facing a severe business issue that can be solved using this technology. This study will analyze the effect that this technology has on the Organization itself and also will analyses some specific processes that are affected by mobile technology.

Keywords: *Mobile Technology, Performance, Database, CRM, ERP.*

Hyrje

Informacioni është çelësi që një organizatë të arrijë përmbushjen e misionit të saj dhe krijimin e avantazheve konkurruese. Kur flasim për informacion kemi parasysh larmishmërinë e tij, saktësinë e tij dhe shpejtësinë e marrjes së informacionit në nivelet e ndryshme të organizatës. Organizata e cila ka në përdorim një informacion të pasaktë dhe të pa përditësuar e ka shumë të vështirë të mbijetojë në një ekonomi globale. Liria e kryerjes së një ose disa procese pune për punonjësit në kushtet e operimit jashtë zyrave të organizatës është një aspekt tjetër i rëndësishëm për përmirësimin e cilësisë së shërbimit dhe rritjes së performancës së vetë punonjësit si dhe të organizatës. Organizata duhet të vendosi në përdorim punonjësve të vetë mjetet më të përshtatshme dhe informacion të përditësuar për një gamë të gjerë variablash të cilët konsiderohen si elementë çelës për zhvillimin e proceseve të punës së përditshme ku ndër të cilat mund të përmendim nivelin e inventarit të produkteve, vendimet e rëndësishme operacionale, informacioni i detajuar për produktin i cili mund të jetë një shërbim apo një mall. Informacioni i detajuar për disa nga variablat çelës të përmendur më sipër mund të ofrohet vetëm nëpërmjet mjeteve teknologjike siç janë kompjuterat, televizioni, radioja, telefonat e zgjuar ose jo, dokumeta të printuara apo shkruara etj. Mënyra e ofrimit të informacionit është vetëm një pjesë e vogël e mozaikut të madh të një procesi pune. Mënyra e ofrimit të informacionit tek përdoruesi fundor dhe në rastin e këtij punimi tek punonjësi në fushë dhe jo vetëm, duhet të jetë sa më i thjeshtë dhe efikas.

Një mënyrë e thjeshtë dhe efikase e ofrimit të informacionit tek punonjësi është teknologjia mobile. Këto mjete teknologjike janë të përmasave të vogla pra të lehta për tu mbajtur me vete, lejojnë një nivel të lartë modelimi pra informacioni mund të shfaqet në mënyra të ndryshme duke filluar nga një email i thjeshtë deri në programet app të cilët e shfaqin informacionin të ndarë në fusha dhe në kategori. Këto mjete japin mundësinë e shkëmbimit të menjëhershëm të informacionit dhe gjithashtu ato janë të përdorshme pothuajse në të gjithë territorin e Shqipërisë.

Teknologjia mobile është një mjet shumë i përshtatshëm i cili përmirëson dukshëm sistemet e planifikimit të burimeve të organizatës (ERP) duke përdorur gjerësisht funksionalitetin e saj të dërgimit dhe përditësimit të informacionit në kohë reale çka lehtëson parashikimin e shitjeve të produkteve[3] si dhe përmirësimin e sistemeve të mardhënjeve me klientin (CRM) duke shfrytëzuar funksionalitetet si pozicionimi gjeografik (GPS), regjistrimi i kohës

së shërbimit, prova e firmës elektronike, fotografimi, filmimi dhe ndërveprimi në kohë reale me sistemet e informacionit të organizatës[2].

Qëllimi dhe objektivat e studimit

Ky studim ka për qëllim të kryej një vëzhgim mbi organizatat të cilat ofrojnë shërbime në vendin tonë dhe të cilat përdorin teknologjinë mobile për kryerjen e një pjesë të caktuar procesesh pune. Në këtë studim gjithashtu janë përfshirë edhe dy organizata të cilat nuk përdorin teknologjinë mobile, por mund të përmirësojnë disa procese pune të cilat janë voluminoze por kanë ngjashmëri me organizatat e studiuar. Studimi ka si objektivi kryesor të nxjerrë në pah të mirat që vijnë nga përdorimi dhe integrimi i teknologjisë mobile në organizatë duke i analizuar ato në lidhje me përfitimet financiare dhe operacionale që rrjedhin si rrjedhojë e përmirësimit të proceseve specifike të punës.

Ky studim synon që të vlerësojë specifikisht teknologjinë mobile dhe të nxjerrë në pah funksionalitetet të cilat këtë teknologji e kthejnë në zgjidhjen më të mirë për disa prej problemeve të mprehta të biznesit siç mund të jetë mbledhja, shpërndarja dhe përditësimi i informacionit, kontrolli i proceseve të ndryshme të punës, kontrolli i punonjësve dhe mjeteve teknologjike.

Në këtë studim një pjesë të veçantë zë edhe siguria e informacionit i cili gjendet jashtë zyrave të organizatës në pajisjet mobile dhe praktikat më të mira të cilat duhet të ndiqen në mënyrë që informacioni në këto pajisje të jetë sa më i sigurtë dhe i vështirë për tu aksesuar nga persona apo paisje jashtë vetë organizatës[4].

Pyetja kërkimore, hipoteza dhe metodologjia e punimit

Pyetjet kërkimore të cilat shtrihen ky studim janë:

- A është e mundur që një proces pune të përshpejtohet dhe të përmirësohet duke përdorur teknologjinë mobile dhe si rrjedhojë të rritet efica e punonjësve të cilët marrin pjesë në realizimin e këtij procesi pune si dhe a rritet performanca e përgjithshme e organizatës duke përmirësuar procese të caktuara?
- A ndihmon përmirësimi i bazës së të dhënave në uljen e nivelit të inventarit, marrjen e vendimeve efikente nga menaxherët duke bërë që të përmirësohen operacionet dhe të minimizohen shpenzimet?

Hipoteza e punimit

Implementimi i teknologjisë mobile në organizatë sjell përmirësimin e proceseve të punës dhe rrit performancën e përgjithshme të organizatës.

Analizë, interpretim të dhënash

Përshkrimi	Nr. Klientësh 2013	Nr. Transaksionesh 2013
Bankat e nivelit të dytë	41,341	322,648
M-Pay	32,021	64,995
Burimi: Banka e Shqipërisë(BSh) transaksionet dhe klientët e Internet banking për vitin 2013[8].		
Burimi: M-Pay Albania[9]		

Përshkrimi	Nr. Transaksionesh 2012
Bankat e nivelit të dytë	236,187
EasyPay	181,545
Burimi: BSh,transaksionet e Internet banking për vitin 2012 [8].	

Përshkrimi	Duke përdorur T/ Mobile	Pa përdorur T/Mobile	Njësia Matëse
Numri total i lexuesve të matësve elektrikë	586	704	Punonjës
Fletë të printuara	4000	227270	Cope/ Muaj
Operatore për përcaktimin e punës ditore për çdo lexues	44	57	Punonjës
Frekuenca e shkëmbimit te informacionit për çdo lexues.	40	4	Herë/Muaj
Vizita mesatare në qendër për të gjithë lexuesit e matësve elektrikë.	586	2860	Herë/Muaj
Burimi: CEZ Shpërndarje			

Duket qartë se dy kompanitë të cilat kanë futur në shqipëri Mobile Pymnt janë duke konkuruar seriozisht produktet e ngjashme bankare të calt janë në tregun tonë prej kohësh. Në vitin 2013 bankat e nivelit të dytë kanë regjistruar 41341 klientë ndërkohë kompania M-Pay e cila filloi të operoj në treg duke filluar në 10 Prill 2013 ka regjistruar 32021 klientë të rinj pra vetëm 23% më pakë se të gjitha bankat e nivelit

të dytë së bashku. E njëjta gjë vlen edhe për numrin e transaksioneve të realizuara.

Tabela4 tregon qartë se numri i lexuesve është ulur me 17% si pasojë e implementimit të teknologjisë mobile dhe gjithashtu printohen 56.8 herë më pak fletë në muaj duke kursyer letër dhe bojë si dhe duke u sjell si një organizatë e përgjegjshme ndaj ambientit pasi redukton ndotjen.

Vodafone Albania ka ulur me 50% kostot për rimbushjen e numrave me parapagesë duke përdorur shërbimin M-Pay, ka rritur besnikërinë e klientit nëpërmjet aplikacionit myVodafone[11] duke ofruar funksionalitete për kontrollin e llogarisë telefonike si dhe oferta për produkte të cilët mund të blihen nëpërmjet këtij aplikacioni, ka eliminuar konfliktet midis shitësve rural duke ndarë zonat gjeografike nëpërmjet shfrytëzimit të funksionalitetit GPS.

Interbrands Sha ka bërë të mundur kursimin e karburantit me rreth 15% për çdo shitës në terren duke kontrolluar shpejtësinë e mjetit në kohë reale si dhe duke paracaktuar një rrugë ditore për çdo shitës.

Konkluzione/ Rekomandime

Përfitimet operacionale: konsistojnë në parapërcaktimin e saktë të një plani pune ditore të mirë përcaktuar për shitësit/punonjësit në terrenet, nivel më të ulët inventari si pasojë e përdorimit të teknologjisë mobile, si në mjetet e transportit ashtu edhe në magazinat qendrore, rritje e efikasitetit për punonjësit në bazë të mirë përcaktimit dhe përpunimit të shpejtë të informacionit, gjithashtu për arsye se punonjësit ndihen të vëzhguar pasi pajisjet mobile në momentin e kryerjes së transaksionit regjistrojnë orën ekzakte si edhe pozicionin gjeografik çka bën që punonjësit të ndihen të vëzhguar dhe studimet kanë treguar se në këto raste ata performojnë më mirë se në rastin kur nuk ndihen të vëzhguar nga eprorët. Regjistrimi i pozicioneve gjeografike gjatë procesit të punës me pajisjet mobile lejon krijimin e një harte GIS e cila përmban informacione të nevojshme të cilët mund të përdoren për të gjetur rrugën më të shkurtër për të shkuar pranë klientëve si dhe shërben si një hartë për punonjësit e rinj të kompanisë të cilët nuk janë ambientuar me zonën e shërbimit.

Përfitimet financiare: Ulje të kostos së magazinimit si pasojë e uljes së nivelit të inventarit në magazinë dhe në mjetet e transportit. Ulje e kostos së printimit si pasojë e uljes së nevojës për dokumente të printuara për punonjësit të cilët zhvillojnë procesin e punës jashtë ambienteve të zyrave. Ulje e kostos së përgjithshme të cilat vijnë nga rritja e performancës dhe maksimizimi i kohës së punës për punonjësit. Ulje e kostos si pasojë e reduktimit të disa

hallkave për një proces pune duke sjellë për rrjedhojë më pakë ngarkesë për person dhe reduktim stafi në zyra. Kursim i energjisë elektrike si rrjedhojë e përdorimit të teknologjisë mobile çka sjell uljen e përdorimit të printerave si dhe vetë pajisjeve kompjuterike.

Siguria është një nga elementët kryesor ku bëhet fjalë për informacionin e organizatës dhe në rastin e teknologjive mobile një pjesë e informacionit gjendet në pajisje të cilat ndodhen jashtë zyrave të organizatës dhe në pajisje të cilat mund të humbasin ose vidhen lehtësisht. Për këtë arsye organizatat të cilat një pjesë ose gjithë informacionin e përpunojnë dhe e mbajnë në këto pajisje mobile duhet të marrin masa për minimizimin e rreziqeve të sigurisë duke implementuar sisteme të sigurta dhe të përditësuara në mënyrë periodike.

Bibliografia

Adem Karahoca, *Advances and Applications in Mobile Computing*, Published by InTech, PP 27 -30, April

2012, ISBN 978-953-51-0432-2.

Francis Buttle, *Customer Relationship Management- Second Edition*, 2009, PP 398-400, ISBN: 978-1-85617-522-7.

Ellen F. Monk and Bret J. Wagner, *Concepts in Enterprise Resource Planning - Fourth Edition*, Cengage Learning, PP 84-90, PP 184 - 187, 2013, ISBN-13: 978-1-111-82040-4.

Iosif I. Androulidakis, *Mobile Phone Security and Forensics*, PP 45-48, 2012, ISBN 978-1-4614-1650-0

Luke Wroblewski, *Mobile First*, 2011, PP 31-34, 2011, ISBN 978-1-937557-02-7

Thomas Connolly dhe Carolyn Begg, *Database Systems*, 2005, PP 358-360, ISBN 0 321 21025 5.

Burime nga interneti:

AKEP, Raporti Vjetor 2011, Published by AKEP, 2012

Banka e Shqipërisë, www.bankofalbania.org

M-Pay, www.mpay.al

Posta Shqiptare, www.postashqiptare.al

Vodafone, www.vodafone.al

PROJEKTIMI DHE PËRPILIMI I PROGRAMIT PËR MENAXHIM TË TË DHËNAVE DHE DOKUMENTACIONIT NË SHKOLLAT E MESME TË KOSOVËS – Rast studimi Shkolla e Mesme Profesionale e Mjekësisë-Pejë

Kastriot BLAKAJ

Lindi më 10.05.1986 në Pejë. Nga viti 2011 është mësuesdhënës i informatikës në Shkollën e Mesme të Mjekësisë në Pejë. Prej vitit 2012 është regjistruar në studimet doktorale në Universitetin Europian të Tiranës, programin Menaxhimi i sistemit të Informacionit.

ABSTRACT

One of the main computer characteristics is the possibility to save large amount of data and different information organized in the most appropriate form in order to find data quick and easy. In the mediums for data saving it is possible that by using appropriate commands the organized data can be placed and used in different ways, depending on the needs of the user and the program. One of the basic concepts in development of nowadays solutions is the database, without which it would be very difficult to solve some problems where we have today with more data, or solutions that are completed in the management and organization of those data. The description of data is known as database catalog (eng. system catalog) or data dictionary (eng. data dictionary or meta-data).

This description of Database, where the definition of the data is separate from program application, is similar to description of the development of modern software, where an internal definition of an object and a division of an external definition are provided. The users of an object only see the external definition and don't know how the object is defined and how it works. An advantage of this description is known as data abstraction (eng. data abstraction), so we can change the internal definition of an object without touching the users of the object, the security of the external definition remains the same.

Keywords: *Management, Design, Programming, Documentation, Application*

Hyrje

Baza e të dhënave (database) është koleksion i të dhënave të lidhura në mes veti, përshkrim i caktuar i nje ose me teper aktiviteteve të ndonje organizimi të caktuar, i cili koleksion memorohet në memorje të jashtme të kompjuterit. Të dhënat njëkohësisht janë në shërbim të shfrytëzuesve të ndryshëm dhe programeve të ndryshme. Për plotësimin me të dhëna, ndryshimin dhe leximin e të dhënave do të shërbehemi me mjete të njëjta dhe të përbashketa. Çdokund ku kemi kompjuterin dhe aplikacionet kompjuterike gjejmë edhe databazë, psh. në qeverisje, biznes, inxhieri, arsim, shendetësi, drejtësi, etj.

Sistemi për të udhëheqë me bazen e të dhënave (Data Base Management system-DBMS) paraqet një koleksion programesh software-ike që mundesojnë krijimin, mirëmbajtjen dhe shfrytëzimin e databazës. DBMS përmban databaza të ndryshme dhe të pavarura. Software të ketillë janë: Oracle, MySQL, SysBase, FoxPro, Micosoft Access, etj.

Procedura e Dizajnit

Në këtë fazë modelet e informacionit që i kemi mbledhë gjatë fazës së analizës përdoren për dizajnimin e skemave konceptuale për databazë dhe për dizajnimin e transaksioneve dhe aplikacioneve.

Aktivitetet e fazës së dizajnit

Faza e Dizajnit përfshin këto aktivitete:

- Dizajnimin dhe integrimin e rrjetës
- Dizajnimin e arkitekturës së aplikacionit
- Dizajnimin e baza e të dhënave
- Dizajnimin dhe integrimin e databazës
- Dokumentimin e shfrytëzuesve
- Trajnimin e shfrytëzuesve
- Dizajnimin dhe integrimin e bazë së të dhënave të kontrollit
- Rishikimin e dokumentimit duke filluar nga fazat e mëhershme

Faza e dizajnit ndahet në *dizajnimin fizik* dhe *dizajnimin logjik* të databazës:

- *Dizajnim logjik* – përshkruan bazën e të dhënave të fokusuar në funksionalitetin dhe qëllimin pa marrë parasysh se si ai sistem do të zbatohet.
- *Dizajnimi fizik* – përshkruan se si baza e të dhënave logjikisht e parapare do të konstruohet materialisht.

Kushtet strukturale dhe participuese

Tani do të bëjmë shqyrtimin e kushtëzimeve që mund të vendosen në entitete që participojnë apo marrin pjesë në relacione të caktuara. Lloji kryesor i kushtit në relacion është quajtur multiplicitet (eng. multiplicity).

FIGURA 1. SHEMBULLI I RELACIONIT NJË-NË NJË (1:1)



Diagrami në vazhdim paraqet relacionin një-në-shumë (1:*) dhe ka kuptimin, një menaxher menaxhon shumë punëtorë, por çdo i punësuar ka vetëm një menaxher [2].

FIGURA 2. SHEMBULLI I RELACIONIT NJË-NË-SHUMË (1:*)



Relacioni i mëposhtëm përshkruan rastin shumë-në një (*:1) dhe tregon që, shumë studentë studiojnë një lëndë. Ata nuk studiojnë më tepër se një lëndë.

FIGURA 3. SHEMBULLI I RELACIONIT SHUMË-NË-NJË (*:1)



Dhe relacioni i fundit ka të bëjë me lidhjen shumë-në-shumë (*:*) e i cili paraqet, çdo ligjërues i'u jep mësim shumë studentëve dhe një student ka marr mësim nga shumë ligjërues.

FIGURA 4. SHEMBULLI I RELACIONIT SHUMË-NË-SHUMË (*:*)



MS My SQL SERVER

Koncepti i bazës së të dhënave relacionale është prezantuar për herë të parë nga E. F. Codd¹. Në dallim nga sistemet e mëparshme (rrjetor dhe hierarkik), sistemet relacionale bazohen në modelin e të dhënave

¹ E. F. Codd, Në artikullin e tij "A Relational Model of Data for Large Shared Data Banks" në vitin 1970.

relacional që bazohet në algjebren relacionale. Ajo shfrytëzon vlera të tipit të njëjtë nga dy tabela për të vendosur në raport (relacion) informacionet në një tabelë, ndaj informacioneve në tabelën e dytë. Kujdesin për të dhënat, lidhjeve ndërmjet të dhënave, rregullsinë e të dhënave si dhe të ngjashme nuk duhet ta kenë shfrytëzuesit e bazës së të dhënave sepse këtë e kryen sistemi për udhëheqje me bazë të dhënave. Softueri SQL Server, përveç ruajtjes së shënimeve, ruan edhe disa të dhëna tjera (ose thënë ndryshe në nprograme) siç janë pamjet (Views) dhe procedurat e ruajtura (Stored Procedures), të cilat duhet të emërtohen dhe se ato kanë për detyrë që të kryejnë ndonjë veprim të caktuar sa herë që thirren nga shfrytëzuesi.

Në botën e bazave të të dhënave, ekzistojnë disa koncepte prej të cilave ne do t'i veçojmë dy prej tyre:

- Serverët për datoteka (fajlla) dhe bazat e të dhënave të tipit klient / server,
- Sistemet relacionale të menaxhimit të bazave të të dhënave

Serveri për datoteka dhe bazat e të dhënave të tipit klient / server

Bazat e të dhënave mund të ndërtohen në serverët për datoteka dhe në ato të tipit klient /server. Bazat e të dhënave që mbështeten në serverët për datoteka, shënimet ruhen në datoteka (fajlla), ndërsa shfrytëzuesit i marrin shënimet nga ato datoteka sa herë që i'u nevojiten. Kur nevojitet që vetëm të lexohet ndonjë shënim, aplikacioni hap datotekën dhe e lexon të dhënë prej saj. Nëse janë 20 shfrytëzues që kanë qasje në atë bazë të shënimeve, atëherë, të 20 shfrytëzuesit lexojnë dhe mbishkruajnë në të njëjtën datotekë.

Menaxhimi i dokumentacionit me anë të projektimit të programit

Projektimi i bazës së të dhënave për shkollat e mesme të Kosovës, konkretisht programin për menaxhimin e dokumentacionit në shkollën e mesme të Mjekësisë - Pejë, në dy programet aplikative MS Access dhe MS SQL Server, si dhe do të nxirren perfundimet perkatëse. Për ta projektuar këtë bazë të të dhënave jam bazuar në nevojat që ka shkolla e mesme për një bazë funksionale për të dhënat e tyre e cila le edhe vend për avancimin e teknologjisë informative.

Duke parë se një pjesë e madhe e dokumentacioneve në shkollat e mesme akoma është mekanike dhe nuk ka ndonjë bazë me të dhëna ku mund të mirren të dhënat e përgjithshme për nevojat e ndryshme qoftë

të administratës apo mësimdhënësve (arsimtarëve) apo edhe të vet nxënësve paraqitet nevoja për krijim e një baze të të dhënave.

Zhvillimi i softuerit të bazës së të dhënave

- Baza e të dhënave duhet të jetë në gjendje t'i përkrah numër të madh përdoruesish
- Baza e të dhënave duhet të jetë mirë i organizuar dhe lehtë e përdorshme
- Të ketë mundësinë e shtimit të moduleve apo integritit të Baza e të dhënave
- Baza e të dhënave duhet të sigurojë mos-humbjen e të dhënave

Siguria

Baza e të dhënave duhet të ofrojë sigurinë e qasjes së të dhënave dhe të injorjohë mundësinë e çdo tentimi të paautorizuar për të manipuluar me shënime dhe njëkohësisht të ruhen gjurmët e ndryshimeve në sistem, detaje lidhur me këtë aspekt janë dhënë në kapitullin e më lartë.

Ndërtimi i skemës logjike të DB

Mbi bazën e ndërtimit organizativ të SHMM-së duhet të organizohen aktivitetet për skemën logjike se në çfarë mënyre do të organizohet informacioni dhe mbi bazën e kësaj do të ndërtohet edhe baza e të dhënave përkatëse.

Definimi i kërkesave, ndërtimi i infrastrukturës fizike

Duhet të realizon të gjitha ndërhyrjet strukturore në godinat e Shkollës si dhe pajisjet e nevojshme të zyrave, shtrimin e rrjetit kompjuterik në përputhje me specifikimet teknike që do të përcaktohen në projektin e tillë.

Rezultatet e pritshme dhe qëllimi kryesor i projektit

Ndërtimi i një baze të të dhënave moderne për menaxhimin të të dhënave në SHMM (Shkolla e mesme e mjekësisë). Baza e të dhënave e ndërtuar për menaxhimin e dokumentacionit dhe të dhënave duhet të jetë e lidhur ngushtë dhe të integrohet

FIGURA 5. ER DIAGRAMI DHE RELACIONET

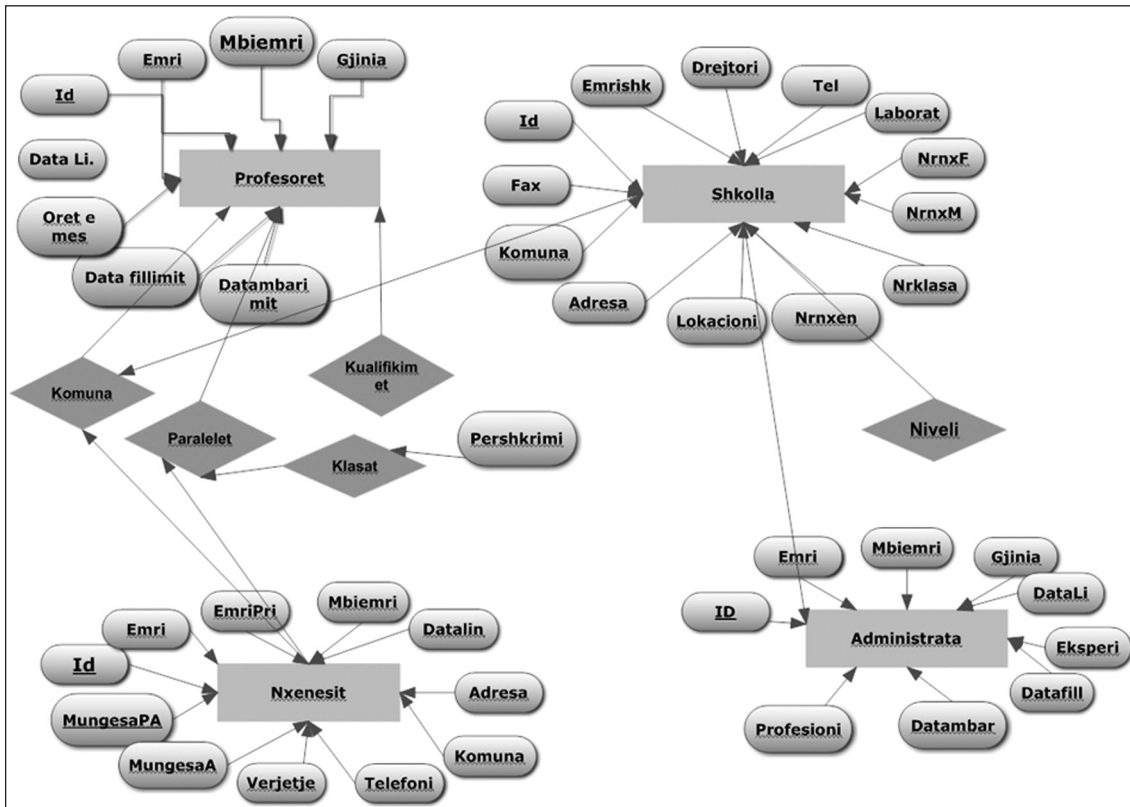

komplet në bazën e të dhënave të përgjithshme në kuadër të moduleve të ndryshme, si psh. moduli për menaxhimin e notave nga ana e profesorëve, modulin e menaxhimit të dokumentacionit dhe po ashtu me moduli e përdoruesve (të drejtat përkatëse). Mundësia e qasjes nga vende të ndryshme si dhe ndërlidhja me bazën qendrore në nivel të Kosovës.

Diagrami ER është një shembull populor për paraqitjen e skemave të bazave të të dhënave.

Konkluzione

Baza e të dhënave në MASHT duhet të zgjerohet në masë të madhe sa i përket konceptit për të përfshirë sistemet e informacionit që ofrojnë vendimmarrje, mjete dhe të dhëna për personat që duhet ti qasen në të gjitha nivelet, duke grumbulluar këto informacione nga nënsistemet të cilat janë në dispozicion për të gjitha shkollat në vend. Ofrimi i këtyre informacioneve për kohë shumë të shpejt në mënyrë të dukshme përmirëson dukshëm proceset e kontrollimit dhe të vendimmarrjes në MASHT.

Bazat e të dhënave multiuser paraqesin probleme të vështira për organizatat që krijojnë dhe i përdorin ato, dhe shumica e organizatave kanë krijuar një zyrë të administratës për baza të dhënave për të siguruar

që probleme të tilla të mund të zgjidhen me lehtë. Funkcionet kryesore të administratorit të bazës së të dhënave janë të shënuara në pjesën e mësipërme të punimit. Administratori i bazës së të dhënave (DBA) merr pjesë në zhvillimin e bazës së të dhënave fillestare të strukturave dhe në ofrimin e konfigurimit të kontrollit, kur kërkesat për ndryshime të ndryshme mund të paraqiten. Qëllimi i sigurisë bazës së të dhënave është për të siguruar se vetëm përdoruesit e autorizuar mund të kryejnë veprimtari të autorizuar në bazë. Për zhvillimin e sigurisë efektive të bazës së të dhënave, të përpunimit të drejtat dhe përgjegjësitë e të gjithë përdoruesit duhet të jenë të përcaktuar.

Së fundi, DBA është përgjegjës për mbajtjen e të dhënave dhe sigurinë e tyre si një depo e zakonshme. Një databazë e shpërndarë është një bazë të dhënash që është ruajtur dhe përpunuar në më shumë se një kompjuter. Një databazë përsëritet është ajo në të cilën kopjet e shumëfishta të disa ose të gjitha janë të ruajtura në kompjuterë të ndryshëm. Bazat e të dhënave të shpërndara paraqesin sfida të përpunimit. Nëse një bazë e të dhënave është përditësuar në një kompjuter të vetëm, atëherë sfida është thjesht për të siguruar që kopjet e bazës së të dhënave janë logjikisht të qëndrueshme, kur ata janë të shpërndara. Zbatimin e këtij algoritmi mund të të jetë e vështirë dhe e shtrenjtë.

Referencat

- Beqiri, Edmond "Biznesi Elektronik", Dukagjini, Pejë 2008
- Sabrije Osmanaj, Ligjërata të autorizuara, "Menaxhimi i bazave të të dhënave", Prishtinë 2012.
- Beqiri, Edmond "Bazat e Informatikës", Universiteti i Prishtinës, Prishtinë 2006
- Beqiri, Edmond "Interneti-Komunikimet kompjuterike", IOM, Prishtinë 2002
- European Computer Driving Licence/[Smart Bits]. – Botimi 1. – Prishtinë: Smart Bits, 2005
- Mustafa, Muhamet, "Tema të zgjedhura nga informatika", Prishtinë 1998
- Sabrije Osmanaj, Ligjërata të autorizuara, "Menaxhimi i bazave të të dhënave", Prishtinë 2012.
- Agni Dika, "Programimi i Orjentuar në Objekte në C++", Arberia Design 2005.
- Ekrem Dragusha, "Microsoft Office Access 2007", Prishtinë 2010.
- Berisha, Mihane: Informatika e Biznesit-Ligjërata, Prograf, Prishtinë, 2004.
- Rexha, Nexhmi: Metodologjia e Hulumtimeve, Prishtinë 2008.
- Këshilli Ndërkombëtar i Arkivave Prishtinë, 2009
- Standardi ndërkombëtar ISO 15489 informatat dhe dokumentacioni Menaxhimi me dokumente

PËRDORIMI I SISTEMEVE PËR MENAXHIMIN E INFORMACIONIT (SMI) GJATË ZHVILLIMIT TË BIZNESIT TË VOGLA

Korab ZHUJA

Me një përvojë të gjerë prej më shumë sesa 9 vjetësh në web dhe zhvillimin e aplikacioneve. Përvojë në zhvillimin e sistemeve të software-it. Ka zhvilluar mbi 60 platforma online p.sh. faqet e internetit, CMS, CRM, sistemet HR, etj Korab është kandidat për doktoraturë në Menaxhimin e Sistemeve të Informacionit; mban diplomë MSc në Software dhe Application Development; dhe shkallën BA në Shkenca Kompjuterike.

ABSTRACT

This paper will explore the use of management information systems (MIS) to serve to the existing business and start-ups, supporting them with adequate information on the market and the business environment in which they do operate.

The first objective of this research is to analyze if there is a possibility to develop such an online platform that can be used by businesses to generate reports such as potential market table, or competitive comparison report, or market segment actors, etc. Second objective is to develop that online platform that will facilitate communication between businesses, and supply information provided by business community.

Keywords: *biznesi i vogël, sisteme informacioni, optimizimi*

Hyrje

Dinamika e ndryshimit të mjedisit biznesor dhe zhvillimit të proceseve teknologjike ka shtuar rëndësinë e hulumtimit më të gjërë në lidhje me përdorimin e sistemeve të teknologjisë informative (TIK) moderne në shërbim të zhvillimit të bizneseve. Hulumtimi do të paraqesë një përmbledhje se si Teknologjia Informatike ka arritur që të plotësojë nevojat që kanë rrjedhur nga ndryshimet e mjedisit biznesor si dhe mbështetjen për bizneset që t'ju përshtaten ritmit të këtyre ndryshimeve.

Sistemi MIS do të shfrytëzohet për grumbullimin e të dhënave dhe strukturimin e tyre, të cilat burojnë nga

- a) intervistimi i bizneseve përmes vizitës në terren dhe bisedave telefonike, si dhe
- b) formularët online të shpërndara në portalet dhe rrjetet online.

Të gjitha këto të dhëna do të paraqiten në platformën e ndërtuar¹ për shërbime ndaj bizneseve online, duke prezantuar këto të dhëna kryesisht si informata statistikore kuantitative dhe kualitative përmes raporteve, formave tabelare, dhe grafeve, etj.

Situata Aktuale

Në Kosovë janë mbi 110,000+ biznese të rregjistruara pranë Ministrisë të Tregtisë dhe Industrisë, si dhe 40,000+ biznese që paguajnë tatimet dhe operojnë në treg². Kjo tregon që mjedisi kosovar është duke u rritur gjithmonë e më shumë, duke sjellur në realitet një mjedis më kompleks biznesor në vend, dhe paraqet

shumë nevoja të reja ndryshe nga ai lloj mjedisi që jemi mësuar deri tani. Sfidat dhe kompleksiteti i rritjes së bizneseve në Kosovë mund të përballohen më lehtë atëherë kur informacioni i duhur është në kohen dhe në formatin e duhur.

Mënyra se si vendet e zhvilluara e kanë përkrahur këtë progres ka qenë nëpërmjet potencialeve teknologjike. Sistemet e zhvilluara për menaxhimin e klientëve (CRM), menaxhimin e shërbimeve financiare, menaxhimin e burimeve njerëzore, menaxhimin e dokumentave elektronike, menaxhimin e punës operative dhe planit të veprimit, website, profileve në rrjetet sociale, si dhe shumë instrumenta të tjerë. Kjo nevojë ka shtyrë krijimin dhe formimin e platformës DyGur, në vazhdim do të shohim se si kjo platformë është duke ju ardhur në ndihmë bizneseve Kosovare.

Metodologjia

Metoda e përdorur për ndërtimin e platformës DyGur që tashmë ndodhet online dhe në shërbim të komunitetit biznesor konsiston në grumbullimin, strukturimin e informatave si dhe gjenerimit të raporteve. Të dhënat në këtë platformë janë siguruar nga intervistat në terren si dhe përmes pyetësorit / formularit online drejtuar 4500+ bizneseve që janë të rregjistruara dhe operojnë në treg. Kjo shifër përfaqëson mbi 10% të kompanive që aktualisht operojnë në treg.

Grumbullimi i të Dhënave

Procesi i grumbullimit të të dhënave realizohet nëpërmjet tri formave që mundësojnë mbledhjen e

FIG 1: PROCESI I GRUMBULLIMIT TË DHËNAVE

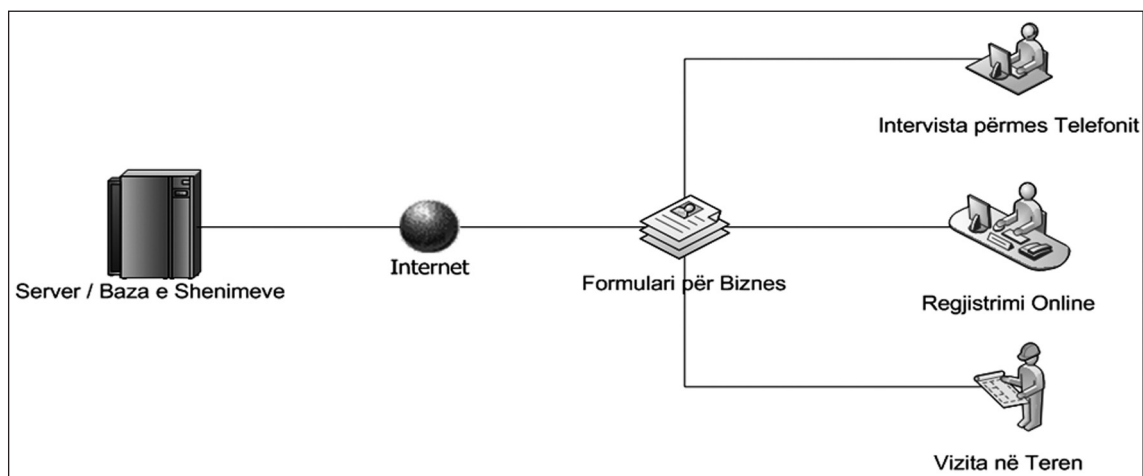

¹ Kjo platformë quhet DyGur. Mund të vizitohet tek portali www.dygur.com

² Ku e kemi marrë këtë statistikë;

FIG 2: STRUKTURIMI I TË DHËNAVE PËR BIZNESET

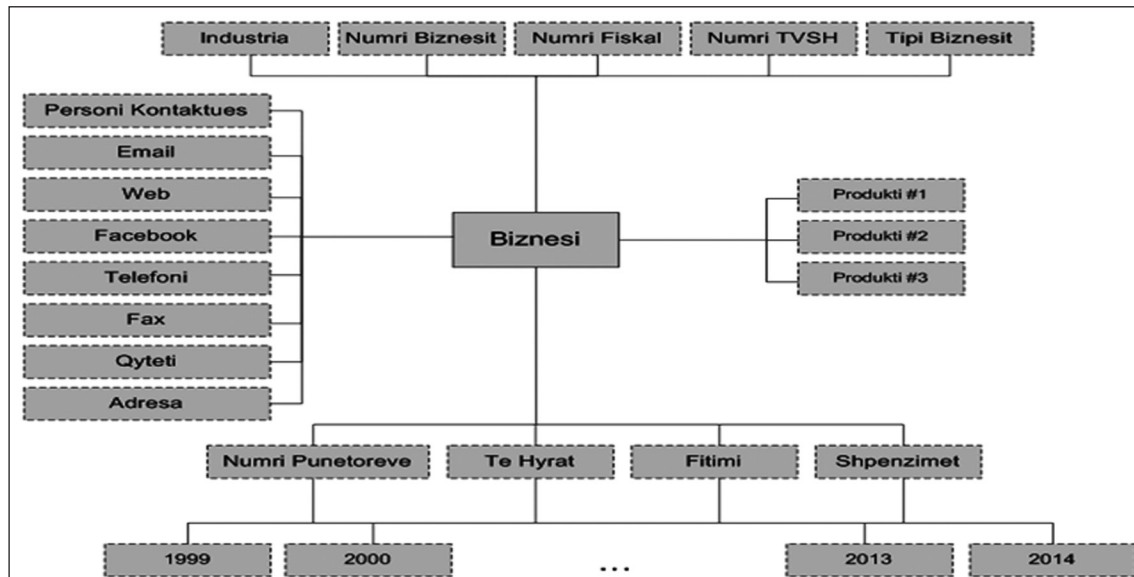

të dhënave të NVM – ve në Kosovë, dhe që përdorin pyetësorin si metodë bazë të kërkimit. Pyetësori është instrumenti që përdoret në intervistat me telefon, në vizitat në zyrat e biznesit, si dhe nëpërmjet formës online.

Mënyra e përdorur ka sjellur rezultate shumë pozitive, brenda një periudhe disa mujore kemi arritur të kemi mbi 4500 biznese të rregjistruara. Informatat e siguruar janë ato bazike si viti i themelimit, numri i biznesit dhe numri fiskal, kategorizimi industrial, e deri tek historiku i kompanisë ndër vite. Pjesë e rëndësishme e të dhënave të grumbulluara janë edhe të hyrat, fitimi, numri i punëtorëve, produktet dhe shërbimet si dhe karakteristikat e tyre, etj.

Strukturimi i të Dhënave

Pjesë e rëndësishme e procesit është strukturimi i këtij informacioni. Strukturimi i mirë dhe efikas, krijon mundësinë për gjenerimin e raporteve dhe grafeve të ndryshme statistikore si dhe ruan cilësinë e shënimeve që mundëson një raportim sa më të saktë dhe të besueshëm.

Kjo mënyrë e strukturimit mundëson që të gjenerohen raporte të ndryshme ndër të cilët janë

- Profili i Kompanisë* që përmban të gjitha informatat përkatëse,
- Raporti i Konkurrencës* me një analizë bazike të mjedisit brenda një industrie,
- Raporti i Tregut Potencial* i synuar nga kompania
- Regjistrimet e Reja* të kompanive, si dhe zhvillimin e sektorit privat, etj.

Gjenerimi i Raporteve

Kjo fazë që ka të bëjë me gjenerimin e raporteve është shumë esenciale, që të arrihet gjenerim i raporteve me cilësi që nga fillimi i procesit të grumbullimit të të dhënave dhe strukturimit të tyre duhet të jenë me një saktësi dhe cilësi e tillë që raportet të jenë sa më cilësore. Natyra e raporteve përfshin shumë aspekte analitike, statistikore si dhe informata për tregje potenciale, dhe të gjitha këto janë në dispozicion të biznesit. Këto raporte ndihmojnë në përmisionin e procesit të vendimarrjes efektive të biznesit. Platforma DyGur mundëson që Ndërmarrjet e Voglat dhe të Mesme të kenë mundësinë që këto analiza dhe informacione të strukturuara të jenë pjesë e vendimarrjes së përditshme.

Rezultatet

Sistemet e tilla krijojnë potenciale të mëdha raportesh e statistikash. Kjo platformë gjithmonë do të ketë hapësira për përditësimin e të dhënave dhe futjen e të dhënave të reja, duke qenë i njohur fakti që në tregun kosovarë do të ketë hyrje të reja.

Tabelat e Raportimit

Ka disa forma që sistemi paraqet bazën e shënimeve mbi bizneset lokale të Kosovës. Njëra ndër to është edhe segmentimi i tregut e cila është bazuar në klasifikimin TRBC.³

³ Thomson Reuters Business Classification;

FIG 3: RAPORTI I SEGMENTIMIT TË TREGUT

54 Produkte dhe Shërbimet për Përdorim jo të Vazhdueshëm			
Sektori Biznesor	Grupi Industrial	Industria	Nr. Kom.
5410 Ushqim dhe Pije	541010 Pije	54101010 Birrari	1
5410 Ushqim dhe Pije	541010 Pije	54101020 Verarilë dhe Destiluesit	12
5410 Ushqim dhe Pije	541010 Pije	54101030 Pije jo-alkoholike	14
5410 Ushqim dhe Pije	541020 Ushqim dhe Duhan	54102010 Aktivitete të Fermës dhe Peshkimi	29
5410 Ushqim dhe Pije	541020 Ushqim dhe Duhan	54102020 Produkte Ushqimore	74
5410 Ushqim dhe Pije	541020 Ushqim dhe Duhan	54102030 Duhan dhe Kafë	10
5420 Produkte dhe Shërbime për Individ dhe pi	542010 Produkte dhe Shërbime për Individ dhe për Shtëpi	54201010 Produkte për Shtëpi	50
5420 Produkte dhe Shërbime për Individ dhe pi	542010 Produkte dhe Shërbime për Individ dhe për Shtëpi	54201020 Produkte për Individ	35
5420 Produkte dhe Shërbime për Individ dhe pi	542010 Produkte dhe Shërbime për Individ dhe për Shtëpi	54201030 Shërbime për Individ	96
5430 Ushqim dhe Medikamente me Pakicë	543010 Ushqim dhe Medikamente me Pakicë	54301010 Barnatore me Pakicë	27
5430 Ushqim dhe Medikamente me Pakicë	543010 Ushqim dhe Medikamente me Pakicë	54301020 Distribim dhe Ushqimore me Pakicë	8

FIG 4: TABELA E TREGUT POTENCIAL PËR NJË KOMPANI

PrimeDB Target Groups		1,664	112	164	1,664	67	189	920	3,116
ID	Target Groups	Number	Media Archive	Authorial Rights	Media Presence	Media Content	Elections	Advertisements	Products / Sales
1	30 - Embassy in Kosovo	27	*		*	*	*		4
2	33 - Missions in Kosovo	23	*		*	*	*		4
3	20 - Embassy of Kovovo	19	*		*				2
4	25 - Governmental Institution	48		*	*				2
5	27 - Municipality Institution	37			*				1
6	28 - Assembly Member	120			*		*		2
7	51 - Bank Sector	11			*			*	2
8	52 - Telecom Sector	5			*			*	2
9	53 - Education Sector	32	*		*			*	3
10	55 - TV & Print Advertisers	797			*			*	2
11	22 - Political Parties	8			*		*		2
12	56 - PR & Marketing Company	6			*	*		*	3
13	54 - Health Sector	8			*			*	2
14	57 - TV Service	11	*	*	*	*	*	*	6
15	58 - Entertainment VIP	105		*	*				2
16	60 - Non Governmental Organization	357			*				1
17	54 - ICT Sector	50			*			*	2
18	31 - Authors	0			*				1
19	50 - Registered Business	0			*				1
20	32 - Journalists	0		*	*				2

Ndërtimi i tabelës e cila paraqet grupet me interes për produktet / shërbimet e një kompanie. Kjo tabelë paraqet gjithë tregun potencial që kompania ka, e cila patjetër që ndahet me konkurrencën e kompanisë, e ndar në grupe interesi (ang. target groups), të cilat posedojnë numrin e antarëve që gjenden në treg.

Ndërsa grafiku më poshtë paraqet një nga parametrat që është pjesë e përbërës së profilit të një biznesi, historiku ndër vite i të hyrave. Ky profil posedon informata bazike si numri i biznesit, emri, numri fiskal, informatat kontaktuese, website dhe prezenca sociale e kompanisë, kategorizimi në treg, pronësia dhe menaxhmenti, antarësimi i kompanisë në shoqata të ndryshme, historiku i kompanisë ndër vite të hyrave, fitimit, numrit të punëtorëve, etj.

Ndërsa mund të gjenerohen edhe informata dhe statistika të nevojshme siç është tabela më poshtë siç është raportuar në një hulumtim:⁴

FIG 5. GRAFIKU I TË HYRAVE

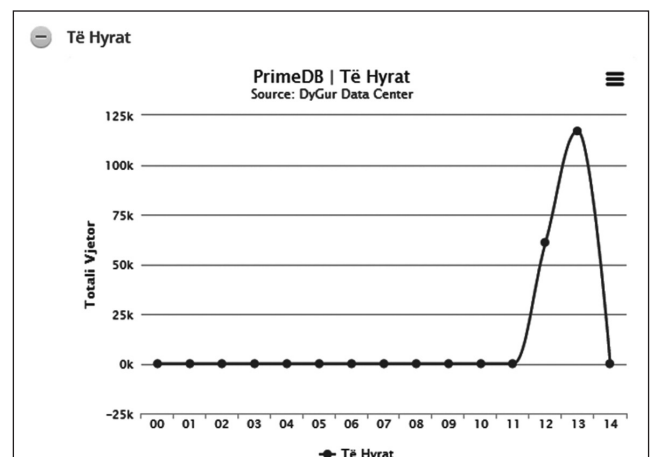

Përfundime

Teknologjia Informative, e në veçanti sistemet e menaxhimit informativ (MIS) janë vegla shumë të fuqishme për zhvillimin e mjedisit biznesor dhe

⁴ Hulumtimi i 800 Ndërmarrjeve të Vogla dhe të Mesme, fq. 8;

FIG 5: PËRQINJA E MENAXHIMIT TË KOMPANISË NGA PRONARI OSE MENAXHERI

Menaxhimi	Gjithsej Ndërmarrje	%	Prishtinë	%	Gjilan	%	Pejë	%	Prizren	%	Mitrovicë	%
Pronari	677	86.46	226	88.28	151	86.29	121	87.68	109	78.99	70	92.11
Menaxheri	106	13.54	30	11.72	24	13.71	17	12.32	29	21.01	6	7.89
Totali	783	100	256	100	175	100	138	100	138	100	76	100

bizneseve. Përdorimi i (MIS) është bërë pjesë e pandashme dhe shumë relevante në proceset e përditshme si dhe një mbështetje në rritjen e cilësisë së procesit të vendimarrjes strategjike.

Platforma DyGur na jep mundësinë për të vertetuar se si mundet një sistem i tillë të jetë i dobishëm dhe efektiv për ndërmarrjet e vogla dhe të mesme, e adoptueshme lehtë dhe e pranueshme pavarësisht nga madhësia e ndërmarrjes.

Referencat

- “Bizneset Fillestare dhe Shërbimet për Mbështetjen e Bizneseve Fillestare në Kosovë”, Ministria e Tregtisë dhe Industrisë, Qershor 2013;
- “Hulumtimi i 800 Ndërmarrjeve të Vogla dhe të Mesme”, Agjencia për Mbështetjen e Ndërmarrjeve të Vogla dhe të Mesme, 2011;
- “Thomson Reuters Business Classification”, webpage: <http://thomsonreuters.com/business-classification/>, shfletuar me 23.04.2014;

TEKNOLOGJIA E INFORMACIONIT NË FUNKSION TË NGRITJES SË CILËSISË SË MËSIMDHËNIES. Rast studimi, përdorimi i simulatorëve në fakultetin e inxhinierisë elektrike dhe kompjuterike në Universitetin e Prishtinës

Kyvetë SHATRI

Tamara LUARASI

Lindur me 23.07.1980 ne Istog, shkollimin fillor dhe te mesëm e përfundoj në vendlindje. Në 2005-tën u diplomua ne Fakultetin e Inxhinierisë Elektrike dhe Kompjuterike në Prishtinë dhe mori thirrjen Inxhiniere e Diplomuar e Elektroteknikës. Aktualisht punon asistente për grup lëndësh nga Informatika, në Fakultetin e Edukimit në UP.

ABSTRACT

The traditional model of teaching in the universities is explaining and writing in the table. Comparing with the positive things that traditional way transmits to the students, and it will have the value also in the future, it cannot overlooks today the technology of the information and new ways that they offers. Particularly in engineering fields, where a particular significance are practical and experimental aspects, these new technologies and their integration in the teaching function will bring an increase teaching quality, in terms of its efficiency. Exactly the study of these technologies, their integration and the impact that they bring in engineering education, is the object of study in this article, which is part of a more comprehensive study in this field. As concrete examples in this article is considered computer simulation in order to explain the subject "Computer Networks".

Traditionally in engineering sciences, things are explained in the table and experimental work was done in the laboratory. There are today the simulations that replace laboratory and associate the teaching. The aim of the research was to identify the effect of incentives on the effectiveness of the teaching, which would be expressed in the rate of acquisition of what is given in the lesson, in the amount of information and knowledge available, which can be given in class, and new ideas that these technologies encourage the student to further creativity.

The software Packet Tracer is simulated experiment in the Faculty of Electrical and Computer Engineering in Pristina, and from this experimentation are extracted the results of the effect of using the Simulator for the aspect of increasing learning and efficiency of teaching. This results shows the positive aspect of using the Packet Tracer in increasing, learning and teaching in subject of Computer Networks.

Keywords: *ICT, simulators, optimization*

Hyrje

Në dekadat e fundit janë bërë shumë reforma për të përmirësuar artin dhe teknikat e mësimdhënies dhe të nxënies. Edukimi në fushat inxhinierike dhe cilësia e këtij edukimi në raport me trendët e zhvillimit dhe kërkesat është dhe duhet të jetë prioritet i çdo vendi.

Në këtë kontekst integrimi i Teknologjisë së Informacionit dhe mënyrave të reja të mësimdhënies që ajo ofron, duhet të jetë i pashmangshëm për tërë sistemin e arsimit, e në veçanti për fushat inxhinierike. Andaj edhe, qëllimi i përgjithshëm i këtij kërkimi ishte eksplorimi i ndikimit të Teknologjisë së Informacionit në funksion të ngritjes së mësimdhënies. Për të kuptuar dhe interpretuar këtë ndikim, fokusi u orientua në një rast studimi: ndikimi i përdorimit të simulatorit Packet Tracer në funksion të rritjes së të nxënies të studentëve në kuadër të lëndës Rrjetet Kompjuterike në FIEK. Objektivi kryesor i këtij hulumtimi ishte për të treguar efektivitetin e paketës simuluese në përmirësimin e mësimdhënies dhe të nxënies të studentëve. Andaj **duke u munduar të japim përgjigje në pyetjen :**

Çfarë ndikimi ka përdorimi i Softwar-it Packet Tracer për përmirësimin e mësimdhënies dhe të nxënies në fushat e inxhinierisë? Përgjigje kjo e cila do të pohonte apo mohonte hipotezën e ngritur se: Përdorimi i Software-it Packet Tracer do të përmirësonte mësimdhënien dhe do të rriste të nxënies tek studentët në fushat inxhinierisë dhe aftësinë krijuese të tyre. Në bazë të rezultateve të fituara është treguar efektiviteti i paketës simuluese në përmirësimin e mësimdhënies dhe të nxënies të studentëve në fushat inxhinierike, kontribut ky i cili do të shërbejë mësimdhënësve, studentëve dhe zhvilluesve të programeve në fushat inxhinierike.

Rishikimi i literatures dhe Metodologjia e punimit

Mësimi vizual përmes simulimit është i domosdoshëm për të mundësuar rritjen e të nxënies në shkencë dhe inxhinieri. Është një metodë përmes të cilës idetë, konceptet, të dhënat dhe informacionet e tjera janë të lidhura me imazhe dhe animacione, kurse subjekti paraqitet grafikisht. Sipas Janitor dhe Josef (2010), simulimi i ndihmon studentet për të hapur mendjet e tyre dhe të mendojnë grafikisht. Lidhja në mes të grafikës dhe një lloji të informacionit sipas tyre e rrit të nxënies dhe krijon mundësi aplikimi të asaj që është mësuar. Një simulim kompjuterik është një mjet mësimi i përdorur për të pajisur studentët me një përvojë reale, që shërben si një teknikë për rritjen e të nxënies, rritjen e interesit të studentit dhe ndërëgjegjësimin e tij për temën që është duke u diskutuar. Brumfield (2005)

dhe Kanner(2007), thonë se “nga përdorimi i simulimit në fund të fundit studentët mësojnë se si të mendojnë në mënyrë kritike në një situatë të ndërlikuar falë aplikimit të teorisë në praktikë”. Studentët mësojnë në shumë mënyra: duke parë dhe dëgjuar, reflektuar dhe duke vepruar, duke arsyetuar logjikisht dhe intuitivisht, duke memorizuar dhe vizualizuar, etj. Ndonëse ekzistojnë divergjenca të ndryshme sa i përket stileve dhe niveleve të të nxënies tek studentët e inxhinierisë, mënyrat e të nxënies të tyre sipas Richard (2002), mund të klasifikohen se i takojnë linjës induktive por në disa raste ka elemente të asaj deduktive. Ndonëse sipas Gosen dhe Washbush (2004) “Mësimi është një proces i brendshëm mendor, dhe ajo që është mësuar dhe se si është mësuar është unik për çdo individ”. Simulimet u vijën në ndihmë edhe mësimdhënësve për të përmirësuar mësimdhënien e tyre. Ato sipas Kirkley dhe Kirkley (2005), gjithashtu sigurojnë mënyra të reja për të përdorur teknologjitë e reja kompjuterike që ofrojnë një shumë-llojshmëri të strategjive për të dizajnuar mjedise mësimore reale, autentike, ku studentët njëkohësisht angazhohen dhe përjetojnë ndjenjën e kënaqësisë dhe satisfacionit.

Për të parë se si iu vije në ndihmë softwar-i Packet Tracer, studentëve për të rritur të nxënies e tyre në nivele të ndryshme të të nxënies sipas kategorizimit të Bloom-it, atyre ju është dhënë një pyetësori i cili përbëhej nga tri pjesë. Në pjesën e parë studentët duhej të përgjigjeshin në tri pyetje duke shkruar përgjigjet, ashtu që të nxirren komentet dhe opinionet e studentëve lidhur me atë që ata kanë mësuar gjatë simulimit. Pjesa e dytë e pyetësorit përfshin 18 pyetje ku të anketuarit u përgjigjen këtyre pyetjeve duke përdorur një shkallëzim prej 5-pikësh, të etiketuara “Pajtohem plotësisht”, “Pajtohem”, “Neutral”, “Nuk pajtohem” dhe “Aspak nuk pajtohem”. Njëmbëdhjet pyetje nga këto 18 pyetje janë dizajnuar ashtu që të sillen rreth kategorive të të nxënies që janë përmendur më lartë. Dhe pjesa e tretë e pyetësorit përbëhej nga pyetje demografike, duke përshfrire rolin që ka luajtur simulimi, ndjekja e kursit dhe përvojën me simulimet e mëparshme. Si tek çdo anketim ekziston kërcënimi i paragjykimit dhe kjo sipas Friedrich, Byrne dhe Mumford,(2009), ngase të dhënat zakonisht mbledhen në të njëjtën kohë në të njëjtin kontekst, duke përdorur një burim të vetëm ose nëpërmjet një koleksioni metodash të vetme. Për të eliminuar paragjykimin, pyetësori për të mbledhur të dhënat për këtë studim është përpiluar duke pasur parasysh rekomandimet e MacKenzie, & Podsakoff.

Analiza dhe interpretimi i të dhënave

Të 11 pyetjet lidhur me të nxënies, të përdorura në këtë analizë, ishin organizuar në bazë të kategorive të

të mësuarit, stileve dhe teknikave të të mësuarit, në edukimin inxhinierik. Vlera mesatare për këto 11 pyetje do të na shërbejë për të përcaktuar efektin e simulimit në rezultatin e të nxënit. Pika neutrale është 3. Rezultatet me vlerë më të lartë se 3 tregojnë për efektin negativ kurse rezultatet nën vlerën 3 tregojnë për efektin pozitiv të përdorimit të simulimit. Mesatarja për këto 11 pyetje sillet në rangun prej: 1.72-2.28, çka tregon se shumica e studentëve kishin një mendim pozitiv për ndikimin e simulimit në të nxënit e tyre. Studentët nuk bënë injorim të pyetjeve ose nuk dhanë një përgjigje të njëjtë për të gjitha pyetjet.

Tetëdhjetë e shtatë përqind e studentëve kanë deklaruar se simulimi i ka ndihmuar në të vërtetë ata të aplikojnë konceptet që janë mësuar në teori në "situata të vërteta". "Praktikisht simulimi ndihmon në procedurën e të kuptuarit të qëllimit të detyrave apo problemeve të parashtruara në teori. Simulimi jetëson teorinë në praktikë, ai ndikon në mënyrë koherente mbi tërësinë e zgjedhjes së problemit, kështu përfitojmë shumë nga kjo"(Studenti 119522). Një tjetër student shkruan se " simulimi i mundësoj që tu qaset në mënyrë më serioze problematikave të ndryshme dhe përzgjedhjes së topologjive"(Studenti 321471).

Përmes përgjigjeve të mara nga studentë vihet në dukje sërish përparësia e përdorimit të simulimit në raport me mësimdhënien tradicionale ku mësimdhënësi njohurit e tij apo të saj ua transmeton studentëve duke shfrytëzuar tabelën. Simulimi i detyron studentët të nxjerrin konkluzione dhe të krahasojnë pikëpamje të ndryshme. Mbi 75% e studentëve pajtoheshin ose pajtoheshin plotësisht se simulatori u kishte ndihmuar atyre për të nxjerrë gjykimet e tyre, krahasuar ato me të tjerëve dhe në fund për të marrë një vendim të nxjerrur në mënyrë kritike. Një student kishte dhënë përgjigjen se simulimi ishte i nevojshëm dhe domosdoshmërisht i aplikueshëm për të pasur të nxënë efektiv për problematikën e Rrjeteve Kompjuterike, dhe se falë përdorimit të simulatorit Packet Tracer, kishte arritur të kuptonte në detaje mënyrën se si duhej qasur në mënyrë të drejtë dhe për të ardhur deri tek një zgjidhje konkrete për transmetimin e paketave në rrjet (Studenti 432132) Mbi 80% e studentëve janë pajtuar ose pajtuar plotësisht për ndikimin pozitiv të simulatorit për të rritur të nxënit e tyre, dhe mbi 85% mendojnë se do të kenë rezultate të shkëlqyera.

Konkluzionet

Përdorimi i simulimit në kuadër të lëndës Rrjetet Kompjuterike luanë një rol të rëndësishëm në ofrimin e mundësive për studentët, që të trajtojnë problematika të ndryshme sa i përketë zgjedhjes më të mirë të dizajnit dhe topologjive të rrjetit, si dhe

mundësitë e testimit të rrjetit. I githë ky proces ju mundëson studentëve qasjen në mënyrë kritike dhe diskutimin e zgjidhjeve . Kjo i bën studentët të aftë për të menduar në mënyrë kritike, kreative, dhe duke ju ofruar mundësin që të sjellin inovacione në kuadër të fushës së diskutuar. Mirëpo përdorimi i simulimit nuk është elementi i vetëm për rritjen e të nxënit të studentëve, ngase përdorimi i simulimit duhet të shoqërohet edhe me një varg aktiviteteve tjera që përfshijnë procesin e mësimdhënies pa anashkaluar asnjëherë aspektin teorik. Simulimi pa pjesën teorike do të ishte një praktikë e konceptuar pa bazë teorike, mirëpo edhe teoria pa simulim do të ishte një gjë pothuajse pa jetësim.

Referencat

- Bloom, B. (Ed.). (1956). The taxonomy of educational objectives, the classification of educational goals, Handbook I: Cognitive domain. New York: McKay.
- Brumfield, R. (2005, September 6). Computer simulation is 'making history'. eSchool News online: Where K-12 Education and Technology Meet. Retrieved February 13, 2014 at <http://www.eschoolnews.com/news/PFshowstory.cfm?ArticleID=5862>
- Gosen, J., & Washbush, J. (2004). A review of scholarship on assessing experiential learning effectiveness. *Simulation & Gaming*, 270–293
- Fink, L. D. (2003). *Creating significant learning experiences: An integrated approach to designing college courses*. San Francisco: Jossey-Bass.
- Friedrich, T., Byrne, C. L., & Mumford, M. D. (2009). Methodological and theoretical considerations in survey research. *Leadership Quarterly*, (57–60).
- Janitor, Josef et al.(2010), visual learning tools for teaching and learning computer networks, 6th international conference on Networking and services
- Kanner, M. D. (2007). War and peace: Simulating security decision making in the classroom. *PS:Political Science & Politics*, 795–800.
- Kirkley, S.E. & Kirkley, J.R. (2005). Creating next generation blended learning environments using mixed reality, video games, and simulations. *TechTrends*, 49(3).
- Podsakoff, P. M., MacKenzie, S. B., & Podsakoff, N. P. (2003). Common method bias in behavioral research: A critical review of the literature and recommended remedies. *Journal of Applied Psychology*, 879–903.
- Richard M. Felder, *Learning and Teaching Styles in Engineering Education*, 2002

Burime nga interneti:

The Cisco Networking Academy Website. [Online]. Available: <http://www.cisco.com/web/learning/netacad/index.html> Retrieved February 27, 2014

ALGORITMI GJENETIK SI ZGJIDHJE OPTIMALE (JO EKZAKTE) E PROBLEMIT SHITËSI SHËTITËS (TRAVELLING SALESMAN - TSP)

Lauril ELSHANI

ABSTRACT

TSP - A salesman plans a trip through which he wants to visit his clients and come back to the starting point. During the trip, same klient should not be visited more than once and the rute should be shorter and less costly. The mathematical modelin of this problem has to do with the theory of graphs and combinatorics. Graph vertexes symbolize places to visit, and edges that connect the nodesare the paths (the distance of which is known from the beginning) that lead to those places.

The complexity ofthe exactalgorithmforsolving this problemincreases withthe numberof places tovisit. For this reason genetic algorithm is offered as the optimal solucion of TSP problem. The working principec of this algoritëm is basen on the theory of evolution, namely natural selection. So genetic algorithm is based on principles of biology genetics.

Genetic algoritm programming is done in JAVA programming language and his work is displayed graphically using the 2D library.

Key words: *Travelling Salesman Problem (TSP), Genetic Algorithm, Optimization, Java*

Hyrje

Në epokën tonë udhëtimi është i domosdoshëm. Nuk bëhet më fjalë të shkosh prej në vendi në tjetrin, mirëpo sfida është optimizimi i kësaj rruge.

Pa reshtur njeriu has në problemin e shitësit shëtites duke filluar nga kompanit që janë të specializuara për shpërndarjen e mallit nëpër pika të ndryshme, navigatori që është tanimë i pranishëm në çdo makinë moderne dhe që asiston dhe i jep udhëzime ngasësit se si të shkoj nga pika A në pikën B, si dhe në industrinë e prodhimit të pllakave elektronike gjatë procesit të shpimit për vendosjen e elementeve të ndryshme elektronike në to.

Qellimi dhe objektivat e studimit

Diskutimi i problemit si teori e grafeve. Pra, formulimi matematik i problemit përmes teorisë së grafeve.

Të tregohet se algoritmi gjenetik është zgjidhje optimale e problemit shitësi shëtites, pa marr parasysh numrin e vendeve për vizitë për dallim nga algoritmi ekzakt. Pasqyrimi i punës së algoritmit gjenetik grafikisht përdoritur ai është duke e zgjidhur problemin shitësi shëtites. Programi i algoritmit dhe GUI-it (Graphical User Interface) me JAVA.

Pyetja kërkimore, hipoteza dhe metodologjia e punimit

Zbatimi i algoritmit gjenetik për një zgjidhje optimale të problemit të “Shitësit shëtites” (“Travelling salesman”) dhe pasqyrimi i punës së tij grafikisht. Programimi i algoritmit dhe GUI-s me JAVA. A mund të aplikohet algoritmi gjenetik në zgjidhjen optimale të problemit të “Shitësit shëtites”? Hyrja në algoritmin gjenetik, shpjegimi i operatorëve të tij si dhe programimi përkatës i tyre janë po ashtu pjesë e këtij punimi.

Algoritmi gjenetik

Thelbi i principit të punës së këtij algoritmi është ndryshimi i bashkësisë së zgjidhjeve të mundshme hap pas hapi. Gjatë ndryshimeve zgjidhjet shumë të mira ruhen, ndërsa ato shumë të këqija me gjasë shumë të madhe hidhen poshtë dhe kështu në bazë të variacioneve dhe kombinacioneve krijohen zgjidhje të reja. Tek algoritmi gjenetik zgjidhjet e vetme trajtohen sikur individ, ndërsa bashkësia e zgjidhjeve si popullsia. Gjatë ekzekutimit të algoritmit, nga epoka në epokë

popullsia fillestare ndryshohet. Këto ndryshime pasojnë nga ri-kombinimi dhe mutacioni i materialit gjenetik.

Ka formën e përgjithshme:

gjenero popullatën fillestare P;
përdor (kriteri i mbarimit nuk përmbushet)
{logarit fitnes (f) për të gjithë individët nga P; përzgjedh
në bazë të funksionit për vlerësim(f); zbato operacionet
gjenetike(mutacionin dhe ri-kombinimin)} [1]

FIGURA NR. 1:
PRINCIPI I PUNËS SË ALGORITMIT GJENETIK

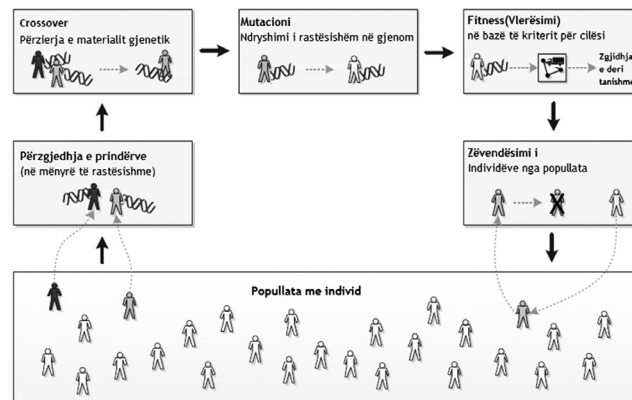

https://www.tu-chemnitz.de/wirtschaft/wi2/lehre/2012WS/EUS/eus_teil2_anwendung.pdf: Häckel & Lemke (2012, 24)

Terminologjia

Meqë përmes algoritmit gjenetik një pjesë e natyrës simulohet në kompjuter, atëherë duhet të shërbehemi me fjalorin, të cilin biologjia na jep në dispozicion apo na ofron. Për t'i shmangur hamendësimet, në tabelën e më poshtme pason një sqarim i këtyre termeve.

Tabela nr. 2: Ndërlidhja mes TSP dhe teorisë së grafeve	
Termi biologjik	Domethënia tek algoritmi gjenetik
Individi	Përfaqëson në mënyrë të përshtatshme zgjidhjen e mundshmetë problemit
Kromozomi	Zakonisht identik me konceptin e individit
Popullsia (Popullata)	Bashkësia e individëve (bashkësia e zgjidhjeve të mundshme)
Fitnes	Cilësia e zgjidhjes në lidhje me kriteret e synuara (funksion vlerësimi)
Prindërit	Individët përzgjedhur përriprodhim (Me anë të përzgjedhjes e varur nga Fitness)
Fëmija	Individët e gjeneruar nga prindërit përmes ri-kombinimit dhe mutacionit

https://www.tu-chemnitz.de/wirtschaft/wi2/lehre/2012WS/EUS/eus_teil2_anwendung.pdf: Häckel & Lemke (2012, 19)

Kromozomi

Kromozomi përbëhet nga gjenet, të cilat paraqesin elementet e një zgjidhjeje. Numri i gjeneve paraqet një masë përmadhësinë e një zgjidhjeje, sipas së cilës mund të caktohen parametra strategjik si p. sh.: numri i mutacioneve për individ.

```
class Kromozomi implements Comparable<Kromozomi> {
    private int[] pikat;
    private int koordinatatX[];
    private int koordinatatY[];
    private double gjatesia = Double.NaN;

    public Kromozomi(int[] p, int[] x, int[] y) {
        this.pikat = p;
        this.koordinatatX = x;
        this.koordinatatY = y;
    }

    public double distancaEuklidit(int[] p) {
        double rezultati = 0;
        for (int i = 0, j = p.length - 1; i < p.length; j = i++) {
            int dx = koordinatatX[pikat[i]] -
                koordinatatX[pikat[j]];
            int dy = koordinatatY[pikat[i]] -
                koordinatatY[pikat[j]];
            rezultati += Math.sqrt(dx * dx + dy * dy);
        }
        return rezultati;
    }

    public double llogaritGjatesine() {
        if (Double.isNaN(gjatesia)) {
            gjatesia = distancaEuklidit(pikat);
        }
        return gjatesia;
    }

    @Override
    public int compareTo(Kromozomi tjetër) {
        return Double.compare(llogaritGjatesine(), tjetër.
            llogaritGjatesine());
    }
}
```

Popullata

Popullata nuk është asgjë tjetër përveç se listë e kromozomeve.

Përzgjedhja

Ky është hapi të cilin bëhet përzgjedhja e prindërve për individët e gjeneratës së ardhshme. Kjo ndodhë me zgjedhjen e rastësishme të individëve të gjeneratës aktuale. Për t'i ngjasuar sa më tepër përzgjedhjes natyrore, duhet që individët me fitnes (funksion vlerësimi) më të mirë, të përdoren më shumë ose më shpesh si prindër, se sa individët me fitnes më të keq. Kështu përzgjedhja shtynë individët në drejtim të zgjidhjeve më të mira. [2]

Ri-kombinimi

Përmes ri-kombinimit krijohen vetëm individ të rinj nga prindërit e përzgjedhur. Këtu duhet të bartet sa më shumë material gjenetik nga prindërit të pasardhësit. Te algoritmi gjenetik ri-kombinimi konsiderohet si operacion parësor, përmes të cilit krijohen zgjidhje të reja. Gjasa e ri-kombinimit p_c përcakton, me ç'gjasë ndodhë një ri-kombinim apo një individ i përzgjedhur i pandryshuar bartet në popullatën e re. [2]

Mutacion

Mutacioni tek algoritmi gjenetik konsiderohet si operacion dytësor dhe shërben që materialin e ri apo të humbur gjenetik ta risjellë prapë në popullatë. Këtu ndryshohet gjeni i zgjedhur në mënyrë të rastësishme. Në përgjithësi ky operacion zbatohet shumë rrallë. Në të shumtën e rasteve gjasa e mutacionit zgjedhet në atë mënyrë, ashtu që në rast pritjeje, operacioni i mutacionit të ekzekutohet vetëm njëherë për kromozom. [6]

Vlerësimi

Duhet të jetë e mundshme që çdo kromozom të mund të vlerësohet me ndihmën e një funksioni vlerësuar në varësi të problemit. Pra, ky funksion jep një dëshmi në lidhje me dobinë (përdorshmërinë) e zgjidhjes. Algoritmi gjenetik orvatet që individëve me dobi më të madhe të ju jep përparësi gjatë përzgjedhjes dhe në këtë mënyrë e përmirëson popullatën.

Mbarimi (Termination)

Kriteri i mbarimit cakton pikën kohore se kur algoritmi duhet të përfundoj së ekzekutuari. Edhe këtu ka mundësi të ndryshme, prej të cilave vetëm disa vlejné

të përmenden. Pushimi i algoritmit mund të pasoj:

- Pas një numri të caktuar të gjeneratave
- Posa individi më i mirë nuk mund të përmirësohet pas një numri të caktuar gjeneratash
- Posa popullata apo një përqindje e saj të përbëhet nga individ identik
- Pas kalimit të një periudhe kohore [6]

Analizë, interpretim të dhënash

Të dhënat për testimin e programit si dhe rezultatet e marra po i paraqis në formë tabelash si më poshtë:

Tabela nr. 3: Të dhënat për testim dhe rezultatet – parametri I si ndryshore

Nr. i vendeve për vizitë	Madhësia e popullatës	Nr. i gjeneratave	Gjatësia fillestare e rrugës	Gjatësia e rrugës pas optimizimit	Optimizimi i shprehur në përqindje
30	1000	1000	6245.4	1724.4	362.178
50	1000	1000	10137.5	2277.5	445.115
70	1000	1000	15483.8	2822.9	548.506
100	1000	1000	20275.4	3609.6	561.707
120	1000	1000	22316.5	3996.6	558.387
150	1000	1000	28748.9	5243.7	548.256

Tabela nr. 4: Të dhënat për testim dhe rezultatet – parametri I dhe II si ndryshore

Nr. i vendeve për vizitë	Madhësia e popullatës	Nr. i gjeneratave	Gjatësia fillestare e rrugës	Gjatësia e rrugës pas optimizimit	Optimizimi i shprehur në përqindje
100	1000	5000	20359.4	3024.9	673.060
120	1000	6000	25794.4	3568.4	722.856
150	1000	10000	29885.9	3777.1	791.239

Tabela nr. 5: Të dhënat për testim dhe rezultatet – parametri I dhe II si ndryshore

Nr. i vendeve për vizitë	Madhësia e popullatës	Nr. i gjeneratave	Gjatësia fillestare e rrugës	Gjatësia e rrugës pas optimizimit	Optimizimi i shprehur në përqindje
150	20	100000	31156.0	3984.4	781.949
150	100	100000	31190.3	3786.6	823.702

Siç shihet nga tabelat e mësipërme tri janë ndryshoret kryesore të cilat ndikojnë drejtpërdrejtë në ecurinë e punës së algoritmit, përfundimin e tij si dhe në rezultatin përfundimtar (rrugën e optimizuar të shitësit shëtites). Këto variabla janë: Numri i vendeve për vizitë, madhësia e popullatës e cila përfaqëson zgjidhjet e mundshme të cilat algoritmi i përpunon (turnet e mundshme të shitësit) dhe numri i gjeneratave (pas sa orvatjeve për optimizimin e rrugës nga turnet e mundshme) algoritmi pushon së ekzekutuari.

Vlera e kolonës “Gjatësia fillestare e rrugës” na shërben si vlerë referuese për krahasim me vlerën e gjatësisë së rrugës pas optimizimit përmes algoritmit gjenetik, për të shprehur kështu në përqindje rrugën e optimizuar. Kolona “Gjatësia e rrugës pas optimizimit” tregon gjatësinë e rrugës pas optimizimit përmes algoritmit. Kolona e përqindjes shpreh në përqindje efektin e optimizimit të rrugës përmes algoritmit gjenetik të problemit shitësi shëtites. Pra, shpreh në përqindje raportin në mes të dy kolonave të mëparshme.

Siç mund të lexohet nga rreshtat e tabelës numër 3, shohim se me rritjen e numrit të vendeve për vizitë dhe mbajtjen konstante të vlerave të dy variablave tjera, përfitohet një rezultat optimal deri në një far mase, dhe mandej ky optimalizim fillon e minimizohet me rritjen e mëtutjeshme të vlerës së variables “Nr. i vendeve për vizitë”.

Nga të dhënat dhe rezultatet e paraqitura në formë tabelore në tabelën numër 4, shohim optimizimi të rritet, me rritjen paralele të vlerave të dyja variablave “nr. e vendeve për vizitë” dhe “nr. e gjeneratave” dhe mbajtjen konstante të variablës “madhësia e popullatës”.

Konkluzione/ Rekomandime

Algoritmi gjenetik fillon kërkimin e zgjidhjes optimale (në rastin TSP) prej një bashkësie të zgjidhjeve të mundshme të quajtura popullatë, e jo prej një zgjidhjeje.

Algoritmi gjenetik përdor për kërkim vetëm një funksion (funksionin për vlerësim), për të dalluar zgjidhjen e mirë nga ajo e keqja (e pa përdorshme).

Algoritmi gjenetik është i zbatueshëm për zgjidhjen e problemit TSP dhe ka ndikim të madh në optimizimin e rrugës.

Ky algoritëm mundet të përdoret edhe për zgjidhjen e problemeve krejtësisht të ndryshme nga shitësi shëtites(TSP), pa pasur nevojë të ndryshohet shumë bërthama e algoritmit.

Burime nga interneti:

- Harbich S. (2007). Einführung genetischer Algorithmen mit Anwendungsbeispiel. Parë për herë të fundit me 12/04/2014 nga http://www-e.uni-magdeburg.de/harbich/genetische_algorithmen/genetische_algorithmen.pdf
- Grubel G. DIPLOMARBEIT- Ein Genetischer Algorithmus für das Optimum Communication Spanning Tree Problem. Parë për herë të fundit me 12/04/2014 nga https://www.ads.tuwien.ac.at/publications/bib/pdf/feltl_03.pdf
- Häckel S., Lemke S. (2012, December 18). Genetische Algorithmen zur Lösung kombinatorischer Optimierungsprobleme aus dem Bereich Produktion und Logistik. Parë për herë të fundit me 12/04/2014 nga https://www.tu-chemnitz.de/wirtschaft/wi2/lehre/2012WS/EUS/eus_teil2_anwendung.pdf
- Kämpf M. (2006, May). Probleme der Tourenbildung. Parë për herë të fundit me 12/04/2014 nga https://www.tu-chemnitz.de/informatik/ModSim/Publikationen/mkae_06_1.pdf
- Hermes A. Genetische Algorithmen-2 Das Rundreiseproblem. Parë për herë të fundit me 12/04/2014 nga <http://learntech.rwth-aachen.de/lehre/ss05/fdi/fohlen/VS11HTML/TSP.pdf>
- Büchter S. (2002, November).** Entwurf und Implementierung eines Genetischen Algorithmus zur Erstellung von Zeitplänen. Parë për herë të fundit me 14/04/2014 nga <https://www2.informatik.uni-erlangen.de/teaching/thesis/download/i2S00379.pdf>

RUTIMI GJEOGRAFIK PËR KOMUNIKIME TË SIGURTA DETARE

Mimoza DURRËSI

Esmeralda HOXHA

ABSTRACT

Would the Titanic be saved if they would live in our time? The technology is bringing many new ways of communications that were impossible before. If we use the GPS information for naval communications this is possible and independent from many disasters. Thinking of situations like this, when the ships need to communicate between each-other (for example in the case of smog, enemy attacks etc.) or to broadcast emergency messages, we have created a routing protocol suited for ad-hoc wireless networks, which would be the case of naval communications. This protocol is built over a virtual hierarchic infrastructure that divides the port area in virtual cells and each cell has a Center. The group of all Cell Centers represents the second level of hierarchy. The data is collected periodically from the GPS, giving the possibility to update the geographical position for every network member and to re-elect a new Cell Center in the case that the previous one is not eligible any more. The cell center is responsible for the in-cell communications and with other centers, too. By simulations we prove that this protocol is optimal and can be applied in different situations during inter-naval communications.

Key Words: *Rooting, naval rooting, optimization of naval communications*

Introduction

The IT development is bringing new applications every day. Those applications are applied all the time everywhere. Internet and Cloud Computing is bringing communication and data transmission to a new level never seen before. But how can we communicate when no Infrastructure exists, no Internet or wireless coverage, no satellite or any other infrastructure? This is the case of the intervehicle communications. In the high traffic port areas, in the bad weather conditions there is emergent need for communications. How would it be possible to create a virtual infrastructure when no real infrastructure exists? A very convenient and possible way is the use of ad-hoc communications. We think of the port area as a network area where every ship represents a node of this network. The ships can communicate by using ad hoc protocols in small distance (the one that the protocol IEEE802.11 allows) with the neighbors and this process continues. In this paper we propose a new protocol that creates a virtual hierarchic infrastructure that can be used to connect the ships to each other or to broadcast emergency or other messages to all the port area.

Why ad-hoc communications?

Why would be more beneficial to use the ad-hoc communication? Let's consider the other alternatives. One is the wireless communication through a base station and the second is the satellite communication. Let's analyze each of those alternatives. The first one is limited in distance; this means that only the close to the shore ones can communicate. What about the rest of the ships? They would be out of communication range. The second one, the communication through the satellite has a lot of inconveniences, too. We can mention: the lack of the bandwidth, high cost, the quality of the communication itself (too fragile), the influence of the ship infrastructure itself, there are delay and failure to send long text or images due to short dropouts in the satellite-ship link. Here we can mention several new alternative ways used for having a good quality ship-to-ship communication. Recently [1] Naval Air Systems Command (NAVAIR) is testing a pilot program (WWAN) to augment existing satellite-based communications. LTE (uses 4G) network creates the possibility that the personnel on the two ships can receive real-time video streaming from air nodes mounted on helicopters. This is solution is an expensive one, there are security problems and 4G is not available everywhere.

FIG 1. NAVAL COMMUNICATION CLOSE TO THE SHORE AREA

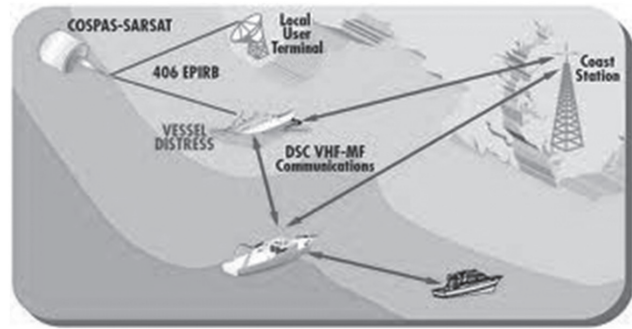

On the other hand ad-hoc networks are very flexible. If we consider each ship itself as a node of the communication network, this means that we have an alternative, cheap and virtual infrastructure. The only condition is to have nodes (ships) in a distance less than the maximum allowed by 802.11. This is applicable in the high traffic (port) area. By using this virtual infrastructure we can have point-to-point, secure communications (that in our case would be ship-to-ship) and broadcast communications, too. As in Fig.2 we can see that ships can send-messages to each-other.

FIG.2 SHIP-TO-SHIP COMMUNICATION CONTRIBUTES IN THE CREATION OF AN AD-HOC WIRELESS NETWORK

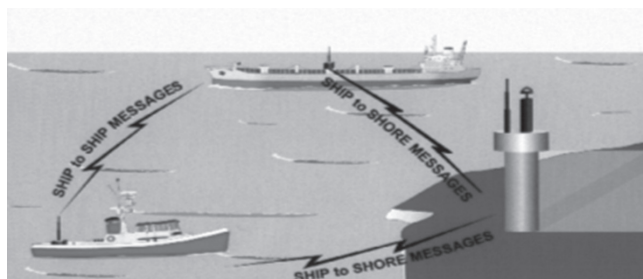

INTERNAVCOM, a ship-to-ship communication protocol

We present a hierarchical protocol for inter-naval communications. In port areas operate various sailing mobile objects, such as boats, moto vehicles, swimmers, fishing boats, national and international ships of different sizes and weight. In different situations, especially in emergency ones all of them need to communicate quickly and with minimum overhead. Depending on the actual conditions, mobile objects will move slowly *having a small relative speed. This gives the possibility to consider it as a node of the created ad-hoc network that stays for a while in a certain zone.* We divide the close to coast area in zones that contain nodes, such as ships, boats etc. These Zones move together

with most of their nodes. Therefore, a flexible Virtual Infrastructure is created and maintained to enable scalable and effective communications [3]. Here we present a new protocol, INTERNAVCOMM, that uses this virtual infrastructure to enable the communication between the ships. Our protocol is a non-uniform table-driven one, that uses the zone partitioning and it is based on geographical routing. Compared to other ad-hoc protocols, this one makes more efficient use of resources and avoids the route discovery process (reactive protocols). In each zone we select one or more Zone Centers (ZC). In dense areas we can select more than one center as the presence of only one center for the whole area would result in long wait time (T_w) for every demand to be fulfilled and the signal reception quality might be not optimal (because of "grey zones", where the reception signal is unstable). This protocol improves the quality and reliability of inter-naval communications. The Hierarchical structure enables the optimization of the routing process. The port area is divided in virtual zones, which move as the nodes move. Each Zone has a center, which is chosen by the cell members and is located approximately in the geographical center of the zone.

At a certain rate each node updates the data from the GPS, which gives the Coordinates (x,y) for each node at a certain moment. The zone members choose a center that will behave for a certain time interval as a Base Station. Every node has its geographical position given by Global Positioning System (GPS). When a source node has a message for a destination node, forwards it to its Cell Center. Then the message is forwarded through the other Zone Center. The Zone Centers first verifies if the destination node belongs to their cell. Finally the destination Zone Center will send the message to the destination node.

Zone Center Creation process

The main steps of the process are:

- *Structure Creation.* The algorithm starts with the creation of the virtual infrastructure. Nodes of the same zone or of neighboring zones, that are within the communication range exchange initial "Hello" messages. As a result every node knows the position of all nodes that it can communicate with.

In order to have the latest data, the position of every node is updated periodically by exchanging the "Hello" messages.

- *Zone Center Selection.* Members of the same

Zone participate in the process of selecting the respective Zone Centers. The Zone Centers are self-elected as nodes being in a certain minimum range close to Zone center and having a good signal reception quality.

- *Point-to-point Communications.* This algorithm defines the action of nodes and Zone Centers for source-destination communications.
- *Broadcast Communications.* This algorithm defines the action for partial of full broadcast communication in the network. The hierarchical structure of HCP is in particular suitable for broadcast communications.

Point-to-point communications

Secure Source to Destination communication.

FIG.3: FORWARDING SCHEME USING VIRTUAL ZONE CENTERS

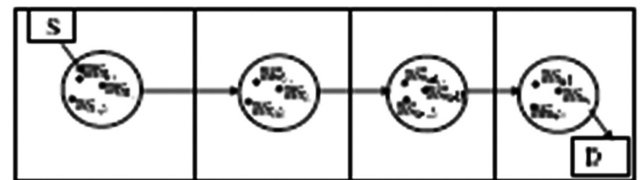

If we consider the real shore area with a very various geographical trace and to cover a wider area, the protocol can be extended by dividing in as much as possible zones not necessary in a line (fig 4).

FIG.4: CELL TO CELL COMMUNICATION INFRASTRUCTURE EXTENDING IN A GREATER AREA

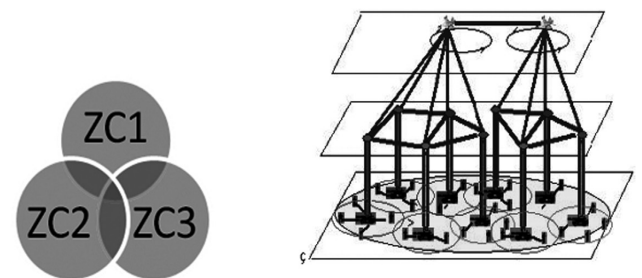

We tested this protocol by using the simulator C-sim and comparing with flooding and Dolphin. Our simulation results show that our proposed protocol improves the network utilization compared to existing ship-to-ship protocols. The protocol can be used to implement differentiated mobile services and message prioritization. Through simulation evaluations, we show that our protocol is very scalable and reduces the latency compared existing solutions.

References

- <http://gcn.com/Articles/2013/03/11/Navy-4Gs-ship-to-ship-communications.aspx?Page=3>
Building expensive infrastructures for Ship-to-shore communications <http://www.bloomberg.com/news/2013-11-19/littoral-ship-to-shore-communications-seen-deficient-gao-says.html>
- M.Durresi, A.Durresi, L.Barolli, Hierarchical Communications for Battlefields, *Journal of IEEE Computer Society. Network Science*. Committee on Network Science for Future Army Applications, National Research Council, 2006.
- N. Alon, A. Bar-Noy, N. Linial, and D. Peleg. A lower bound for radio broadcast. *J. Comput. Syst. Sci.*, 43:290–298, October 1991.
- L. Briesemeister, L. Schafers, and G. Hommel. Disseminating Messages among Highly Mobile Hosts based on Inter-Vehicle Communication. *IEEE IVS*, pages 522–527, 2000.
- Cerpa, N. Busek, and D. Estrin. SCALE: a tool for Simple Connectivity Assessment in Lossy Environments. In *UCLA CENS-TR #21*, Los Angeles, California, USA

KARTAT E KONTROLLIT DHE PËRDORIMI I KOEFICIENTIT TË VARIACIONIT TË ZGJEDHJES TË NXJERRË NGA POPULLIMI NORMAL

Teuta XHINDI

Doktoraturë në proces pranë UPT.Kam mbaruar Fakultetin e Shkencave të Natyrës, Dega Matematikë (Tiranë) dhe Fakultetin Ekonomik, Dega Administrim Biznes (Shkodër).

ABSTRACT

It is accepted that Statistical Process Control is a methodology that refer to a particular activity, operation, or repeating phase, uses statistical techniques to analyze and verify the conditions that determine the variability of object under analysis. In a short way, based on definition given by Juran, can determine Statistical Process Control as „the application of statistical techniques to understand and analyze the variability of a process“. One of the seven instruments that Deming includes in the methodology of Statistical Quality Control is the control chard. Control chards have found a wide use in the concrete industry as a tool of controlling quality. Control chards, widely used today, ensure that the characteristic resistance is achieved and maintained within the limits as provided in the CEN Guide (Product Standards and conformity assessment guideline, CEN / TC N6287, 2000-11-09). In this paper was treated control chards for the coefficient of variation, based on data obtained from the company Ferro-Beton & Construction Co. which was established in 2002 and is the leading company in the production of concrete industry in Albania. Ferro Beton & Construction Co. is considered the largest supplier of concrete in the region. Only in the last 3 years the company has achieved an output of 500,000 m³ of concrete.

Coefficient of variation was first introduced by Karl Pearson in 1896. This measure of dispersion has widespread applications in many disciplines. Based on the asymptotic distribution of the sample coefficient of variation when the sample is drawn from normal population, we can build the control chards for different levels of confidence and different values of n. Using these control chards, we can find the value that should be considered the upper limit of the sample coefficient of variation, for a fixed level of confidence and a fixed sample size, when is known the population coefficient of variation y based on technological conditions.

Keywords: *Karta e kontrollit, koeficienti i variacionit, rezistenca karakteristike, shpërndarje probabilitare*

Hyrje

Që në fillimet e industrisë prodhuese janë bërë përpjekje për të mbajtur nën kontroll këtë proces me qëllim përmirësimin e cilësisë dhe reduktimin e kostove.

Procesi i prodhimit vepron gjatë kohës duke realizuar një seri produktesh që mund të konsiderohen elemente të popullimit Ω , të gjithë elementeve që procesi mund të prodhojë. Themi se është prezente një ndryshueshmëri në ecurinë e procesit për sa kohë që pjesët e prodhuara nuk janë njësoj me njëra tjetrën. Kjo do të thotë se nëse masim të njëjtën karakteristikë X tek secili produkt vërehet një ndryshueshmëri e saj. Prezenca e ndryshueshmërisë justifikon plotësisht studimin statistikor. Vlera e ndryshores X tek një produkt i vetëm shihet si vlerë që merr ndryshorja e rastit me një probabilitet të caktuar.

Teknikat statistikore u përdorën për herë të parë nga fizikanti dhe staticieni Walter A. Shewhart në labororet e Kompanisë Telefonike Bell, në 1924. Shewhart theksonte se brenda një procesi prodhimi nuk ka vetëm ndryshueshmëri të zakonshme, të pandarë me procesin dhe që ndikojnë në cilësinë, por ka gjithashtu ndryshueshmëri specifike, të paparashikueshme, që nuk mund të shpjegohet. Ai mendonte se ishte e mundur të vendoseshim kufinj për ndryshueshmërinë e zakonshme (natyrale) të çdo procesi në mënyrë të tillë që luhatjet brenda këtyre kufijve mund të shpjegohen prej shkaqeve rastësore ndërsa çdo ndryshueshmëri jashtë këtyre kufijve, ndryshueshmëria e paparashikuar (specifike), paraqet një deformim të procesit.

Në rastin e prodhimit të betonit shkaqet e ndryshueshmërisë së zakonshme lidhen me variacionin në lëndën e parë (sasia e përbërësve, përbërja kimike etj), saktësia në zgjedhje, procedurën e testimit etj, ndërsa ndryshueshmëria specifike ka të bëjë me ndryshimin e elementeve përbërëse të betonit, problemet me ekipin që merret me procedurat e testimit etj.

Qëllimi i përdorimit të teknikave statistikore është që kompania të sigurojë instrumentet e përshtatshme për përmirësimin e nivelit të prodhimit/shërbimeve të ofruara/ përmes eliminimit të gabimeve, ndryshueshmërisë që vijnë prej punës në vazhdimësi, kontrollin e panevojshme dhe kështu vonesat në ciklet e punës.

Deming (1982) në filozofinë e tij për të realizuar përmirësimin e vazhdueshëm të procesit të prodhimit, ka përcaktuar kartat e kontrollit si një nga shtatë instrumentet që përfshihen në metodologjinë e Kontrollit Statistikor të Cilësisë.

Kartat e kontrollit kanë gjetur një përdorim të gjerë në industrinë e betonit si një mjet për kontrollin e

cilësisë. Ato mund të përdoren për të monitoruar një sërë karakteristikash të tij (psh rezistencën, koeficientin e variacionit, qëndrueshmërinë, raportin ujë/çimento etj), materialet përbërëse (raportet e përbërësve, rezistencën e çimentos etj) ose saktësinë e prodhimit.

Qëllimi dhe objektivat e studimit

Ka shumë situata praktike në të cilat jemi të interesuar për homogjenitetin e një popullate çfarëdo Ω si tekstil, beton, material plastik, dru etj. Në rastin e materialit të betonit, si një nga 10 materialet me më shumë risk në botë, projektuesit dhe ndërtuesit janë shumë të interesuar që rezistenca e tij në shtypje të jetë brenda kufijve të lejuar në të gjithë strukturën. Rezistenca në shtypje, e parë si ndryshore rasti X , ka shpërndarje normale. Për projektimin e konstruksioneve prej betoni dhe prej betoni të armuar përcaktohen karakteristikat e kërkuara të betonit që emërtohen marka ose klasa të tij. Marka/ klasa e betonit në shtypje kontrollohet nëpërmjet provave të mostrave standarte kubike ose cilindrike (kjo, duhet të specifikohet përpara se të fillojnë punimet e ndërtimit) me brinjë 150 mm në rastin e kubit ose diametër 150mm dhe lartësi 300 mm në rastin e cilindrit, me moshë zakonisht 28 ditë.

Nëqoftëse për betonin që kontrollojmë arrijmë të pranojmë një vlerë mesatare si rezistencë karakteristike (R_{ck} , cyl ose R_{ck} , kub), kjo do të thotë se 95% e të gjitha provave që do të kryhen në të ardhmen mbi të njëjtin beton duhet të japin si rezultat një vlerë të barabartë ose më të lartë se vlera e pranuar si rezistencë karakteristike, ndërsa 5% e provave mund të japin një vlerë më të ulët. Për të marrë një vlerë të besueshme si rezistencë karakteristike, kryhen një numër shumë i madh provash, mbi bazën e të cilave bëhet kontrolli statistikor i cilësisë së betonit të prodhuar e të vendosur në vepër.

Homogjeniteti i një popullate mund të kontrollohet nëpërmjet devijimit standard, koeficientit të variacionit etj.

Më pas është treguar se si mund të kryhet kontrolli për koeficientin e variacionit bazuar në shpërndarjen probabilitare asimptotike të tij. Zgjedhja e betonit u bë për arsye të zhvillimit që ka pësuar industria e ndërtimit në Shqipëri pas viteve '90.

Pyetja kërkimore, hipoteza dhe metodologjia e punimit

Pyetja Kërkimore: A mund të ndërtohet karta e kontrollit për koeficientin e variacionit për të kontrolluar homogjenitetin e një popullimi?

Hipoteza: Karta e kontrollit, bazuar në shpërndarjen asimptotike të koeficientit të variacionit të zgjedhjes së nxjerrë nga popullimi normal, shërben për të kontrolluar homogjenitetin e një popullimi.

Analizë, interpretim të dhënash

Koeficienti i variacionit të zgjedhjes c llogaritet sipas formulës:

$$c = \frac{s}{\bar{x}}$$

ku, s është devijimi standard i zgjedhjes dhe \bar{x} mesatarja e zgjedhjes.

Bazuar në aparatit matematikor, nëse zgjedhja është nxjerrë nga popullimi normal, mesatarja, varianca, devijimi standard dhe koeficienti i variacionit të zgjedhjes, kanë shpërndarje probabilitare ose asimptotike si më poshtë:

$$\begin{aligned} \bar{x} &= \frac{1}{n} \cdot \sum_{i=1}^n x_i \sim N\left(\mu, \frac{\sigma^2}{n}\right) \\ s^2 &= \frac{\sum_{i=1}^n (x_i - \bar{x})^2}{n-1} \xrightarrow{n \rightarrow \infty} N\left(\sigma^2, \frac{2 \cdot \sigma^4}{n-1}\right) \\ s &= \sqrt{\frac{\sum_{i=1}^n (x_i - \bar{x})^2}{n-1}} \xrightarrow{n \rightarrow \infty} N\left(\sigma, \frac{\sigma^2}{2(n-1)}\right) \\ c &\xrightarrow{n \rightarrow \infty} N\left(\gamma; \frac{\gamma^2}{2(n-1)} (1 + 2\gamma^2)\right) \end{aligned}$$

ku,

- γ - koeficienti i variacionit të popullimit nga është bërë zgjedhja
- n - numri i elementeve të zgjedhjes
- μ - mesatarja e popullimit
- σ^2 - varianca e popullimit
- σ - devijimi standard i popullimit
- \bar{x} - mesatarja e zgjedhjes
- x_i - janë vlerat individuale të karakteristikës që është marrë në shqyrtim

Në rastin e koeficientit të variacionit, përcaktojmë kuantilin duke zgjidhur ekuacionin:

$$P\{c < c_p\} = P\{s - \bar{x} \cdot c_p < 0\} = p \tag{2.1}$$

$$\{ \quad \quad \quad y = s - \bar{x} \cdot c_p$$

Madhësia y , si kombinim linear i statistikave

dhe s , me shpërndarje respektivisht normale dhe asimptotikisht normale, ka shpërndarje asimptotikisht normale:

$$y \xrightarrow{n \rightarrow \infty} N(E(y); \sigma^2(y))$$

Llogarisim karakteristikat numerike të kësaj shpërndarje:

$$\begin{aligned} E(y) &= E(s - \bar{x} \cdot c_p) \cong \sigma - \mu \cdot c_p \\ \sigma^2(y) &= \sigma^2(s - \bar{x} \cdot c_p) \cong \frac{\sigma^2}{2n} + c_p^2 \cdot \frac{\sigma^2}{n} \end{aligned}$$

Pra:

$$y \xrightarrow{n \rightarrow \infty} N\left(\sigma - \mu \cdot c_p; \sigma^2\left(\frac{1}{2n} + \frac{c_p^2}{n}\right)\right) \tag{2.2}$$

Shpërndarja e madhësisë y përafrohet më mirë me shpërndarjen normale se sa shpërndarja e vetë madhësisë c , sepse madhësia y është kombinim linear i madhësisë së rastit normale dhe i madhësisë së rastit afërsisht normale c .

Me anë të barazimit (2.1) dhe rezultatit (2.2) përcaktojmë p -kuantilin.

$$p = P(y < 0) = P(s - \bar{x} \cdot c_p < 0) \cong \Phi\left(\frac{\mu \cdot c_p - \sigma}{\sigma \cdot \sqrt{\frac{1}{2n} + \frac{c_p^2}{n}}}\right) = \Phi\left(\frac{\frac{p}{\gamma} - 1}{\sqrt{\frac{1}{2n} + \frac{c_p^2}{n}}}\right)$$

Shënojmë $t_p = \frac{\frac{p}{\gamma} - 1}{\sqrt{\frac{1}{2n} + \frac{c_p^2}{n}}}$ nga ku përcaktojmë:

$$c_p = \gamma \cdot \frac{1 + t_p \cdot \sqrt{\frac{1}{2n} \cdot (1 - \gamma^2 \cdot \frac{t_p^2}{n})} + \frac{\gamma^2}{n}}{1 - \gamma^2 \cdot \frac{t_p^2}{n}} \quad \text{ose:}$$

$$c_p = \gamma \cdot \frac{1 + t_p \cdot \sqrt{\frac{L}{2n} + \frac{\gamma^2}{n}}}{L}, \quad \text{ku } L = 1 - \gamma^2 \cdot \frac{t_p^2}{n} \tag{2.3}$$

Me anë të barazimit (2.3) gjejmë se cila vlerë duhet konsideruar kufi i sipërm i koeficientit të variacionit të zgjedhjes, me besueshmëri p dhe vëllim n të caktuar, kur njihen vlerat standarte të koeficientit të variacionit të bashkësisë në bazë të kushteve tekniko-teknologjike.

Tabela 1 e ndërtuar më poshtë është një kartë kontrolli për koeficientin e variacionit me anë të së cilës realizohet ndjekja në vazhdimësi e gjithë hallkave të procesit teknologjik të madhësisë c , si masë objektive e shkallës së homogjenitetit të materialit.

Ndërtimi i kësaj tablele është bërë duke marrë vlerat për 4%; 5%; 6%; 7%; 11%; 12%; 13%; 14%; 15%; 16%; 17%; 18%, për vlerat e n : 10, 14, 18, 20, 25, 30, 500, 1000 dhe nivel besueshmërie $p = 95\%$.

TABELA 1

n	10	14	18	20	25	30	500	1000
4	5,48	5,25	5,1	5,05	4,93	4,85	4,21	4,15
5	6,85	6,56	6,4	6,31	6,17	6,07	5,26	5,18
6	8,23	7,9	7,66	7,57	7,41	7,28	6,31	6,22
7	9,61	9,2	8,94	8,84	8,65	8,5	7,37	7,26
11	15,1	14,5	14,1	13,92	13,6	13,38	11,58	11,4
12	16,5	15,8	15,4	15,2	14,9	14,61	12,64	12,45
13	17,95	17,2	16,7	16,5	16,11	15,84	13,69	13,49
14	19,35	18,5	17,97	17,76	17,36	17,07	14,75	14,53
15	20,77	19,8	19,27	19,05	18,62	18,3	15,8	15,57
16	22,19	21,2	20,58	20,34	19,88	19,5	16,86	16,6
17	23,6	22,56	21,89	21,64	21,14	20,77	17,92	17,65
18	25,04	23,92	23,21	22,94	22,4	22,02	18,97	18,69

Nga tabela, për $y = 5\%$, $n = 25$, besueshmëri $p = 0,95$ gjëjmë vlerën $c_p = 6,17$. Kjo do të thotë se:

Në qoftë se vlera për koeficientin e variacionit e llogaritur sipas zgjedhjes me vëllim $n = 25$, të nxjerrë nga bashkësia me koeficientin standart $y = 5\%$ është më e vogël se c_p , nuk ka arsye të mos besojmë se i gjithë kontigjenti e ka koeficientin e variacionit brenda standartit, në rast se edhe pas përsëritjes së provave del $c_v > c_p$, koeficienti i variacionit për mostrën ndryshon në mënyrë thelbësore nga standarti $y = 5\%$. Në një rast të tillë, duhen zbuluar “nyjet” që prishin rrjedhën normale të prodhimit.

Më poshtë, është treguar rezultati për të dhënat e marra nga 6 mostra betoni prej kompanisë Ferro-Beton për $y = 5\%$, $n = 25$, besueshmëri $p=0,95$ dhe $c_p = 6,17$.

Siç shihet nga grafiku, të dhënat prej zgjedhjes numër 4 japin një koeficient variacioni më të lartë se 6,17. Në këtë rast duhet ndërhyrë për të “zbuluar” se ku ka çaluar procesi.

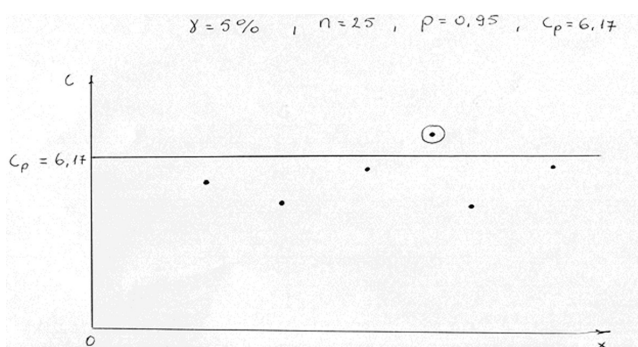

Konkluzione/ Rekomandime

1. Karta e kontrolli është një nga shtatë instrumentet e Deming, që përfshihen në metodologjinë e Kontrollit Statistikor të Cilësisë.
2. Bazuar në përafrimin normal të statistikës mund të llogarisim kuantilin, si vlerë e cila mund të konsiderohet kufi i sipërm i koeficientit të variacionit të zgjedhjes, me besueshmëri p dhe vëllim n të caktuar, kur njihen vlerat standarte të koeficientit të variacionit të bashkësisë në bazë të kushteve tekniko-teknologjike.

Referencat

- Mood A.M., Graybill F.A., Boes D.C., (1988), “*Introduzione alla Statistica*”, McGraw-Hill Italia, Milano.
- Papoulis A, (1973), “*Probabilita variabili aleatorie e processi stocastici*”, Boringhieri, Torino.
- Paris, R. B.dhe Kaminsky, D., (2001) “*Asymptotics and Mellin-Barnes Integrals*”, Cambridge University Press.
- Katz, M., (1963), “*The probability in the tail of a distribution*”, Ann. Math. Statist. **34**, 312–318.
- Le Cam L. & Yang G.L, (2000), “*Asymptotics in statistics (some basic concepts)*”, edicioni i dytë, Springer, ISBN 0-387-95036-2.
- Leka Sh, (2004), “*Teoria e Probabiliteteve dhe Statistika Matematike*”, Tiranë.
- Mahmoudvand, R., Hassani, H., (2008), “*Two new confidence intervals for the coefficient variation in a normal distribution*”, Journal of Applied Statistics 00(0): 1-14.

APLIKIMI I TEKNOLOGJISË SË INFORMACIONIT NË MENAXHIMIN E EMERGJENCAVE DHE KATASTROFAFE NATYRORE

Zijadin KRASNIQI

Ka mbaruar studimet themelore në Fakultetin Elektroteknik në Prishtinë në fushën e Kompjuterikës dhe Telekomunikacionit. Kandidate PhD në Fushën e Menaxhimit të sistemeve të informacionit pranë Universitetit Europian të Tiranës. Publikime në fushën e IT në kolegjin "Pjeter Budi" me temën "Menaxhimi i Sistemeve Informativë" (Maj 2013).

ABSTRACT

Applications of information technologies offer new opportunities for integrating and improving the exchange of information between institutions that manage natural disasters and emergency services. New studies of information technology and communication have opened opportunities for significant improvements in the integration and coordination of emergency services. Data integration is the problem of combining data, which are found in various sources; as a result of advances in the information technology there is also data warehouse in order to ensure the user with a unified view of these data, the problem of designing systems for data integration is important in today's applications.

Considering the development of Information Technology, emergency management is seeking modelling data from various sources, by coordinating activities between institutions and government agencies. Today, more than ever the need to establish an institutional system to coordinate all resources and capabilities that are available to be prepared to react in a coordinated and planned way in case of natural disasters and other incidents is requested.

During recent years, a development of a diverse information and communication technology have proposed alternatives for managing natural disasters to the national and regional level. Information technology has become a base for the development of many information systems today. In most areas of life has become very difficult to keep communications, institutional liaison or international communications without extensive use of information technology.

Keywords: *Data warehouse, data modelling, communications, emergencies and natural disasters.*

Hyrje

Komuna të ndryshme të Kosovës, janë përballë me situata emergjente, nga të cilat kanë humbur jetë njerëzish dhe janë dëmtuar prona e paluajtshme. Zinxhiri i komunikimit në raste emergjencash, sipas strategjive dhe ligjeve në fuqi, jo rrallëherë ka patur ndikimin e tij negativ. Ky zinxhir poshtë-lart, i komunikimit, është aq kompleks, sa ndikon edhe në kohën e reagimit ndaj emergjencave. E kjo, sidomos kur merret parasysh se Kosova deri tani, edhe pas planifikimit të hapjes së qendrave të operimit për emergjenca, nuk i disponon më këto qendra, të cilat, këtë komunikim megjithëse pse kompleks, do të sillnin një lehtësim të dukshëm.[3].

Kur te përballemi me fatkeqësi duhet ne menyre te shpejte të koordinohemi me një varg agjencish per te siguruar informacione optimale ne lidhje me situatat e krijuara. Me kete lind nevoja për një sistemi integral te komunikimit për menaxhim efikas, të besueshem dhe siguri ne shkembimin dhe perpunimin e informacioneve.[2]

Sistemet e komunikimit dhe informimit duhet të jenë të dizajnuara që të kenë fleksibilitet, të besueshme dhe të shkallëzueshme në mënyrë që të funksionojnë në çdo lloj të incidentit, pa marrë parasysh shkakun, madhësinë, vendndodhjen apo kompleksi tetin e tij. Sistemet e komunikimit duhet të jenë të aplikueshme dhe të pranueshme për shfrytëzuesit, të gatshme për tu përshtatur me teknologjitë e reja dhe të besueshme në kontekstin e çdo incidenti.

Sot, më tepër se asnjëherë është nevoja që të krijojmë një sistem të koordinuar institucional me të gjitha resurset dhe kapacitetet që kemi në dispozicion për të qenë të përgatitur që të reagojmë në mënyrë të koordinuara dhe planifikuara me rastin e fatkeqësive natyrore dhe incidenteve tjera.[6].

Aplikimi i teknologjisë së informacionit në menaxhimin e katastrofave nuk është e mundur për të shmangur plotësisht fatkeqësit natyrore, por vuajtjet mund të minimizohet duke krijuar vetëdijen e duhur per një sistem të përshtatshëm paralajmërimi dhe menaxhimi te fatkeqësive përmes aplikimit të teknologjisë së informacionit.[1]

Kur teknologjia e informacionit dhe komunikimit ka arritur një shkallë shumë të lartë zhvillimi, është bërë e mundur që të realizohen sisteme të sofistikuar të informacionit, të cilat kanë krijuar mundësi të masivizimit në përdorimin e saj, pothuajse në çdo sferë të aktivitetit njerëzor. Teknologjia e informacionit dhe komunikimit luan një rol jetik në koordinimin ndaj krizave dhe reagimeve si mase ndërlydhëse ne mes shërbimeve dhe departamenteve [5].

Qëllimi i teknologjisë së informacionit ne rritjen e komunikimeve ndërmjet sistemeve

Orteku i borës, që kushtoi me jetë njerëzish në fshatin Restelicë (2011), tërmeti në Gjilan, me shkallë të rihterit 5,2 (2002); zjarri në Bjeshkët e Deçanit (2012); vërshimet në komunën e Pejës (2013), janë vetëm disa nga shembujt ku vendi jonë është ballafaqur me situata emergjente. Nisur nga kjo, për qëllim analize është shqyrtuar gjendja aktuale lidhur me kapacitetet e komunave për intervenime në raste emergjente, qoftë në kuadrin ligjor, qoftë kapacitetet teknike dhe njerëzore, që disponohen nga institucionet relevante dhe përgatitjen e vendit tonë për menaxhimin e emergjencave. Kur kësaj i shtohet edhe mungesa e analizave të kësaj problematike qoftë nga institucionet, qoftë nga mekanizmat tjerë joqeveritar, ne e konsiderojmë të nevojshme vështtrimin e kapaciteteve institucionale dhe nevojave të institucioneve relevante për reagime në situata emergjente.[3] Qëllimi i teknologjise se informacionit eshte të lehtësojë shkëmbimin e informacionit dhe të komunikimit në mesin e organizatave të shumta dhe agjencive [4]

Ndërveprueshmëria e sistemeve dhe mjeteve të komunikimit i mundëson personelit të menaxhimit/reagimit emergjent dhe organizatave të tyre përkatëse, të komunikojnë brenda dhe midis agjencive dhe juridiksioneve përmes zërit, të dhënave apo në mënyrë video, në kohë reale. Është esenciale që këto sisteme të komunikimit të jenë të afta të ndërveprojnë, meqenëse menaxhimi i suksesshëm emergjent dhe operacionet e suksesshme të reagimit në incident, kërkojnë rrjedhë të vazhdueshme të informacioneve kritike midis juridiksioneve, disiplinave, organizatave dhe agjencive. [6]

Analizimi dhe modelimi i të dhënave

Koordinimi është njëra prej çështjeve më kompleksive si gjatë vlerësimit dhe planifikimitstrategjik por edhe gjatë reagimit emergjent.Në mënyrë të veçantë, gatishmëria duhet të jetë e integruar në menaxhimin e komunikimit dhe informimit, menaxhimin e resurseve [6]

Nga fig.1 kemi të bëjmë me analizimin e depos së të dhënave për *Sistemet e Emergjencave* e cila do të përbente integrimin e të dhënave nga burime te ndryshme te institucionet dhe agjencite qe merren me menaxhimin e emergjencave dhe katastrofave natyrore. Teknologjia informative merr për baze intergrimin e te dhenave që është e një rëndësie të

FIGURA 1: INTEGRIMI I TE DHENAVE /CHAU, CAO, ANSON AND ZHANG (2002, FQ.11)

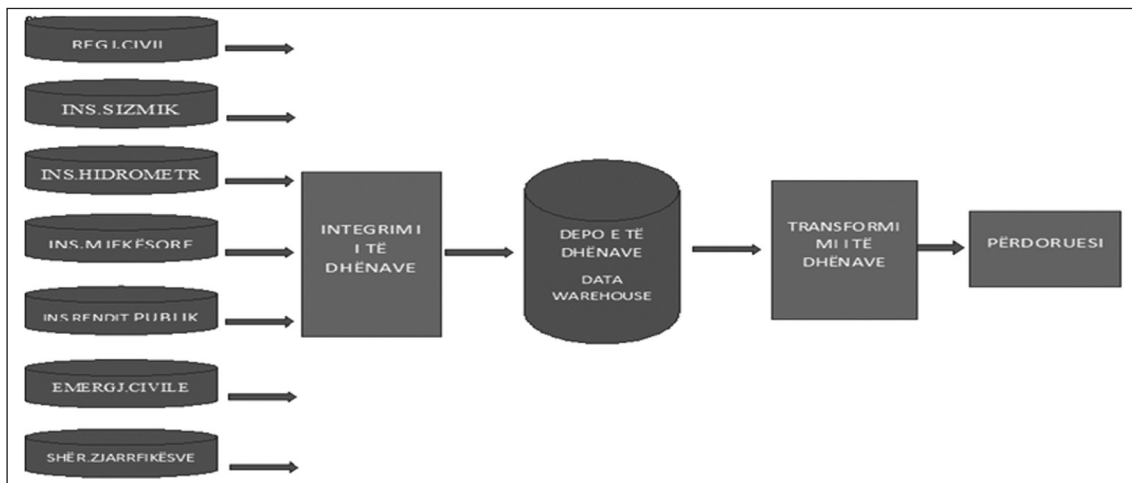

veçantë, duke ditur se numri i sistemeve të të dhënave është shumë i madh , është e arsyeshme që edhe përmes depon të dhënave të mund të shfrytëzohen resurset e ndryshme. Me krijimin e kësaj baze të dhënave ne bëjmë të mundur integrimin e të dhënave të gjitha institucioneve. Depo e të dhënave mund të shikohet edhe si iniciativë për modelimin e botës reale respektivisht rrethinës ose problemit që zgjidhim. Paraqitja e skemes e pergjitheshme E-R e entiteve si ne rastin tone studimor.

Konkluzione

Gatishmëria efektive emergjente doemos kërkon koordinim të fortë ndërinstytucional. Në veçanti

duke marrë parasysh ndjeshmërinë e kësaj çështje, incidentet emergjente nuk mund të menaxhohen nga një institucion ose agjenci e vetme prandaj koordinimi i institucioneve në pajtim me parimet e ndarjes së punëve konsiderohet si e pashmangshme. Ka koordinim të padefinuar duke filluar nga lartë poshtë dhe nga poshtë lartë.

Sistemet e komunikimit dhe informimit duhet të jenë të dizajnuara që të kenë fleksibilitet, të besueshme dhe të shkallëzueshme në mënyrë që të funksionojnë në çdo lloj të incidentit, pa marrë parasysh shkakun, madhësinë, vendndodhjen apo kompleksitetin e tij. Sistemet e komunikimit duhet të jenë të aplikueshme dhe të pranueshme për shfrytëzuesit, të gatshme për tu përshtatur me teknologjitë e reja dhe të besueshme në kontekstin e çdo incidenti.

SKEMA E PERGJITHESHME E-R

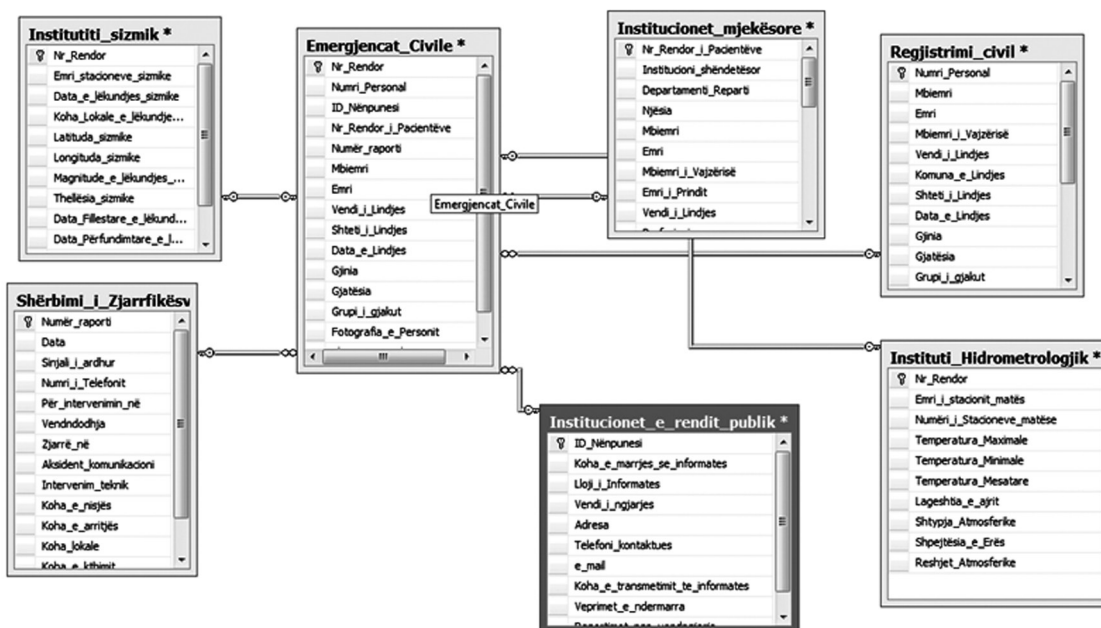

Këto sisteme përdoren për të siguruar informacione për mbështetjen e vendimeve për menaxherët, nëpërmjet grumbullimit, plotësimit dhe përpunimit të të dhënave dhe përcjelljes së resurseve. Ato mbartin rrjedhën e informatave për gjendjen e resurseve dhe sigurojnë të dhëna aktuale në mjedis të bartjes së shpejtë, ku juridiksionet e ndryshme, personeli i menaxhimit/reagimit emergjent dhe organizatat e tyre përkatëse menaxhojnë aspekte të ndryshme të incidentit dhe u duhet t'i koordinojnë përpjekjet e tyre. Shembujt e sistemeve të informimit të menaxhimentit përfshijnë përcjelljen e resurseve, përcjelljen e transportimit, menaxhimin e inventarëve, raportimin dhe sistemet informative gjeografike.

Kjo zgjedhje dhe përdorimi i sistemeve për menaxhimin e resurseve duhet të bazohet në identifikimin e nevojave për informacione brenda juridiksionit përkatës.

Teknologjia informative merr për baze intergrimin e të dhënave që është e një rëndësi të veçantë, duke ditur se numri i sistemeve të të dhënave është shumë i madh, është e arsyeshme që edhe përmes depozitave të të dhënave të mund të shfrytëzohen resurset e ndryshme.

Në vështrimin aktual të Agjencisë për menaxhimin e emergjencave në Republikën e Kosovës ka mungesa të mëdha në ngritjen e kapaciteteve të teknologjisë së informacionit dhe komunikimeve. Me theks të veçantë mund të përmendet mungesa e aplikimeve web si dhe mjeteve tjera për komunikim të ndërsjellët.

Sot, më tepër se asnjëherë është nevojë që të krijojmë një sistem të koordinuar institucional me të gjitha resurset dhe kapacitetet që kemi në dispozicion për të qenë të përgatitur që të reagojmë në mënyrë të koordinuar dhe planifikuar me rastin e fatkeqësive natyrore dhe incidenteve tjera.

Zhvillimi i teknologjisë së informacioneve do të bëjë të mundur menaxhimin me efikas të emergjencave,

fatkeqësive dhe krizave natyrore, që kryesisht po fokusohet drejt komunikimeve pa tela, posaçërisht rreth pajisjeve mobile, ku është rritur nevojë që aplikimet e ndryshme të jenë të pranueshme nga çdo pajisje qoftë ai kompjuter personal apo pajisje mobile.

Referencat

- Alok, G. (2000). Information technology and natural disaster management in India. (National Centre for Disaster Management –NCDM). Parë për herë të fundit me 09/04/ 2014 nga <http://www.geospatialworld.net/Paper/Application/ArticleView.aspx?aid=942>
- Andreas M, Thomas L, Thomas R, Thomas K, Holger K.(2002).Design Challenges for an Integrated Disaster Management Communication and Information System.New York City.
- Forumi për Iniciativa Qytetare (maj 2013).Reagimet në situata emergjente – përgatitjet dhe mundësitë, Prishtinë.
- Kristiina, R.(2004) The Role of Information Technology in Crisis Management, (The 14th EINIRAS Conference 30.9.-1.10. 2004). Parë për herë të fundit me 09/04/ 2014 nga http://www.einiras.org/conf/conferences/documents/Information_Technology_in_Crisis_ManagementEINIRAS.pdf[5].
- Sharoda, P., Madhu, R., Joanna, A., Christopher, D.(2008). The Usefulness of Information and Communication Technologies in Crisis Response.(Published online 2008). Parë për herë të fundit me 09/04/ 2014 nga <http://www.ncbi.nlm.nih.gov/pmc/articles/PMC2655958/>

Burime nga interneti:

- <http://www.mpbks.org/repository/docs/Sistemi%20i%20integruar%20per%20menaxhimin%20e%20emergjencave%20ALB.pdf>.

SHQIPËRIA, QASJET PËR NGUSHTIMIN E DALLIMEVE MIDIS RAJONEVE NË MËNYRE TË QËNDRUESHME

Arben BAKLLAMAJA

Oltjana ZOTO

ABSTRACT

Rajonet zhvillohen në mënyrë të pabarabartë në vende të ndryshme në botë, për arsye të stadeve të ndryshme të zhvillimit, mungese të burimeve natyrore, strategji dhe vizione të mira ose jo të mira nga politikë-bërësit, trashëgimitë historike e kulturore e të tjera. Rritja e dallimeve sjell me vete kosto të lartë ekonomike, sociale e politike për qeverinë në afatgjatë.

Gjetjet nga analiza e dallimeve midis qarqeve në Shqipëri të çon në nivelin e bashkive dhe komunave ku dallimet janë më të theksuara. Kjo sugjeron që politika për ngushtimin e dallimeve të qarqeve duhet të fokusohet tek niveli i dytë i qeverisjes vendore. Për rrjedhojë, programet e projektet për zhvillimin e qyteteve dhe zonave rurale sjellin për pasojë zbutjen e dallimeve midis qarqeve.

Politika e Zhvillimit Rajonal e hartuar nga Bashkimi Europian, është një qasje që synon zgjidhjen e një numër çështjesh në pabarazitë e krijuara midis rajoneve jo vetëm nëpërmjet politikave sektoriale. Kjo qasje synon të përmirësojë shpërndarjen e burimeve brenda vendit, dhe veçanërisht tek rajonet më të pazhvilluara për rritjen e konkurrencës në tregjet e hapura në Bashkimin Europian. Objektivi i Politikave të Zhvillimit Rajonal të BE-së është kohezioni dhe konvergjenca, por në marrëdhëniet me Shqipërinë rezultati final është paksimi i dallimeve midis Shqipërisë dhe BE-së në tregues mesatarë.

Një pengesë kryesore në zhvillimin e qarqeve të prapambetura është infrastruktura e dobët midis qyteteve dhe fshatrave brenda qarkut. Gjithashtu, politika e zhvillimit të sektorit e shkëputur nga politika e zhvillimit të qarkut ndikon negativisht në zhvillimin e tyre.

Pakti i Stabilitetit në Ballkan dhe anëtarësimi në Organizatën Botërore të Tregëtisë e kanë çuar ekonominë Shqipëtare drejt një konkurrence të hapur në tregjet ndërkombëtare, kanë inkurajuar lëvizjen e lirë të kapitalit, të investimeve private të mallrave dhe të njerëzve midis qyteteve kufitare me përfitime reciproke në fushat e turizmit, shërbimeve, kulturore dhe sportive, etj.

Hyrje

Qëllimi i këtij punimi është të theksojmë se konceptet teorike të rolit të madh të urbanizimit, e të zhvillimit të qyteteve si lokomotiva të zhvillimit të ekonomisë rajonale dhe kombëtare, si dhe të zhvillimit të integruar kanë rëndësi të madhe për zbatimin e Politikës së Zhvillimit Rajonal (PZHR) në Shqipëri dhe në përballimin e sfidave që paraqiten për zhvillimin strategjik të qyteteve për të zhvilluar ekonominë e qarkut e për ngushtimin e pabarazive midis qarqeve.

Hipoteza në këtë punim është: pabarazitë midis rajoneve mund të zbuten në mënyrë të qëndrueshme nëse politika e zhvillimit të qarqeve bazohet në qasjen e programeve të zhvillimit të integruar, dhe në qasjen e zhvillimit strategjik të qyteteve e zonave rurale në hapësirën territoriale të qarkut.

Pyetje kërkimore janë: (1) Pse zhvillimi i qyteteve është i domosdoshëm për zhvillimin e rajoneve dhe zbutjen e pabarazive brenda qarkut dhe midis qarqeve? (2) Pse zhvillimi urban-rural kërkon zbatimin e politikës së zhvillimit të integruar të shërbimeve të infrastrukturës, të punësimit dhe levizjes së lirë të njerëzve?

Është e njohur se rritja e pabarazive midis qarqeve dhe brenda qarkut shoqërohet me një kosto të lartë të politikave të qeverisë për zbutjen e tyre në afatmesëm dhe afat-gjatë. Për këtë arsye PZHR e qeverisë adreson një numër çështjesh të zhvillimit rajonal që nuk zgjidhen me politika të izoluar nga politikat sektoriale dhe që ndihmojnë në shpërndarjen më të drejtë të burimeve brenda vendit dhe në veçanti për të rigjallëruar zonat që janë në një “stanjacion ekonomik”.

Ndryshimet në strukturën e ekonomisë në Shqipëri në këto dy dekadat e fundit, zhvillimi i sektorit të shërbimeve dhe komunikacionit në kushtet e hapjes së tregut i vunë qytetet tona përballë një konkurrence të re për të cilat ato ishin të papërgatitur. Kjo konkurrencë kërkonte një zhvillim urban të rregulluar me një vizion të qartë dhe qasje të politikave të zhvillimit në bazë të avantazheve konkurruese dhe burimeve natyrore e njerëzore. Zhvillimet e infrastrukturës dhe të aktiviteteve ekonomike lokale në kushtet e reja të ekonomisë së tregut të hapur si dhe të shërbimeve në territorin ku bizneset janë vendosur sollën me vehte edhe dimensionin e territorit për zhvillimin urban të qyteteve të koordinuar me zhvillimin territorial në nivel qarku.

Rishikimi i literaturës dhe metodologjia e punimit

Një nga debatet e rëndësishme në literaturë ndërkombëtare për zhvillimin urban e trajton këtë

si drejtim i rëndësishëm për zhvillimin e vendit, dhe në këtë kuader vendos në qendër rolin e qyteteve si “economic engine” për të nxitur zhvillimin e tërë vendit. Në kuadrin e globalizimit qytetet janë parë si konkurrues me njëri tjetrin në tregun ndërkombëtar, që theksohet edhe në disa nga strategjitë e zhvillimit të qyteteve në Shqipëri (Strategjia e Zhvillimit Rajonal të Lezhës, Kuksit dhe Shkodrës). Për rrjedhojë avantazhet krahasuese duhet të ruhen dhe zhvillohen për të rruajtur konkurrencën në tregun ndërkombëtar gjë që nuk vihet re të paraqitet në disa nga strategjitë e vëzhguara të zhvillimit të qyteteve tona (Strategjia e Zhvillimit Ekonomik të qyteteve Shkodër dhe Lezhë.).

Një çështje tjetër që shikohet me preokupim nga Duranton (2008) është edhe roli i politikës që të parandalojë ose të zbusë disbalancat më të këqija në urbanizim. Zgjerimi i fokusit në nga “within city efficiency” tek “between-city efficiency” sugjeron reduktimin e pengesave në shpërndarjen dhe rishpërndarjen e faktorëve dhe aktiviteteve midis qyteteve përbën një objektiv të politikës shumë të dëshiruar. Duranton thekson se, “The evidence suggests that cities can favour economic growth provided the largest city in a country does not grow too large compared to the others”.

Në strategjinë e Bankës Botërore për zhvillimin e qëndrueshëm të qyteteve në kuadrin e urbanizimit të shpejtë të botës, qytetet me zhvillim të qëndrueshëm duhet të plotësojnë premisat për zhvillimin dhe cilësinë e jetës së banorëve të tyre —në veçanti duke ofruar mundësira për mobilitet për të varfërit — dhe ndërkaq ato duhet të kontribuojnë në progresin e vendit. Sipas studimit të Bankës Botërore, vizioni i qyteteve të qëndrueshme përmban katër dimensione në ndërveprim me njëra tjetrën siç janë: (1) “competitiveness”, (2) “livability”, (3) “good governance and management”, dhe (4) “bankability”.

Një koncept teorik mjaft i rëndësishëm që paraqitet në studimin e Bankës Botërore është edhe marrëdhënia urban-rural në zhvillimin rajonal dhe të vendit. Zhvillimi i zonave urbane është e lidhur ngushtë me ekonominë rurale nëpërmjet këmbimeve të mallrave, punës, shërbimeve, kapitalit, transaksionet sociale, informacion dhe teknologji nga të cilat përfitojnë të dy palët. Një treg i punës i integruar mirë sjell rritje midis qarqeve dhe zonave urbane krijon vende pune alternative alternativë për familjet rurale në zonat rurale si edhe urbane. Por migracioni rural-urban nuk është burimi dominant i rritjes urbane. Transformimet strukturale në rritje dhe densifikimi i vendbanimeve periferike, në përgjigje të oportuniteteve të tregjeve të brendëshme dhe të jashtëme po i sjellin “urban” dhe “rural” në marrëdhënie më të afërta si nga pikpamja hapësinore ashtu edhe e marrëdhënieve ekonomike.

Metodologjia e këtij punimi është mbështetur në analizën cilësore dhe krahasuese të studimeve në literaturën ndërkombëtare si edhe të strategjive të zhvillimeve të qyteteve dhe rajonale Shqipëtare, të dokumentave kryesore zyrtare të qeverisë.

Analiza e gjetjeve

Qarqet në Shqipëri kanë qenë nën ndikimin e rritjes së shpejtë të urbanizimit të qyteteve kryesore siç janë Tirana, Shkodra, Durrësi, Elbasani, Korça, etj., si edhe në zhvillimin e shpejtë të këtyre qyteteve.

Qytetet kryesore në Shqipëri janë rritur me shpejtësi si rezultat i ndikimeve të mëdha të zhvillimeve rajonale në Ballkan dhe më gjerë, ne veçanti këtu dallojmë: (a) investimet direkte të huaja, (b) migracioni, dhe (c) remitanat, dhe (d) hapja e ekonomisë, liberalizimi i tregëtisë.

Rritja e popullatës në qendrat e medha urbane ka ardhur si rezultat i lëvizjes së madhe migratore dhe të shpejtë nga zonat rurale në qytete brenda një qarku dhe midis qarqeve. Kjo lëvizje ka qenë një faktor i rëndësishëm i zhvillimit ekonomik dhe të shërbimeve të qyteteve në rritje të shpejtë.

Kjo çvendosje e madhe e popullsisë rurale-urbane u shoqërua edhe me një rritje të varfërisë në qytet dhe qarqet që u ndikuan më shumë nga këto rritje. Ky fenomen rriti me shpejtësi koston e shërbimeve të infrastrukturës dhe atë sociale në kushtet kur burimet e financimit ishin të kufizuara në pjesën më të madhe të qarqeve. Qarqet kanë burime të kufizuara të veta dhe janë në vartësi të madhe nga burimet e buxhetit qendror dhe të huaja.

Ekonomia urbane ndryshoi me shpejtësi si rezultat i shpërndarjes në mënyrë të pabarabartë të kapitaleve të bizneseve private nga qytetet e qarqet e vogla në ato të mëdha, nga qytetet malore në ato bregdetare më potenciale të mëdha të zhvillimit të turizmit. Një fenomen negativ i këtij zhvillimi është zhvillimi krejt i pabarabartë midis qyteteve që reflektohet edhe në zhvillimin e pabarabartë midis qarqeve. Tirana dhe qarku i saj janë më të zhvilluara, dhe më tej vijon qytetet e mëdha dhe bregdetare si Durrësi, Vlora, Shkodra, Saranda, që dallohen nga një zhvillim i shpejtë ekonomik.

Struktura e zhvillimit të ekonomisë në këto qytete është e ndryshme. Ndërtimi, manifaktura, dhe turizmi dhe shërbimet janë sektorët që dominuan rritjen ekonomike e sociale të tyre. Sfidat e mëdha të këtyre qendrave të mëdha urbane sot dhe në të ardhmen në konkurrencën me vendet në rajon janë rritja e efikasitetit të investimeve dhe aktiviteteve ekonomike, rritja e investimeve direkte të huaja dhe fuqizimi i bazës

ekonomike në nivel qarku.

Në strategjitë e zhvillimit rajonal të vëzhguara mungojnë:

- Lidhja midis vizionit ku do të shkojnë në të ardhmen, si do të shkojnë, dhe cila është kosto e arritjes së objektivave të vizionit të së ardhmes së tyre.
- Politikën e rritjes së konkurrencës dhe të rritjes së burimeve të brendshme të financimit të nevojave të rritjes së ekonomisë dhe shërbimeve nëpërmjet rritjes së efikasitetit.
- Politikën për sinergjinë e nevojshme në marrëdhëniet rural-urban dhe ndikimet në zhvillimin e qarqeve.

Konkluzionet

Banka Botërore advokon paradigmen e zhvillimit të integruar që të çon drejt qasjes “multi-sector” në çështjet urbane.

Në qendër të zhvillimit të qarqeve janë zonat e mëdha urbane ku në qendër vendosen qytetet me katër shtylla të zhvillimit të qëndrueshëm; Livability; Good Governance dhe; Bankability.

Sfidat kryesore që hasin te nivelet e qeverisjes së qarkut dhe të bashkive përfshijnë: (i) rivendosjen e një ekuilibri më të mirë midis zhvillimit privat dhe publik dhe midis interesave publike dhe private; (ii) krijimin dhe zbatimin e një forme të zbatueshme të planifikimit strategjik të zhvillimit urban që i shërben ekonomisë urbane e lidhur me zhvillimin rural; (iii) rritja e kapaciteteve qeverisëse në nivel qarku dhe tek bashkitë, rritja e menaxhimit efektiv të qyteteve të tyre, dhe me burime financimi të qëndrueshme.

Zhvillimi i partneritetit publik-privat është një perspektivë për rritjen e burimeve të financimit dhe efikasitetin për zhvillim. Kjo nënkupton zhvillimin e infrastrukturës, si edhe nxitjet me politikën tatimore dhe rregullatore që sektori privat të lehtësohet e nxitet për investime afatgjata dhe të qëndrueshme.

Qarku duhet të rrisë bazën e të ardhurave, bashkitë duhet të kenë një rritje të qëndrueshme në të ardhurat, një menaxhim të mirë të shpenzimeve përdorimin e tyre si edhe në shpërndarjen e tyre sipas prioriteteve të zhvillimit, të krijojë kushtet e kërkuara për huamarrje.

Referencat

- Ministria E Ekonomisë, Tregëtisë Dhe Energjetikës, Strategjia Ndërsektoriale Për Zhvillimin Rajonal. Dokument – Final, (Aprovuar Me Vendim Nr.773, Dt.14.11.2007 Të Këshillit Të Ministrave) Tetor 2007.

- Ministria E Ekonomisë, Tregtisë Dhe Energjetikës, plani i veprimit për strategjinë ndërsektoriale të zhvillimit rajonal, Faza 1: Pilotimi I Strategjisë (2008-2009).
- UNDP Integrated Support for Decentralization Project “Working for Regional Development Regional Disparities in Albania November 2010.
- The World Bank, Transportation and Urban Development Department, Urban Development Division A Strategic View of Urban and Local Government Issues, 1999.
- Banka Botërore Departamenti për Zhvillim të Qëndrueshëm Rajoni i Evropës Dhe Azisë
- Qëndrore Dokument i Vlerësim i Sektorit Urban Në Shqipëri 19 Janar 2007.
- Bashkia Shkodër Plani Strategjik për Zhvillimin Ekonomik 2005-2010, Shkodër 2006..
- Bashkia Lezhë Plani Strategjik për Zhvillimin Ekonomik 2005-2010, Lezhë 2006.
- Plani i Zhvillimit Urban dhe Rregullor i Qytetit të Shkodrës, Dhjetor 2009.
- Koncepti i Zhvillimit Rajonal Qarku Shkodër Nëntor 2010.
- Strategjia Rajonale e Zhvillimit Qarku Lezhë 2005.
- Gilles Duranton University of Toronto, Cities: Engines of Growth and Prosperity for Developing Countries. March 2008.

IMPAKTI I MIRËQEVERSIJES NË ZHVILLIMIN EKONOMIK NË VENDET E BALLKANIT PERËNDIMOR

Engjëll PERE

ABSTRACT

Ky punim përqipet të trajtojë impaktin e mirqeverisjes në rritmet e rritjes ekonomike të vendeve të rajonit, duke marrë si bazë produktin e brëndëshëm bruto të këtyre vendeve. Me konceptin e mirëqeverisjes në punim do të kuptohet ai i njohur dhe përcaktuar nga institucionet ndërkombëtare, i cili mbështetet në gjashtë kollona bazë, si llogaridhënija dhe përgjegjshmëria qeverisëse; politikat stabilizuese dhe mungesa e dhunës; efektiviteti i qeverisjes; kuadri rregullues; zbatimi i ligjit si dhe kontrolli i korrupsionit. Punimi do të synojë të argumentojë pikërisht lidhjet korrelative midis fushave të mësipërme nga njëra ana, dhe rritjes ekonomike (GDP-së/për frymë) nga ana tjetër.

Në aspektin metodologjik, vlerësimi i performancës së mirëqeverisjes në aspektet e marra në studim do të bazohet në indikatorët sintetikë dhe përgjithsues, të cilët përlogariten mbështetur në një numër të konsiderueshëm burimesh të njohura ndërkombëtarisht. Analiza e punimit do të mbështetet kryesisht në ndërtimin dhe studimin për vendet e Ballkanit Perëndimor të një panel – data për një periudhë disa vjeçare (1996 – 2012).

Në kontekstin e këtij punimi, në Ballkanin Perëndimor përfshihen vendet e Shqipërisë, Bosnja dhe Hercegovinës, Kroacisë, Kosovës, Maqedonisë, Malit të Zi dhe Serbisë.

Fjalë kyçe: *West Balkan, good government, economic growth, government accountability; corruption; rule of law, regulatory quality.*

HYRJE

Qëllimi dhe objektivat e studimit

Ky studim kasi qëllim kryesor të evidentojë korrelacionin midis mirëqeverisjes dhe rritjes ekonomike në vendet e Ballkanit Perëndimor. Në përgjithësi, vendet e këtij rajoni, nisur edhe nga avantazhet e ndryshimit të sistemit politik, nga ekonomi të centralizuara në ekonomi të mbështetura në mekanizmin e tregut dhe lirinë ekonomike, janë karakterizuar nga rritme rritje mbi nivelet e atyre mesatare. Sidoqoftë, impakti i krizës globale, pas vitit 2008 ka prekur rajonin dhe tipari më karakteristik në këtë drejtim është dhe rënija e konsiderueshme e rritmeve të rritjes ekonomike. Nga ana tjetër, ecuria positive drejt reformave të tregut, është shoqëruar me mangësi dhe kritika të theksuara në aspektin e mirëqeverisjes, në veçanti në fusha të tilla si e drejta e pronës, korrupsioni, zbatimi i ligjit, etj. Në këtë këndvështrim, studimi i vartësisë së rritjes ekonomike nga mirëqeverisja përbën një fushë me interes të veçantë.

Objektivi kryesor i punimit është të vlerësojë, si në tërësi, ashtu edhe në element të veçantë të saj, ndikimin e mirëqeverisjes në rritjen ekonomike të vendeve të Ballkanit Perëndimor, konkretisht të Shqipërisë, Bosnjë e Hercegovinës, Kroacisë, Kosovës, Malit të Zi, Maqedonisë dhe Serbisë.

Pyetja kërkimore dhe hipoteza e punimit

Pyetja kërkimore thelbësore e punimit të paraqitur është: si ka ndikuar dhe ndikon mirëqeverisja në rritjen ekonomike në vendet e Ballkanit Perëndimor? Më tej, në punim kjo pyetje zërthehet në elementët e kësaj qeverisje, si për shembull: cili është impakti negativ i zbatimit të së përgjegjshërisë qeverisëse në rritjen e GDP-së në këto vende, cili është impakti i shkallës së zbatimit të ligjit, i korrupsionit, i ngarkesës fiskale dhe efektit rregullues administrativ, etj.?

Mbështetur në literaturën, në argumentat teorike dhe analizat empirike të kryer në mjaft studime, hipoteza bazë e punimit është se mirëqeverisja në tërësi dhe elementët e saj në veçanti, ashtu sikurse në vendet e tjera, edhe në vendet e Ballkanit Perëndimor kanë një impakt pozitiv në zhvillimin dhe rritjen ekonomike.

Rishikim i literatures dhe metodologjia e punimit

Mjaft studimet teorike si dhe analizat empirike i janë

kushtuar prej kohësh evidentimit të vartësisë të rritjes ekonomike dhe mirëqeverisjes. Në tërësi ekziston një konsensus i gjerë se mirëqeverisja përbën një nga faktorët e rëndësishëm, jo thjesht në zhvillimin demokratik të një vendi, por ajo ka edhe një impakt parësor në rritjen dhe zhvillimin ekonomik të tij. Në këtë aspekt në punim trajtohen përfundimet e punimeve të Hall dhe Jones (E. Hall, I. Jones, 1999), Kaufmann (D. Kaufmann, 2003), Roll dhe Talbott (R. Roll, J. Talbott, 2003), Acemoglu, Jonson dhe Robinson (D. Acemoglu, S. Jonson dhe J. A. Robinson 2002), etj., të cilët argumentojnë pikërisht vartësinë e rritjes ekonomike nga mirëqeverisja, parë kjo në kudrin e të ashtuquajturave reforma „dytësore gjeneruese“.

Duke bërë një rishikim të literaturës në lidhje me rritjen ekonomike dhe mirëqeverisjen, në punim theksohen gjithashtu edhe vështrimet kritike që i kanë bërë disa autorë kësaj qasje, duke treguar se korrelacione të tilla mund të jenë vetëm teorike dhe nuk ekzistojnë evidenca bindëse për këtë (M. Kurtz, A. Shrank, 2006). Sipas kësaj pikpamje vartësitë e rritjes ekonomike nga mirëqeverisja, mund të evidentohen vetëm për vendet e zhvilluara, apo në një periudhë relativisht të gjatë kohe. Në këtë këndvështrim, punimi i paraqitur është një kërkim për të konfirmuar apo jo pikërisht këtë hipotezë.

Në aspektin e ndërtimit metodologjik, punimi bazohet së pari në rishikimin e literaturës përkatëse mbi vlerësimin e rolit të qeverisjes në rritjen ekonomike të vendeve. Më tej, mbi bazën e trajtimeve teorike të njohura ndërkombëtarisht, janë paraqitur treguesit, apo indekset, të cilët paraqesin aspekte të veçanta të vlerësimit të elementëve që karakterizojnë mirëqeverisjen.

Në këndvështrimin statistikor, punimi shfrytëzon data baze të njohur, sikurse është ai i Bankës Botërore (World Government Indicators - WGI). Ky data baze, mbështete në fakt në një numër të konsiderueshëm të dhënash dhe indikatorësh statistikorë të ndërtuar nga institucione të ndryshme në fushëm ekonomike, sociale e politike. Analiza mbështetet në ndërtimin e një panel – data për vendet e Ballkanit Perëndimor, për periudhën 1996-2012.

ANALIZA E GJETJEVE

Indikatorët e qeverisjes për vendet e Ballkanit Perëndimor

Indikatorët të cilët mund të shërbejnë për vlerësuar nivelin e qeverisjes mund të jenë një numër mjaft i gjerë. Për tu orientuar më mirë në to mund të përdorim klasifikimin e dhënë nga Kaufmann dhe Kraay, të cilët

indikatorët e qeverisjes i grupojnë së pari nisur nga dy kritere kryesore: (i) çfarë masin ata dhe (ii) mbi të cilat burime apo opinione ato mbështeten, (D. Kaufmann, A. Kraay 2008). Më tej, klasifikimi i indikatorëve të grupit të parë përfshin dy kategori: indikatorë të cilët vlerësojnë zbatimin e ligjeve apo rregullave të veçanta dhe indikatorë të cilët vlerësojnë rezultatet konkrete të qeverisjes, të politikave të caktuara të saj, apo ndryshe, outputeve të këtyre politikave. Në aspektin e mënyrës së marrjes së indikatorëve, apo burimeve mbi të cilat ata bazohen, indikatorët e qeverisjes klasifikohen në indikatorë të cilët rezultojnë mbi bazën e vlerësimit të ekspertëve të ndryshëm dhe indikatorë të cilët pasqyrojnë rezultatet e vrojttimeve të veçanta të zhvilluara mbi bazë të një mostër (sample) të zgjedhur individësh apo firmash. Sigurisht të dyja mënyrat e klasifikimit të indikatorëve kanë mangësitë e tyre, por pikërisht evidentimi i këtij klasifikimi ka rëndësi edhe në interpretimin dhe analizën më të argumentura të rezultateve të cilët ata shprehin.

Sikurse treguam më sipër, analiza e mirëqeverisjes në këtë punim është bazuar në 6-të indikatorët kryesorë të përcaktuar nga Banka Botërore, për shtatë vendet e Ballkanit Perëndimor të marrë në studim, për periudhën 1996 – 2012:

- Përgjegjshmëria e qeverisjes.
- Stabilitetit politik dhe ushtrimi i dhunës.
- Eficenca qeverisëse.
- Kuadrin rregullues administrativ.
- Zbatimi i ligjit.
- Kontrolli i korrupsionit.

Dinamika dhe analiza e këtyre indikatorëve në punim janë paraqitur në formë grafike, duke theksuar ecurinë e tyre gjatë periudhës së marrë në studim.

Mirëqeverisja dhe ritmet e rritjes në vendet e Ballkanit Perëndimor

Nga paraqitja e mësipërme e indikatorëve të qeverisjes të përcaktuar nga Banka Botërore (grafiku 1 – 6) dhe ritmeve të rritjes (grafiku 7 – 8), vihet re se ndërsa indikatorët e qeverisjes kanë qënë në tërësi jo optimistë, ritmet e rritjes ekonomike (GDP) kanë qënë të kënaqshme (të paktën deri në vitin 2008). Kjo gjë tregon në fakt, se rritja ekonomike për këto vende normalisht duhet të ketë ardhura për faktorë të tjerë, si për shembull reformat parësore të lidhura me procesin e privatizimit, hapjen e ekonomisë së këtyre vendeve me botën e jashtme, ndryshimet strukturore të ekonomive të tyre, kërkesën e rritur në tregje ende të „pangopura“, etj.

Për të studjuar më konkretisht impatin e

mirëqeverisjes në rritjen ekonomike për vendet e Ballkanit Perëndimor, janë analizuar rezultatet e modelit të mëposhtëm ekonometrik:

(1)

Në këtë model si indikatorë të mirëqeverisjes janë marrë ato të përcaktuar nga Banka Botërore (D. Kaufmann, A. Kraay, M. Mastruzzi, 2010). Në (1) përfaqëson rritjen ekonomike, GDP-në për frymë të popullsisë; është logaritmi i GDP për frymë të popullsisë për vitin bazë të marrë në studim (1996), përfshirja e këtij variabli në model bëhet pasi rritja ekonomike në përqindje varet mjaft nga baza e nisjes, vendet me të ardhura për frymë më të ulta, duhet të kenë përqindje rritje më të madhe; -përfaqëson indikatorin e mirëqeverisjes i cili pasqyron „përgjegjshmërinë e qeverisjes“ (Voice and Accountability); , -indikatorin e „stabilitetit politik dhe ushtrimi i dhunës“ (Political Stability and No Violence); -është indikatorin e „eficencës qeverisëse“ (Government Effectiveness); , -indikatorin e cili shpreh „kuadrin rregullues administrativ“ (Regulatory Quality); -është indeksi i cili karakterizon nivelin e „zbatimit të ligjit“ (Rule of Law); -indeksi i nivelit të korrupsionit“ (Control of Corruption). Për të siguruar vlerësimin e njëjtë të ndikimit në variablin e varur ($\ln(X)$), indikatorët e mësipër janë normalizuar me $\ln(X) = 0$ dhe $SD = 1$.

Gjithashtu në model janë përfshirë edhe tre variabla të tjerë të cilët supozohet se ndikojnë në mënyrë të kosiderueshme në rritjen ekonomike, por që nuk lidhen drejtpërdrejtë me mirëqeverisjen: së pari, -logaritmi i indeksit të hapjes së ekonomisë, i cili shpreh përqindjen e eksporteve dhe importeve ndaj totalit të GDP-së dhe -logaritmi i përçitjes së formimit të kapitalit themelor (bruto) ndaj GDP-së. Përfshirja e variablit të hapjes së ekonomisë, bazohet në supozimin se sa më e hapur të jetë një ekonomi ndaj tregjeve ndërkombëtare, aq më e konsiderueshme do të jetë edhe rritja e saj, ndërsa variabli i cili lidhet me kapitalin themelor, presupozon se rritja e tij ndaj totalit të GDP, do të ndikojë në rritjen më të shpejtë ekonomike të vendit përkatës. Më tej, variabli paraqet rritjen në përqindje të GDP-së në vendet e OECD. Përfshirja e këtij variabli bëhet duke supozuar se zhvillimi ekonomik i vendeve të Ballkanit Perëndimor, si ekonomi relativisht të vogla, ndikohet nga rritja ekonomike e vendeve të zhvilluara (OECD).

Për vlerësimin e koeficientëve të modelit (1) është shfrytëzuar database e Bankës Botërore për shtatë vendet e Ballkanit Perëndimor, (Shqipëria, Bosnja dhe Hercegovina, Kroacia, Kosova, Maqedonia, Mali i Zi dhe Serbia). Periudha e marrë është ajo e viteve 1996 – 2012. Për disa nga vitet e kësaj periudhe, për Malin e Zin dhe Kosovën, nuk ekzistojnë të dhënat, kështu ato janë plotësuar duke përdorur metoda të njohura statistikore

(mesatarja rrëshqitëse). Mbi këtë bazë është ndërtuar panel data dhe të dhënat janë përpunuar në STATA.

Përfundime dhe konkluzione

Përmirësimi i treguesve të qeverisjes në vendet e Ballkanit Perëndimor për periudhën 1996 – 2012, në tërësi ka qenë shumë i ngadalshëm dhe nën nivelin mesatar të vlerësimit. Përfundim të Kroacia e cila ka indikatorë mbi nivelin mesatar dhe pozitiv.

Analiza e regresionit për periudhën 1996 – 2012, paraqet një vartësi të çrregullt të rritjes ekonomike nga niveli i mirëqeverisjes. Në disa raste vartësia e këtyre treguesve është negative (eficenca qeverisëse, kuadri rregullues dhe korrupsioni), ndërsa në disa raste të tjera statistkisht nuk mund të merret parasysh. Kroacia me indekse më pozitiv në qeverisje, ka rritme rritje më modeste në krahasim me vendet e tjera. Duke i marrë si të mirqënija indikatorët e vlerësimit të qeverisjes, ndikimi i mirëqeverisjes në zhillimin ekonomik për vendet e Ballkanit Perëndimor mund të evidentohet vetëm në periudha afatgjata. Në të kundërtën lind nevoja e rishikimit kritik të ndërtimit të këtyre indikatorëve

Analiza statistikore tregon se vleresimet e indekseve të mirëqeverisjes kanë një ndikim të zhvendosur në kohë në rritjen ekonomike. Kështu stabiliteti politik dhe mungesa e dhunës (stb) dhe forcimi i zbatimit të ligjit (laë), ndikojnë në rritjen ekonomike të së njëjtës periudhë. Ndërsa përgjegjshmëria qeverisëse (acc) ndikon në rritjen ekonomike në periudhat pasardhëse.

Për vendet e Ballkanit Perëndimor, analiza statistikore tregon se nuk ekziston ndonjë vartësi e përmirësimit të indikatorëve të qeverisjes nga rritja ekonomike në periudhat paraardhëse. Kështu, supozimi se qeverisja mund të përmirsohet si rezultat i zhvillimit ekonomik, të paktën për periudhën e marrë në analizë, 1996 – 2012, nuk vërtetohet

Referencat

Acemoglu, D., Johnson, S. James, Robinson, A. -
Reversal of Fortune: Geography and Institutions
in the Making of the Modern World Income

- Distribution - *The Quarterly Journal of Economics*, Vol. 117, No. 4 (Nov., 2002).
- Kaufmann, D. 2003 - Governance Redux: The Empirical Challenge - MPRA Paper No. 8210, posted 10. April 2008 18:16 UTC
- D. Kaufmann, A. Kraay, M. Mastruzzi - The Worldwide Governance Indicators: Methodology and Analytical Issues - The World Bank, Institute Global Governance, Policy Research Working Paper 5430
- D. Kaufmann, A. Kraay (2003) - Growth without Governance - *Economia: The Journal of the Latin American and Caribbean Economic Association*, 3 (1): 169- 215.
- D. Kaufmann, A. Kraay, M. Mastruzzi - Response to: "The Worldwide Governance Indicators: Six, One, or None" - Brookings Institution, World Bank Development Research Group, and World Bank Institute, Januar 2010.
- D. Kaufmann, A. Kraay, P. Z. Lobatón - Governance Matters - The World Bank World Bank, Institute Global Governance, Policy Research Working Paper 2196.
- D. Kaufmann, A. Kraay, M. Mastruzzi - Growth and Governance: A Reply - The World Bank, September 2006 (forthcoming, *Journal of Politics*).
- Kaufmann, D., Kray, A - Governance Indicators: Where Are We, Where Should We Be Going? - The World Bank, Institute Global Governance, Policy Research Working Paper 4370.
- M. J. Kurtz, A. Shrank - Growth and Governance: Models, Measures, and Mechanisms - 2007 Southern Political Science Association ISSN 0022-3816
- Mauro, P. - The Persistence of Corruption and Slow Economic Growth - IMF Working Paper, WP/02/213
- R. E. Hall, Ch. I. Jones - Why Do Some Countries Produce So Much More Output per Worker than Others? - National Bureau of Economic Research; March 11, 1998 (Version 4.0).
- Rosario G. Manasan - Indicators of Good Governance: Developing an Index of Governance Quality at the LGU Level- Philippine Institute for Development Studies, Discussion Paper Series No. 99-04.
- Sharma, Shalendra D. - Democracy, Good Governance, and Economic Development - *Taiwan Journal of Democracy*, Volume 3, No.1: 29-62
- Siddiqui, D. A., Ahmedi, Q. M., -Institutions and Economic Growth: A Cross country Evidence - MPRA Paper No. 19747, posted 8. January 2010 18:13 UTC

KNOWLEDGE MANAGEMENT AS A NEW PRACTICE IN THE BUSINESS ORGANIZATIONS IN ALBANIA

Edlira MARGILAJ

Me një eksperiencë të gjatë në top manaxhment në krye të strukturave drejtuese në disa kompani biznesi me aktivitet në disa fusha (ndertim, media, prodhim) në Tiranë. Aktualisht punon në Autoritetin e Aviacionit Civil Shqiptar. Ka punuar si pedagogje e jashtme pranë Katedres se Menaxhimit në Fakultetin Ekonomik, Universiteti i Tiranës(2005-2007). Studente e PhD në Universitetin Europian të Tiranës, profili menaxhim (2012-2014)

Kreshnik BELLO

Me përvojë të gjatë në mësimdhënie. Ka shërbyer në nivele të larta drejtimi si, Dekan, Rektor, si edhe ne pozicione te tjera në universitet. Eksperiencë si konsulent pranë disa bizneseve kombëtare dhe ndërkombëtare në rajonin e Vlorës dhe atë të Tiranës, në çështje që lidhen me menaxhimin e kompanive dhe marketimin e produkteve te tyre. Antar i disa Bordeve dhe Komisioneve pranë institucioneve të ndryshme shtetërore. Antar i disa Shoqatave Kombëtare dhe Ndërkombëtare. Antar i Këshillave Botues të disa Revistave Shkencore. Eksperiencë në fushen e Analizës Teknike për Tregjet Financiare Ndërkombëtare. Ka publikuar artikuj të ndryshëm shkencor në revista shkencore brenda dhe jashtë vendit. Folës i tre gjuhëve të huaja.

ABSTRACT

The fast pace of globalization and technological progress have dramatically changed market conditions and competition strategies.

In present-day society based on knowledge, or “knowledge - based society”, the amount of knowledge in use has increased considerably and it has produced many challenges for its (knowledge) control and management. Knowledge Management - KM, is becoming nowadays one of the most significant practices of companies in developed countries aiming at the increase of profits and competitive advantages. “The most important contribution of management in the 20th century was the increase of productivity through manual labor of the worker in the factory. One of the biggest challenges of management in the 21st century and also one of the most important contributions that it is required to give is simply to raise the productivity of work knowledge and knowledge workers” (Drucker 2007).

For a successful implementation of Knowledge Management, it is important the identification of barriers or critical factors which affect the success of the KM process. Most of these factors belong to human department. This study constitutes, precisely, on the understanding of the issues stated above.

The purpose of this study is to investigate the recognition and implementation of Knowledge Management in business organizations in Albania, as well as to reveal some of the barriers and critical success factors of KM in such organizations. In fulfillment of this purpose receive answers research questions: Question 1. What is level of the recognition and implementation of KM in business organizations in Albania? Question 2. Wich are some of barrier and critical success faktors that affect in sucesstful in KM, in albania business organizations? The research methodology has been conducted in its main dimensions and is based on primary and secondary research.

Key words: *Knowledge management, barriers and critical success factors, business organizations in Albania*

Hyrje

Në ekonominë e globalizuar vendet konkurojnë jo më me pasuritë e tyre natyrore të papërpunuara, apo thjesht me krahun e lirë të punës. Strategjitë e rritjes dhe konkurrencës kanë ndryshuar për kompanitë.

Pse Menaxhimi i Njohurisë? “Njohuria shihet sot si aset i rëndësishëm i organizatave, krahasuar me asetet tradicionale (kapitali, puna, mjetet e prodhimit) dhe Menaxhimi i Njohurisë si një nga çështjet më të nxehta në zhvillimet ekonomike” (Carneiro, 2000). Rritja e numrit të të punësuarve në organizata ka sjellë si nevojë esenciale zhvillimin e metodave për të kapur njohurinë që punonjësit kanë fituar gjatë punës së tyre, dokumentuar dhe ruajtur atë. Qëllimi është që ajo (njohuria) të mund të përdoret nga njerëzit e tjerë për të pasuruar veten dhe për të mësuar shpejt nga përpjekjet e të tjerëve. “Të krijosh njohuritë e duhura, në kohën e duhur, në mënyrën e duhur, në vendin e duhur, është e rëndësishme” (Strommer, R.1999). Një studim i bërë nga KPMG mbi MNJ përgjatë 500 organizatave të biznesit në disa vende të Amerikës dhe Europës vë në dukje se: 80% e këtyre organizatave e konsiderojnë njohurinë si aset strategjik; 75% e tyre e shohin MNJ si një rol kyç në përmirësimin e avantazheve konkurrese dhe rritjen e fitimeve.

Në këtë kontekst ku punim synon të kontribuoj duke sjellë në vëmendje rolin e MNJ si një praktikë e domosdoshme për organizatat shqiptare të biznesit në funksion të rritjes së performancës dhe avantazheve konkurrese.

Qëllimi i studimit

Studimi ka për qëllim të investigoj mbi njohjen dhe implementimin e MNJ në organizatat e biznesit në Shqipëri, si dhe të vërë në vëmendje disa nga barrierat dhe faktorët kritik të suksesit të procesit të MNJ në këto organizata.

Pyetjet kerkimore

- Pyetje 1.** Cila është shkalla njohjes dhe implementimit të MNJ në organizatat e biznesit në Shqipëri?
- Pyetje 2.** Cilët janë disa nga barrierat dhe faktorët kritik që ndikojnë suksesin e MNJ në organizatat e biznesit shqiptar?

Metodologjia e punimit

U zgjodh metoda e kërkimit cilësor, duke zhvilluar intervista gjysmë të strukturuar, për të qartësuar në mënyrë të drejtperdrejt shkallën e njohjes dhe implementimit të iniciativave të MNJ në këto organizata.

Të dhënat u mblodhën nga organizata biznesi me aktivitet në disa fusha si: shërbim, ndërtim, prodhim, tregëti. Targeti i të intervistuarve ishin Drejtorët e Manaxhimit (shitjes, marketingut, prodhimit) ose Drejtorët Ekzekutiv. Kjo kategori u konsiderua si adresimi më i mirë, për faktin se ata janë mbikqyrësit e operacioneve të kompanive të tyre. Duhet të vëmë në dukje që këto intervista duhej të drejtoheshin “ekspertit për dijen dhe njohuritë e reja” ose siç njihet në literaturë CKO (Chief Knowledge Officer), por siç dhe do shohim ky pozicion është akoma i pa praktikuar në këto organizata.

Përkufizime themelore dhe paraprake

Kur flasim për njohurinë, duhet paraprakisht të qartësojmë kuptimin e të dhënës, informacionit dhe njohurisë. E dhëna është një grup i dallueshëm ose fakte objektive në lidhje me ngjarjet; informacioni një mesazh, zakonisht në formën e një dokumenti ose një komunikimi audio apo pamor, dhe njohuria një përzierje e rrjedhshme e përvojës, vlerave, informacionit kontekstual, që ofron një kuadër për vlerësimin dhe inkorporimin e përvojave dhe informacioneve të reja (Davenport dhe Prusak, 1998). Referuar Drucker (1997), njohuria është “një informacion që ndryshon dicka” ose “informacion në veprim”. Nonaka (1994) vë në dukje se njohuria mund të jetë e fshehur dhe e shfaqur. Njohuria e fshehur jeton në trurin e njeriut, e vështirë të jashtësohet apo ndërmjetësohet, ose “të dish më shumë se sa mund të thuash” Michael Polanyi (1966). Në të kundërt njohuria e shfaqur vjen e formalizuar, e regjistruar në video, në dokumenta, grafikë, libra, etj. Studimet tregojnë që 80% e njohurisë së organizatës është njohuri e fshehur dhe vetëm 20% është njohuri e shfaqur. “Njohuria e fshehur është sot i vetmi avantazh konkurrese i çdo organizate” Peter Ducker (2000).

Literatura njeh përkufizime të ndryshme për MNJ, por që në thelb kanë të njëjtën qasje. Alavi & Leidner (1999) e përcaktojnë MNJ si: “një proces sistematik dhe specifikisht të organizuar për thithjen, organizimin dhe komunikimin e njohurisë së fshehur dhe të shfaqur të punonjësve, kështu që punonjësit e tjerë mund ti përdorin ato në mënyrë

më efektive dhe produktive në punën e tyre”. MNJ i referohet një multi-disipline, që paraqitet për të arritur objektivat e organizatës, nëpërmjet përdorimit më të mirë të njohurisë, fokusuar mbi procese të tilla si: krijimi, ndarja, përthithja e njohurisë, si dhe krijimi i kulturave dhe teknikave që i suportojnë ato.

Problematika që vërehet dhe shtysit që çojnë drejt MNJ

Kompanitë gjithmonë kanë menaxhuar njohuri, edhe kur ato nuk flasin në këto terma.. Njohuritë janë të akumuluar tek individët, sistemet dhe mjedisi, ajo çka duhet të bëjë MNJ është të përdorë këtë kapital njohurish në mënyrë sa më efektive. Organizatat shqiptare të biznesit kanë nevojshme të njohin dhe zbatojnë këto qasje të re të menaxhimit për disa arsye :

Së pari, Fenomeni i emigracionit që ka shoqëruar shoqërinë shqiptare këto dy dekada shkaktoi lëvizje të mëdha të kalitshmërisë intelektual, apo “ nje rrethje te trurit”. Nga ana tjetër, hapja e ekonomisë u shoqërua me qarkullimin vullnetar të punonjësve. Principi i karrierës së gjatë (të përjetshme) me një kompani të vetme çoi në një lodhje të përbashkët midis punonjësve dhe kompanisë. E gjithë kjo situatë ka cuar në tretjen e njohurisë. Kosto e shkaktuar për shkak të tkurrjes së njohurisë në këto organizata është e lartë. Kjo kosto mund të minimizohet në mënyrë efektive, duke përdorur teknikat e MNJ. Së dyti, duke qenë se inovacioni është bërë një nga kondicionet e mbijetesës së biznesit, kosto e humbjes së risive ose injorimi i “idesë së mirë” ka pasojë të pamasa, shpesh dramatike për kompanitë. Kjo në esencë krijon nevojën për një strategji të planifikuar për mbledhjen dhe dokumentimin e ideve dhe sugjerimeve të punonjësve. Së treti, sfidat e organizatave, krijuar nga dimensionet e teknologjive së informacionit dhe nevoja për metoda të reja në vlerësimin e aseteve të paprekshme, bëjnë të domosdoshmë për kompanitë futjen e metodave të qarta të MNJ.

Paralel me këto arsye, shtysa të fuqishme si: kosto e lartë e punonjësve shoqëruar nga kërkesa për një nivel të lartë edukimi; kërkesa për sigurimin e avantazhe konkurruese, e cila kërkon specializim të vazhdueshëm të stafëve; konkurrenca ndërkombëtare shoqëruar nga nevoja për një klientelë të gjatë dhe fitimprurëse etj. rrisin nevojën për Menaxhimin e Njohurisë, si pjesë e strategjive të këtyre organizatave, në rritje të performancës dhe sigurimit të avantazheve konkurruese.

Disa gjetje në organizatat e biznesit shqiptar, në zbatim të praktikave të MNJ

U kontaktuan përfaqësues nga 26 kompani biznesi. Për t’ju përgjigjur Pyetjes kërkimore 1, pra për të parë shkallën e njohjes dhe implementimit të MNJ, pyetjet e drejtuara lidheshin me faktin se cilat nga lista e 10 iniciativave të përzgjedhura të MNJ, ishin implementuar në kompanitë e tyre (mund të zgjidhin më shumë se një përgjigje).

Tabela 1 përshkruan rezultatet. Nga 12 kompanitë që kishin implementuar praktika të MNJ, asnjë prej të intervistuarve nuk u përgjigj që kompania e tyre kishte implementuar të 10 aktivitetet (iniciativat). Në krye të iniciativave ishin kapja e njohurisë bazë (100%); përdorimi i TI në ndarjen dhe transferimin e njohurisë (91.6%) dhe përdorimi i intranet (rrjetit të brendshëm) për të publikuar dhe aksesuar informacionin (75%).

Iniciativat si: zhvillimi i strategjive për MNJ (41.7%) emërimi i liderve dhe grupeve të MNJ (33.3%) shpërbilimi i punonjësve të cilët janë shembuj në lidhje me sjelljen ndaj ndarjes së njohurisë (33.3%), nuk ishin tipar i lartë i këtyre kompanive. Aktivitet tjetër me normë tepër të ulët ishte matja e vlerës së kapitalit intelektual (25%) (por kjo ishte e pritshme për sa kohë nuk kishte një sistem matës sistematik të MNJ).

Konkluzionet janë, që mjete të ndryshme të MNJ ishin përdorur në këto kompani, por strategjitë e tyre, struktura dhe kultura nuk ishin të formalizuara për të suportuar Menaxhimin e Njohurisë.

TABELA 1: TIPET E INICIATIVAVE TË MNJ TË IMPLEMENTUARA

Iniciativat	Frekuenca	Përqindja
Kapja / ruajtja elektronike e njohurisë bazë	12	100
Përdorimi i TI në ndarjen dhe transferimin e njohurisë	11	91.6
Përdorimi i intranet për publikimin dhe aksesimin e informacionit	9	75
Ndërtimi dhe mirëmbajtja e ekspertizës dhe aftësive të punonjësve	8	66.6
Identifikimi i praktikave më të mira të brendshme dhe të jashtme	8	66.6
Krijimi i një mjedisi suportiv për ndarjen e njohurisë	6	50
Zhvillimi i strategjive për menaxhimin e njohurisë	5	41.7
Emërimi i liderve dhe grupeve të menaxhimit të njohurisë	4	33.3
Shpërbilimi i punonjësve të cilët kontribuojnë në ndarjen e njohurisë	4	33.3
Matja e vlerave të kapitalit intelektual	3	25

Në përgjigje të Pyetjes kërkimore 2, në lidhje me barrierat apo faktorët kritik të suksesit të MNJ në këto organizata, për kompanitë të cilat nuk praktikonin

praktika të MNJ, intervista u drejtua rreth pyetjeve :

- Përse nuk praktikoheshin praktikat e MNJ?
- Cilat ishin disa nga barrierat që pengonin implementimin e MNJ?

Një listë arsyeshe u rreshtuan dhe përsëri të intervistuarit mund të përzgjidhnin më shumë se një alternativë.

Siç tregon Tabela 2 një pjesë e mirë e të investuarve treguan që nuk e kuptonin apo nuk kishin njohuri mbi konceptin e MNJ (85.7%) , po aq sa dhe Nuk janë të sigurt për përfitimet e MNJ (85.7%). Kjo të çon në faktin që koncepti i MNJ është pak i njohur në këto organizata.

Lidershipi në menaxhim përbënte një barriere të dukshme (78.6%). Në këtë kategori përfshihej mungesa e esperiencës së liderave si shembull në praktikën e MNJ, për të nxitur krijimin e një kulture për të ndarë njohuri. Kultura e organizatës dhe infrastruktura organizative krijonin bariera në komunikim 64.3%). Nuk gjendej prezenca e komunikimit të duhur organizacional dhe ekzistonte mungesa e një kulture në ndarjen e njohurisë. Kjo ndikohej dukshëm nga bariera e një mungese besimi midis anëtarëve të organizatës (35.7%), e shfaqur ndër të tjera në mungesën e hapjes së sinqertë, ku gabimet nuk ndahen në mënyrë të hapur, pa patur frikë nga dënimi.

Mungesa në shkallën e duhur të teknologjisë së informacionit krijonte një barierë për një komunikim eficient të njohurisë (57.1.%). Nga njëra anë shpesh për shkak të mjaftueshmërisë financiare nuk ishte siguruar teknologjia e duhur për të ndarë dhe ruajtur njohurinë dhe nga ana tjetër, ekzistonte një pamjaftueshmëri e burimeve njerëzore të kualifikuar për të menaxhuar teknologjinë në mënyrë efektive.

TABELA 2: ARSYET PËR MOS PRAKTIKIMIN E MNJ

Arsyet	Frekuenca	Përqindja
Nuk e kuptonin /nuk kishin njohuri mbi konceptin e MNJ	12	85.7
Nuk janë të sigurt për përfitimet e tij	12	85.7
Top menaxhimi nuk e suporton atë	11	78.6
Kultura e organizatës nuk ishte drejt ndarjes së njohurisë	9	64.3
Teknologji e pamjaftueshme	8	57.1
Nuk njihen sisteme matëse të MNJ	7	50
Komunikimi organizacional / mungesë besimi midis anëtarëve	5	35.7
Mungesë në burime njerëzore	3	21.4
Të tjera	1	7

Konkluzione / Rekomandime

Megjithëse ka një literaturë të gjërë perëndimore për MNJ, norganizatat e biznesit në Shqipëri kanë një nivel të ulët të vëmendjes dhe impementimit të MNJ. Nje

nga arsyet kryesore është mosnjohja dhe moskuptimi i benefiteve të MNJ .

Pavarësisht faktit se implementohen disa inisiativa të MNJ strategjia, struktura apo kultura e këtyre organizatave nuk janë të formalizuara për të suportuar Menaxhimin e Njohurisë.

Për një implementim të suksesshem të MNJ, është i rëndësishëm identifikimi i barrierave apo faktorëve kritik që ndikojnë suksesin e procesit të MNJ. Prej momentit kur njerëzit janë ngurues, jo të gatshëm, për të shpërndarë njohurinë dhe aftësinë e tyre krijohen një sërë barierash.

Disa nga kategoritë e barrierave më të hasura në organizata përgjatë implementimit të inisiativave të MNJ janë: lidhshimi në menaxhim, shfaqur si mungesë e esperiencës së liderave në praktikën e MNJ, teknologjia e informacionit shfaqur si mungesë në mjete dhe trajnim për një komunikim eficient të njohurisë, kultura dhe infrastruktura organizative, ku nuk gjendet prezenca e komunikimit të duhur organizacional dhe mungesë kulture në ndarjen e njohurisë. Brenda këtij kuadri eksiztonin bariera të një mungese të besimit midis anëtarëve të organizatës për të ndarë njohurinë.

Në kushtet aktuale ku operojnë, tashmë si pjesë integrale e tregut të ekonomisë globale, organizatat shqiptare të biznesit e kanë të domosdoshme të njohin dhe zbatojnë në zhvillimet e tyre këtë praktikë të re të menaxhimit (MNJ), në funksion të rritjes së avantazheve konkurruese dhe performacës.

Bibliografia

- Alavi, M. and Leidner, D.E. (2001), "Review: knowledge management and knowledge management systems: conceptual foundations and research issues", *MIS Quarterly*, Vol. 25 No. 1, pp. 107-36.
- American Productivity & Quality Center (1999), "Knowledge management: executive summary"
- Black, S.A. and Porter, L.J. (1996), "Identification of the critical factors of TQM", *Decision Sciences*, Vol. 27 No. 1, pp. 1-21.
- Brelade, S. and Harman, C. (2000), "Using human resources to put knowledge to work", *Knowledge Management Review*, Vol. 3 No. 1, pp. 26-9.
- Commission of the European Communities (2003), *Commission Recommendation of 06/05/2003*
- Davenport, T.H. and Volpel, S.C. (2001), "The rise of knowledge towards attention management", *Journal of Knowledge Management*, Vol. 5 No. 3, pp. 212-21.
- Davenport, T.H., De Long, D.W. and Beers, M.C. (1998), "Successful knowledge management projects", *Sloan Management Review*, Vol. 39 No. 2, pp. 43-57.

- Davenport, T. and Prusak, L. (1998), *Working Knowledge*, Boston: Harvard Business School Press.
- Dalkir, K. (2005), *Knowledge Management in theory and Practice*, Oxford: Elsevier Butterworth-Heinemann.
- Grover, V. and Davenport, T.H. (2001), "General perspectives on knowledge management: fostering a research agenda", *Journal of Management Information Systems*, Vol. 18 No. 1, pp. 5-21.
- Gurteen, D. (1998), "Knowledge, creativity and innovation", *Journal of Knowledge Management*, Vol. 2 No. 1, pp. 5-13.
- Herschel, R.T. and Nemati, H.R. (2000), "Chief knowledge officer: critical success factors for knowledge management", *Information Strategy: The Executive's Journal*, Vol. 16 No. 4, pp. 37-45.
- Holsapple, C.W. and Joshi, K.D. (2000), "An investigation of factors that influence the management of knowledge in organizations", *Journal of Strategic Information Systems*, Vol. 9 Nos 2/3
- KPMG (1998), *Knowledge Management: A practical imperative for business*, London: KPMG Management Consulting.
- Parlby, D. (1999) *Knowledge Management Research Report 2000*, London: KPMG Consulting.
- McAdam, R. and McCreedy, S. (1999), 'A critical review of knowledge management models', *The Learning Organisation*, 6.3, 91-100.
- Robinson, H.S., Anumba, C.J., Carrillo, P.M. and Al-Ghassani, A.M. (2006), 'STEPS: A knowledge management maturity roadmap for corporate sustainability', *Business Process Management Journal*, 12.6, 793-808.
- Tannenbaum, S. and Alliger, G. (2000), *Knowledge Management: Clarifying the key issues*, Chicago: IHRIM.

EVIDENCË EMPIRIKE MBI ROLIN E AUTONOMISË FISKALE NË RRITJEN EKONOMIKE RAJONALE

Eniel NINKA

Ka kryer studimet universitare dhe pasuniversitare në fushën ekonomike pranë Universitetit të Ankonës, në Itali, ku dhe mori gradën Doktor i Shkencave në Ekonomi Politike. Ka punuar si kërkues shkencor në projekte të ekonomisë së aplikuar si impakti i dërgesave të emigrantëve, analiza socio-ekonomike dhe perspektivat e zhvillimit rajonal dhe roli i kapitalit njëjësor në rritjen e ekonomike, impakti i lëvizshmërisë së inovatorëve në rritjen e inovacionit, etj. Aktualisht është pedagog pranë Universitetit Europian të Tiranës ku mban dhe pozicionin e koordinatorit të programit në shkencat ekonomike pranë Shkollës Doktorale.

ABSTRACT

The pursuit of a greater economic efficiency and growth has been the driving factor of the recent wave of fiscal decentralization. Indeed, greater resources and powers are being transferred to subnational levels of government with the precise aim of improving the economic performance, both at the local and the national level. This paper offers an overview of the literature that has looked into the economic returns of fiscal decentralization. It comes out that the empirical evidence on the fiscal autonomy–economic growth relationship has resulted in oftenly divergent results. In fact, the debate among economists whether the fiscal decentralization is good or bad for the economic growth is far from being settled. In this paper we use different indicators of fiscal, political and administrative decentralization and measure their autonomous impact and the impact that derives from their interaction on the regional economic growth. Using a sample of OECD regions we find that the delegation of policy responsibility and deconcentration of administrative competences may be harmful for regional economic growth. However, if we consider only federal countries, the impact on economic growth appears to be positive and significant.

Key words: *fiscal decentralization, political decentralization, administrative decentralization, regional economic growth, Organization for Economic Cooperation and Development*

Hyrje

Decentralizimi fiskal është parë shpesh si një nga mënyrat për të patur rritje ekonomike më të madhe. Në shumë vende të botës nivelet lokale të qeverisjes kanë përfituar nga një rritje e transferimit të fondeve dhe pushtetit nga qeveria qendrore me arsyetimin që kjo do të rritë performancën ekonomike si në nivel lokal ashtu edhe në atë kombëtar. Megjithatë, ekonomistët që janë përpjekur të matin 'dividendin ekonomik' (Morgan, 2002) të decentralizimit fiskal kanë arritur në rezultate shumë të ndryshme. Në fakt, marrëdhënia midis decentralizimit fiskal dhe rritjes ekonomike shkon nga pozitive dhe statistikisht e rëndësishme (Iimi, 2005, Filippetti dhe Sacchi, 2013) në një marrëdhënie në formën e një U-je të përmbysur (Thiessen, 2003), ose në një marrëdhënie neutrale ose lehtësisht negative (Davoodi dhe Zou, 1998; Woller dhe Phillips, 1998; Rodriguez-Pose dhe Bwire, 2004; Thornton, 2007; Baskaran dhe Feld, 2009) deri në një marrëdhënie të fortë negative (Rodriguez-Pose dhe Ezcurra, 2011).

Këto rezultate janë rrjedhojë e gamës së gjerë të kampioneve të përdorura, periudhave të studimit dhe metodologjisë së aplikuar. Shpesh literatura ekonomike mbi këtë temë është fokusuar mbi vende të veçanta si Kina, SHBA, etj., por, gjithmonë e më shumë, hulumtimet empirike po marrin në shqyrtim panele vendesh të zhvilluara relativisht të mëdhenj për sa i përket numrit të vendeve dhe viteve nën studim (shih Tabelën 1). Megjithatë, në testimin e marrëdhënies midis decentralizimit dhe rritjes ekonomike, kjo literaturë, me pak përjashtime, është fokusuar kryesisht në një lloj të decentralizimit, atë fiskal, duke mos marrë parasysh faktin që lloje të tjera të decentralizimit, si ai politik dhe administrativ, mund të luajnë një rol të rëndësishëm në ofrimin e të mirave dhe shërbimeve publike dhe, së fundmi, në rritjen ekonomike. Në fakt, disa nga kontributet më të fundit mbi këtë temë (Rodriguez-Pose dhe Ezcurra, 2011; Filippetti dhe Sacchi, 2013) kanë theksuar rolin e ndërveprimit të llojeve të ndryshme të decentralizimit mbi efektivitetin e shpenzimeve në nivel lokal.

Për më tepër, në dijeninë tonë, asnjë studim nuk ka marrë në shqyrtim efektet e decentralizimit në rritjen ekonomike lokale. Risia e këtij artikulli qëndron në faktin që merr në konsideratë karakteristikat rajonale, të cilat humbasin pasi agregohen në nivel vendi, dhe studion se si ato influencojnë rritjen ekonomike rajonale.

Ky artikull ka një objektivi të dyfishtë. Së pari, të ofrojë një panoramë të kontributeve kryesore mbi marrëdhënien midis decentralizimit fiskal dhe

rritjes ekonomike. Së dyti, të ofrojë një kontribut të ri në këtë debat duke studiuar marrëdhënien midis decentralizimit dhe rritjes ekonomike në nivel rajonal. Qëllimi i këtij artikulli është të shohë nëse ndryshimet në nivelin e decentralizimit të 185 rajoneve prej 11 vendeve të Organizatës për Bashkëpunim dhe Zhvillim Ekonomik (OECD) në periudhën 1996-2005 kanë patur një efekt pozitiv ose negativ në rritjen ekonomike rajonale. Artikulli do të marrë në hetim jo vetëm efektet e decentralizimit fiskal, por edhe impaktin e decentralizimit administrativ dhe atij politik. Për këtë qëllim, do të përdoret një set treguesish të cilët matin aspektet e decentralizimit përgjatë këtyre tre dimensioneve. Gjithashtu, do të hetohet nëse të qënurit shtet federal ose unitar influencën efektin ekonomik të decentralizimit.

Artikulli është i strukturuar si vijon. Në seksionin 2 paraqitet një pasqyrë e literaturës mbi lidhjen midis decentralizimit dhe rritjes ekonomike. Seksioni 3 ofron një analizë të të dhënave dhe gjetjet kryesore. Disa konsiderata konkluzive jepen në Seksionin 4.

Një pasqyrë e teorike mbi decentralizimin fiskal dhe rritjen ekonomike

Një pjesë e mirë e literaturës teorike mbi decentralizimin fiskal ka vënë në dukje efektet potencialisht pozitive të decentralizimit fiskal. Një autonomi financiare më e madhe ose më shumë transferime fondesh drejt niveleve vendore të qeverisjes do sjellin më shumë efikasitet si në shpërndarjen dhe përdorimin e fondeve ashtu dhe në prodhim dhe, së fundmi, rritje ekonomike (Tiebout, 1956; Oates, 1972). Premisat për një marrëdhënie pozitive midis decentralizimit fiskal dhe rritjes ekonomike janë disa. Ato nisen, së pari, nga fakti që decentralizimi fiskal, si proces, nënkupton një mobilizim të burimeve financiare. Rrjedhimisht, qeveritë vendore, vetëm për faktin që kanë më shumë autonomi, do të shtyhen të mobilizojnë burimet (resurset) e tyre financiare në vend që të presin zgjidhje të problemeve ose ofrimin e të mirave publike lokale nga qeveria qendrore. Në këtë mënyrë shfrytëzojnë ato potenciale lokale që përndryshe do të mbeteshin të pashfrytëzuara.

Një nga rrugët nëpërmjet të cilave decentralizimi fiskal çon drejt rritjes së efikasitetit ekonomike është e ashtuquajtura 'teoremë e decentralizimit fiskal'. Sipas kësaj teoreme, qeveria vendore njeh më mirë nevojat dhe preferencat e qytetarëve të saj duke qënë më afër tyre. Si rrjedhojë, ajo arrin të ofrojë ato shërbime që ata kërkojnë (Tiebout, 1956). Sa më i madh dhe heterogjen të jetë vendi, aq më të mëdha avantazhet ekonomike të lidhura me teoremën e decentralizimit

fiskal (Oates, 1993).

Një arsye tjetër që do të sillte një rritje të efikasitetit ekonomike është dhe konkurrenca midis qeverive vendore. Frika që ndërmarjet dhe qytetarët mund të zhvendosen në një lokalitet tjetër bën që të rritet cilësia e politikave dhe e shërbimeve dhe të mirave publike që ofrohen nga qeverisjet vendore (Tiebout, 1956; Donohue, 1997). Si rrjedhojë, konkurrenca më e lartë do bënte që të uleshin inefiçencat, praktikat korruptive dhe përfitimet (Breton, 1996) dhe të rritej inovacioni në politikat publike (Donohue, 1997). Për më tepër, shpesh decentralizimi fiskal shihet si mjet për të promovuar tregje më efikente (McKinnon, 1997; Marks dhe Hooghe, 2004).

Decentralizimi e sjell procesin e prodhimit të të mirave dhe shërbimeve publike më afër qytetarit duke ulur në këtë mënyrë kostot. Burokracia në qendër shpesh nuk është e aftë t'i ofrojë këto shërbime dhe të mira publike në një mënyrë më efikente sesa qeveria lokale e cila, për më tepër, i njeh më mirë nevojat specifike të qytetarëve të saj. Më afër qytetarëve do të thotë dhe më shumë pjesëmarrje të qytetarëve në vendimmarrje, si dhe më shumë transparencë dhe llogaridhënie në vendimmarrjen politike të qeverive vendore (Putnam, 1993).

Megjithëse nga pikepamja teorike literatura është ndalur mbi aspektet pozitive, shume autore kane theksuar rreziqet e mundshme të decentralizimit fiskal për rritjen ekonomike. Së pari, janë hedhur dyshime në vlefshmërinë e teoremës së decentralizimit fiskal duke argumentuar që qeveria nuk ka pse të njohë nevojat e veçanta të secilës komunë. Në fakt, detyra e saj kryesore është të ofrojë shërbime bazë universale si ushqimi, arsimimi, shëndetësia, siguria e jetës dhe e pronës, infrastruktura bazë, të cilat janë të njëjta për të gjithë dhe mëse të njohura (Prud'homme, 1995). Por, edhe nëse nevojat e komunave të jenë të ndryshme, kapacitetet e kufizuara të qeverive lokale mund ti pengojnë ato të shfrytëzojnë potencialin e autonomisë fiskale (Rodriguez-Pose dhe Gill, 2005).

Për më tepër, krahinat më të varfëra mund të gjenden në një disavatazh të mëtejshëm për sa i përket kapacitetit për të ofruar shërbime cilësore. Qeverisja vendore në këto lokalitete vuan shpesh nga mungesa e njohurive, kapaciteteve dhe burimeve njerëzore për të ofruar shërbimet bazë e jo më politika dhe shërbime të përshtatura për komunitetet lokale (Rodriguez-Pose dhe Gill, 2004; Sapir et al., 2004). Si pasojë e rrogave më të larta dhe mundësive për karriere që qeveria qendrore ofron, ajo tërheq njerëzit më të përgatitur në administratë publike dhe arrin në këtë mënyrë të ofrojë shërbime më efikente se qeveritë vendore (Prud'homme, 1995). Gjithashtu, krahinat ose komunat më dinamike mund të tërheqin më shumë burime financiare nga

mbledhja e taksave lokale dhe transferime nga fondet e qeverisë qendrore si pasojë e aftësisë më të madhe negociuese me të (Rodriguez-Pose dhe Gill, 2004). Kapacitetet e varfëra institucionale lokale mund të ulin edhe më tej aftësinë për të adoptuar dhe asimiluar përvojat më të mira të qeverisje dhe politikëbërjes (Odero, 2004). Qeveritë vendore mund të bëhen pre e korrupsionit, e nepotizmit dhe kapjes nga interesa specifike.

Për arsyet e lartpërmendura ideja që qeveritë lokale të mund të ofrojnë shërbime të përshtatura për nevojat specifike të komuniteteve lokale mund të mbetet e tillë si pasojë e mungesës së burimeve financiare dhe njerëzore, mundësive dhe aftësive për ta bërë një gjë të tillë. Literatura teorike nuk ka arritur në dhënien e një përgjigje përfundimtare nëse efektet e decentralizimit mbi rritjen ekonomike janë negative ose pozitive. Por, siç u diskutua më sipër (Tabela 1), edhe literatura empirike ka arritur në rezultate që përfshijnë çdo rast të mundshëm. Arsyet për këtë janë të shumta, duke filluar nga mungesa e një treguesi të mirëfilltë që mat decentralizimin dhe përdorimi i metodave dhe qasjeve të ndryshme ndaj problemit. Për më tepër, është e pamundur të kesh kundërproven, për të parë se si do të kishte qënë trajektorja e zhvillimit të një krahine në mungesë të decentralizimit (Rodriguez-Pose dhe Ezcurra, 2011).

Analizë e të dhënave dhe gjetjet kryesore

Qëllimi i këtij seksioni është të testojë në mënyrë empirike marrëdhënien midis decentralizimit dhe rritjes ekonomike rajonale të 185 rajoneve (NUTS II) të 11 vendeve të OECD-së në periudhën 1996 – 2005. Për këtë ne vlerësojmë modelin e mëposhtëm ekonometrik:

$$g_{(i,t)} = [\phi g]_{(i,t-1)} + \phi_1 \sum_{j=1}^n [\omega_{(ij,t)} g_{(j,t)}] + \alpha_1 [FD]_{(i,t)} + \alpha_2 [AD]_{(i,t)} + \alpha_3 [PD]_{(i,t)} + \theta [FED]_{(i,t)} + \beta [X^*]_{(i,t)} + f_{i+\tau_t} + \varepsilon_{(i,t)}$$

ku $g_{(i,t)}$ është rritja e PBB për frymë e rajonit i në kohën t ; FD, AD dhe PD janë masa të decentralizimit fiskal, administrativ dhe politik; FED tregon nëse rajoni i përket një shteti federal ose jo; X është një vektor ndryshore që kontrollon për faktorë të tjerë që influencojnë rritjen ekonomike rajonale; $\omega_{(ij,t)}$ është matrica e distancave, çdo element i së cilës mer vlerën 1 nëse krahinat i dhe j ndajnë një kufi të përbashkët dhe zero në të kundërtën.

Ne përdorim një sërë treguesish nga Hooghe et al. (2008) të cilët matin decentralizimin jo vetëm përgjatë dimensionit fiskal, por edhe atij administrativ dhe

politik. Në veçanti ne përdorim këta tregues: Assembly - një masë e pavarësisë së pushtetit legjislativ; Executive - një masë e pavarësisë së pushtetit ekzekutiv; Representation - shuma e Assembly dhe Executive; Fiscal Autonomy - një masë e taksimit të pavarur; Policy scope - mat gamën e politikave autonome; Institutional depth - mat gradën e autonomisë (nëse mund të vihet ose jo veto nga qeveria qendrore).

Vektori X përmban një sërë ndryshore kontrolli të njohura në literaturë si përcaktuese potenciale të rritjes ekonomike. Krahas nivelit të PBB në vitin bazë, përdorim rritjen e PBB-së së rajoneve fqinje, rritjen e popullsisë, sipërfaqen e rajonit, nivelin e arsimimit (si % forcave të punës me arsim të mesëm dhe të lartë), nivelin i infrastrukturës (matur nga dendësia e autostradave), nivelin e inovacionit (matur si numri i patentave për 1 milion banorë), nivelin e zhvillimit (matur nga numri i automjeteve për 1 mijë banorë).

Panel dinamik vlerësohet me anë të Metodës së Përgjithësuar të Momenteve - Sistemi me Dy Hapa (Two Step System GMM). Fillimisht vlerësohet modeli i thjeshtë, pa ndërveprime midis ndryshoreve dhe pa konsideruar aspektin hapësinor dhe vazhdohet hap pas hapi (step-wise) me modelin ku FD,AD dhe PD ndërveprojnë mes tyre dhe me FED.

Rezultatet paraprake të analizës ekonometrike tregojnë që 'Institutional Depth' dhe 'Policy Scope' kanë impakt negativ dhe statistikisht të rëndësishëm në rritjen ekonomike rajonale si në modelin dinamik të thjeshtë ashtu dhe në modelin hapësinor. Por, në momentin kur ne marrin në shqyrtim jo vetëm efektet individuale të tre dimensioneve të decentralizimit, por edhe ndërveprimin e 'Policy Scope', 'Fiscal Autonomy', 'Representation' me ndryshoren 'Federal' koeficientët janë pozitivë dhe statistikisht të rëndësishëm. Rezultat

që na bën të mendojmë që në shtetet federale impakti i decentralizimit është pozitiv në krahasim me shtetet unitare.

Në vend të konkluzioneve

Roli i decentralizimit fiskal në rritjen ekonomike të një vendi është studiuar si në anën teorike ashtu dhe atë empirike. Literatura teorike ka vënë në dukje se si decentralizimi fiskal mund të luajë një rol pozitiv ose negativ, në varësi të një numri faktorësh që kanë të bëjnë kryesisht me kontekstin ku aplikohet. Kontributet empirike, po ashtu, kanë arritur shpesh në konkluzione diametralisht të kundërta, kjo në varësi të kampionit në studim, periudhës kohore dhe metodës së përdorur. Ky artikull është një kontribut modest në vazhden e studimeve empirike. Rezultatet paraprake tregojnë rëndësinë e studimit të ndërveprimit midis tre dimensioneve të decentralizimit fiskal, administrativ dhe politik.

Referencat

- Akai, N., Sakata, M. (2002) Fiscal decentralization contributes to economic growth: evidence from state-level cross-section data for the United States. *Journal of Urban Economics*, 52: 93–108.
- Baskaran, T., Feld, L.P. (2009) Fiscal decentralization and economic growth in OECD countries: is there a relationship? CESIFO Working Paper No 2721.
- Davoodi, H., Zou, H. (1998) Fiscal decentralization and economic growth: a cross country study. *Journal of Urban Economics*, 43: 244–257.
- Dillinger, W. (1994) Decentralization and its implications

TABELA 1: LIDHJA MIDIS DECENTRALIZIMIT DHE RITJES EKONOMIKE.

Autori (viti)	Kampioni	Periudha	Gjetjet
Akai & Sakata (2002)	SHBA	1988-1996	Pozitive dhe e rëndësishme.
Baskaran & Feld (2009)	23 vende OECD	1975-2001	Negative, por jo e fortë.
Davoodi & Zou (1998)	46 vende	1970-1989	Vendet në zhvillim: negative, por jo e rëndësishme; asnjë lidhje.
Vendet OECD:			
Filippetti & Sacchi (2013)	20 vende OECD	1973-2007	Pozitive dhe e rëndësishme nëse tre aspektet ndërveprojnë.
Gemmell et al (2013)	23 vende OECD	1972-2005	decentralizimi i shpenzimeve ka efekt negativ, decentralizimi i të ardhurave pozitiv
limi (2005)	51 vende	1997-2001	Pozitive dhe e rëndësishme.
Lin & Liu (2000)	Kina	1970-1993	Pozitive dhe e rëndësishme.
Rodriguez-Pose & Bwire (2004)	Gjermania, India, Italia, Meksika, Spanja, SHBA	disa periudha deri në 2001	Përgjithësisht jo e rëndësishme, përveç Meksikës, SHBA-së dhe pjesërisht Indisë, ku ajo bëhet negative.
R.-Pose & Ezcurra (2011)	21 vende OECD	1990-2005	Negative dhe e rëndësishme.
Stansel (2005)	zonat metropolitane të SHBA	1960-1990	Pozitive dhe e rëndësishme.
Thiessen (2003)	26 vende	1973-1998	Marrëdhënie si U e përmbysur.
Thornton (2007)	19 vende OECD	1980-2000	Jo statistikisht e rëndësishme.
Woller & Phillips (1998)	23 vende pak të zhvilluara	1974-1991	Asnjë lidhje.
Zhang & Zou (1998)	Kina	1980-1992	Negative dhe e rëndësishme.
Zhang & Zou (2001)	Kina	1987-1993	Negative dhe e rëndësishme.

Burimi: Marrë dhe përditësuar nga Rodriguez-Pose & Ezcurra (2011, fq. 624)

- for urban service delivery. Urban Management Program Discussion Paper 16, World Bank.
- Donohue, J.D. (1997) *Disunited States*. New York: HarperCollins Publishers.
- Ezcurra, R., Pascual, P. (2008) The link between fiscal decentralization and regional disparities: Evidence from several European Union countries. *Environment and Planning A*, 40: 1185–1201.
- Filippetti, A., Sacchi, A. (2013) Varieties of decentralization, institutional complementarities, and economic growth: evidence in OECD countries. Paper presented at 54th Conferenza SIE, 24-26 ottobre 2013, Università di Bologna
- Gemmell, N., Kneller, R., Sanz, I., 2013. Fiscal decentralization and economic growth: spending versus revenue decentralization. *Economic Inquiry* 51, 1915–1931.
- Hooghe, L., Marks, G., Schakel, A.H. (2008) Regional authority in 42 democracies, 1950–2006: a measure and five hypotheses. *Regional and Federal Studies*, 18: 111–302.
- Iimi, A. (2005) Decentralization and economic growth revisited: an empirical note. *Journal of Urban Economics*, 57: 449–461.
- Lin, J.Y., Liu, Z. (2000) Fiscal decentralization and economic growth in China. *Economic Development and Cultural Change*, 49: 1–21.
- Marks, G., Hooghe, L. (2004) Contrasting visions of multi-level governance. In I. Bache, M. Flinders (eds) *Multi-level Governance*, pp. 15–30. Oxford: Oxford University Press.
- Oates, W. (1972) *Fiscal Federalism*. New York: Harcourt Brace Jovanovich.
- Oates, W. (1985) Searching for Leviathan: an empirical analysis. *American Economic Review*, 75: 748–757.
- Oates, W. (1993) Fiscal decentralization and economic development. *National Tax Journal*, XLVI: 237–243.
- Prud'homme, R. (1995) The dangers of decentralization. *World Bank Research Observer*, 10: 201–220.
- Rodri'guez-Pose, A., Bwire, A. (2004) The economic (in)efficiency of devolution. *Environment and Planning A*, 36: 1907–1928.
- Rodri'guez-Pose, A., Ezcurra, R. (2010) Does decentralization matter for regional disparities? A cross-country analysis. *Journal of Economic Geography*, E-pub: 22 September 2009, doi:10.1093/jeg/lbp049.
- Rodri'guez-Pose, A., Ezcurra, R. (2011) Is fiscal decentralization harmful for economic growth? Evidence from the OECD countries. *Journal of Economic Geography*, 11: 619–643 doi:10.1093/jeg/lbq025
- Rodri'guez-Pose, A., Gill, N. (2003) The global trend towards devolution and its implications. *Environment and Planning C: Government and Policy*, 21: 333–351.
- Rodri'guez-Pose, A., Gill, N. (2004) Is there a global link between regional disparities and devolution? *Environment and Planning A*, 36: 2097–2117.
- Rodri'guez-Pose, A., Gill, N. (2005) On the 'economic dividend' of devolution. *Regional Studies*, 39: 405–420.
- Sapir, A. et al. (2004) *An Agenda for a Growing Europe: The Sapir Report*. Oxford: Oxford University Press.
- Stansel, D. (2005) Local decentralization and local economic growth: a cross-sectional examination of US metropolitan areas. *Journal of Urban Economics*, 57: 55–72.
- Tiebout, C.M. (1956) A pure theory of local expenditures. *The Journal of Political Economy*, 64: 416–424.
- Thießen, U. (2003) Fiscal decentralisation and economic growth in high-income OECD countries. *Fiscal Studies*, 24: 237–274.
- Thornton, J. (2007) Fiscal decentralization and economic growth reconsidered. *Journal of Urban Economics*, 61: 64–70.
- Woller, G.M., Phillips, K. (1998) Fiscal decentralization and IDC economic growth: an empirical investigation. *Journal of Development Studies*, 34: 139–148.
- Zhang, T., Zou, H. (1998) Fiscal decentralization, public spending and economic growth in China. *Journal of Public Economics*, 67: 221–240.
- Zhang, T., Zou, H. (2001) The growth impact of intersectoral and intergovernmental allocation of public expenditure: with applications to China and India. *China Economic Review*, 2: 58–81.

AJUSTMENT OF AREAS UNCOVERED WITH LICENSED SERVICE FROM WATER/ Sewerage Association as a Way to Ensure Good Governance of the Water and Sewerage Sector

Evis GJEBREA

Është pedagog pranë Universitetit Europian të Tiranës. Më parë Zj. Gjebrea ka punuar te Ministria e Financave në departamentin e Borxhit të Jashtëm si specialist për projektet e zhvillimit në infrastrukturë. Zj. Gjebrea ka kryer dy studime të thelluara pas universitare në Itali dhe SHBA.

ABSTRACT

In Albania the service of water supply and sewerage is decentralized to local governments, which are responsible in their respective areas of service. In Albania there are currently 58 Water and/or sewerage associations and at the sector level the performance is far from international standards because the W&S associations are unable to cover costs and services are not provided with adequate quality. Sector framework is regulated by the Water Regulatory Authority (WRA), an independent regulator at the central government level. Licensing is one of the mandated functions of the WRA and the institution has recently reported that there are many systems that provide Water supply which is unlicensed and which should be analyzed with the purpose of licensing them. Their regulation is very important to promote efficiency and for the efficient use of water, protection of consumer interests and improving of the water quality.

The purpose of this paper is to analyze the uncovered areas with licensed service from W&S association in order to achieve their legal regulation. The study focuses on the uncovered areas of 12 districts identified by a previous study conducted by the WRA. For the purposes of this study will be carried out a quantitative analysis on the situation of performance of these systems through data collected from questionnaires distributed to 132 units, which include technical data, quality of service, maintenance and investment, as well as tariffs. Results of the study are intended to provide recommendations on the optimal licensing of units of analysis with the aim of ensuring good governance of the sector.

Results of this study are a good reference for WRA and those interested performing studies in the water sector.

Keywords: *Licensing, uncovered areas, service of water / sewerage, performance*

Hyrje

Në Shqipëri janë ndërmarrë shumë reforma në sektorin e Ujësjellës Kanalizimeve (UK), të cilat përgjithësisht i referohen praktikave më të mira ndërkombëtare, por që jo domosdoshmërisht kanë arritur rezultatet e dëshiruara. Në Shqipëri aktualisht ekzistojnë 58 operatorë dhe në nivel sektorial performanca është larg standarteve ndërkombëtare pasi kompanite e UK nuk arrijnë të mbulojnë kostot dhe shërbimet nuk ofrohen me cilësinë e duhur (pjesë e studimit tim doktoral).

Enti Rregullator i Ujit (ERRU) si institucioni përgjegjës për përmirësimin e drejtimit dhe rregullimit të sektorit ka raportuar së fundmi se ekzistojnë disa qindra sisteme ujësjellësish që ofrojnë shërbim të palicensuar dhe të cilat duhet të analizohen me qëllimin e liçensimit të tyre .

Qëllimi i këtij punimi është analizimi i zonave të pambuluara me shërbim të liçencuar nga shoqëritë e UK, si dhe dhënia e rekomandimeve, në një fazë të mëvonshme mbi mënyrën optimale të liçensimit të njësisve të analizës me qëllimin e sigurimit të mirëqeverisjes së sektorit.

Objektivat e kërkimit në terren dhe pyetjet kërkimore janë si në vijim:

Studimi i të gjitha zonave të pambuluara me shërbim ujësjellës kanalizime të liçensuar nga ERRU, analizimi i rezultateve sasiore dhe cilësore.

Gjetja e mënyres më optimale për liçensimin e sistemeve që janë pjesë e zonave të pambuluara me shërbim të liçensuar nga kompanite UK duke i dhënë përgjigje një nga pyetjeve të mëposhtme:

- a. A mund të ndjekin sistemet e vogla të palicensuara të njëjtat procedura liçensimi si sistemet e mëdha ?
- b. Në kushtet kur këto sisteme nuk plotësojnë kriteret bazë cilat do të ishin burimet financiare që do t'ju mundësonin arritjen e standarteve të dëshiruara?
- c. A mund të ketë bashkim të sistemeve të vogla për të përfituar nga ekonomitë e shkallës dhe për t'i dhënë mundësinë që procesi i liçensimit të jetë më i konsoliduar?

Rëndësia e këtij studimi lidhet me kombinimin e studimit akademik me punën në terren. Vetë procesi i liçensimit paraqet një rëndësi mjaft të madhe për sektorin në tërësi. Konkretisht, me anë të liçensimit nxitet eficienta dhe përdorimi me efikasitet i ujit, bëhet e mundur financimi i veprimtarive të autorizuar nga

liçenca e marrë, mbrojtja e interesave të konsumatorëve në lidhje me çmimet, tarifën, kushtet e shërbimit dhe cilësinë e furnizimit me ujë dhe shërbimet e kanalizimeve.

Rezultati konkret në një fazë të mëvonshme do të jetë dhënia e rekomandimeve mbi hapat që duhen ndërmarrë për thjeshtimin e procedurave, për liçensimin dhe prezantimin e një standarti liçencë që do të vihet në dispozicion të liçensimit të ofruesve të shërbimit në këto zona. Impakti i gjetjeve do të jenë: (i) kontrolli i cilësisë së shërbimit të furnizimit me ujë dhe kanalizimeve, (ii) përmirësimi i performancës nëpërmjet monitorimit të shoqërive të liçensuara, (iii) kompetencë profesionale e menaxhimit të shoqërive që liçensohen dhe (iv) kontroll mbi përdorimin e burimeve ujore.

Rishikimi i Literaturës dhe Metodologjia e Punimit

Liçensimi është një ndër funksionet e mandatuara të ERRU me ligjin nr. 8102 datë 28.03.1996 i ndryshuar. Në këtë kuptim analiza e literaturës në këtë punim nis me kuadrin ligjor të ERRU dhe të gjitha aktet nënligjore, të cilat rregullojnë këtë funksion. Sot në Shqipëri janë të liçensuara 56 shoqëri të ujit dhe ose kanalizimeve nga 58 shoqëri dhe ERRU disponon evidenca të mjaftueshme për këtë proces. Analiza e kuadrin ligjor shërben për të kuptuar kushtet bazë që kërkohen për liçensimin dhe vlerësuar sesi mund të monitorohet dhe kontrollohet ky proces. Monitorimi i ujit dhe përpunimit të ujërave të ndotura përveç ERRU kryhet nga disa institucione si Ministria e Shëndetësisë (për cilësinë e ujit), Ministria e Mjedisit për ndotjen në mjedis. Në këtë kuptim analiza e kuadrin ligjor është e nevojshme për të kuptuar rolet e secilit institucion dhe si ato që ndërveprojnë në rastin e monitorimit të shoqërive të liçensuara. Analiza e literaturës përfshin Strategjinë Kombëtare për Sektorin e Ujësjellës Kanalizimeve 2011-2017 për të analizuar prioritetet për ERRU në drejtim të liçensimit në periudhë afatgjatë. ERRU si institucioni përgjegjës për përmirësimin e drejtimit dhe rregullimit të sektorit ka raportuar së fundmi se ekzistojnë shumë sisteme ujësjellësish që ofrojnë shërbim të palicensuar dhe të cilat duhet të analizohen me qëllimin e liçensimit të tyre. Në zbatim të ligjit për ERRU nr. 8102 datë 28.3.1996 “Për kuadrin rregullator të sektorit të furnizimit me ujë dhe të largimit dhe përpunimit të ujërave të ndotura” i ndryshuar dhe në zbatim të Strategjisë së Sektorit UK 2011-2017, ERRU është institucioni përgjegjës për objektivin nr. 3 “Për përmirësimin e drejtimit dhe rregullimit të sektorit” ku një nga masat prioritare është liçensimi i të gjitha sistemeve të UK.

Metodologjia e punimit përveç rishikimit të kuadrit ligjor përfshin:

a. Subjekte Kërkimi

- 132 njësi nga të 12 qarqet në Shqipëri;
- Ministria e Shëndetësisë;
- Komunitat / Këshilli i Komunave
- Konsumatorët që përfitojnë nga shërbimet e U/K

b. Mjete kërkimi

- Pyetësor sasior për mbledhjen e të dhënave teknike, menaxheriale dhe financiare.
- Intervista gjysmë të strukturuar me Kryetarin e Komunës dhe ose përfaqësues të Këshillit Komunal dhe konsumatorët.

Analiza e Gjetjeve

Ky punim ndërmerret në kuadër të një projekti në bashkëpunim me ERRU, i cili ende nuk ka përfunduar. Në këtë kuptim analiza e gjetjeve përfshin kampionin e siguruar deri në momentin aktual (90 pyetësorë nga 132 të shpërndarë).

Nga përpunimi i të dhënave sasiore mbi aspektet teknike, menaxheriale dhe ekonomike të grumbulluara për 90 sisteme të vogla të cilat ofrojnë shërbime U&K, por nuk janë të licencuara nga ERRU u arrit në disa konkluzione gjetjet e të cilave paraqiten si në vijim:

Grafiku 1 tregon se popullsia totale në zonë është 532057, por vetëm 61% e popullsisë përfiton nga shërbimi me ujë dhe akoma më pak 27% kanë akses në shërbimet e kanalizimeve. Këto shifra janë mjaft të ulta si për furnizimin me ujë ashtu dhe kanalizimet.

Grafiku 2 tregon burimet e ujit të cilat në total kapin shifrën e 362 vetëm për 47 njësi. Njësitë e tjera ose nuk janë përgjigjur, ose mund të kenë burime të tjera nga të cilat e sigurojnë ujin.

Ajo që vihet re është numri i lartë i puseve, e justifikuar nga fakti se këto njësi që ofrojnë shërbimet janë në zonat rurale ku investimet janë të pakta, ose inekzistente siç do ta tregojnë grafikët në vijim.

Grafiku 3 më poshtë tregon shërbimet e ofruara të cilat janë ujësjellës, kanalizime, trajtimi i ujërave të pastra dhe trajtimi i ujërave të ndotura. Sipas të dhënave 87% e njërive (79 nga 90) ofrojnë shërbimin e ujësjellësit nga 90 njësi, 51% ofrojnë shërbimin e kanalizimeve, 54% ofrojnë shërbimet e trajtimit të ujërave të pastra dhe 5% e njërive ofrojnë shërbimet e trajtimit të ujërave të ndotura. Ajo që bie në sy është se vetëm shërbimi i ujësjellësit ofrohet në një masë më të madhe, ndërkohë kanalizimet, TUP dhe TUN janë në nivele të ulta, çka ndikon në cilësinë jo të mirë të ujit.

Grafikët e mësipërm përkatësisht, 4 dhe 5 tregojnë se 81% e njërive (73 nga 90) ofrojnë shërbimet e furnizimit me ujë, të cilat sigurohen nga komuna në zonën ku i përkasin, 48% e njërive ofrojnë shërbimet e kanalizimeve, të cilat sigurohen nga komuna në zonën ku i përkasin. Ajo që bie në sy është numri i lartë i shërbimeve individuale në formën e puseve që e ofrojnë, 53% e njërive dhe për kanalizimet shërbimet individuale në formën e gropave e ofrojnë 65% e njërive. Nga këto grafikë mbetet e paqartë se në ç'formë e marrin shërbimin e ujit popullsia e zonës që nuk shërbehet duke ndjekur rrugën formale të ofrimit të shërbimit.

Sikurse e tregon grafiku 6 vetëm 41 njësi ose 45% kanë një zyre administrimi për shërbimet e ujësjellës kanalizimeve çka tregon që shumica e njërive nuk e plotësojnë kushtin për liçensim siç përcaktohet në ligjin për ERRU.

Grafiku 7 jep një informacion teknik. Siç vihet re vetëm 18 njësi nga 90 të kampionit kanë matësa në prodhim, çka tregon për vështirësi për të menaxhuar kërkesën me ofertën. Në të njëjtën kohë mungesa e matësive në prodhim nga njësi të tjera lë vend për abuzim të burimeve ujore. I një nivel të ulët është numri i njërive gjithsej 38 që kanë matësa për konsumatorët. Edhe kjo situatë mbetet problematike sepse i lë vend abuzimeve me faturimet dhe shpërdorimit të burimeve ujore. Ajo që bie në sy dhe është pozitive është numri i madh i njërive që kanë rrjedhje të lirë, çka sjell kosto të ulta për shpenzimet e energjisë.

Grafiket 8 dhe 9 tregojnë situatën e rrjetit të ujësjellësit dhe kanalizimeve. Në total 68 njësi nga 90 kanë një rrjet relativisht të mirë të ujësjellësit (shumatorja 13 mirë dhe 22 pjesërisht mirë) ndërsa 21 e kanë të amortizuar, ndërkohë që 35 njësi (shumatorja e 13 mirë dhe 22 pjesërisht mirë) nga 90 kanë një rrjet relativisht të mirë të kanalizimeve dhe 17 njësi e kanë të amortizuar. Për të plotësuar këtë informacion grafiku në vijim jep një panoramë të investimeve të kryera në rrjetet e ujësjellës kanalizimeve.

Grafiku 10 tregon situatën e investimeve për mirëmbajtje dhe riparime. Sikurse shihet njësitë nuk kanë fonde të mjaftueshme për të ndërhyrë në rrjetet e tyre si për ujësjellësin ashtu dhe për kanalizimet. Investimet më të larta për ujësjellësat i kanë 43 njësi nga 90 ndërsa investimet për kanalizimet i kanë një numër mjaft të ulët i njërive vetëm 18 njësi nga 90.

Konkluzionet

Ky punim kishte si qëllim të analizonte zonat e pambulluara me shërbim të licencuar nga shoqëritë e UK për 90 njësi nga 132 në total në 12 qarqe të Shqipërisë,

me qëllim gjetjen e mënyrës optimale për liçensimin e tyre. Niveli i aksesit në shërbime të ujësjellësit është i ulët dhe akoma më e ulët te kanalizimet. Niveli i ulët i matësive në prodhim e bën të vështirë matjen e prodhimit dhe besueshmërinë e të dhënave. Po kështu, kjo krijon probleme për konsumatorët për faturimin e saktë dhe lë vend për abuzime. Gjendja e rrjetit të ujësjellësit është e amortizuar dhe po kështu rrjeti i kanalizimeve. Njësitë nuk kanë fonde të mjaftueshme për të ndërhyrë në rrjetet e tyre si për ujësjellesin ashtu dhe për kanalizimet. Pozitive mbetet fakti që kostot e energjisë për prodhimin e ujit janë të ulëta për shkak se shumica e njërive kanë sisteme me rrjedhje të lirë.

Qëllimi i punimit është të arrijë në dhënien e rekomandimeve për gjetjen e mënyrës optimale për liçensimin e sistemeve të pambuluara në 12 qarqe. Duke qënë se ky punim ndërmerret në kuadër në një projekti me ERRU, i cili ende nuk ka përfunduar, dhënia e rekomandimeve do të kryhet në një fazë të

mëvonshme pas grumbullimit të të gjitha të dhënave të nevojshme (42 pyetësorë sasiorë të papërpunuar dhe pyetësorët cilësorë gjysëm të strukturuar).

Referencat

- Direktiva Kuadër e Ujit (2006/60/KE) datë 23 Tetor 2000.
- Direktiva e Ujit të Pijshëm (98/83/KE) datë 3 Nëntor 1998.
- Direktiva e Trajtimit të Ujit të Ndotur Urban (91/27/KE) datë 21 Maj 1991.
- Kuadri Ligjor për ERRU dhe aktet nënligjore.
- Studimi "Perceptimi i Qytetarëve mbi Cilësinë e Shërbimeve të Furnizimit me Ujë dhe Kanalizimeve përgatitur nga ISB, 2012
- Strategjia Kombëtare për Sektorin e Ujësjes Kanalizimeve 2011-2017.
- Parimet e Mbulimit të Kostos së Plotë sipas KOM (2000) 477.

QEVERISJA E KORPORATAVE DHE ROLI I SAJ NË SHOQËRITË AKSIONERE

Rezart DIBRA

Ka mbaruar studimet e larta në Universitetin e Tiranës, Fakulteti i Ekonomisë në vitin 1995 si dhe ka kryer po në këtë fakultet kurse të ndryshme kualifikimi si dhe studimet master i nivelit të dytë. Gjithashtu diplomuar po në Universitetin e Tiranës në Fakultetin e Drejtësisë. Mban titujt e profesioneve të lira kontabël i miratur dhe avokat.

ABSTRACT

Corporate governance is a central and dynamic aspect of business. Corporate governance has become a topic of a worldwide political debate. A series of events over the last two decades has placed corporate governance issues - including the power and responsibilities of boards of directors, the rules governing takeovers, the role and influence of institutional investors, and the compensation of chief executives - as a top concern for both the international business community and international financial institutions. The framework of corporate governance also depends on the legal and regulatory environment. In addition, the factors of corporate responsibility and ethics are significant aspects of the problem of corporate governance. Thus one must first recognize the complexity and interdisciplinary nature of corporate governance before attempting to research its problems in a transition economy. Today we see a significant challenge for business in addressing the demands of the different stakeholders. Business has been caught in the gap between long-term global challenges exacerbated by financial crises and economic collapse. Corporate governance is a concept of particular importance for transition economies. Due to different privatization methods used and the philosophy of the political forces leading the process in these countries, corporate governance has its own characteristics. Moreover the particular features of development, culture and other factors have an influence on corporate governance systems on their application. The implementation of corporate governance in transition economies, where Albania is one of the countries that have implemented such corporate governance principles, require a suitable legal framework and relevant protection of minority shareholders. It should be noted that, there are signs that a positive tendency is emerging, especially in Southeast Europe, as regards the implementation of best practices in corporate governance. In this article we will discuss about the corporate governance in Albania anonymous society and some implementation of this CG principles.

Keywords: *Corporate Governance, sustainability, corporate performance, board of directors etc.*

Hyrje

Fundi i viteve 1990 shënon rënien e komunizmit në Europën Qëndrore dhe Lindore, simbolikisht përfaqësuar nga shëmbja e murit të Berlinit. Vendet ish-komuniste më pas u futën në procesin e gjate i cili u njoh si procesi i tranzicionit (shiko literaturën ne Ćević, 1999). Fillimisht, fokusi kryesor ishte në ndryshimet ekonomike dhe politike, pasi centralizimi ishte thujse prezent me format e tij kudo. Vendet socialiste, veçanërisht ato të cilat ndoqën modelin sovjetik, ishin shumë të centralizuara ne politikat e tyre vendimmarrese pothuaj në çdo hallkë duke e bërë të vështirë reformimin. Procesi filloi me decentralizmin dhe delegimin e përgjegjësive dhe të drejtave nga nivelet e qeverisë qëndrore në nivelet më poshtë, ndërsa reforma në qeverisjen lokale filloi më vonë. Megjithatë, jo të gjitha vendet proceduan me të njëjtën shpejtësi dhe qëllim drejt kësaj reforme. Ndërsa, vendet e Europës Qëndrore dhe ato Balltike patën një progres të mirë në reformat e tyre të sektorit publik si dhe reformuan sistemin e tyre të financës publike, vendet e Europës Juglindore ecën më me ngadalë edhe si rezultat i konfliktit të armatosur, i cili përfundoi në vitin 1995, me nënshkrimin e Marrëveshjes së Paqes në Dayton.

Ceshtja e qeverisjes së korporatave dhe e mënyrës së aplikimit të saj në praktikën e vendeve në tranzicion është e dallueshme nga ajo e vendeve të zhvilluara për arsyt e mëposhtme : a) mungesës së kushteve të përgjithshme favorizuese dhe b) mungesës së legjislacionit e të institucioneve financiare në një mjedis ku menaxherët ne detyrë dhe punonjësit kishin te drejta brenda kontekstit të ndërmarrjeve.

Në literaturën e qeverisjes korporative, ka një mosmarrëveshje në lidhje me kufijtë e subjektit të qeverisjes korporative. Autorë të ndryshëm përcaktojnë qeverisjen korporative në mënyra të ndryshme në varësi nga këndvështrimi i tyre. Në kuptimin e saj të ngushtë, qeverisja korporative mund të shihen si një grup - marrëveshje e brendshëm për korporatën që përcakton marrëdhëniet mes pronarëve dhe menaxherëve te korporatës.

Një shembull është përcaktimi nga Monks dhe Minow (2001) : Qeverisja e korporatave «... është marrëdhënia ndërmjet pjesëmarrësve të ndryshëm që ndikojnë në performancën e saj ku pjesëmarrësit kryesore janë (1) aksionerët, (2) menaxheret dhe (3) bordi i drejtorëve».

Edhe Banka Botërore përcakton qeverisjen korporative nga marrëdhëniet midis pronarëve, bordit drejtues dhe aktorëve të tjerë (punonjësit, klientët, furnizuesit, investitorët dhe komunitetet).

Theksojmë se rëndësi në qeverisjen korporative i është dhënë bordit të drejtorëve dhe aftësisë se tij për të arritur vlerë të qëndrueshme duke balancuar këto interesat përkatëse.

Gjithashtu Banka Botërore nga ana e politikave publike, qeverisjen korporative e sheh dhe në kuadër të zhvillimit të shoqërisë dhe në të njëjtën kohë përgjegjësive të saj në ushtrimin e fuqisë dhe kontrollit mbi kompanitë. Roli i politikave publike është që kompanitë të minimizojnë dallimet midis interesave private dhe shoqërore (Banka Botërore, 1999).

Përkufizim OECD (1999) është: «Qeverisja e Korporatave është sistemi me të cilin korporatat e biznesit janë të drejtuara dhe të kontrolluara. Struktura e qeverisjes korporative përcakton shpërndarjen e të drejtave dhe përgjegjësive ndërmjet pjesëmarrësve të ndryshëm të tille si bordi drejtues, aksionerët dhe aktorë të tjerë, dhe parashikon rregulla dhe procedura për marrjen e vendimeve mbi çështjet e korporatave. Duke bërë këtë, ajo gjithashtu siguron strukturën përmes të cilit objektivat e kompanisë janë të vendosur, dhe mjetet e arritjes së këtyre objektiveve dhe monitorimin e performancës.

Ekonomia Shqiptare po kalon gradualisht procesin e tranzicionit i cili në thelb është i njëjtë me atë të vendeve të tjera të Europës Qendrore dhe Lindore (EJL). Qeverisja e Korporatave me këtë proces tranzicioni ka tërhequr vëmendjen dhe po merr shtrirje të gjerë dhe në Shqipëri.

Ndermarjet tashmë janë transformuar në shoqëri tregtare. Baza ligjore e këtij transformimi është LIGJI Nr.7926, datë 20.4.1995 - PËR TRANSFORMIMIN E NDËRMARRJEVE SHITETËRORE NË SHOQËRI TREGTARE . Procesi i këtij ristrukturimi drejt privatizimeve nuk ishte i thjeshtë. Ai permbante mjaft probleme. Aktualisht procesi i privatizimit po ecen me ritme te shpejta, por rruga deri ketu kishte peripeci. Me ndryshimin e forms se ndermarrjes ndryshuan dhe hallkat drejtuese dhe menaxhuese te saj, mbi gjithcka menyra e menaxhimit. Duhet vecuar ne kete konteks, ndarja e pronesise nga menaxhimi i shoqerise, cilesia e bordit te drejtoreve, grupet e interesit dhe roli i tyre si dhe ceshtje të tjera te rendesishme bazuar ne parimet e qeverisjes se mire te korporatave.

Një ndihmë të madhe ne qeverisjen e korporatave ka dhënë Ligji “Per Tregtarët dhe Shoqerite Tregtare” Nr.9901, datë 14.4.2008, ku mbrojtja e te drejtave të aksionerëve në minorancë është e përcaktuar shprehimisht në të.

Parimet e një qeverisjeje të mirë kane si elemente kyç të tyre pergjegjesine, ndershmerine, konfidencialitetin, transparencen dhe hapjen e informacionit. Duke pasur parasysh rëndësinë dhe impaktin e madh që kanë shoqëritë aksionere ne vendin tone, jane keto

parime mbi të cilat duhet të bazohen ato, me qëllim që të jenë sa më eficientë në treg. Qeverisja e mirë e shoqërive aksionere, përforcon sigurinë, integritetin dhe eficienten e tregut, duke bërë kështu të mundur rritjen ekonomike dhe stabilitetin financiar të vendit, dhe duke e bërë Shqipërinë një vend gjithmonë e më tërheqës për investitorët e huaj.

Rishikimi i literaturës

Rëndësia e qeverisjes lindi në korporatat moderne për shkak të ndarjes së menaxhimit nga kontrolli pronësisë në organizata. Interesat e aksionarëve janë të ndryshme me interesat e menaxherëve. Problemi kryesor (principal) - agjent, pasqyrohet në menaxhimin dhe problemet e drejtimit, të lidhura për shkak të interesave të aktorëve të firmës. Nuk ka një përkufizim të vetëm të qeverisjes korporative, aq më tepër ajo mund të shihet nga këndvështrime të ndryshme. Berle dhe Means (1932) dhe madje edhe më herët Smith (1776) kanë dhënë përkufizimet e tyre. Zingales (1998) përcakton qeverisjen e korporatës si «ndarjen e pronësisë, strukturës së kapitalit, skemave stimuluese menaxheriale, sipermarrjes, bordit të drejtorëve, strukture organizative etj. Garvey dhe Swan (1994) pohojnë se «Qeverisja përcakton se sa vendimmarresit e lartë (drejtuesit) në të vërtetë janë të aftë për të administruar kontrata. Shleifer dhe Vishny (1997) përcaktojnë qeverisjen si «mënyrat në të cilat ofruesit e financimeve të korporatave sigurojnë vetveten për të marrë një kthim të investimit të tyre». OECD në vitin 1999, qeverisjen e korporatave e ka definuar si «sistemi me të cilin korporatat janë drejtuar dhe kontrolluar. Struktura e qeverisjes korporative përcakton ndarjen e të drejtave dhe përgjegjësisë midis pjesëmarrësve të ndryshme në korporata të tilla si, bordit, menaxherëve, aksionarëve dhe aktorëve të tjerë si dhe parashikon rregullat dhe procedurat për marrjen e vendimeve në çështjet e korporatave. Për ta bërë këtë, ajo gjithashtu siguron strukturën përmes të ciles objektivat e kompanisë janë vendosur dhe mjetet për arritjen e këtyre objektiveve dhe monitorimit të performancës». Keasy dhe Wright (1993) qeverisjen e përcaktuan si «strukturat, proceset, kultura dhe sitemet, të cilat bejne të mundshëm operimin e suksesshem të organizatave.

Oman (2001) qeverisjen e korporatave e përkufizon si një termi që i referohet institucioneve private dhe publike që përfshijnë ligjet, rregulloret dhe praktikën e biznesit. Monks & Minow (2001) e përkufijojnë si marrëdhënjet ndërmjet pjesëmarrësve të ndryshëm në përcaktimin e drejtimit të performancës së korporatave. Pjesëmarrësit kryesorë janë: 1-aksionerët, 2-menaxhimi dhe 3-bordi i drejtorëve. Monks & Minow (2008)

shprehin se qeverisja e korporatave është mekanizmi me të cilin në trajtojmë rebusin themelor të kapitalizmit: koston e agjensisë.

La Porta, Silanes dhe Shleifer (2000, 2002) e shohin qeverisjen si një grup i mekanizmave nëpërmjet të cilave investitorët e jashtëm (aksionarët) mbrojnë veten e tyre nga të brendshmit (menaxherët). Organizata për Zhvillim dhe Bashkëpunim Ekonomik (OECD) jep një tjetër perspektivë duke deklaruar se «qeverisja e korporatave është sistem me të cilin korporatat e biznesit janë të drejtuara dhe të kontrolluara. Struktura e qeverisjes korporative përcakton shpërndarjen e të drejtave dhe përgjegjësisë ndërmjet pjesëmarrësve të ndryshëm në korporatë, të tilla si bordi drejtues, menaxherët, aksionarët dhe aktorët e tjerë si dhe parashikon rregullat dhe procedurat për marrjen e vendimeve për çështjet e korporatave. Duke bërë këtë, ajo gjithashtu siguron strukturën përmes të cilave shoqëria vendos objektivat dhe mjetet e arritjes së këtyre objektiveve dhe monitorimit të performancës». Sipas OECD qeverisja e korporatave lidhet me mënyrat e brendshme, me anën e të cilave operojnë dhe kontrollohen korporatat. Ndërsa qeveritë luajnë një rol qendror në trajtën që merr kuadri ligjor, institucional dhe rregullator brenda se ciles zhvillohen sitemet e qeverisjes së korporatave, përgjegjësia kryesore bie mbi sektorin privat.

Candbury report thekson se qeverisja e korporatave mund të konsiderohet teresia e rregullave që përcaktojnë marrëdhënjet ndërmjet aksionerëve, menaxherëve, kreditorëve, qeverisë, punonjësve dhe pretendenteve të tjerë të brendshëm dhe të jashtëm në lidhje me të drejtat dhe përgjegjësitë e tyre, ose si sistemi me anën e të cilit drejtohen dhe kontrollohen kompanitë.

Theksi kryesor i raportit Candbury ishte në efektivitetin e bordeve të drejtorëve në kompanitë e listuara. Sipas literaturës akademike, ndarja e rolit të kryetarit dhe shefit ekzekutiv është një nismë e qeverisjes korporative që mund të zvogëlojë problemet e agjencisë dhe të rezultojë në përmirësimin e performancës korporative për arsye se i bën me të pavarur vendimarrjen (Donaldson dhe Davies, 1994). Problemet e agjencisë mund të pakësohen nga mekanizmat që ndihmojnë monitorimin e bordeve në mënyrë që të ndërthuren ë interesat e aksionerëve me menaxhimin. Disa studime kanë treguar se ndarja ka çuar në të vërtetë në performancën e lartë financiare (Peel dhe O'Donnell 1995). Megjithatë provat nuk ishin në mënyrë të mjaftueshme bindëse në praktikë (dhe Daily Dalton, 1997).

Shleifer (Harvard University) dhe Vishny (University of Chicago) (1997) vënë theksin në modelet e ndryshme të qeverisjes së korporatave. SHBA dhe Britania e Madhe kanë një sistem të

qeverisjes karakterizuar nga një mbrojtja e fortë ligjore për investitorët. Në Evropën perëndimore sidomos në Gjermani dhe Japoni, qeverisja korporative mbështetet më shumë tek monitorimi i menaxhimit, investimet e medha dhe bankat. Ajo që ne shohim në pjesën tjetër të botës është se shumë e zhvilluar është pronesia familiare, ka disa investitorë të huaj dhe banka dhe jashtëzakonisht e kufizuar mbrojtja e investitorëve. Mbrojtja ligjore e investitorëve dhe përqendrimi i pronësisë janë pjesë e rëndësishme në qeverisjen korporative. Modeli anglo-sakson, gjerman apo japonez, karakterizohen duke mbrojtur në mënyrë efektive të paktën disa lloj investitorësh.

Qëllimi dhe objektivat e studimit

Qeverisja e korporatave i referohet strukturave dhe procedurave për drejtimin dhe kontrollin e shoqërive tregtare, duke vështruar në mënyrë strategjike marrëdhënjet ndërmjet drejtorëve, pronarëve/aksionerëve dhe partnerëve të tjerë - bazuar në Komitetin Candbury (UK) dhe OECD.

Studimi synon të identifikojë se si paraqitet qeverisja e shoqërive aksionere në Shqipëri. Organizatat operojnë në ambjente të ndryshme. Duke iu referuar disa autorëve (Self et al., 2007; Devos et al., 2007; Walker et al., 2007), kërkimet janë mbështetur në studimin e shoqërive të medha, konkretisht shoqërive anonime, shoqëri të cilët kanë qarkullim më të madh dhe më shumë të punësuar. Të verifikojë lidhjet e faktorëve në procesin e qeverisjes së korporatës.

Në ambjentin e sotëm të biznesit, shoqëritë përballen me ndryshime të llojeve të ndryshme. Aftësia për të qeverisur ndryshimin vlerësohet si një përbërës i rëndësishëm i aftësisë së organizatës për të konkurruar me sukses në një treg. Procesi i ndryshimit është një proces natyral dhe organizatat do vazhdojnë të ndryshojnë në mënyrë që të mbeten konkurruese në treg (Gambrell & Stevens, 1992). Si rezultat punimi do të fokusohet tek studimi i atyre faktorëve që janë të rëndësishëm për suksesin e qeverisjes.

Pyetja kërkimore dhe metodologjia e punimit

Punimi synon të tregojë mënyrën e qeverisjes së shoqërive aksionere në Shqipëri. Si po zbatohen parimet e qeverisjes së korporatave Për të arritur këtë qëllim, ky punim do t'u japë përgjigje pyetjes kërkimore si më poshtë:

“Parimet e drejtimit të brendshëm të shoqërive tregtare”, ku “drejtimi i brendshëm i shoqërive tregtare” përkufizohet si tërësia e marrëdhënieve ndërmjet administratorëve,

këshillit të administrimit, aksionarëve dhe grupeve të tjera të interesit. Drejtimi i brendshëm siguron edhe strukturën, përmes së cilës vendosen objektivat e shoqërisë tregtare, dhe mjetet, për arritjen e këtyre objektiveve dhe monitorimin e performancës. Praktikave të mira të drejtimit të brendshëm të shoqërisë tregtare, duhet të përfshijnë stimujt e duhur që këshilli i administrimit dhe administratorët të punojnë për arritjen e objektiveve që janë në interesat e shoqërisë dhe të aksionarëve të saj, dhe duhet të mundësojnë monitorimin e efektshëm.

A kemi një qeverisje të mirëfilltë korporate në Shqipëri?

Në këtë punim u përdor metoda sasore për realizimin e kërkimit, e më konkretisht teknika e pyetsorëve për mbledhjen e të dhënave. Si rezultat, përdorimi i pyetsorëve si metodë për mbledhjen e të dhënave në këtë punim, mundësoi hetimin e lidhjeve të mundshme ndërmjet variablave të marrë në studim.

Për mbledhjen e të dhënave, u shpërndanë pyetsorë pranë disa bizneseve që operojnë në qytetet më kryesore si në Shkodër, Lezhë, Tiranë dhe Durrës. Shpërndarja e pyetsorëve pranë këtyre bizneseve u realizua nëpërmjet kontakteve personale si dhe duke përdorur postën elektronike.

Analizë, interpretim të dhënash

Analiza e mëposhtme na jep një informacion mbi drejtimin e shoqërive aksionere, si kane filluar të zbatohen parimet e qeverisjes së korporatave. Metodologjia e vëzhgimit të shoqërive u bazua në intervistimin e drejtpërdrejtë të një numri shoqërisht, të gjitha shoqëri anonime, të cilat kane keshill mbikqyres dhe bord drejtues, shoqëri të cilët u përzgjedhën paraprakisht. U intervistuan gjithsej 30 shoqëri tregtare të tipit shoqëri anonime.

Përpunimi statistikor i informacionit të grumbulluar gjatë intervistimit, si dhe dhe i gjetjeve dhe rekomandimeve nga vëzhgimi, u realizua duke u mbështetur në procedura dhe teknika statistike.

Zgjedhja dhe renditja e pyetjeve ka marrë parasysh parimet e qeverisjes së korporatës të publikuara në kode, dispozitat e legjislacionit shqiptar që lidhet me organizimin dhe funksionimin e shoqërive aksionere dhe aktet rregullatore përkatëse. Kjo mënyrë lehtëson krahasimin e gjendjes së sistemit të korporate governance të SHA-ve të vëzhguara me elementët kryesorë të sistemit të sotëm të qeverisjes shprehur në parimet e OECD-se.

Keshtu, në 30 shoqëri anonime të ndryshme të intervistuar, ndër pyetjet e bera dhe zgjedhur për këtë punim, janë ato që kane lidhje me të drejtën e

punonjesve, furnizuesve dhe kreditorëve, ku rezulton se kjo njohje në pjesën më të madhe është e mire, por jo shume e mire, pasi vetem 9 shoqeri kane folur per njohje shume te mire, 10 të mirë, 7 mesatar dhe 4 të papërshtatshëm, ndaj mbetet ende punë për tu bërë në këtë drejtim në mënyrë që çdo e drejtë të respektohet.

Sipas studimit, anëtarët e pavarur në keshillat mbikqyrës mbeten ende nje pike nevalgjike e shoqerive anonime shqiptare. Nderkohë që në pjesën më të madhe të shoqerive shtetërore, në jo pak raste keshillat mbikqyrës vazhdojnë që te kene njerez të cilët janë pak profesionistë dhe deri diku te varur nga politika. Fakt real është që në shoqëritë shtetërore, emërimet behen nga ministri i linjës si ministër me tagrat e pronarit. Gjate intervistimit te drejtpërdrejtë në keto shoqeri, rezultojte se vetem 8 prej tyre kanë anëtarë të pavarur në keshilla mbikqyrës, 22 jo. Grafiku i meposhtem ilustron këtë fakt.

Nga studimi më rezulton gjithashtu se 56% e këshillave mbikqyrës përbëhen nga anëtarë me profesionin ekonomist dhe financier, ndërkohë që menaxherë me pervojë, apo dhe specialistë të fushës zenë një peshë ende të vogël, aq më tepër kur kata menaxherë kanë një reputacion dhe eksperience për qeverisjen e shoqërisë tregtare. Grafiku i meposhtem jep nje tablo te qarte te konkluzionit te nxjerre nga studimi për këtë pikë.

Nga Ligji Nr.9901, datë 14.4.2008 “PËR TREGTARËT DHE SHOQËRITË TREGTARE” dimë që : Organet e shoqërive aksionare janë: a) asambleja e përgjithshme; dhe, në varësi të dispozitave të statutit, b) këshilli i administrimit, si organ i vetëm administrimi, i cili ushtron, njëkohësisht, funksione administrimi e mbikëqyrjeje, të veprimtarisë së shoqërisë (sistemi me një nivel); c) këshilli mbikëqyrës dhe një apo më shumë administratorë, ku funksionet e administrimit e të mbikëqyrjes shpërndahen ndërmjet këtyre 2 organeve (sistemi me dy nivele).

Në këtë rast, sipas parashikimeve të statutit, administratorët mund të caktohen e shkarkohen nga asambleja e përgjithshme apo nga këshilli mbikëqyrës. Këshilli mbikqyrës qoftë në shoqëritë e vogla apo dhe të mëdha është shumë i rëndësishëm për mënyrën e funksionimit dhe kompetencën që ka ai në mbikqyrjen e punëve të bordit drejtues, sidomos në shoqëritë me dy nivele. Roli i këshillave mbikqyrës dhe ushtrimi i kompetencave nga ana e tyre reflektohet nga përgjigjet mbi funksionimin e mbledhjeve të Këshillave Mbikqyrës. Mbizotërojnë përgjigjet për dënduri të mbledhjeve të këshillave çdo tremujor (26 përgjigje). 4 përgjigje pohojnë dënduri mbledhjesh të këshillave mbikqyrës çdo muaj ndërsa 0 përgjigje mbi mundësinë që KM-të të mblidhen vetëm 1 herë në vit. Disa pyetje të tjera japin informacion më të hollësishëm mbi mbledhjet, duke u përqëndruar në kohën e njoftimit

dhe llojet e materialeve që iu vihen në dispozicion anëtarëve të këshillave mbikqyrës për mbledhjet e tyre. Duke pasur parasysh historinë relativisht të re të shoqërive aksionere në Shqipëri, në përgjithësi mund të deduktohet për një rol në rritje dhe në përmirësim të Këshillave Mbikqyrës.

Ndërkohë në Shqipëri shoqëritë vlerësojnë mungesën e njohurive për përmirësimin e qeverisjes së korporatave si faktorin kyç për të pasur efektivitet, kjo për faktin se pak po flitet për një qeverisje të mirëfilltë korporative, prandaj dhe implementimi i saj do relativisht kohë. Përgjigjet e marra gjatë 30 intervistimeve në shoqëritë aksionere janë pasqyruar në grafikon e mëposhtëm.

Ndërkohë shoqëritë e intervistuar, pohojnë se procedurat gjyqësore vazhdojnë të mbeten një “gangrene” e vërtetë e tyre, aq më tepër procedurat gjyqësore me organet tatimore ku penalizimet (gjobat e vëna nga inspektorët) janë me të medha. Kështu nga 30 shoqëri, 14 prej tyre pohojnë zgjatjen në maksimum të ketyre vendimeve, vendime të cilët kanë një rol kryesor në aktivitetin e ketyre shoqërive, pasi në disa raste bizneset janë mbyllur për mospagim të shumave të mëdha.

Të gjithë bizneset ishin të mendimit se fillimi nga puna i gjykatës administrative (tashmë ajo ka filluar të funksionojë) do të ishte shumë i rëndësishëm jo vetëm për fleksibilitetin e shqyrtimit të çështjeve por dhe për shmangjen e marrjes së vendimeve herë herë të padrejta sipas tyre (vetë shoqërive), por edhe të shtrira në kohë si pasojë e arsyeve të ndryshme si dhe të pagesave për këto procese. Pavaresisht se legjislacioni për shoqëritë tregtare është i plotë, përsëri mbetet për të bere kryesisht në aspektin e mbrojtjes së shoqërive. Përmirësimet duhet të bëhen në kuadrin legjislativ sidomos në drejtim të standarteve të procedurave të shkurtimit të aftateve të marrjes së vendimeve gjyqësore në fushën tregtare dhe procedurave të falimentimit. Në jo pak raste shoqëritë sidomos në rastin kur kanë probleme gjyqësore në fushën e tatimeve ndeshen me burokraci dhe zgjatje në kohe deri në marrjen e vendimeve në favor ose jo të tyre. Kështu sipas Drejtorisë së Përgjithshme të Tatimeve nga një anketim i bërë rreth 75% e proceseve me shoqëritë që kërkojnë anulimin e peanliteve në Gjykatën e Shkalles së parë shkojnë si afat 1,8 - 2 vjet.

Ndërsa njohja e parimeve të qeverisjes së korporatave, të publikuar në kode, nga 30 shoqëri të marra në studim rezulton se në vetëm 10 prej tyre është e lartë, në 8 është mesatare dhe në 12 është ende e ulët.

Konkluzione/ Rekomandime

Qeverisja e shoqërive aksionere në Shqipëri ende është në hapat e para, ndaj dhe duhet konsoliduar më

tej, këtë e tregon dhe analiza e mësipërme. Cdo gjë është e lidhur me zinxhirin legjislativ tregtar kodet dhe parimet. Gjithësesi qeverisja ka vend për përmirësime. Duke ju referuar buletineve të ndryshme mbi zbulimin e informacionit dhe transparençës në korporatat kryesisht me kapital shqiptar vëmë re se përveç analizave të pasqyrave financiare të domosdoshme për tu plotësuar për organet tatimore, nuk kemi ende informacione për shpërblimet e anëtarëve në borde apo politika shpërblimesh në përgjithësi. Përgjithësisht këtu bëjnë bankat që janë filjale të bankave të vendeve të zhvilluara apo korporatat me kapital të huaj të cilët kanë një qeverisje të mirëfilltë korporative.

Mendoj se për të pasur një qeverisje efektive korporative në kompanitë në Shqipëri duhet pak kohe dhe ndërgjegjësim. Bordet, mënyra e organizimit dhe funksionimi, këshillat mbikqyres, organizimi i mbledhjeve, të drejtat e punonjësve, kreditorëve dhe aksionerëve, zbulimi i informacionit, mbeten parimet themelore të një qeverisje të mirëfilltë korporative që duhet të gjejnë zbatim të përpiktë nëse duam që tëmi mirëadministrim. Ndarja e menaxhimit nga kontrolli është një tjetër element. Të kuptuarit e kesaj qeverisje dhe përdorimi i mënyrave më efektive është padyshim pjesa më e rëndësishme. Përvoja ndërkombëtare është burimi primar për të qenë edhe në ne si vend i vogël me kompani që zbatojnë parimet e qeverisjes më të mirë korporative, për të mos qenë larg këtyre parimeve duhet më tepër vullnet për t'i implementuar ato në biznese. Në Shqipëri në kuadër të qeverisjes së korporatave është bërë punë, janë miratuar kode dhe udhëzime, por duhet bërë akoma me shumë sidomos nga shoqëritë e mëdha me kapital tërësisht shtetror dhe në raste të vecanta dhe në ato shqiptare, për të implementuar standartet më të mira pse jo në këto të fundit dhe ato ndërkombëtare si dhe për të patur efektivitet. Zbatimet e standardeve në qeverisjen korporative dhe efikasiteti në drejtimin e shoqërive është padyshim pika më nevralgjike, pasi cdo shoqëri në epilog do të merte rezultatin efikas.

Ndjekja e parimeve të OECD-së është një domosdoshmëri në kuadrin e qeverisjes korporative, pasi në të janë përcaktuar standartet bazë, sidomos standartet pas krizës financiare të vitit 2008. Gjithashtu kuptimi i manualit të IFC –së për çdo kompani duhet të jetë primar pasi disa kompani jo vetëm vetë që nuk e kanë lexuar por nuk e dinë që ai tashmë ka vite që është publikuar, pa harruar Kodin e Drejtimit të Brendshëm të Shoqërive Tregtare në Shqipëri, të miratuar nga Ministria e Ekonomisë Tregtisë dhe Energjetikës, i cili padyshim që përbën një domosdoshmëri dhe risi për kompanitë e palistuaras së bashku me kuadrin trajnues të organeve perkatese për këto shoqëri për fitimin e njohurive të domosdoshme në lidhje me kodet.

Publikimet, seminarët apo tryezat e rumbullakta në kuadër të qeverisjes korporative duhet të jenë më shumta në mënyrë që biznesi të jetë më i ndërgjegjësuar.

Në mënyrë që një kompani të rezultojë e suksesshme duhet të zbatojë praktikën me të mira të qeverisjes së korporatave. Organizimi i shoqërisë, të drejtat e aksionerëve në minorance, menyrat se si duhet vepruar me shpërblimet e bordit ekzekutiv, praktikën më të mira që rekomandohen janë dhënë qartazi në manualin e IFC-së, disa të tjera janë përcaktuar në parimet e OECD-së (Organizata për Bashkëpunim dhe Zhvillim Ekonomik) ose organizatave të tjera që promovojnë praktikën me të mira të qeverisjes së korporatave. Në këtë kuadër mbetet vetëm çështja e vullnetit për të qenë të suksesshëm në administrimin ku rezultati me siguri nuk do të vonojë.

Gjithashtu sa me efektive të jete qeverisja aq me shume “fruta” do të vjelim prej saj pasi në fund do të kuptojmë se do të jemi bashkëudhetarë me vendet më të zhvilluara, kompanitë e të cilëve kanë kohë që po i zbatojnë këto parime dhe janë mëse të suksesshme në ekonomitë e tyre, pavarësisht krizës financiare e cila lëkunditë disi besimin tek qeverisja korporative por gjërat me siguri në vijim do të ndryshojnë pasi në treg kompanitë me experience në administrim dine të dalin nga vështirësitë e momentit.

Në kuadrin e qeverisjes së korporatës duhet bërë më shumë në drejtim të trajnimeve dhe futjes së kulture informative në një kohë të shkurtër për të pasur rezultat gjithashtu të shpejtë duke u përgatitur siç duhet të gjitha hallkat që nga aksionerët deri tek nivelet e menaxhimit operacional.

Referencat

- IFC, 2010. Te lundroshe perms krizave.
- F.JEsover, “OECD’s work on corporate governance of non listed companies”. Netherland Shtator 2005.
- S.Petranov : Bulgaria : Corporate governance of large NLCs”-Corporate governance of non listed companies, OECD 2005.
- Claessens, S. and Dajnkov, S. (1998) ‘Politicians and Firms in Several Central and Eastern European Countries’, The World Bank Working paper No.1954, Washington D.C., The World Bank.
- Djankov, S. (1999a) “The Ristrukturing of Insider-Dominated Firms- A Comparative Analysis”, Economics of Transition, 467-479.
- Botime të Qendres Shqiptare Per Gazetari Investiguese “Biznesi shqiptar, me të miret”.
- Dilova-Kirkov, S (1999) Corporate governanve in Bulgarian state owned states banks 1992-1997, Post communist economies, vol II, nr.2 pp 253-264.
- Sh.Llaci, J.Tabaku. Qeverisja e Korporatave. Shkurt 2010. Manuali i IFC-së mbi Qeverisjen e Korporatave.

PËRDORIMI I MEDIAVE SOCIALE PËR QËLLIME MARKETINGU NË INSTITUCIONET E ARSIMIT TË LARTË NË KOSOVË

Gonxhe BEQIRI

Ka përfunduar studimet universitare dhe pasuniversitare në Fakultetin Ekonomik pranë Universitetit të Prishtinës në Kosovë. Vijon studimet e doktoraturës në Universitetin Europian të Tiranës, drejtimi Menaxhim. Aktualisht, është ligjëruese në Kolegjin Europian "Dukagjini"- Pejë (Kosovë), ku mban dhe pozicionin e koordinatorit të zyrës për menaxhimin e projekteve kërkimore dhe çështjeve ndërkombëtare.

ABSTRACT

Social media represent one of the most effective ways of promoting services and specific products from a company or different institutions, this way saving time, expenses and impacting in the increase of the social-economic activity. The usage of the social media for marketing purposes is increasing, and represents one of the most advanced platforms which can be used for the aforementioned purposes. Educational institutions have the largest possibilities to recruit new students through social media and its channels (e-mail, social networks, blogs etc.). In the same time, enhance the level and efficiency of the offered services for the current students.

The main goal of this paper is to elaborate the importance of the social media usage at institutions of higher education in Kosovo. How much is the social media applied from the relevant entities, to offer their services, and how much has impacted in developing and increasing the interactivity with students?

During the study an empirical analysis toward this topic has been conducted. As well analysis and interpretation of statistics are performed, to show the stand of the higher educational institutions in relation with marketing that they apply through social media. The data for this study are collected through semi-structured questionnaires, in some of the main institutions of higher education in Kosovo.

The outcomes of this study show that there is an increase of social media usage within the higher educational institutions in Kosovo. As well it is recommended that the marketers have to take into consideration the new and advanced methods that are provided through different social media platforms, to develop their marketing.

Key Words: *Social Media, Marketing, Educational Institutions*

Hyrje

Mediat sociale sipjesë e platformës elektronike paraqesin kanalin më direkt që ka mundësuar komunikimin dhe interaktivitetin në mesë të individëve, organizatave apo insitucioneve të ndryshme. Mediat sociale në fillim janë konsideruar si mjet argëtimi dhe më vonë janë shëndrruar në fenomen në marketing për shkak të përparësive të mëdha në sferën e biznesit. Bizneset përdorin mediat sociale sepse kanë në dizpozicion: kohën, audiencën, bashkëpunimet dhe avantazhet në kosto, theksojnë Kirtis dhe Krahan (2011).

Si objektive kryesore e artikullit është të kuptohet gjendja aktuale dhe efektiviteti i përdorimit të teknikave të mediave sociale nga institucionet e arsimit të lartë në Kosovë në raport me strategjinë e tyre të marketingut.

Qëllimi i këtij studimi është të shqyrtoj rëndësinë e përdorimit të teknikave të marketingut përmes mediave sociale, në ngritjen e efektivitetit dhe përmirësimin e ofrimit të informatave dhe komunikimit nëpërmjet të shërbimeve elektronike për studentët, nga disa insitucione arsimore të nivelit të lartë në Kosovë. Pyetjet kërkimore të parashtruara gjatë këtij punimi janë: Së pari, sa i përdorin insitucioneve arsimore të nivelit të lartë në Kosovë mediat sociale për qëllime marketing, dhe në cilat nga web-faqet e medias sociale është e fokusuar më shumë strategjia e marketingut të tyre? Së dyti, si i vlerësojnë insitucionet arsimore të nivelit të lartë parametrat matës të identifikimit të studentëve potencial dhe në aktivitetin e studentëve aktual, përmes web faqeve te mediave sociale?

Një pasqyrë teorike mbi përdorimin e mediave sociale dhe arsimin e lartë në Kosovë

Platforma e mediave sociale, është projektuar në atë mënyrë që të shpërndahet nëpërmjet ndërveprimit social, duke krijuar dhe duke përdor teknika dhe të arritura teknologjike sa më të përshtatshme në përdorim. “Mediat sociale janë mediat qe i përdorim për të qenë social. Pjesa e parë apo terminologjia sociale i referohet nevojave instiktive që kanë individët të lidhen me individët e tjerë. Ndërsa, pjesa e dytë i referohet thjeshtë kanaleve dhe mediave që ne i përdorim për të arrit komunikimin me individët e tjerë “(Safko, 2010).Sot, çdo person mund të qaset në internet dhe të krijoj përmbajtje të ndryshme në rrjetët sociale, blogje, forume të ndryshme, etj. Evoluimi i teknologjisë së informacionit ka filluar të diktoj mënyren e funksionimit të subjekteve të fushave dhe

përmasave të ndryshme në raport me konsumatorët e tyre potencial.“Web-i ka transformuar rregullat dhe ju duhet t’i transformoni strategjitë e marketingut për t’u inkuadruar në mundësitë e tregut të ideve ” (Scott, 2011).

Solis (2011) , krahason mediat sociale me demokratizim të informacionit. Është ndryshim nga një mekanizëm të transmetimit, një-me-shumë, në një model shumë-me-shumë, me rrënjë në bisedat midis autorëve, njerëzve dhe pjesmarrësve.

Ndërsa sipas një hulumtimi të verifikuar nga Statistic Brain (2014) duke u bazuar në burimet kryesore Browser Media, Socialnomics, MacWorld, influenca e mediave sociale vërtetohet duke u nisur vetëm nga fakti i numrit të përdoruesve të disa nga web-faqet kryesore të kësaj platforme sipas rangimit: Facebook me 1.4 bilion, Youtube me 490 milion përdorues për muaj, 17 milion artikuj të udhëhequr në Wikipedia, 3000 shkarkime në minut të fotografive në Flickr, Twitter me 190 milion përdorues aktiv.ndërkaq sipas burimit të lartëpërmendur vlenë të theksohet se niveli i përdorimit të mediave sociale sipas moshës 18-24 vjeç ka arrit nivelin mbi 90 %.

Kosova klasifikohet në rangun e vendeve që kanë popullësinë më të re në Evropë dhe për insitucionet arsimore patjetër që një ndër sfidat kryesore është qasja sa më cilësore, efektive dhe kreative në raport me këtë grup dhe ofrimi i mundësive sa më bashkëkohore në realizimin e kërkesave të tyre. Arsimi i lartë në Kosovë sipas Agjencisë Kosovare për Akreditim (RVV, 2013) përbëhet prej një sistemi i cili funksionon përmes insitucioneve publike (4 Universitete me numër të studentëve 75023, 1 Fakultet me 236 studentë dhe 3 shkolla profesionale me 2993 studentë) dhe atyre private (22 kolegje me 35269 studentë, 2 shkollat e larta profesionale me 3364 studentë dhe 1 akademi me 326 studentë).

Analizë e të dhënave dhe gjetjet kryesore

Artikulli është bazuar në mbledhjen e informatave përmes pyetësorëve të gjysmëstrukturuar. Ndërtimi i pyetësorëve është bazuar në softuerin e aplikuar Adobe Acrobat e-Forms (Adobe formscentral acrobat) që paraqet një formë të bazuar elektronike, e ngjajshme me formën tradicionale që mundëson mbledhjen e të dhënave nga një përdorues duke i dërguar ato të dhëna përmes email-it ose Web Acrobat Professional. Përmes programit gjithashtu është mundësuar përpunimi automatik i të dhënave dhe bartja e tyre për interpretimin dhe analizë statistikore në programin Ms Excel.

Zgjedhja e kampionit është bërë duke i mbaj

në konsideratë rregullat statistikore të përfaqësimit. Kampioni është marr për 56% të institucioneve private të Arsimit të Lartë dhe 44 % në numrin e gjithëmbarshtëm të institucioneve publike në Kosovë.

Institucionet arsimore të nivelit të lartë në Kosovë (88 % prej tyre) konsiderojnë që përmes përdorimit të medias sociale kanë arrit rezultate pozitive, duke e konsideruar platformën e medias sociale si mjet me rëndësi për strategjinë e tyre të marketingut. Përmes pyetjeve me më shumë se një zgjidhje (nga pyetësi) është konstatuar që qëllimi kryesor i përdorimit të mediave sociale nga institucionet e arsimit të lartë në Kosovë, qëndron në : Rekrutimin e studentëve (86 %); Rritjen e interesimit nga studentët aktual (86 %) dhe komunikimin me bashkpunëtorë (57 %).

FIGURA NR. 1: ARSYET E PËRDORIMIT TË MEDIAVE SOCIALE NGA INSTITUCIONET E ARSIMIT TË LARTË NË KOSOVË

Për nga përdorimi dominon rrjeti social Facebook (100 %), që d.m.th. të gjitha subjektet që kanë plotësuar pyetësorin operojnë përmes rrjetit social Facebook. Pastaj, pason përdorimi i Youtube (78 %), rrjeti social Twitter (67 %), rrjeti social profesional LinkedIn (56 %), blogjet e ndryshme (22 %) dhe Google + (11 %).

FIGURA NR. 2: LLOGARITË EKZISTUESE TË INSTITUCIONEVE TË ARSIMIT TË LARTË NË KOSOVË NË WEB-FAQET E MEDIAS SOCIALE

Ndërsa, për nga frekuenca e aktivitetit të institucioneve në raport me web-faqet e medias sociale, institucionet janë shumë të fokusuar në operimin përmes e-mailit (90 %), rrjetit social Facebook (70 %), Youtube dhe Twitter (40 %). Më shumë qëndrojnë indiferente në përdorimin e Tumblr, MySpace dhe Blogjeve të ndryshme.

FIGURA NR. 3 : FREKUENCA E AKTIVITETIT TË INSITUCIONEVE ARSIMORE TË NIVELIT TË LARTË NË KOSOVË NË RAPORT ME DISA NGA WEB-FAQET KRYESORE TË MEDIAVE SOCIALE.

Përmbledhjen e informatave demografike të përdoruesve përmes mediave sociale si lokacionin, moshën, gjininë etj., realizojnë vetëm 50 % e institucioneve. Një faktorë interesant është se 60 % prej tyre nuk monitorojnë bisedimet përmes mediave sociale, gjë që tregon që parametrat matës që ofrohen përmes platformës së medias sociale ende nuk konsiderohen të rëndësishëm në përdorim.

Nga gjithsejtë 40 % që monitorojnë bisedimet përmes medias sociale: 50 % i kushtojnë shumë rëndësi referimit të insitucionit si brend, 50 % i

kushtojnë rëndësi ofrimin të informatave nga stafi akademik dhe administrative, 100 % i kushtojnë rëndësi interaktivitetit me student dhe frekuencës së ri-shpërndarjes së informatave nga studentët.

FIGURA NR. 4 : ARSYET E MONITORIMIT TË BISEDIMEVE PËRMES MEDIAVE SOCIALE NË INSTITUCIONET E ARSIMIT TË LARTË NË KOSOVË

Sa i përket frekuencës së aktivitetit të insitucioneve arsimore të nivelit të lartë në Kosovë, 80% konsiderojnë që mjafton ofrimi i informatave në baza ditore (çdo ditë), kryesisht në rrjetin social Facebook, 78% janë aktiv në publikimin e informatave rreth rezultateve të provimeve, ligjeratave dhe informatave argëtuese, 67% janë të koncentruar në promovimin e ofertave rreth regjistrimeve të reja dhe ofrimin e informatave nga stafi administrativ, zyra për cilësi, etj.

Pëlqimet përmes rrjetit social Facebook, 67% prej tyre pajtohen që janë parametra shumë të rëndësishme në matjes e suksesit të aktivitetit të institucionit përmes mediave sociale. 67% pajtohen që nëse studentët realizojnë ri-shpërndarja e temave të ndryshme dhe bisedimeve rreth studimeve të publikuara nga insitucioni arsimor, paraqet një indikator me rëndësi në matjen e suksesit të institucionit.

FIGURA NR. 5 : INDIKATORËT E MATJES SË SUKSESIT PËRMES MEDIAVE SOCIALE NË INSTITUCIONET E ARSIMIT TË LARTË NË KOSOVË.

Në raport me komunikimin me studentë më aktiv janë përmes e-mailit (88%), rrjetet sociale (75%), përmes komunikimit online (43 %), duke deklaruar që ofrojnë përmbajtje të reja çdo ditë në web-faqet e lartëpërmendura.

Konkluzione/ Rekomandime

Mediat sociale po diferencohen vazhdimisht nga mediat tradicionale dhe sidomos marketingu përmes mediave sociale në krahasim me atë tradicional ka arritur të ketë influencë të madhe në tregun e gjërë. Mediat sociale paraqesin një terren të ri për marketerët, posaqërisht në Kosovë dhe rajon. Institucionet e arsimit të lartë në Kosovë kanë filluar të paraqesin interesimin e veçantë në përdorimin e mediave sociale si një ndër strategjitë e tyre të marketingut.

Institucionet janë shumë të fokusuar që të operojnë përmes e-mailit (90 %) dhe rrjetit social Facebook (70 %). Rekomandohet që institucionet të zgjerojnë diapazonin e përdorimit të web-faqeve kryesore që ofrohen përmes medias sociale.

Mirëpo, duke u bazuar në rezultatet e pyetësorit

konkludohet që identifikimi i parametrave matës, mbledhja e informatave demografike, monitorimi i bisedimeve dhe preferencave të studentëve është më i mangët. Rekomandohet që institucionet të krijojnë një strategji të matjes së parametrave të lartëpërmendura në mënyrë që të kenë qasje më të lehtë në rekrutimin e studentëve dhe në matjen e preferencave të studentëve aktual. Rezultatet gjatë këtij studimi tregojnë që niveli i përdorimit të mediave sociale në institucionet e arsimit të lartë në Kosovë është në rritje, dhe rekomandohet që marketerët të konsiderojnë metoda të reja dhe më të avancuara që ofrohen përmes platformës së mediave sociale për të zhvilluar shërbimet e ofruara dhe strategjinë e marketingut të tyre.

Referencat

- Bayne, Kendra S., (2011) "Effectiveness of Social Media Marketing: An Experimental Inquiry on College Students' Awareness of, Interest in, and Intention to Participate in a Campus Recreation Special Event". Kinesiology Theses. Paper 2. Retrieved from: http://scholarworks.gsu.edu/cgi/viewcontent.cgi?article=1001&context=kin_health_theses
- Harris, L. & Rae, A. (2009). Social networks: the future of marketing for small business. *Journal of business strategy*. vol. 30 no. 5 2009, pp. 24-31. <http://eprints.soton.ac.uk/80486/1/JBS.pdf>

- Kirtiç, A. K. & Karahanb, F. (2011). To Be or Not to Be in Social Media Arena as the Most CostEfficient Marketing Strategy after the Global Recession. *Procedia Social and Behavioral Sciences* 24 (2011) 260–268. Retrieved from <http://parsproject.xzn.ir/tarjome/183.pdf>
- Raport i Vetë - Vlerësimit, (24 tetor, 2013). Agjencia e Kosovës për Akreditim (AKA). www.akreditimi-ks.org
- Reuben, R. (2008). The Use of Social Media in Higher Education for Marketing and Communications: A Guide for Professionals in Higher Education. Alumni CIFF. Retrieved from <http://www.ciff.net/seminarioformanciononline/DocumentoSeminaroII.pdf>
- Safko, L. (2010). The social media bible: Tactics, tools & Strategies for business success. Wiley; 3 edition.
- Scott, D. M. (2011). The New Rules of Marketing & PR: How to Use Social Media, Online Video, Mobile Applications, Blogs, News Releases, and Viral Marketing to Reach Buyers Directly. Wiley
- Solis, B. (2011). Engage: The Complete Guide for Brands and Businesses to Build, Cultivate, and Measure Success in the New Web. John Wiley & Sons; Revised and Updated edition.
- Social Networking Statistics. (2014). Statistic Brain. Parë për herë të fundit me 13/04/ 2014 nga <http://www.statisticbrain.com/social-networking-statistics/>
- Varnhagen, C. & Husband, A. (2011). Social Media: Use and Usefulness at the University of Alberta. Report of the TLAT Subcommittee on Social Media.

ROLI I LIDERSHIPIT NË ZHVILIMIN E NDËRMARRJEVE PUBLIKE

Rast studimi:

PTK sh.a (Posta dhe Telekom i Kosovës)

Ilir BYTYÇI

Është doktorant në UET në Tiranë. Ka punuar për UNHCR (Kukës dhe Prishtinë) nga 1999 deri 2003 për të vazhduar në PTK (Posta dhe Telekom i Kosovës) ku edhe punon aktualisht. Në PTK ka mbajtur disa poste menaxheriale në departamente të ndryshme. Aktualisht, është Ligjerues në Kolegjin Universitar „Pjeter Budi“ Prishtinë.

ABSTRACT

Lidershipi është aftësia për të krijuar vizion, kurajë dhe koncepte të reja, dhe që sfidohet prej situatave më komplekse. Aftësia e çdo lideri është të menaxhon me njerëzit, grupe të ndryshme, me ndërmarrjen dhe të ketë influencë mbi ata. Pra, te kesh njohuri për artin e menaxhimit dhe udhëheqjes do të thotë të njohësh botë në të cilën jeton dhe vepron.

Për lidershipin janë dhënë definicione dhe teori të ndryshme nga autor të ndryshëm. Një definicion i përgjithshëm, lidershipin e definojnë si “procesi social në të cilin një person mund të marrë ndihmën dhe mbështetjen e të tjerëve në realizimin e një detyre të përbashkët”.

Menaxhimi dhe lidershipi - Në realitet nuk ekziston një ndryshim i madh në mes menaxhimit dhe lidershipit, dallimi i tyre është në nivele dhe fokusim. Konfrontimi është se të gjithë lideret nuk janë edhe menaxher, si dhe të gjithë menaxherët nuk mund të jenë edhe lider.

Meqë lidershipi ka rol vendimtar në zhvillimin qoftë të ndërmarrjeve publike apo private, në këtë kërkim do të analizohet roli dhe ndikimi i lidershipit në zhvillimin e ndërmarrjeve në përgjithësi dhe atyre publike (NP) në veçanti, si dhe do të shpalosen shkaqet e (mos) efikasitetit të këtyre ndërmarrjeve.

Menaxhimi i ndërmarrjeve publike në Kosovë ka kaluar nëpër shumë faza të ndryshme të zhvillimit. Aktualisht, këto ndërmarrje operojnë si biznese të cilat u ofrojnë shërbime apo produkte publikut dhe kanë për aksionar kryesor, të vetëm, Qeverinë e Kosovës.

Prandaj, në këtë mjedis të ndryshueshëm global, si asnjëherë, zërat për një lidership efektiv nuk kanë qenë më të fuqishëm se deri më tani. Lidhur me kete, Qeveria, si aksionare duhet të ketë një vizion të qartë për zhvillimin, transformimin dhe kontrollin e ndërmarrjeve publike, në mënyrë që këto ndërmarrje të rrisin vlerën e tyre dhe të jenë konkurruese në treg.

Fjalet kyçe: *Lidership, menaxhim, ndërmarrje publike, strategjia, zhvillimi, vizioni.*

Hyrje

Në Kosovë ndërmarrjet publike janë me rëndësi strategjike për vendin. Ato ofrojnë shërbime vitale për qytetarët dhe punësojnë 14,463 punëtorë, prej të cilëve 88% janë meshkuj dhe vetëm 12% femra. Sipas ligjit mbi Ndërmarrjet Publike (NP), parashihet vendosja e bordeve të drejtorëve për këto ndërmarrje. Mirpo, deri më tani, praktika ka treguar që lidershipi i të gjitha këtyre niveleve është paraqitë jo eficient duke i dëmtuar edhe ndërmarrjet. Vendosja apo emërimi i personave politik dhe jo profesional në krye të bordeve të ndërmarrjeve publike ndodh për shkak interesave madhore të partive politike.

Qëllimi - kryesor i këtij punimi është të trajtohet Lidershipi si shtyllë kryesore e menaxhimit bashkëkohorë dhe ndikimi i tij ngritjen e ndërmarrjeve publike (NP) në Kosovë. Ndërsa, objektivat kryesore janë kërkim-hulumtimi i liderishtit ndërmarrjeve publike si në vijim:

- Analiza e zhvillimit të ndërmarrjeve publike në Republikën e Kosovës,
- Analiza e politikave menaxhuese dhe legjislativë të ndërmarrjeve publike,
- Analiza e PTK-së. (Posta dhe Telekom i Kosovës)
- Nxjerrja e konkluzioneve dhe rekomandimeve për politikën efektive të ndërmarrjeve Publike në Republikën e Kosovës.

Pyetja kërkimore: e këtij hulumtimi do të bazohet kryesisht në këto pyetje:

- Cilat janë shkaqet kryesore që ndikojnë në (mos)eficiencën e ndërmarrjeve publike në Kosovë?
- Cili është roli dhe ndikimi i liderishtit në menaxhimin bashkohor të ndërmarrjeve publike në Kosovë?

Hipotezat kryesore: të punimit janë:

- Lidershipi efikas dhe profesional jep rezultate pozitive në efikasitetin e ndërmarrjeve publike.

Metoda dhe metodologjia e kërkimeve: do të jetë e orientuar në hulumtimin e teorive ekzistuese dhe më bashkëkohore si dhe do të përdorën analiza të ndryshme si SWOT, PEST etj. Ndërsa grumbullimi i të dhënave të studimit do të fokusohet në hulumtimin e NP në Kosovë (siç janë: PTK, KEK, etj), si dhe ndërmarrje tjera kurse burime shtesë: shfrytëzimi i Tryezave nga Shoqëria Civile, raporet e auditorit të gjeneral, pasqyrat financiare, raporti progresit nga Bashkimi europian (BE), raporti tjera për NP etj.

Analiza e gjetjeve, interpretim të dhënash PTK – (Posta dhe Telekom i Kosovës)

Posta dhe Telekomunikacioni i Kosovës Sh. A. (PTK) është kompani e cila në organizimin e saj të brendshëm përbëhet nga dy njësi operative, VALA dhe Telekom. Këto dy njësi ofrojnë shërbime të telefonisë mobile dhe fikse, internet, televizion si dhe shërbime të menaxhuara të teknologjisë informative për konsumatorë biznesi.

Në dhjetor 2008 Qeveria ka themeluar Komisionin ndër-qeveritar për të analizuar opsionet e privatizimit të PTK-së. Është bërë vlerësimi i të gjitha aspekteve të PTK-së dhe tregut potencial. Me propozim të këtij Komisioni dhe të Qeverisë, në korrik 2010 Kuvendi i Kosovës ka miratuar në parim privatizimin e 75% të PTK-së ndërsa në mars 2011 ka dhënë miratimin final për privatizim. Ndërsa në fillim të vitit 2014 dështon privatizimi i kësaj ndërmarrje, si rezultat i mos miratimit nga Kuvendi i Kosovës.

Analiza SWOT

- S PTK është kompania më profitabile në Kosovë. Ajo ka kapacitete financiare, njerëzore, teknologjike për zhvillimin e biznesit dhe të qenurit lider në tregun e Kosovës.
- W Shërbimi i zërit në përgjithësi po bie. Baza e numrit të konsumatorëve të TiK dhe e të hyrave janë duke rënë në mënyrë të vazhdueshme. Zëri akoma përfaqëson pjesën më të madhe të hyrave të TiK.
- O dy vitet e fundit ishin mjaftë të vështira për PTK ajo u ballafaqua me një proces në vazhdimësi të privatizimit, si dhe me kufizime nga operimet e saj (p.sh kufizimet nga Qeveria për investime). Në vitin 2014 qeveria largon kufizimet për investime.
- T Barrë më e madhe për PTK-në si ndërmarrje publike, është obligimi ligjor për të përcjellur ligjin e prokurimit publik, procedurat e të cilit shpeshherë pamundësojnë reagimin e shpejtë të PTK-së në tregun ekzistues konkurrent dhe me ndryshime dinamike.

Analiza PEST

Politike – Krahasuar me ndërmarrjet tjera publike, PTK është një kompani profitabile e cila gjeneron të hyra dhe ndihmon në buxhetin e Kosovës. Kurse në anën tjetër, kërkesë e BE

është që në kuadrin e liberaizimit të tregut, ekonomisë së tregut, gjitha ndërmarrjet publike duhet të privatizohen,

Ekonomike – Në vitin 2008 pas shpalljes së Pavarësisë, ndërmarrjet Publike kaluan nën menaxhimin e Qeverisë së Kosovës si aksionare e vetme. Vetëm PTK ka paguar dividendë, duke ia rritë buxhetin e Qeverisë Kosovë me mbi 200 milion euro për tre vitet e fundit.

Sociale – në këtë kompani janë rreth 2,300 punësuar, një pjesë e bukur e madhe me shitjen e PTK, ka mundësi të rrezikohet vendi, përshkak të moshës së tyre, mbipopullimin e personelit, futja e teknologjive të avancuar ka zvogluar punën e disa shërbimeve etj,

Teknologjike - aplikimi i teknologjive të avancuar për produkte e shërbime, në një anë do të ndikon në dhënjën e produktve dhe shërbimeve, përmeshjen e kërkesave të tregut, etj kurse në anën e tjetër, kompanisë do ti kushton me një investim mjaftë të madh kapital.

Analiza Financiare e PTK-së

Në tabelën më poshtë janë paraqitë disa të dhëna financiare të cilat janë mjaftë të vlerëshme që të kemi një pasqyrë sa më të qartë për ndërmarrjen – PTK, për periudhën tre vjeçare 2010, 2011, 2012.

TABELA NR. 1: ANALIZA FINANCIARE E PTK

Viti	2010	2011	2012
Të Hyrat	151.5	162.2	147.7
Fitimi Neto	33,4	46,1	38,3
Dividenta	80 mil	55 mil	75 mil*
Vlera	207,680	198,842	170,995

* nga 75 milion euro e dividendës, me vendim të Qeverisë, 30 milion janë dhënë Postës së Kosovës (PK), si kompani e re publike (ndarje nga PTK).

Interpretim të dhënash

Të hyrat – krahasuar vitin 2010 me vitin 2011 kemi rritje të të ardhurave (të hyrave) prej mbi 11 milion euro, kurse të krahasuar këtë me vitin 2012 kemi rënje afro 15 mil. si rezultat i zvoglimit aporamjes së të ardhurave nga shërbimet e telefonis mobile dhe fikse, të ardhurat nga shërbimet e internetit dhe të kabinave publike.

Fitimi Neto – viti 2011 si rezultat i produkteve dhe shërbimeve të reja kemi PTK ka rritje të fitimit mbi 12 milion euro (45.1 mil) krahasuar me vitin paraprak. Kurse në vitin 2012, krahasuar me vitin paraprak

(2011) kemi rënje të fitimit neto prej 8 milion euro si rezultat i një pagese gjobe në gjykatën e Arbitrazhit në Londër në favor të kompanisë Amdocs.

Dividenta – caktohet me vendim të Qeverisë dhe ndahet nga fitimi neto dhe fitimi i mbajtur.

Vlera – Asetet e kompanisë në vitin 2011 ishin më të vogla se ato në 2010 për afro 8 mil. euro. Ky ndryshim vjen si rezultat i zvoglimit të asteteve të pa trupëzuara, investimeve, afatgjata financiare, paraja dhe ekuivalentet e parasë etj.

Tabela tregon që PTK ka bazë të mire për zhvillim të metutjeshëm duke rritë fitimin dhe vlerën e saj me qëllim që në procesin e privatizimit të ketë një çmim të lartë konkurrues.

Konkluzionet

Më qëllim që Lidërshipi në NP të jetë efikas dhe profesional, Qeveria e Republikës së Kosovës duhet të ketë një vizion për zhvillimin, transformimin dhe kontrollin e tyre. Prandaj, ky vizion duhet të delegohet në gjitha nivelet e NP-ve, që nga bordet mbikëqyrëse deri te lideri i korporatës CEO dhe drejtorët tjerë ekzekutiv.

Identifikimi dhe zbatimi i llogaridhënjës për performancën e NP-ve ka qenë vazhdimisht i vështirë apo nuk ekziston fare. Prandaj, me qëllim të rritje së efijencës, qeveria duhet të caktojë zbatimin dhe monitorimin e objektivave të NP si dhe vlerësimin e performancës në këto nivele:

- Vlerësimin e performancës së Ndërmarrjes nga ana e Bordit,
- Vlerësimi i performancës së Bordit nga Njësia për politika dhe Monitorim të NP-ve.

Zbatimi i vlerësimit të performancës, kërkon të sigurojë që bordi dhe menaxherët janë përgjegjës për performancën e tyre. Bordi është përgjegjës për vlerësimin e brendshëm kurse Njësia për politika dhe monitorim të NP-ve për vlerësimin e jashtëm. Pra, Instalim i një lidërshipi profesional i cili orientohet në rezultate paraqet menaxhimin bashkohor të këtyre ndërmarrjeve publike.

Kurse, bazuar në analizat e sipërpërmenduar faktorët kryesor që ndikojnë në efijencën e PTK është përgatitja e një strategjie zhvillimore ku në kuader të kësaj strategjie hynë:

- ritja e investimeve e cila do të ndikojë në rritjen e vlerës së kësaj ndërmarrje dhe në të njëjtën kohë të privatizohen me një vlerë apo çmim më të lartë.
- Ngritja e performancës përmes vendosjes së njerëzve profesional (jopartiak) në pozitë kyçe,

si dhe instalimi i një kuture të llogaridhënjes në gjitha nivelet e ndërmarrjes.

- c) Me që analizat finaciare tregojnë që kjo kompani ka kapacitete finaciare, humane dhe teknologjike që të jetë lider në tregun e telekomunikacionit, të gjenerojë fitim për kompaninë dhe të njejtën kohë të ndajë dividend për Qeverinë me mundësi reale në rritjen e pasurisë (vlerës) së kësaj kompanie.

Pra, efikasiteti i ndërmarrjeve publike është rezultat i një lidërshipi profesional i gjitha niveleve, me vision të qartë të zhvillimit dhe të një performance të lartë të menaxhimit.

Referencat

- Peter Drucker (2001). THE ESSENTIALS. HarperCollins Publisher, Inc.
- Vasilika Kume, Nazmi Mustafa, Enver Krasniqi (2011): LIDERSHIPI, teori, koncepte, praktika. Globus Prishtinë.
- Isa Mustafa (2004): LIDERSHIP. Udhëheqja efiçienca dhe efektiviteti. Riinvest Prishtinë.
- Robbins / DeCenzo (2011). Bazat e Menaxhimit, UET Press.
- Nitin Nohria, Rakesh Khurana (2011). Manual i Teorisë dhe Praktikës së Lidërshipit. UFO Press.
- Berim Ramosaj (2006): Menaxhmenti Kreativ & Lidërshipi, Prishtinë
- Richard Bolden (2004): What is Leadership? Leadership south west, Research Report 1. University of Exeter UK.
- Schein, E. (2004). Organizational Culture and Leadership. San Francisco: Published by Jossey-Bass A Wiley Imprint.
- Shyqyri Laci (2010): MANAXHIMI, Tiranë
- Burime nga interneti:**
KIPRED - INSTITUTI KOSOVAR PËR KËRKIME DHE ZHVILLIM TË POLITIKAVE Kërkime politike 2011/06
Ligji për Ndërmarrje Publike 03/L-087. Neni 3 dhe neni 17 paragrafi 1 deri në 3
www.ptkonline.com
Raporti vjetor PTK 2010, 2011, 2012
www.mzhe.rks-gov.net
http://www.meiks.net/repository/docs/Material_Diskutues_Ndermarrjet_Shoqerore_dhe_Publike .

GOOD GOVERNANCE IN EDUCATION, ELEMENT OF SOCIAL-ECONOMIC DEVELOPMENT IN KOSOVO

Marigonë KRYPA

E lindur më 25.05.1986 në Gjakovë. Studimet bachelor i ka kryer në Universitetin e Prishtinës- Fakulteti i Edukimit profili: Teknologji – Informatikë, studimet master po nw Universitetin e Prishtinës- Fakultetin Ekonomik profili: Menaxhment-Informatikë. Aktualisht vazhdone studimet doktorale në Universitetin Evropian të Tiranës profili: Menaxhim. Punon si mësimdhënëse në SHMU në Gjakovë.

ABSTRACT

The education system in Kosovo has undergone many changes and transformations during the last ten years of the twentieth century, especially after the war period. Changes have been many forms and ways, both in terms of economic development, management, operation, governance, both in terms or education.

Today, our country would not exist with these development parameters as we see it today would not exist if an effective governance of a country and an education. By many authors noted that “the development of a country depends on the level of education they have”. Education is a function of the sustainable development of a country and plays a primary role in building human capacity to deal with challenges time change and socio-economic development.

Despite the fact that Kosovo has undergone many challenges and a period of rapid transformation it tries to follow the steps towards regional and European integration through economic and social development and education. Kosovo predict the education like a center of the reform and as an integral part of the strategy of long-term economic and social development.

Kosovo education system should be developed in a way to serve a new social order, national needs and new opportunities towards European integration.

Currently in Kosovo presented these indicators as pillars of economic reform and social: improvement of the investment climate, further development of education and the creation of an economy more competitive and productive.

Key words: *Good governance, management, education, effective governance*

Qëllimi dhe objektivat e studimit

Punimi mirëqeverisja në arsim, si faktorë me ndikim në zhvillimin ekonomik social ka për qëllim analizën duke u bazuar në studimin e faktorëve me ndikim në zhvillimin e performancën ekonomike dhe faktorit social. Rast studimi mbi këtë temë është marr Kosova.

Pyetja kërkimore

A dallon funksioni i arsimit në Kosovë nga arsimi i vendeve tjera me zhvillim dhe çfarë përfitimesh mund të sjell investimi në arsim?

Hipoteza

Nga hulumtimet e bëra në lidhje me këtë aspekt mjaft të rëndësishëm, është nxjerrë një konkludim që funksionimi i sistemit arsimor në Kosovë dallon në shumë aspekte nga sistemi arsimor i vendeve me zhvillim. Për të arritur rezultate pozitive nevojitet një investim dhe një ndryshim i procesit mësimorë, mënyrës së funksionimit të sistemit arsimor, krijimi i ligjeve të reja, bashkëpunimi me vende të tjera, organizata, etj.

Përfitimet nga investimi në arsim mund të jenë të shumta dhe në radhë të parë si rast studimi në Kosovë, është deklaruar se arsimit konsiderohet si faktorë që ndikon pozitivisht në ngritjen e zhvillimit ekonomik të vendit dhe po ashtu arsimit ka edhe ndikim në zhvillimin social. Për secilin faktorë ndikimi, zhvillimi dhe përfitimi do të paraqitet në këtë punim.

Kontributi i punimit

Objektivi i këtij punimi është identifikimi i pikave të dobëta dhe të forta të cilat i disponon vendi ynë dhe përcaktimi i të dhënave relevante të krahasueshme me indikatorët, të dhënat dhe standardet ndërkombëtare të cilat kanë qenë signifikantet kryesore me ndikim në zhvillimin e shumë vendeve.

Metodologjia e punimit

Për realizimin e këtij punimi janë përdorur të dhëna cilësore dhe sasiore në raport me temën e cila trajtohet nga materiale të shumta, burime interneti dhe raporte kërkimore. Ky punim paraqet rezultatet ndikimit të arsimit në zhvillimin ekonomik – social të vendit, duke u bazuar në disa hulumtime.

Studimi në këtë punim është realizuar për të hetuar faktorët që ndikojnë në zhvillimin ekonomik – social si rezultat i një menaxhimi të suksesshëm të

arsimit në Kosovë dhe ndikimi i këtyre faktorëve në produktivitetin e një vendi, duke u bazuar në teori dhe modele të ndryshme nga vendet tjera me zhvillim ekonomik.

Hyrje

Arsimi si veprimtari e rëndësishme dhe me ndikim, paraqet resursin kryesor që ndikon në zhvillimin e një shoqërie dhe ekonominë e një vendi.

Përveç pikave të mirëfillta të llojeve të ndryshme që kanë ndikim në kapitalizmin, globalizim dhe integrimin e një vendi, si faktorë kyç paraqitet zhvillimi i arsimit.

Rëndësia dhe roli i arsimit në zhvillimin ekonomik dhe në shoqëri sot është një temë me prioritet dhe rëndësi botërore.

Kontributi i sistemit arsimor për zhvillimin ekonomik përmban çështje që lidhen me qeverisjen dhe çështjet ligjore, matja e rezultateve dhe menaxhimi i performancës, çështjet e financimit të jashtëm nga vendet e huaja. (Mustafa, I., et al, 2004)

Arsimi përveç përparësive dhe produktivitetit që sjell në zhvillimin ekonomik – social të një vendi ajo përfshinë edhe efekte pozitive anësore të jashtme në nivelin e shoqërisë.

Arsimi si veprimtari themelore në aspekt të ngritjes së individit, shoqërisë dhe vendit, konsiderohet si një nga fushat elementare të zhvillimit, të paqes dhe stabilitetit në mes të vendeve.

Një prej mekanizmave kryesor me të cilën një vend është konkurrent mbi vendet tjera, tregun, fuqinë dhe teknologjinë në shekullin 21 patjetër që është arsimit.

Duke u bazuar në faktin që Kosova është një vend i cili nuk disponon teknologji të zhvilluar, pasuri natyrore apo industri të mëdha për prodhim të lëndës së parë të cilën mund ta eksportojë jashtë vendit, ajo të vetmin resurs me vlerë në të cilin mund të bazohet dhe të investojë është kapitali njerëzor apo investimi në dije. Si model veprimi dhe implementimi mbi këtë investim ne mund të bazohemi tek vendet me zhvillim konkurrent ekonomik, si Japonia, Amerika, Gjermani, etj. Si shumë vende të cilat janë në zhvillim e sipër edhe vendi jonë përballet me shumë sfida dhe probleme të ndryshme të cilat kërkojnë zgjidhje efektive dhe cilësore.

Mirëqeverisja në arsim, si faktorë me ndikim në zhvillimin ekonomik social në Kosovë

Një ndër prioritetet themelore për zhvillimin e një vendi është arsimit, përmes të cilës një vend mund

të ketë një avantazh konkurrues dhe burim të rritjes ekonomike. Në vitet e fundit shumë vende me zhvillim të lartë, e kanë parë edukimin dhe arsimin si një përcaktues gjithnjë e më i rëndësishëm i performancës së tyre, si faktorë me ndikim në zhvillimin ekonomik social.

Jack Delors deklaroi se nuk ka zhvillim të qëndrueshëm ekonomik afatgjatë, pa sistem të arsimit cilësor. (Hyseni, H., et al, Prishtinë 2006).

Politika më e zgjuar e një vendi është investimi në arsim dhe krijimi i një lidhje të mirëfilltë me tregun e punës, përmes të cilës gjenerohet një fitim i shprehur me të ardhura të larta monetare.

Lyndon Johnson, ish-kryetar i ShBA-së, sa ishte kryetar, deklaroi: "Në tavolinën ku unë qëndroj kam mësuar një të vërtetë të madhe. Përgjigja për të gjitha problemet kombëtare – problemet e botës, vërtitet për një fjalë të vetme. Ajo është arsimit". (Hyseni, H., et al, Prishtinë 2006).

Mënyra e investimit në arsim dhe strategjia të cilën e krijon shteti për zhvillim dhe investim në arsim ndryshon në secilin vend, varësisht nga potenciali ekonomik dhe politikat e atij vendi. Përderisa ShBA-ja zhvillimin e tij ekonomik e arriti përmes krijimit të një strategjie me fokus investimi në zhvillimin e arsimit dhe ngritjen e edukimit në vendin e tij, është konstatuar në bazë të të dhënave se SHBA njihet si vendi i cili më së shumti ndan të ardhura për arsim.

Ekziston një relacion e cila korrespondon pozitivisht midis viteve të shkollimit të individit dhe zhvillimit ekonomik të një vendi. Vitet e shkollimit të individit mund të themi se janë një matës apo tregues të një rritje ekonomike. Më e rëndësishmja, është se duke përdorur vitet mesatare të shkollimit të individit në mënyrë implicite supozohet se një vit e shkollimit jep të njëjtin rritjen e njohurive dhe aftësive pa marrë parasysh sistemin e arsimit.

Përparësitë e nivelit të shkollimit me ndikim në ekonomi

Shumë studiues dhe ekonomistë të vendeve të zhvilluar në botë, pas hulumtimeve të një pas njëshme kanë deklaruar që edukimi dhe arsimimi i punonjësve të një vendi është faktori kryesor i përcaktimit të zhvillimit të performancës së një vendi.

Niveli i shkollimit të një personi është faktori më i ndjeshëm në aspektin e vlerësimit dhe zhvillimit të performancës ekonomike. Vitet e shkollimit të individit duhet të korrespondojë me pagën të cilën ai e merr. Diferencimi në nivelet e shkollimit të popullsisë është përcaktuar si një

faktorë signifikant e cila krijojnë ndarjen midis vendeve me zhvillim dhe atyre të varfëra apo më pak të zhvilluara. Përparësitë e përfitimit të individit nga niveli i shkollimit që posedon janë të ndryshme, varësisht nga vendi.

Arsimi, faktorë me ndikim social

Qysh në kohët e hershme, filozofët si Aristoteli dhe Platoni vunë në dukje se arsimit ka qenë në qendër të përmbushjes morale të individëve dhe mirëqenien e shoqërisë në të cilën jetojnë. Në dekadat e fundit, hulumtimi ka mbështetur këtë gjetje, duke zbuluar se arsimit jo vetëm bën të mundur individët për të kryer më të mirë në tregun e punës, por edhe ndihmon për të përmirësuar shëndetin e tyre të përgjithshëm, të nxitur aktive shtetësinë dhe përmbajnë dhunë. Shumë të dhëna tregojnë se jetëgjatësia është e lidhur fort me arsimin (OECD, Janar 2013).

Në bazë të disa konkluzioneve deklarohet se personat e arsimuar me shkollim terciar, jetojnë më gjatë se personat me arsimim të ulët.

Mesatarisht, në mesin e 15 shteteve të më të dhënat e disponueshme, një burrë 30-vjeçar terciar-arsimuar mund të presin për të jetuar tetë vjet më gjatë se një burrë 30 vjeçar i cili nuk e ka përfunduar arsimin e mesëm të lartë e paraqitur në figurën më poshtë:

GRAFIKU 1. DIFERENCAT NË JETËGJATËSI SIPAS GJINISË DHE VENDEVE
Burimi: (OECD, Janar 2013)

Siç shihet në grafikun 1, janë të paraqitura 15 shtete dhe rezultati i arritur i hulumtimit nga OECD mbi ndikimin e arsimit në jetëgjatësinë e njerëzve tek femrat dhe meshkujt.

Sfidat me të cilat ballafaqohet arsimit në Kosovë

Që të kemi një ndryshim cilësor, produktiv të arsimit të ulët, të mesëm dhe të lartë, është e detyrueshme të bëhet një ndryshim në cilësinë e dijës, me fokus që të përshpejtojmë zhvillimin ekonomik. Suksesi i bazuar në potencialin e zhvillimit të arsimit në nivele të ndryshme nga niveli i ulët i arsimit e deri tek ai i lartë, varet kryesisht nga përkushtimi dhe aftësia e profesionalizmi i ekipit që do udhëheqin ndryshimin në këtë sektor.

Kontributi themelor dhe ndikues mbi krijimin e ndryshimeve në cilësinë e arsimit, si faktorë determinant me ndikim në zhvillimin ekonomik-

social, vlerësohet indirekt nëpërmjet treguesit të shkallës së përfshirjes në tregun e punës të studentëve që mbarojnë studimet. Mirëpo tek ne deri tani ende nuk janë krijuar analizat ndër sektoriale në lidhje me tregun e punës dhe arsimin apo kontributin e tij mbi ngritjen ekonomike.

Përveç se është e rëndësishme për një vend që të ofrojë arsimim të mirëfilltë tek individët, një faktorë tjetër shumë implikant dhe i rëndësishëm është cilësia-kualiteti e njohurive dhe arsimimit që fitojnë individët nga ai shkollim, e jo kuantiteti.

Pra që ti afrohem zhvillimit të vendit tonë me vendet tjera nuk është e mjaftueshme vetëm të ofrojmë arsimim të lartë për gjithë popullsinë, por është me rëndësi edhe sasia dhe cilësia e njohurive që përfiton individit nga ai shkollim.

Në sistemet arsimore me resurse të pakta dhe kushte të vështira të punës është nonsens që investimet të orientohen në rezultate, sepse nuk mund të arrihen rezultate të larta me kushte – inpute dhe resurse të pavolitshme. (Hyseni, H., et al, Prishtinë 2006)

Analiza e gjetjeve

Realizimi i këtij punimi është bazuar në raporte, publikime, materiale të ndryshme dhe në gjendjen konkrete të arsimit në Kosovë me të cilën përballemi çdo ditë, duke u fokusuar tek ndikimi i saj në produktivitet apo sfidat me të cilat përballlet ajo.

Konkluzione

Arsimimi është një prej faktorëve të rëndësishëm që mund të ndikojë mbi shoqërinë dhe ekonominë, por kushte të ndryshme kërkojnë strategji veprimi të ndryshme arsimore.

Në vendet shumë të zhvilluara dhe të arsimuara efekti i rënies së zhvillimit dhe përballjes me krizën është minimal, por në vendet më pak të arsimuar dhe të zhvilluara sfidat për ngritjen e produktivitetit dhe zhvillimit janë më të mëdha. Nga kjo rrjedh që punonjësit sa më shumë shkollim të kenë aq më produktiv janë gjatë punës së tyre.

Në vendet ku shkalla e fertilitetit ka rënë, por nivelet e arsimit nuk rritet, zhvillimi ekonomik nuk është aq e theksuar si në vendet ku nivelet e arsimit gjithashtu u rrit. Përfitimet që sjell arsimi janë të lidhura drejtpërdrejtë me performancën ekonomike.

Referencat

- Mustafa, I., et al, (2004), Education and economic development in Kosovo, Research report.
- Hyseni, H. Krasniqi, G.. et.al.(2006). Arsimi bazim cilësor në funksion të zhvillimit njerëzor. Raport hulumtimi. Prishtinë.
- <http://www.oecd.org/edu/skills-beyond-school/EDIF%202013--N%C2%B010%20%28eng%29-v9%20FINAL%20bis.pdf> (25.03.2014)

ELEMENTE DHE TENDENCA TË MIRËQEVERISJËS NË ZHVILLIMIN SOCIAL-EKONOMIK TË SHQIPËRISË

Shkendiye Demalijaj UKAJ

ABSTRACT

Public administration reform is a global trend. Today, public administration reforms are necessary both in developed countries and the developing countries so that their administrative system to be efficient, productive, transparent and responsive to citizens' needs. Increasingly, more and more becomes known that the level of economic and social development of a country apart from economic actors also assessed the level and manner of governance. Good governance creates opportunities for growth and making appropriate policy decisions in favor of sustainable development. Improvements in government performance serve as a means much right conclusions. These include among other things decreases excessive public spending, making government operations with efficiency and political reforms as fundamental changes in key policies such as macroeconomic management policies, labor market reforms or significant changes in social policies. Therefore, the aim of this paper is to show that good governance elements that affect social and economic development of Albania and told if public administration reforms affect economic welfare. Good governance is not only the work and activities without government involvement and the level of cooperation between all development actors and formal and informal institutions of a country, such as the inclusion of stated interest groups and civil society in dialogue consultations economic and social policies, transparency of public institutions and decisions of experts, determining the patterns of development in accordance with the level of institutional development of the historic all about fighting corruption and informality are some of the elements of good governance. Development of this paper was made based on qualitative data obtained primarily from scientific articles, internet sources, the RA legislation and knowledge gained from the author's professional experience in public administration.

Keywords: *Public administration, good governance, performance, public reforms, economic development.*

Hyrje

Me ndryshimet socio- politike dhe ekonomike në Shqipëri është paraqitur nevoja e reformimit të administratës publike me qëllim të ngritjes së cilësisë së shërbimeve për qytetar dhe biznese. Forcimi i kapaciteteve në administratë është jo vetëm një e mirë e drejtpërdrejtë për shoqërinë, por dhe një hap më tej drejt integritit në Bashkimin Evropian. Reformimi i administratës publike për të garantuar meritokraci, eficiencë dhe transparencë mbetet dhe një parakusht i rëndësishëm në kuadër të kriterit politik. Reformimi përfshinë plotësimin e infrastrukturës ligjore, ngritjen e kapaciteteve administrative dhe avancimin teknologjik të funksionimit të administratës.

Procesi i reformës është ndër prioritetet kryesore të Qeverisë që ndërlikohet me objektivin qeveritar për krijimin e një administrate moderne, funksionale, profesionale, politikisht neutrale dhe të përgjegjshme përballë kërkesave dhe nevojave të qytetarëve, me qëllim final drejt ndërtimit të një shteti ligjor dhe demokratik. Në procesin e Reformimit të Administratës Publike ka luajtur rol mjaft të rëndësishëm edhe Bashkimi Evropian, i cili prej vitesh është angazhuar në mbështetje të drejtpërdrejtë për modernizimin e administratës publike në Shqipëri.

Qëllimi i punimit është që të kuptojmë reformën në kuadër të integritit në B.E. për bërjen e një administrate publike sa më efikase, si një hallkë drejt hapsires europiane. Të tregoj se cilët janë elementet dhe parimet e qeverisjes së mirë që ndikojnë në zhvillimin social dhe ekonomik të Shqipërisë si dhe të tregoi ndikimin e reformave në mirëqenjen ekonomike.

Qëllimi i këtij punimi poashtu është t'i japë përgjigje pyetjes se: "Pse nevojitet një reformë për qeverisjen e mirë publike".

Rishikimi i literatures dhe metodologjia e punimit

Zhvillimi i punimit është bërë duke u bazuar në të dhëna cilësore të marra në literaturë nga autor të ndryshëm, në libra, mirëpo kryesisht nga botime të fundit të artikujve shkencor në revistat shkencore, burime interneti, legjislacioni i RSH- së dhe njohurit e fituara nga përvoja profesionale 14 vjeqare e autorit në Administratën Publike. Administrimi publik dhe të gjitha organet që përfshihen prej tyre në spektrin e konceptit të tij, është një fushë studimi mbi të cilën janë ngritur shumë debate.

Qeverisja e mirë ka të bëjë më aftësinë e shtetit për tu shërbyer qytetarëve të saj. Poashtu, qeverisja

është koncept praktik që mund të përshkruhet si masë bazë e stabilitetit dhe performancës së një shoqërie, qeverisja mbështet zhvillimin e qëndrueshëm dhe realizimin e reformave për arritje të qëndrueshme të objektivave të zhvillimit, gjithashtu qeverisja e mirë kontribon në objektivin e përgjithshëm të zhvillimit dhe konsolidimit të demokracisë dhe sundimit të ligjit (USAID, 2013). Kohët e fundit termat qeverisje dhe qeverisje e mirë janë duke u perdorë gjithnjë e më shumë në literaturën e zhvillimit ndërsa qeverisja e keqe është duke u konsideruar si një nga shkaqet e prapambetjes së disa shoqërive (Schutte, N., & Barkhuizen, N., 2014). Përcaktimi i qeverisjes së mirë si arti i qeverisjes qëndron vetëm poqëse sigurohen disa parametra për matjen e qeverisjes së mirë. Koncepti i qeverisjes së mirë sipas (Isufaj, M., 2013) përmbledhë vlerat e përgjithëshme dhe liritë themelore që përfshijnë llogaridhjen, kompetencë, sundimin e shtetit ligjor dhe mungesën e abuzimit të të drejtave të njeriut. Sipas (UNDP, 2000) qeverisja është ushtrim legjitim i autoritetit politik ekonomik dhe administrativ për të menaxhuar qështjet kombëtare ndërsa një përkufizim i Bankës Botërore (2000) qeverisjen e përcakton si menyrën më të cilën ushtrohet fuqia në menaxhimin e burimeve ekonomike dhe shoqërore për zhvillimin e një vendi.

Qëllimi i reformes duhet t'i bëjë qeveritë më përgjegjëse ndaj nevojave dhe kërkesave të shoqërisë, për të rivendosur besimin e munguar prej tyre, përmirësimi i legjislacionit dhe konsolidimi i praktikave më të mira administrative për tu përshtatur standardeve të hapsirës administrative europiane (Peters, Guy B., 2006). Për përmirësimin e cilësisë së punës së administratës publike reformat duhet marr edhe në drejtim të: Rekrutimit të shërbyesve civil bazuar në merita; depolitizimit të administratës publike dhe menaxhimit dhe kontrollit të zbatimit të ligjit nga ana e shërbyesve civil. Rekrutimi i shërbyesve civil bazuar në merit në vend të atyre pa aftësi të duhura, të cilët janë një kosto për organizatën do të kontribonte në përmirësimin e performancës së sektorit public dhe në zhvillimin e vendit në përgjithësi (Tanku, G & Imeri, Sh., Aprill, 2014).

Një fenomen tjetër i dëmshëm është shpërblimi dhe promovimi të punsuarve bazuar në nepotizëm, ku në një ambient pune ku ka elemente nepotizmi, punonjësit janë më pak të gatshëm për të kryer punën e tyre. E vetmja menyrë për të reduktuar korrupsionin financiar dhe emërimet publike është reduktimi në menyrë drastike e rolit të Qeverisë në ekonomi thot Gary Becker (Tanku, G & Imeri, Sh., Aprill, 2014).

Qeveria luan rol të rëndësishëm në krijimin e pasurisë së qdo kombi. Shërbimi publik në veqanti duhet të jetë një sistem transparent. Në qdo shoqëri

punët në shërbim të popullit duhet të rregullohen me interes për të gjithë, me qëllim për të promovuar mirëqenjen e përgjithshme të shoqërisë (Adenugba, A., 2013).

Analiza e gjetjeve

Shpesh diskursi i zhvillimit të qëndrueshem nuk përkthehet në vepra konkrete siq është rasti i Shqipërisë diskursi i zhvillimit të qëndrueshem mungon, në fakt progresi në Shqipëri matet pothuajse vetëm nepërmjet masave të BPP-së, prandaj duke marr parasysh vetëm tregusit ekonomik siq është rritja e BPP-së për të matur progresin shoqëror, masat të cilat nuk marrin parasysh treguesit e mirëqenjes siq është lumturia dhe mirëqenja brenda një shoqërie (shih Kenedy 1968 dhe Cameron 2010) nuk mund të flitet për një zhvillim të qëndrueshem. Është argumentuar se projektet për zhvillime mjedisore dhe zhvillimi i bazuar në indekset e matjes së lumturisë është një qasje e rëndësishme për të matur progresin brenda shoqërive, (Sokoli, L, March 2014) sepse merr në konsideratë cilësinë e jetës, qëndrueshmërinë e mjedisit dhe zhvillimin ekonomik. Një qasje e tillë për matjen e progresit shoqëror është veqanarisht me rëndësi jetike për zhvillim të qëndrueshem për vende të tilla siq është Shqipëria.

Edhe puna empirike e ka vertetuar se reformat në drejtim të permiresimit të shërbimeve publike ushtrojnë ndikim pozitiv në rritjen e PBB-së për frymë (Thanh Ha, Van Hanh, 2011).

Zhvillimi i qëndrueshem duhet të jetë përpjekja kryesore i të gjithë brezit të sotëm, jo vetëm për faktin se një problem social është i padëshirueshem dhe ndikon në një numër të konsiderueshem të njerëzve dhe me veprimin kolektiv social diqka mund të bëhet në drejtim të përmirësimit të mirëqenjes prandaj mund të themi se sikurse siq treguam tek zhvillimi i qëndrueshem mjedisor apo ekologjik, të njëjtat parime për adresimin e zhvillimit të qëndrueshem të zbatohet për trajtimin e problemeve shoqërore përmes angazhimit dhe qëndrimeve të anëtarëve të shoqërisë në procesin e vendimarrjes për problemet shoqërore e cila pjesëmarrje është e domosdoshme dhe po aq e rëndësishme sa edhe qeverisja e mirë e zyrtarëve të administratës publike që do të përkthehet në zhvillim ekonomik të qëndrueshem.

Konkluzione dhe Rekomandime

Në mënyrë të përmbledhur mund të thuhet se puna në shërbimin publik udhëhiqet nga vlerat demokratike dhe se zhvillimit të shpejt dhe të qëndrueshem mund

ti atribuohen kryerja dhe zbatimi me sukses i politikave publike dhe praktikave të pranuar ndërkombëtare të qeverisjes së mirë që fillojnë me zbatuarin në mënyrë të drejtë dhe aktive që nga fillimi i reformave. Në kryerjen e funksioneve të administratorit publik nuk është më rëndësi vetëm efiçenca dhe efiçektiviteti por mbi të gjitha përgjegjshmëria ndaj të gjithë aktorëve që përcaktojnë interesin publik: drejtuesve të zgjedhur, deputetëve, grupeve të ndryshëm përfaqësues dhe qytetarëve në tërësi. Prandaj kërkohet:

- 1. Reforma në shërbimin civil të vazhdoi me qëllim që të realizojë zhvillim të karrierës dhe ndarje të qartë të punëve politike nga ato administrative.
- 2. Rekrutimi i stafit për administratën publike të bëhet duke u bazuar në merit.
- 3. Trajnimi i stafit në drejtim të ruajtjes dhe forcimit të kapaciteteve njerëzore të administratës publike.
- 4. Mbështetje dhe pavarësi në kryerjen e punëve të administratorit publik.

Andaj, Shqipëria duhet të jetë e angazhuar për procesin e menjëhershëm të reformimit të administratës publike dhe në ndërtimin e kapaciteteve administrative të cilat janë të nevojshme jo vetëm për të mirën e shtetasve shqiptarë por edhe për një adresim të drejtë të gjitha prioritetëve që dalin nga procesi i Integritimit Europian.

Referencat

- Adenugba, A. A., (2013), Good Governance and Accountability in Nigeria's Developmental Dilemma, *Mediterranean Journal of Social Sciences*, Published by MCSER-CEMAS-Sapienza University of Rome, 2(4), 159- ,ISSN 2039-2117 (online), ISSN 2039-9340 (print), 9340, Doi:10.5901/mjss.2014.v5n4p159.
- Iusifaj, M., (2013). Government's Role in the Economical Growth of a Country (2000-2011, Albania), *Mediterranean Journal of Social Sciences*, Published by MCSER-CEMAS-Sapienza University of Rome ISSN 2039-2117 (online), ISSN 2039-9340 (print), 4 (2), 267-274, doi:10.5901/mjss.2013.v4n2p267.
- Ibrahim A. I., (2013), Challenges of Good Governance and Sustainable, Development in a Democratic Nigeria *Mediterranean Journal of Social Sciences*, 15(4), 51-54, ISSN 2039-2117 (online), ISSN 2039-9340 (print), Doi:10.5901/mjss.2013.v4n16p51
- Kapitanova, G., Limani, M. & Limani, H. (2013). Rinia dhe Qeverisja e mirë. USAID, 8-25.
- Raporti i Progresit i Komisionit Europian për vitin 2011.

- Schutte, N., & Barkhuizen, N. (2014). Creating Public Service Excellence Applying Learning Organisation Methods: The Role of Strategic Leadership. *Mediterranean Journal of Social Sciences*, MCSER Publishing, Rome-Italy, 4(35), 159-165, E-ISSN 2039-2117, ISSN 2039-9340, Doi:10.5901/mjss.2014.v5n4p159.
- OECD: Qëndrueshmeria e reformave të shërbimit civil në Europën Qendrore dhe Lindore pese vjete pas antaresimit në B.E., Dokumenti I SIGMA-s nr.44, Dokument i përgatitur për Sigmën nga Dr. Jan-Hinrik Meyer-Sahling, Universiteti i Nottingham-it Prill 2009.
- Peters, Guy B., (2006), *Alternative Futures for Public Administration*, Kommunal ekonomi och politik, 2(10), 7-17.
- Strategjia Ndërsektoriale e reformës në Administratën Publike 2008-2013
- Sokoli, L., (March,2014), *Sustainable Development as the Imperative of the Twenty-First Century; Towards Alternative Approaches on Measuring and Monitoring*, *Academic Journal of Interdisciplinary Studies*, 1(3), 105- 109, E-ISSN 2281-4612, ISSN 2281-3993, doi:10.5901/ajis.2014.v3n1p105.
- Tanku, G & Imeri, Sh., (Aprill, 2014), *Meritocracy - The Only Criterion to have a rofessional Public Administration in the Civil Service*, *Mediterranean Journal of Social Sciences MCSER Publishing*, Rome-Italy, 6(5), 165- 170. ISSN 2039-9340 (print), doi:10.5901/mjss.2014.v5n6p165.
- Thai Thank Ha & Le Thi Van Hanh, (2012), *Identifying the Public Administration Reform Performance through the Lens of Provincial Competitiveness Index and GDP per Capita in Vietnam*, *Journal Modern Economy*, 3, 11-15. <http://dx.doi.org/10.4236/me.2012.31002>.
- World Bank (2000d), *Reforming public institutions and strengthening governance. A World Bank Strategy*. Public Sector Group. Washington, D.C.

QUALITY MANAGEMENT SYSTEM IN THE SERVICE SECTOR (PUBLIC INSTITUTIONS CASE IN KOSOVO)

Ilir REXHEPI

Menaxher, Auditor i brendshem dhe i jashtem i Cilesise i certifikuar/akredituar nga Organizata Gjermane & Europiane e Cilesise. Konsulent i Certifikuar/akredituar nderkombetarisht per Menaxhim (CMC). Maxhirster Shkencash ne Administrate Publike Europiane ne Bukuresht dhe Ruse ne Rumani-Bullgari. Aktualishte Drejtor Menaxhues ne Institutin Kosovar per Menaxhim dhe profesor ne Universitetin AAB. Ne perfundim te studimeve doktorale prane Universitetit European te Tiranes.

ABSTRACT

Beside that many Public and Private organisations have established, developed and internationally certified their Service Quality Management System, they still have not achieved to transform this system into a functional system. The actual debate is concentrated within the various factors that are obstructing the functionalisation of this system as for example: limited leadership skills, not adequate qualification, governmental/institutional programs/policies, lack of respective knowledge, lack of funds, limited creativity, level of Institutional tradition and culture, hesitation/fear for changing or taking initiatives etc.). The aim of this paper is to study the Quality Management System in the Kosovo Public Service Sector by focusing specifically in key factors that condition the functionalisation of the Quality Management System of public services. The main hypothesis of this study is that the leadership and organisational culture style condition the functionalisation of Quality Management System in Kosovo Public Institutions. The study has been realised within 70 Kosovo Public Institutions and the data were gathered through interviews and semi structural questionnaires.

Key words: *Quality Management, Organisational Culture, Leadership Style, Organisational Performane*

Hyrje

Pavaresisht se shumë organizata publike dhe private në Kosovë kanë ndërtuar, zhvilluar dhe certifikuar ndërkombëtarisht SMC-ne e shërbimeve, ato ende nuk kanë arritur që kthejnë këto sisteme në një sistem funksional. Debati lidhet me faktorët e ndryshëm që mund të pengojnë funksionalitetin e këtij sistemi si për shembull: shkathtësitë e limituara udhëheqëse, kualifikimi jo adekuat, politikat/programet qeveritare/institucionale, mungesa e njohurive respektive, mungesa e fondeve, kreativiteti i limituar, niveli i kultures dhe tradites institucionale, hezitimi/frika për të ndryshuar apo marrë iniciativë etj.)

Qëllimi i këtij studimi është të realizojë një studim të theluar të Sistemit të Menaxhimit të Cilësisë në Sektorin Publik në Kosovë, duke u fokusuar saktësisht në cilësinë e shërbimeve nga ana e këtyre institucioneve.

Objektivat specifike të punimit lidhen me identifikimin e stileve të udhëheqjes dhe ndikimi i tyre specifik në funksionalizimin e Sistemit të Menaxhimit të Cilësisë në Institucionet Publike në Kosovë. Gjithashtu, objektivi tjetër shumë i rëndësishëm është studimi i ndikimit të kulturës organizative në funksionalizimin e Sistemit të menaxhimit të Cilësisë në institucionet Publike në Kosovë.

Pyetjet konkrete kërkimore që shtrohen në këtë punim dhe tentojnë të marrin përgjigje janë: Se pari, Cfarë e pengon funksionalizimin e mirëfilltë të Sistemit të Menaxhimit të Cilësisë (SMC) së shërbimeve në organizatat Kosovare? Së dyti, Në çfarë mase kushtëzohet mos funksionalizimi i Sistemit të Menaxhimit të Cilësisë së shërbimeve nga kultura organizative e punës dhe udhëheqja e organizatave? Së treti, Kush janë faktorët përgjegjës për mos funksionalizimin e SMC-së së shërbimeve në organizatat Kosovare? Cfarë duhet ndryshuar me qëllim funksionalizimin e SMC-se së shërbimeve? Së fundmi, Cfarë e karakterizon dhe çfarë e dallon kushtëzimin e funksionalizimit të SMC-se së shërbimeve në organizata dhe institucione publike në Kosovë?

Hipoteza e punimit: stili i udhëheqjes dhe kultura organizative kushtëzojnë në një mase të konsiderueshme funksionalizimin e Sistemit të Menaxhimit të Cilësisë në Institucionet Publike në Kosovë.

Rishikimi i literatures dhe metodologjia e punimit

Sipas Standardeve Nderkombetare të Cilësisë, cilësia është tërësia e karakteristikave të një organizate e

cila synon të përmbushë në mënyrën më të mirë të mundshme, nevojat të deklaruara ose të nënkuptuara. Cilësia është përdorim sipas përshtatshmërisë (Juran). Cilësia është përputhje me kërkesat.(Crosby). Cilësia është një shkallë parashikueshmërie e njëtrajtësisë dhe varësisë me një kosto të ulët dhe të përshtatshme për tregun. (Deming).

Pese qasjet kryesore të Cilësisë janë:

- 1. Qasja GURU - Qasja Guru në vetë i referohet 4 autorëve me të njohur të fushës si psh: W. Edwards Deming, Juran, Feigenbaum dhe Crosby.
- 2. Qasja Certifikuese sipas Standardit ISO 9001 - Koncepti i certifikimit të cilësisë ka për qëllim që të perdore një standard uniform ose krahasimor dhe një vlerësues ose audit të pavarur kundrejt standardit në fjalë.
- 3. Qasja e Cmimit ose Excelences së Biznesit - Ka të bëjë me ndarjen e Cmimit të Demingut
- 4. Qasja Japoneze - Ka të bëjë me marrjen e kompanive Japoneze si benchmarking
- 5. Qasja e organizimit ekzemplare - Ka të bëjë me krahasueshmërinë në rastin e Xerox si praktike të mirë biznesore

MCT është një qasje e një organizate, e përqendruar të cilësia dhe e bazuar në pjesëmarrjen e të gjithë punonjësve, me qëllim arritjen në afatgjatë të suksesit përmes kënaqjes dhe përmbushjes së kërkesave të klientëve, duke sjellë përfitime edhe për të gjithë shoqërinë (ISO 8402, 1994:17). MCT është një koncept, principet mbi bazën e të cilave zhvillohet një kulturë e cilësisë totale, një udhëtim që nuk ka fund dhe përmirësimi i cilësisë është mekanizmi që e mundëson e që duhet të jetë i vazhdueshëm dhe të përfshijë të gjithë organizatën (Newell dhe Dale, 1991).

Nga ana tjetër, kultura organizative konsiderohet si “një model supozimeve, vlerave dhe normave të cilat një grup punonjësish kanë zhvilluar ose shpikur përmes të mësuarit se si të zgjidhin probleme të adaptimit të jashtëm dhe integritit të brendshëm, dhe se të njejtët elementë mund të transferohen tek anëtarët e rinj të organizatës, si një mënyrë e vlefshme e të menduarit dhe e të ndjerit të këtyre çështjeve të përbashkëta”. Suksesi i MCT ndryshimin e kulturës organizacionale. Zeitz, Johanhesson and Ritchie (1997)

Ky punim karakterizohet nga një metodologji e kombinuar interpretuese përmes hulumtimit primar dhe sekondar e fokusuar në menaxheret e lartë, të mesëm, të ulët, dhe nivelin profesional, teknik-administrativ. Gjithashtu Metodologjia e punës do të karakterizohet nga pershkrimi narrativ, aspekti hulumtues, analitik dhe krahasimor. Pyetësorë përbëjnë metodën kryesore të mbledhjes së të dhënave.

Analiza e gjetjeve

Kosova si një shtet i ri vazhdon të ketë një mungesë sa i përket traditës në institucionet e veta lokale dhe qendrore. Kultura organizacionale e këtyre institucioneve është akoma e dobët dhe e pa konsoliduar. Megjithatë, duke ju referuar rasteve studimore të marra në analizë gjatë këtij studimi, rezulton se tek ato institucione të cilat përmes implementimit, funksionalizimit dhe zhvillimit të vazhdueshëm të sistemit të menaxhimit të cilësisë, kjo e fundit dita-ditës po kthehet në kulturë të organizatës, duke i bërë ato të jenë me të suksesshme dhe productive në shërbimet e tyre.

Nga perpunimi paraprak i nje pjese te te dhenave rezulton qe stili i udheheqjes dhe kultura organizative jane faktoret kryesore qe kushtezojne funksionalizimin e Sistemit te Menaxhimit Total te Cilesise ne mbi 75% te Institucioneve Publike ne Kosove.

Stili autokratik dhe karakteristikat kulturore si: informaliteti, fokusi negativ drejt qytetareve/klienteve, stilet dhe metodat e udheheqjes tradicionale, involvimi i manget i njerezve, qasja jo e qarte ndaj proceseve, qasja jo sistematike e menaxhimit, mungesa e permirsimit te vazhdueshem, vendimarrja e pa bazuar ne fakte, etika e ulte personale dhe profesionale, etj kthehen ne pengese te funksionalizimit te plote te MTC ne Institucionet Publike ne Kosove

Konkluzione/ Rekomandime

Gjendja aktuale e funksionalizimit te SMTC ne Institucionet Publike ne Kosove eshte akoma ne nivel te paknaqshem krahasuar me Standardet Nderkombetare te Cilesise. Kjo vjen edhe si pasojë e munges së traditës në këto institucione por gjithashtu edhe nga mos njohja dhe mos vlerësimi në nivelin e duhur i cilësisë dhe për më tepër i konceptit të menaxhimit total të cilësisë.

Nga ana tjetër, pershtatja e stileve te lidërshipt dhe kultures organizative me parimet e Standardeve Nderkombetare per menaxhimin Total te Cilesise munde te ndikojne pozitivisht ne permirsimin e gjendjes aktuale. Duke qenë se aktualisht në institucionet publike në Kosovë dominon stili i liderit kryesisht autokratik, kjo bën që edhe vendimarrja të jetë pothuajse 100% në duart e tij. Në këtë këndvështrim, mungesa e përfshirjes së opinionëve të stafit në vendimarrje, bën që e gjithë organizata dhe e ardhmja e saj të jetë nën varësinë e ekspertizës dhe nivelit të informacionit që mund të ketë një individ i vetëm. Në rast se ky i fundit nuk e shikon me prioritet funksionalizimi e sistemit të menaxhimit total të cilësisë, atëherë kjo e fundit nuk do të arrijë të japë efektet e veta pozitive në institucionin përkatës.

Si përfundim, kultura organizative dhe stili i lidërshipt janë dy faktorët kryesor që kushtëzojnë suksesin ose mos-suksesi ne funksionalizimit të sistemit të menaxhimit total të cilësisë në institucionet publike në Kosovë.

Referencat

- Colesca et al (2006). 'Total Quality Management and Organizational change in Public Organizations' Bucharest Academy of Economic Studies. Vol. 6, pp (1-4).
- Dewhurst et al. (1999) "TQM in public organisations: an examination of the issues" MCB University Press. Vol. 9, pp 265-273.
- Hilderbrandt S., (1991), Quality culture and TQM, Total Quality management, Vol. 2. No.1, 1-16.
- Islam, R dhe Mustapha, M (2008) "Organizational Approach to Total Quality Management: A Case Study" Asian Journal of Business and Accounting, 1(2), 2008, 19-38
- Kanji, G. K., Yui, H. (1997), Total quality culture, Total Quality Management 8, No. 6: 417-428.
- Kasongo, C and Moono, (2010) "Factors that lead to a successful TQM implementation" Laurea Publication. pp. 1-95
- Kekäle, T. (1998), The Effect Of Organizational Culture on Successes and Failures in Implementation of some Total Quality Management Practices, Acta Wasenia, No. 65, Industrial Management 1. University of Vaasa.
- Kujala, J. (2002), TQM as cultural phenomenon, Helsinki University of Tehnology, Dissertation for the degree of Doctor of Technology.
- Lane, E (2005). 'Public Administration and Public Management', Routledge. UK
- Mimoza Kasimati, M Manxhari, (2002) " Sjellje Organizative", Tirane
- Morikawa and Morrison (2004). 'Who Develops ISO Standards? A Survey of Participation in ISO's International Standards Development Processes', Pacific Institute for Studies in Development, Environment, and Security, California USA, pp (1-26)
- Pollit, C and Bouckaert, G (1995). 'Quality improvement in European Public Service'. Sage, UK
- Psychogios, A and Priporas, C (2007). 'Understanding Total Quality Management in Context: Ramanauskienė, J and Ramanauskas, J (2006). 'Application of the Principles of Total Quality Management in the Knowledge Formation' ENGINEERING ECONOMICS, No. 1, pp(1-7)
- Schein, E. (2004). Organizational culture and leadership, Jossey-Bass, San Francisco
- Smith, C. S., Barnes R., Townsend, M. C. (2002), Culture surveys: monitoring and enhancing the impact of change program, Total Quality Management 13. No. 6: 855-861.
- Westbrook, J. D., (1993), Organizational culture and its relationship to TQM, Industrial Management, Vol. 35 No.1, pp. 1

BURIMET NJERËZORE NË PUSHTETIN LOKAL NË KOSOVË

Naim ISMAJLI

ABSTRACT

This paper handles the issue of human resource motivation in the local government in Kosovo.

Human resource motivation is considered as one of the most important ways for a sustainable development of organizations and institutions. The purpose of the research is to identify new opportunities to increase the motivation of human resources for a more sustainable institutional development. The research will make it possible to identify the most important dimensions of the motivation of human resources. This study aims to analyze how the establishment of a performance evolution system creates the feeling of security to human resources, when all the performances are evaluated under the same criteria and indicators for all employees. This study has his own importance to determine a clear vision and strategic goals orienting and coordinating joint efforts of the local governments for a sustainable growth of the welfare society. This study, using primary and secondary data will try to analyze the performance evaluation in the local government in Kosovo. It will also make an effort to answer the questions, in general, of this research. Based in these questions, we have to analyze that “where were we”, “where are we”, “where are we going” or the otherwise alternative. The results that will come form the analysis of the empirical data will test the hypothesis of the study, with has to do with how human resource motivation is conditioned in performance evaluation, or the existence of a correlation between the performance evolution and motivation. The last part of the paper includes some recommendations for municipal managers in order to support standards and main factors that effect the motivation of performance evolution.

Key words: *Motivation, performance, standards, human resources.*

Qëllimi i studimit

Ky studim ka për qëllim që të analizoj se sa ngritja e një sistemi te vlerësimit te performances krijon ndjenjën e sigurisë te burimet njerëzore, ku të gjitha performancat vlerësohen sipas kriterëve te njëjta, dhe indikatorëve të njëjtë për të gjithë të punësuarit. Institucionet duhet të caktojnë objektivat dhe standardet e vlerësimit për te ardhmen e institucionit duke siguruar një sistem vlerësimi te barabartë, të paanshëm dhe të ndershëm.

Pyetjet e Hulumtimit dhe Hipotezat

- A ekziston një norme standard për vlerësimin e performances te burimeve njerëzore nëse po a ka nevojë për tu ndryshua?
- Sa cilësorë është procesi i rekrutimit të Burimeve njerëzore?
- A ka ndarje e fondeve specifike për ngritje dhe zhvillim në karrierë për burimet njerëzore (a ekziston plan i trajnimeve që vijnë nga ndryshimet teknike-teknologjike si dhe softverve aplikativ në specifikat e tyre) etj?
- Sa janë te motivuar burimet njerëzore për performancën e tyre, a shpërblehen punonjësit për vlerën që ato krijojnë?
- A e kuptojnë punonjësit në mënyrë specifike se sa ata kontribuojnë në proces, pse ata janë të rëndësishëm dhe si ata e krijojnë vlerën?

Në bazën e këtyre pyetjeve duhet të bëjmë një analizë “ku ishim”, “ku jemi”, “ku do të shkojmë” ose alternativa si duhet ndryshe. Si rrjedhore, punimi ka për qëllim që të testoj hipotezën kryesore si dhe nën hipotezat e dalura nga rishikimi i literaturës:

- Ha: 1. Motivimi i Burimeve Njerëzore kushtëzohet nga vlerësimi i performancës se tyre
- Ha: 1.1. Vendosja e standardeve për vlerësimin e Performancës ndikon në motivimin e Burimeve Njerëzore
- Ha: 1.2. Cilësia e standardeve për vlerësimin e Performancës ndikon në motivimin e Burimeve Njerëzore
- Ha: 1.3. Përmirësimi i Standardet për vlerësimin e Performancës ndikon në motivimin e Burimeve Njerëzore
- Ha: 1.4. Raportimi i drejt nga vlerësimi i Performancës ndikon në motivimin e Burimeve Njerëzore

Rishikimi i literaturës

Koncepti i burimeve njerëzore

Njerëzit konsiderohen burim kyç në këtë qasje. MBNJ ka të bëjë me dimensionin njerëz në menaxhimin e një organizate. Pra, organizata përmes Burimeve Njerëzore kujdeset me menaxhimin e njerëzve, selektimin e tyre, zhvillimin e aftësive të tyre, motivimin e tyre për nivelet më të larta të arritjeve dhe sukseseve të tyre, si dhe duke siguruar mirëmbajtjen e nivelit të tyre të angazhimit në të gjitha aktivitetet e rëndësishme.

Resurset njerëzore paraqesin diturinë e tërësishme ,shkathhtësinë ,aftësinë, mundësinë, kreativitetin, motivimin dhe marrëdhëniet që disponon një ndërmarrje,(shoqëri).

Menaxhmenti i BNJ më tepër është i përqendruar në fuqinë punëtore, kryesisht i drejtuar në organizimin e punëtorëve, gjetjen dhe trajnimin e tyre, angazhimin e pagesave dhe shpërblimeve që duhet bërë për ta , plotësimin e nevojave të tyre, duke u mbështetur në punën e tyre si dhe zgjedhjen e problemeve të cilat mund të shkaktojnë pakënaqësitë e tyre (Mullins, L.2002 fq,418).

Çfarë është menaxhimi i performances ?

Sipas Armstrong (2006) menaxhimi i performancës mund të definohet si një proces sistematik për përmirësimin e performancës organizative duke zhvilluar performancën e individëve dhe ekipeve. Armstrong (2006) përmend Walter cili përcakton menaxhimin e performancës si një proces i “ drejtimit dhe mbështetjet së punëtorëve të punojnë në mënyrë efektive dhe me efikasitet e mundur në përputhje me nevojat e organizatës. Si njëra nga qështjet më të rëndësishme në menaxhimin e burimeve njerëzore është qështja e matjes së performancave, e posaçërisht kur është fjala për seleksionimin e burimeve njerëzore në nëpër institucione dhe organizata të ndryshme. Walters në vitin 1995 i ka definuar performancat si procese të përparimit të kryerjes sasiore dhe cilësore të punës dhe orientimin e te gjitha aktivitetëve në drejtimet dhe qëllimet e organizatës (Lepold,J.1999).

Motivimi dhe Burimet Njerëzore

Burimet njerëzore përdoren për të parë njerëzit se si janë të motivuar nga një numër faktorësh të ndërlidhura njëri me tjetrin. Ka mënyra të ndryshme për të motivuar njerëzit, duke përfshirë edhe frika nga humbja e punës, nxitja financiare, qëllimet për vet arritje, si dhe qëllimet për organizatën apo grupeve

brenda organizatës. Është argumentuar se çdo punonjës do të kërkojë një qëllim të ndryshëm, që kanë një larmi të talenteve në përfundimin e detyrës së tyre në organizatë (Porter L.W 1986).

Procesi i motivimit fillon me identifikimin e nevojave të personit. Nevoja është një mungesë e perceptuar që shkakton një sjellje, e cila synon ta largojë këtë mungesë. Mungesat mund të jenë fiziologjike, psikologjike ose sociale.

Një ndër teoritë kryesore është ajo e hartuar nga A. Maslow, e njohur si teoria e hierarkisë së nevojave. Teori të tjera janë teoritë X dhe Y, të pasuara nga Teoria Z, teoria e faktorëve dualë (motivimi higjenë), etj.

Laurie, J., Mullins, J.: "Management and organizational behavior", Prentice Hall, 2002

Ansi Shundi: "Teoritë e motivimit", Tiranë, 2013

Abraham Maslow: "The theory of human motivation", Boston, 1943

Metodologjia e përdorur në këtë hulumtim

Metoda e përdorur në këtë hulumtim është metodë kuantitative. Për grumbullimin e të dhënave janë përdorur pyetësorë. Pyetësori ka qenë anonim dhe ka përmbajtur gjithsej 53 pyetje të strukturuar.

Duke pasur parasysh që menaxhimi i burimeve njerëzore është një aktivitet i vetëdijshëm dhe i qëllimshëm, ai është i orientuar nga realizimi i qëllimeve, zhvillimi dhe shfrytëzimi efikas i këtyre burimeve. Duke bërë analizimin e vendeve të punës, identifikimin e nevojave për burime njerëzore për ti analizuar punët, përshkrimin dhe specifikimin e vendeve të punës arrihen edhe suksese në organizatë.

Prezantimi i të dhënave

Statistika descriptive

Pjesa e parë tregon për aspektet demografike të të anketuarëve.

Për hulumtimin e këtij punimi janë anketuar 292 punonjës të shërbyesve civil nga 20 komuna të Kosovës. Nga kjo mostër 20 % e tyre punojnë në nivele të larta menaxheriale, 33% nivele të mesme dhe 47% nivele të ulëta menaxheriale.

Vlerësimi i performances

Standardet për vlerësimin e Performancës

FIG. 5 TË PUNËSUARIT JANË TË NJOFTUAR ME MISION E SHËRBIMEVE QË OFRON KOMUNA

FIG. 6 PËRZGJEDHJA E INDIKATORËVE TË DUHUR PËR TË VLERËSUAR PËRFORMANCEN E BNJ

Cilësia e Matjes së Përformancës

Raporti i performaces

FIG. 9 DOKUMENTIMI I PROGRESIT NË LIDHJE ME STANDARDET DHE INDIKATORËT

FIG. 10 FEEDBACK –U NGA UDHËHEQËSIT TEK PUNONJËSIT PËR PËRFORMANCËN

Konkluzionet

Rezultatet e hulumtimit tregojnë se; Standardi i vlerësimit të performances nuk plotëson kriteret e vlerësimit dhe sepse i mungojnë indikatorët objektiv dhe të matshëm, mungon transparenca në vendosjen e objektivave dhe indikatorëve vlerësues të performances.

Nuk ekziston një sistem i grumbullimit të informacionit për performancën dhe raporti i progresit të saj.

Nuk ekziston një sistem (standard) i cili bazohet në rezultatit të performances, mbi bazën e të cilit bëhen shpërblimet apo ndodhin ndëshkimet

Ngritja në karrierën, trajnimet dhe zhvillimi të punonjësit nuk bazohet në rezultatet e punës apo nivelin e përmbushjes së objektivave

Rekomandimet

- Të njoftohen punëtorët për rëndësinë e punës së tyre dhe ndikimin në performancën e tërësishme të organizatës
- Të ndërtohet sistemi për mbledhjen dhe përpunimin e të dhënave në lidhje me performancën e punonjësve në organizata
- Të ngritet sistemi i vlerësimit të performances (në komunat ku nuk ekziston dhe të përsoset në komunat ku ai ekziston)
- Të identifikohen dhe të bëhen transparent indikatorët matës për sistemin e vlerësimit të performances.
- Të njoftohen punonjësit dhe të konsultohen për vendosjen e standardeve dhe indikatorëve matës në vlerësimin e performances.
- Procesi i vlerësimit të performances (inetrivistimi) të bëhet transparent dhe reflektim i rezultateve me objektivat standarde
- Shpërblimet dhe dënimet të bazohen në rezultatet e performancës në punë
- Ngritja profesionale si faktorë motivues

në bazë të rezultateve të arritura në punë (performancën)

- Modulet e trajnimeve të përgatiten karshi kërkesave në punë dhe ndryshimeve (IT, inovac)
- Paga dhe bonuset të lidhen me vendin e punës + nivelin e performancës (60 : 40)

Referencat

- Amstrong, M. (2006) Performance Management: key strategies and practical guidelines, Kogan Page Limited third publication
- Paul Banfield and Rebecca Kay, 2012. Introduction to Human Resources Management, Oxford University Press, second edition.
- Fred.R.David., 2006, Management in Public Service must improve says survey of public servants. Media

- Release, 3 September, 2006
- Boyne, G.A. and R. Walker (2004) 'Strategy Content and Public Service Organizations' Journal of Public Administration Research and Theory 14, 231-252
- Christine Cross and Ronan Carbery (2013) Human Resources Management, Palgrave Macmillan
- Laurie, J, Mullins, : "Management and organizational behavior", Prentice Hall, 2002
- Ansi Shundi : "Teoritë e motivimit", Tiranë, 2013
- Abraham Maslow: "The theory of human motivation", Boston, 1943
- Michael Armstrong : "Employee Reëard", Third Edition, Chartered Institute of Personnel and Development, 2002
- John W. Leopold, Lynette Harris, Tony J. Watson: "The Strategic Managing of Human Resources", London , 2002
- Peter Drucker : "The Neë Realities: in Government and Politics, in Economics and Business, in Society and world View" – 1989, page, 83

CORPORATE SOCIAL RESPONSIBILITY AS ONE OF THE MAIN PILLARS FOR SUSTAINABLE DEVELOPMENT IN ALBANIA

Manuela MECE

Anila VENDRESHA

E diplomuar në ekonomi, konsulente në një sere projektesh,
pedagoge me kohë të pjesëshme në UET

ABSTRACT

Despite the fact that corporate social responsibility (CSR) is an increasingly widespread practice on the European economic and political landscape, in Albania remains largely both a new phenomena for business, public and civic players. In absence of supportive legislative and strategic framework for social responsibility as well as a missing pressure from civic and public institutions towards businesses, the private sector lack incentives and obligations to respond to sustainable development the country is facing.

In Albania, likewise in other developing countries, business aptitude towards Social Responsibility and ethical positioning remains mainly on business as the public partners (government & civil society) are not in their complete legal and financial position to demand responsibility from businesses. Social Responsibility implementation by multinational corporations in less developed countries exceeds the negotiation power of these countries' governments and of their civil societies whereas the consumers are left with no choice.

In EU member states there is an ample application of social responsibility from large multinationals to small businesses.

In this context, countries use various approaches aiming at developing a framework and instruments for the business and public sector such as:

- a clear approach for sustainable development – strategies

- a clear approach for social responsibility

The regulatory framework for the environment, consumer protection, the labor rights, etc., ensure the fundamentals of social responsibility towards the society and its individuals.

The legal framework and political context in Europe explicitly supports social responsibility good practices.

Albania should use the European practices and policies to shape a conducive environment and demanding public that seek a sharper role of business towards a European Agenda 2020 for Albania.

Whereas in developed countries the legal framework regulates business conduct and the settings to adopt it.

Consumers of developed countries are exposed to infinite choice thus for sensible towards businesses conduct on CSR. Together with other stakeholders they can put pressure on businesses to behave ethically and implement social actions even though this improves businesses image per se – means justifies the end.

Less developed countries and their poor governments have fewer chances to draft good laws and regulations and even less chances to impose the implementation of these laws. Monitoring CSR implementation by multinational corporations in their countries goes beyond their power. Other stakeholders are in the same powerless position – consumers and civil actors.

The Scope of the Research

This research answers the eminent question – Is the business in the forefront of sustainable development in Albania. Indeed the hypothesis for the research was that Corporate Social Responsibility can become one of the main pillars of Sustainable Development if the country implements European policies for Sustainable Development and Social Responsibility in terms of stimulations and obligations for businesses.

Methodology of this research

The paper is based on a comprehensive review of European Strategic Framework on Sustainable Development and Social Responsibility.

The study also included a review of strategies and practices in a selected number of member states regarding the Social Responsibility focusing on those practices and their relevance to Albania in that the selected cases came from countries where Social Responsibility is delivered mostly through practices of small and medium enterprises.

The last part of the review consisted in an analysis of legislation and strategic framework in Albania to conclude on possibilities for stimulating Social Responsibilities through an enabling environment.

Both researchers based their analysis in their personal analysis and observations from long experience in economic and social development in Albania focusing on poor and marginalized areas of Albania.

In addition to the above the researches looked at any statistical information deriving from surveys with businesses, coming from secondary sources. Sources of information are addressed in the references.

The review confirms that corporate Social Responsibility remains largely a new concept in Albania often mixed with Philanthropy, Social Business and Altruism. The Country legislation and strategic framework is not conducive for businesses to undertake Albania can foster Social Responsibility at all levels following Europe 2020 agenda.

Analysis and Findings

Corporate Social Responsibility – CSR harmonizes social, economic, environment, individual and community interests. It is materialised when pursued by businesses, society and the government – that is from all of us.

Social Responsibility goes beyond Business Ethic and Moral of the Society as it overpasses the obligations and aims the continues responsible choices of business actors in a society aiming at contribution of ethical improvements of business conducts as well as supporting the economic development of the country, sustainable improvement of citizen's wellbeing and that's of the community as a whole.

The focus goes on business as it has the means and resources available to implement the social responsibility thus its impact in the society is significant.

Historically, we can identify three eras along which the complex of business – society relations have gone through.

- Industrial Revolution
- Welfare state in the mid XX century
- Globalization

Globalization is particularly in our focus as it sets important benchmarks for the contemporary model of social responsibility.

Globalization has embraced countries that have regulated this issue based on their social norms and moral context. Globalization has created the required space for public goods created by CSR to reach the less developed countries. This fact has impacted the business environment making it more ethical – their image improved!

CSR implementation by multinational corporations in less developed countries exceeds the negotiation power of these countries' governments and of their civil societies whereas the consumers are left with no choice.

Business aptitude towards CSR and ethical positioning remains mainly on business as the public partners (government & civil society) are not in their complete legal and financial position.

Whereas in developed countries the legal framework regulates business conduct and the settings to adopt it. Consumers of developed countries are exposed to infinite choice thus for sensible towards businesses conduct on CSR. Together with other stakeholders they can put pressure on businesses to behave ethically and implement social actions even though this improves businesses image per se – means justifies the end.

Less developed countries and their poor governments have less chances to draft good laws and regulations and even less chances to impose the implementation of these laws. Monitoring CSR implementation by multinational corporations in their countries goes beyond their power. Other stakeholders are in the same powerless position – consumers and civil actors.

Often, CSR is minimalized and every community

action supported by a business, even an image advertising collects unnecessary enthusiasm by various stakeholders.

The first and foremost business perception of CSR is that of an investment that should return its profit into the company in the form of leveraged image, obtained support or favors from the governments when it operates or create peripheral activities by sponsoring the initial start. It is obvious – profit is the final goal.

Every activity conducted in the framework of CSR it is not automatically oriented towards sustainable development. Even in the best of the cases, the CSR activities could be incited from altruism or personal deeds of responsible business owners or managers.

In this context, countries use various approaches aiming at developing a framework and instruments for the business and public sector such as:

- a clear approach for sustainable development – strategies
- a clear approach for social responsibility

The regulatory framework for the environment, consumer protection, the labor rights, etc., ensure the fundamentals of social responsibility towards the society and its individuals.

The legal framework and political context in Europe explicitly supports social responsibility good practices.

Social Responsibility in EU countries is not a corporate monopoly – it is implemented by any type and size of business as well as from other public actors, including the government.

Belgium, where the GDP is based on SMEs contribution (70%), highly promotes them by improving their financial performance and transparency as part of public policies.

Social Responsibility in EU countries is well regulated and implemented, supported by the Union policies and institution and implemented through various models in specific countries.

For some developed countries like Denmark for example, social responsibility is oriented towards export industries or SME. Resultingly, the policies of social responsibility focus on international initiatives. Danish businesses increasingly are implementing OECD or UN global compact guidelines for multinational corporations.

The Dutch government is aiming towards enforcing international social responsibility, for example by compelling their companies to perform trade agreements as for OECD guidelines.

Sweden and Finland support international initiatives and dialogue for implementing the social responsibility in all developing countries where they have a mission.

In 2010 the Spanish government approved the law

on sustainable development. This law consists in several measurements for enforcing social responsibility such as the transparency of the financial performance of public and private companies, their managers. These measures also guide the SME stimuli when they implement the principles of social responsibility.

Social Responsibility in Albania

The concept is still new.

- Consumers have limited choices for products from ethical businesses.
- Employees demonstrate a low representation.
- The government has a limited negotiating power because it is interested in attracting FDI.
- The novice civil society and intimidated by the business. NPO versus NGO.
- There is a lack of clarity between the social businesses, social responsibility and philanthropy.

Promoting Social Responsibility in Albania

Approximated strategies with EU countries regarding social responsibility including the legal framework supportive for businesses investing in social activities.

The main issue regarding social responsibility for EU governments is including the social responsibility in the state structures. In most of the cases part of state structures implement social responsibility, but only one structure leads the public policies for social responsibility, the departments of foreign affairs, social affairs and economy.

For Albania it is important to have a mindful choice to strategically support the social responsibility inclusion in the legal frameworks and governmental programs, as well as in state structures.

Programs of social responsibility at the community level should be implemented by local actors along with international agencies as it improves the perception the people have for the social responsibility, and increases the pressure towards national and foreign businesses.

References

- Research on Corporate Social Responsibility for Western Balkans, 2008, UNDP program
 Charles Handy, 'What's a Business For?', December 2002, pg. 54
 Milton Friedman, Capitalism and Freedom, Chicago: Chicago University, 1962.

Carly Fiorina (Chairman and Chief Executive Officer,
Hewlett Packard Company)
Aras, "Ethics in Financial Markets" at Globalization
and Social Responsibility, Cambridge University,
2006
Ficher, J, Social Responsibility and Ethics, Journal of
business, 2004
Carroll, Pyramid of Social Responsibility, Business

Horizons, July August, 1991
Progress Report, UNDP program, 2008
Paul.L.Schumann, Natural Resource Utilization &
Pollution of the Environment, 2002
Governance, International Law & Corporate Social
Responsibility, ILO, 2008
CSR Europe CSR and SMEs in Europe, www.
crseurope.com (Beatriz Berruga Garcia)

BUSINESS INNOVATION MANAGEMENT AS A CONDITION FOR SUSTAINABLE DEVELOPMENT OF ALBANIA

Besarta VLADI

Arbi AGALLIU

ABSTRACT

Nowadays, innovation and its management are two fundamental concepts that guarantee the success or the failure of a company. Global competitiveness stimulates each company to be attentive to investment in research&development and innovation, whether technological or non-technological innovation, new innovations or partial one. But the current debate nowadays is how to stimulate the economy of a country towards sustainable development? In analogy with the discussion, the dilemma is whether any kind of innovation leads to sustainable development or not? Many studies show that innovation in itself can lead to development but what leads to sustainable development is sustainable innovation. The purpose of this paper is to analyze the link between sustainable development and sustainable innovation, focusing primarily on the essential role that this binomial plays in the socio-economic progress of developing countries such as Albania. Research question is: how to encourage sustainable innovation in a developing country? Central hypothesis of this paper is that creating 'science-society' networks with the specific focus on sustainable innovation, will positively contribute to the application of the latter one from different organizations and stakeholders, and therefore in sustainable development. The paper is based on a specific project 'CONSUS', whose purpose is precisely the promotion of sustainable development and sustainable innovation in developing countries such as Albania.

Key words: *development, sustainable development, innovation, sustainable innovation, triples P*

Hyrje

Zhvillimi i qendrueshëm është kthyer tashmë në destinacionin afatgjatë të çdo ekonomie. Ajo çfarë kuptojmë me zhvillim të qendrueshëm në këtë rast është “Zhvillimi që plotëson nevojat e së tashmes, pa kompromentuar mundësinë e gjeneratave të ardhshme që të plotësojnë nevojat e tyre” (WCED 1987). Nga ana tjetër, inovacioni është motorri që garanton konkurrueshmërinë dhe zhvillimin. Dilema në këtë rast është të gjendet një lidhje e fortë dhe afatgjatë ndërmjet inovacionit nga njëra anë dhe zhvillimit të qendrueshëm nga ana tjetër. Inovacioni është kthyer tashmë në term kyç për çdo ekonomi apo biznes që pretendon të përballojë me sukses konkurrencën e ashpër globale. Epoka e ekonomisë së dijes dhe progresi i shpejtë teknologjik bëjnë që inovacioni të mos jetë më çështje preferenciale por një domosdoshmëri e panegociueshme, si për ekonomitë në zhvillim, ashtu edhe për ekonomitë e vendeve të zhvilluara. Ekonomia shqiptare në tërësi, si pjesë e ekonomive të vendeve në zhvillim ka nevoja emergjentë për t’u zhvilluar në mënyrë të qendrueshme dhe për t’u bërë konkurruese. Por, ajo çfarë garanton zhvillimin e qendrueshëm nuk është inovacioni klasik i Rogers apo Schumpeter. Ajo çfarë mund të garantojë zhvillimin e qendrueshëm është i ashtuquajtur i inovacioni i qendrueshëm i cili sipas Seebode (2011) nënkupton “Inovacion që realizohet përmes teknikave dhe materialeve më të qendrueshme, konsumimit të më pak energjie etj.”

Qëllimi i këtij studimi është studimi i inovacionit të qendrueshëm në funksion të zhvillimit të qendrueshëm, duke e parë inovacionin e qendrueshëm si një mënyrë të suksesshme për vendet në zhvillim që të shkojnë gradualisht drejt zhvillimit të qendrueshëm.

Objektivat specifike të studimit janë: së pari identifikimi i bashkëpunimeve ekzistuese ndërmjet shkencës dhe shoqërisë në Shqipëri, të cilat kanë patur ose kanë në themel të tyre inovacionin e qendrueshëm dhe zhvillimin e qendrueshëm. Së dyti, ndërgjegjësimi i përfaqësuesve të shkencës dhe shoqërisë në Shqipëri që të kenë sa më tepër bashkëpunime me karakter inovacionin e qendrueshëm, si një parakusht për cuarjen e vendit drejt zhvillimit të qendrueshëm.

Pyetja bazë kërkimore e punimit është: Në çfarë mase bashkëpunimet shkencë-shoqëri në Shqipëri kanë në themel inovacionin e qendrueshëm dhe si mund të përmirësohet kjo situatë në të ardhmen?

Hipoteza: Sa më shumë bashkëpunimet shkencë-shoqëri të kenë në themel inovacionin e qendrueshëm, aq më pozitivisht ndikojnë këto bashkëpunime në zhvillimin e qendrueshëm të një vendi.

Ky punim është i ndarë në dy pjesë kryesore. Në

pjesën e parë shpjegohet lidhja ndërmjet inovacionit të qendrueshëm dhe zhvillimit të qendrueshëm. Funksionimi i kësaj lidhje kërkon domosdoshmërisht nxitjen e bashkëpunimit ndërmjet stakeholders-ave të ndryshëm në shoqëri. Fillimi i këtij bashkëpunimi përmes krijimit të network-eve shkencë-shoqëri, me synim inovacionin e qendrueshëm mund të shërbejë si një etalon matës shumë i mirë që tregon perspektiven e një vendi drejt garantimit ose jo të zhvillimit të qendrueshëm. Pjesa e dytë e punimit bazohet në interpretimin e të dhënave konkrete të grumbulluara në kuadër të projektit CONSUS, me synim vlerësimin e bashkëpunimeve aktuale shkencë-shoqëri dhe gjenerimin e formave alternative për forcimin ndërmjet tyre të bashkëpunimeve me karakter inovacionin e qendrueshëm. Në fund të punimit jepen edhe disa rekomandime se si mund të nxiten dhe forcohen bashkëpunime të tilla në të ardhmen.

Kuadri teorik & metodologjia e punimit

Rritje ekonomike, zhvillim ekonomik, modele rritje dhe modele zhvillimi ekonomik apo zhvillim ekonomik i qendrueshëm? Pavarësisht faktit se shpesh këto terma shkaktojnë përshtjellim dhe paqartësi tek lexuesi, tashme një gjë është e qartë: Të gjitha vendet synojnë drejt një zhvillimi ekonomik të qendrueshëm. Por një rezultat i tillë nuk mund të pretendohet në mënyrë të menjëhershme. Nëse i referohemi klasifikimit të hershëm të vendeve si vende të zhvilluara, vende në zhvillim dhe vende më pak të zhvilluara, zhvillimi ekonomik i qendrueshëm zakonisht pretendohet nga kategoria e parë e këtyre vendeve. Kategoria e dytë dhe e tretë e tyre është më tepër e prirur fillimisht drejt garantimit të një rritje ekonomike dhe më pas drejt një zhvillimi ekonomik të qendrueshëm. Megjithatë, të treja këto kategori vendesh janë në varësi të modelit të rritjes apo zhvillimit ekonomik që kanë aplikuar apo vazhdojnë të aplikojnë.

Si përkufizim, rritja ekonomike zakonisht i referohet “shkallës së rritjes së prodhimit apo të ardhurave bruto për frymë të një vendi”. Nga ana tjetër, zhvillimi ekonomik i referohet “rritjes ekonomike që shoqërohet me ndryshime në shpërndarjen prodhimit dhe ndryshime në strukturën ekonomike të vendit” (Nafziger 2006, f. 15). Sa i përket zhvillimit ekonomik të qendrueshëm, ky term u soll fuqishëm në vëmendje në vitin 1987 nga kryeministri Norvegjez i asaj kohe Brundtland, gjatë një takimi të Komisionit të Kombeve të Bashkuara mbi Mjedisin dhe Zhvillimin, të kryesuar prej tij. Sipas Brundtland, “Zhvillimi i qendrueshëm nënkupton progresin që plotëson nevojat e së tashmes pa kompromentuar aftësinë e brezave të ardhshëm

për të plotësuar nevojat e tyre” (ibid, f. 413). Dhe në këtë rast, termi ‘i qendrueshëm’ ka të bëjë sipas tij, jo vetëm me mbijetesën e specieve njerëzore por edhe me ruajtjen e produktivitetit të burimeve dhe pasurive natyrore nga brezi në brez.

Këshilli Kombëtar i Kërkimit (National Research Council) në USA (1999) e ka ndarë zhvillimin e qendrueshëm në dy kategori kryesore: të qenurit i qendrueshëm dhe të qenurit i zhvilluar. Tek kategoria ‘të qenurit i qendrueshëm’, sipas tyre, përfshihen: natyra, mjedisi dhe komuniteti. Nga ana tjetër, ne kategorine ‘të qenurit i zhvilluar’ bejne pjese: njerëzit, ekonomia dhe shoqëria. (Kates, Parris & Leiserowitz 2005, f. 11). Zhvillimi i qendrueshëm në këto kushte, realizohet përmes gjenerimit të formave inovatore që garantojnë qendrueshmërinë e kategorive që duhen zhvilluar.

Inovacioni i qendrueshëm në këte rast kthehet në domosdoshmëri për çdo kompani, lider, apo politikëbërës pasi tregon format inovatore të përdorimit të burimeve, në mënyrë që të mos ketë thjeshtë zhvillim, por të garantohet zhvillimi i qendrueshëm. Ajo çka njihet ndryshe si “P-ja e trefishtë” (people-planet-profit) (Elkington 1997, cituar nga Adams et al. 2012, f. 8) në fakt tenton të ruaj një lloj balance mes tendencës së biznesit për të qenë fitimprurës nga njëra anë por dhe domosdoshmërisë së tij për të treguar kujdes ndaj njerëzve dhe mjedisit, pra për të qenë më social në tërësinë e vet. Ka patur dhe një tentativë të fundit për të shtuar ‘P-në’ e katërt (person) me pretendimin që individi është në qendër të gjithçkaje dhe se gjithçka fillon nga ai. Inovacioni i qendrueshëm në njëfarë mënyre është një kundërpërgjigje ndaj individualizmit të tepruar që ka sjellë sistemi kapitalist dhe tendencës për ta bërë individin një qenie më humane dhe më pak individualiste dhe egoiste (Seebode, 2011, p. 24).

Punimi ka karakter analitik. Të dhënat janë mbledhur përmes pyëtësoreve. Dukë qenë se këto të dhëna janë vetëm një pjesë e të dhënave të përgjithshme të mbledhura në kuadër të projektit CONCUS (Connecting Science-Society Collaborations for Sustainability Innovations), në këtë fazë të parë të projektit synimi ka qenë vetëm identifikimi i gjendjes aktuale sa i përket bashkëpunimeve me karakter inovacionin e qendrueshëm, ndërmjet shkencës dhe shoqërisë.

Gjetjet e studimit

Pasi u identifikuan dhe analizuan bashkëpunimet me karakter zhvillimin e qendrueshëm në tre fusha kryesore: mjedis, agrikulturë dhe ekonomi & çështje sociale, rezultoi se koncepti i inovacionit të qendrueshëm të

jetë diçka pothuajse e panjohur ose e njohur përciptazi nga një pjesë e mirë e stakeholdersave (biznes, EGO, konsumator, shoqëri civile etj).

Gjithashtu, rreth 60%-70% e stakeholdersave të identifikuar rezultojnë të jenë të papërfshirë në bashkëpunime (shkencë-shoqëri) me karakter zhvillimin e qendrueshëm dhe inovacionin e qendrueshëm. Edhe në ato raste ku rezultoi të ketë bashkëpunime me karakter zhvillimin e qendrueshëm dhe inovacionin e qendrueshëm, në afro 80% të rasteve, rezultoi të jetë, të paktën njëri nga partnered, ndërkombetar (zakonisht partneri kryesor).

Gjithsesi, tendencat për të zgjeruar bashkëpunimet me karakter inovacionin e qendrueshëm, sidomos në fushën e mjedisit rezultuan të dukshme në një pjesë të mirë të bashkëpunimeve. ‘Green economy’ duket se përbën një objektiv tashmë të synuar nga pjesa më e madhe e bizneseve në vend.

Konkluzione dhe rekomandime

Pavarësisht domosdoshmërisë që ka sot inovacioni në funksion të zhvillimit të qendrueshëm, ky i fundit në kontekstin shqiptar është akoma në shifra modeste. Nxitja e bashkëpunimit shkencë-shoqëri në funksion të përmirësimit të gjendjes aktuale të zhvillimit të inovacionit në vend, dhe në mënyrë të veçantë, të inovacionit të qendrueshëm, përbën tashmë një domosdoshmëri. Përpjekjet e para serioze fillojnë që nga institucionet e arsimit të lartë, të cilat, në përputhje me tendencat globale, synojnë zgjerimin e bashkëpunimeve me biznesin dhe shoqërinë në përgjithësi.

Rekomandimi i parë në funksion të përmirësimit të situatës aktuale lidhet me ndërgjegjësimin e stakeholder-save për rëndësinë që po merr dita ditës inovacioni i qendrueshëm. Së dytë, ndërgjegjësimi mbetet vetëm hallka e parë lëvizëse e gjithë procesit që duhet ta çojë një vend drejt zhvillimit të qendrueshëm ndaj hallka e dytë e rëndësishme është implementimi i aspekteve praktike të konceptit ‘inovacion i qendrueshëm’ në bashkëpunimet që realizohen ndërmjet stakeholders-ave të ndryshëm.

Referenca

- Adams, R; Jeanrenaud, S; Bessant, J; Overy, P & Denyer, D (2012) *Innovating for sustainability*. Network for Business Sustainability.
- Chesbrough, H (2006) “Open Innovation: A New Paradigm for Understanding Industrial Innovation,” Oxford: Oxford University Press
- Colby, C.C. (2011). *The relationship between product*

- design and business models in the context of sustainability. Masters thesis. University of Montreal
- Kates, R; Parris, Th. & Leiserowitz, A. (2005) What is sustainable development? Goals, Indicators, values, and practices. *Science and Policy for Sustainable Development*, Volume 47, Number 3, pages 8–21.
- Nafziger, E., (2006) “Economic Development: Forth Edition”, Cambridge University Press, UK
- Seebode, D. (2011) Sustainable innovation. Available at: http://www.philips.com/shared/assets/global/sustainability/downloads/sustainable_innovation_paper.pdf
- Soubbotina, T (2004) Beyond Economic Growth: an introduction to sustainable development. The International Bank for Reconstruction and Development/ The World Bank. Washington, USA

EKONOMIA SHQIPTARE, EKONOMI NË TRANZICION

Marta MUQAJ

ABSTRACT

The goal of this abstract is to make a summary of the studies that are done in this area, in order to find the most appropriate ways to influence in the growth and development of the economy in Albania.

Thanks God that in Albania gave so much natural wealth, its geographical position and relief, the country has the premise to be among the most developed countries in the regions, starting from these advantages , we can say that there are conditions quite favorable to creation and development of small and medium business, ranging from coastal tourism, mountain, historical and cultural heritage, craft businesses, cultivation of fruits and vegetables (by exploiting the cheap labor power, since is needed commitment of a large number) thus contributing to increase employment, gathering and processing medicinal plants, extraction and processing of minerals etc.

When the boundaries opened, large number of skilled and unskilled labor power, emigrated abroad because of lack conditions and today a large part of them returned in the country with new ideas and experiences, work culture, and opportunities to invest. Globalization came naturally in Albania, today hostage just willingness to be as much flexible and prepared to move with him, while staff prepared of all profiles dispose, the country does not have why to not be part of the developed economy, part of the EU . Albanian society is in motion, starting from this fact is not any reason to not raise its economic, social and cultural status, with all difficulties that arise along the way.

Besides the natural resources it has, Albania is characterized by the age of the young people, educated and well-prepared, for all profiles, and flexible enough to accept changes more easily, although technology is introduced with delay, with all advanced features is part of life of Albanians.

Keywords: *Hostage, turnip, Profile, Pillar*

Hyrje

Vëndet në zhvillim, vënde të cilat kanë dalur nga një sistem i rrept komunist apo siq jemi mësuar ta quajmë vendet socialiste, edhe pas daljes nga ky sistem i egër, prapëprapë mbeten si vende të prapambetura. Ekonomia e këtyre vendeve mbetet e pa zhvilluar, edhe pse jo të gjitha në shkallen e njejtë të zhvillimit. Shqipëria ka trashëgur ekonomi te shkatërruar, pa kulturë pune, pavaresisht nivelit të arsimimit, me numër të konsiderueshëm specialistëve të të gjitha profileve, të specializuar në universitete të vendeve të ndryshme të botës, e sidomos të shteteve socialiste të asaj kohe, siq ishte bashkimi Sovjetik, Polonia etj, por edhe ne vende të tjera siq janë Italia, Gjermania, Austia etj.

Pas viteve të socializmit, liberalizimi i tregut, privatizimi i ndërmarrjeve shoqërore, iniciativa e lirë private, u bënë pa një studim të mirëfillt, pa një bazë për fillimin e një sistemi të ri të tregtisë së lirë, pa rregulla të forta në të cilat do të mbështetej për të qëndruar dhe për tu rritur, pa studimin dhe evidentimin e qarkullimit të të mirave dhe shërbimeve me vendet tjera, megjith dëshiren e mirë për ngritjen e një ekonomie të fortë dhe të qëndrueshme, këto synime jo vetem që nuk u arriten, por mbetet edhe shumë për tu dishuar.

Ekonomia shqipëtare, edhe pse e ndërnuar nga zero pas viteve të socializmit (1990) për një kohë jo të gjatë, ka arritur të ecë dhe të përparoj në disa lëmi, siq është ekonomia e vogel në pronësi private, edhe pse tradita mungonte, vullneti për të provuar diqka të ndaluar për kohe të gjatë (te viteve të socializmit) triumfoi mbi traditën dhe këtu tani janë hedhur hapa të shumtë dhe të shpejtë, e mund të themi se ekonomia e vogel tani për tani është shtylla kryesore e ekonomisë së vendit.

Për të planifikuar dhe hartuar strategji për zhvillim afat mesem dhe afat gjatë duket se nuk u mendua ose nuk iu kushtua kohë e mjaftueshme, derisa vende të zhvilluara këtë fazë e kanë kaluar duke ecur hap pas hapi shumë vite përpara, Shqipëria duke u mundur që këtë fazë ta kalojë pa kaluar përmes saj, vetem duke marrur eksperiencën nga vende të zhvilluara, tani e sa kohë po e ndjen dhe do ta ndjej ende problemin e kapërcimit nga zero në shkallet e sipërme, kjo ka lënë një boshllëk të madh dhe veshtirë se do të zëvendësohet, ndërsa për tu bërë më stabile nevojitet kohë e gjatë të kalohet nga kjo fazë në një fazë tjetër më të avansuar. Për tu kthyer mbrapa tani është e pamundur, por duhet të gjinden rrugë të ndërmjetme.

Cfare e karakterizon ekonominë Shqipëtare sot?!

Pas njëqerek shekulli në tranzicion ekonomia shqipëtare karakterizohet me ekonomi ende të pa zhvilluar dhe larg asaj që vertetë do të mund të ishte, kësaj shtate të padëshirueshme në ekonomi i prijnë shumë faktorë, por pa harruar që të “falenderohet” faktori më i rëndësishëm në këtë shtate siq është faktori politik.

Politika shqipëtare, edhe sot pas kaq viteve nuk ka arritur që ta hartoj një strategji të sajën, e cila do të ishte udhërrefyes për vitet në vazhdim, pavarsisht krahut politik që vjen në pushtet, e gjitha kjo për mungesë vullneti, karakterizuar me shumë dukuri negative që e percjellin secilin legjislacion që vije në pushtet. Huazimi i legjislatures nga vende të ndryshme, me ekonomi dhe shkallë zhvillimi të ndryshme nga kjo shqipëtare, të cilat nuk janë në harmoni me shkallen e zhvillimit të Shqipërisë (Shqipëria ka specifikat e veta), por edhe këtu janë bërë kombinime të ligjeve, rregulloreve, akteve nënligjore etj. duke ja përshtatur secila legjislaturë apetiteve të veta.

Vënja në vend e pronës private ligjore, konform Kushtetutes, do t'i jepte fund luftës tragjike 58 vjeqare të qytetarit me shtetin për qeshtje të pronës. Do të vinte në vend një nga të drejtat themelore të njeriut, dhe më në fund do të hapte rrugën e zhvillimit ekonomik të Shqipërisë sipas standardeve perëndimore. Komisioni ka hartuar për së mbari të gjitha nenet mbi njohjen dhe kthimin e trojeve dhe ndërtesave në qendrat urbane, parashihet njohja e pronës sipas trashegimisë, duke nisur nga viti 1945, do të njifen edhe pronsitë e përfituara nëpërmjet komisionit të kthimit të pronave nga viti 1993 e mbrapa. Pikerisht këtu ndodh thyerja, prishja e kriterëve, sepse nëpërmjet vendimeve të këtyre komisionëve janë bërë përsëri vjedhje e grabitje në titullin e “objekteve të rëndësishme të vecantë”, që don të thotë se, Komisionet e Kthimit të Pronave u dhanë militanteve politike prona të majme ose ajken e pronave, që u perkisnin ligjerisht pronarëve të tjerë, gjithnjë në etiketimin e “objekteve me rëndësi të vecantë”.

Me gjithë ndryshimet demografike (lëvizjet e popullsisë) nga fshati në qytet, në dymbëdhjetë vitet e fundit, ende jetojnë në fshat më tepër se gjysma e shqiptarëve. Këta, janë drejtpërdrejt të lidhur me pronësinë mbi token. Veç kësaj, dihet se pronësia mbi token është e lidhur edhe me investimet e brendshme e të huaja, që do të thotë se problemi merr karakter të përgjithshëm kombëtar. Pra, jo vetem shtetasit që jetojnë në fshat, por edhe pjesa tjetër e shtetasve është e interesuar për një zgjidhje të drejtë të problemit. Si

e trajton këtë çështje të madhe Komisioni “ad hoc” i Kuvendit.

Analizë, interpretim të dhënash

Kthimi i pronave tek pronaret e ligjshëm mbetet një nga problemet e pazgjidhura dhe serioze që dita ditës bëhet edhe më shqetsues dhe me pasoja jo vetëm të natyrës ekonomike për vendin. Për shkak të qendrimeve abuzive, fallsifikimeve dhe korrupsionit, të organeve shtetërore, dhe të agjencionit të ngarkuar enkas me këtë çështje në Shqipëri, me pronën zoterojnë individ ose “pronarë” të tjerë, të cilët tëndihmuar nga po kjo struktura që thirren në mbrojtjen e pronarëve dhe kthimin e pronës pronareve të ligjshëm, në forma nga më të ndryshmet u kanë përshtatur legjislaturen nevojave dhe apetiteve të veta dhe të vartësve të tyre, duke u mohuar këtë të drejtë pronareve të ligjshëm e duke i bërë pronarë pa të drejtë individ të tjerë. Por një ndryshim i ligjit për pronën, synon ti kthejë pronën pronarit të ligjshëm. Në bazë të këtij ndryshimi është dhënja e kompetencave ligjore agjencionit të kthimit dhe kompensimit të pronave, për të rishikuar vendimet e deritanishme, kur ato kundërshtohen nga individ të cilët pretendojë se ata janë pronarët e ligjshëm.

Synimi përfundimtar i qeverisë, nëpërmjet procesit të privatizimit, është realizimi i transferimit të të drejtave shtetërore tek ato private në të gjitha format e saj dhe nëpërmjet një procesi të vazhdueshëm dhe eficient.

Roli dhe rëndësia e NVM-ve në ekonomi

Duhet pasur parasysh se krijimi i një mjedisi të pershtatshëm ekonomik dhe politik, të qenit i sigurt në krijimin e të mirave dhe shërbimeve, me politika të cilat e mbrojnë prodhuesin, ofruesin e shërbimeve, të qenit i barabartë në mes të të barabartëve, të gjenden rrugë të përshtatshme për zgjedhjen dhe parandalimin e dukurive negative, të cilat rëndë e demtojnë dhe e demotivojnë prodhuesin vendor, njëherit ndalon inicativën vendore për krijimin e NVM-ve.

Krijimi i NVM-ve, është një prej detyrave më të rëndësishme të qeverive apo institucioneve përgjegjëse, kjo si për vendet në zhvillim, edhe ato në tranzicion. Mbështetja për zhvillimin e NVM-ve ka qënë pjesë integrale e të gjitha reformave ekonomike së bashku me ristrukturimin e ndërmarrjeve dhe reformën e pronësisë, nxitjen e investimeve dhe reformave financiare. Zhvillimi i biznesit të vogël dhe të mesëm është elementi thelbësor i zhvillimit ekonomik. Rëndësia strategjike e biznesit të vogël dhe të mesëm është njohur në mbarë botën për arsyt e mëposhtme:

- NVM-të ndihmojnë në rritjen e punësimit në një shkallë më të madhe sesa bizneset e mëdha ;
- NVM-të janë shtylla kurrizore e ekonomisë së tregut dhe për ekonominë në tranzicion, në një periudhë afatgjate ato mund të sigurojnë pjesën më të madhe të punësimit ;
- NVM-të prodhojnë kryesisht për tregun e brendshëm duke shfrytëzuar burimet kombëtare;
- Numri i rritur i NVM-ve sjellë më shumë fleksibilitet për shoqërinë dhe ekonominë;
- NVM-te përdorin dhe zhvillojnë kryesisht aftësitë dhe teknologjitë e brendshme.

Për zhdukjen e varfërisë dhe rritjen ekonomike në vendet në tranzicion, ku futet edhe Shqipëria, është krijimi i politikave të zhvillimit që përkrahin aktivitete të sektorit privat, duke i kushtuar një vëmendje të veçantë sektorit të NVM-ve. Mbështetja dhe zhvillimi i këtij sektori është një komponentë i rëndësishëm që lidhë në menyrë harmonike rritjen ekonomike me reduktimin e varfërisë aq prezente në rajonin verior të Shqipërisë. Vetëm një zhvillim përpjestimor rajonal dhe sektorial i sektorit të NVM-ve në Shqipëri, do të sjellë rezultatin e dëshiruar.

Ndikimi i mjedisit të jashtëm në zhvillimin e ekonomisë

Përderisa një nga problemet kryesore të menaxhimit strategjik është përballimi i pasigurt, do të ishte mjaft e dobishme që analiza e mjedisit të fillonte me pyetjet:

- Sa i pasigurt është mjedisi?
- Cilat janë arsyt e kësaj pasigurie?
- Sa mundemi ne ta kontrollojmë këtë pasiguri?

Dinamizimi ka të bëjë me shkallën dhe frekuencën e ndryshimit. Ideja e kompleksitetit kërkon ndoshta një shpjegim më të madh, sepse ajo shkaktohet nga disa arsye, përfshirë:

- Shumllojshmëria e influencave të mjedisit me të cilat ndeshet një organizatë;
- Mungesa e njohurive të nevojshme për të trajtuar influencat e mjedisit.
- Influencat e mjedisit ndërthuren me njëra tjetrën.

Konkluzione/ Rekomandime

Shqipëria, edhe pse një vend i vogël, me një administrim gjysmëshkullor nën diktaturën komuniste, ka tregues

shumë të favorshëm për ekonomi të qëndrueshme.

Në Shqipëri është e nevojshme që të funksionoj një organizëm apo shoqatë vendase e pavarur për çështjet e pronës, duke pasur në kuadrin e saj ekspert të lëmive të ndryshme që kanë të bëjnë me qeshtjen shumë të ndërlikuar tashme të pronave, që të ketë edhe mbështetjen e strukturave shtetërore me dhënjen në dispozicion dokumentacionin e nevojshëm, që mund të kërkohet kohë pas kohë, dhe që ky organizëm të mos ketë në kuadrin e vet akter të cilët kanë qënë më parë pjesë e organizmave që janë marrur me këtë qështje. Në një menyre, Shqipëria karakterizohet edhe si vend agrar, ku qështja e pronave të pazgjidhura lë shumë toka djerrë, derisa vendi importon edhe pemët dhe perimet më elementare për të cilat vendi ka kushte dhe kapacitete të prodhojë në vend me një cilësi të lartë, duke aktivizuar edhe fuqinë e bollshme punëtore që jeton në viset rurale, pastaj kjo i kontribuon edhe zhvendosjes, ose migrimit fshat-qytet. Qështja e privatizimit gjithashtu është një qështje që kërkon zgjidhje sa më të shpejtë, pasi që shumë uzina dhe miniera që dikur kanë qënë burim të ardhurash për vendin, sot kanë mbetur në mëshirën e fatit, ato cdo dite e humbin vlerën e vet nga keqpërdorimet dhe shfrytëzimi pa kriter, si pasojë e kësaj dhe shpronsimeve kemi edhe raste që përfundojnë me tragjedi.

Ekzistojnë mundësi të mëdha për krijimin dhe zhvillimin e ndërmarrjeve të vogla dhe të mesme (NVM-ve), qeveritë kanë nevojë për një strategji të përshtatshme e cila do të jetësohet pavarësisht klasës politike që vië në pushtet duke hartuar; infrastrukture ligjore, drafte dhe rregullore të zbatueshme, politika

fiskale të qëndrueshme, duke monitoruar ekonominë joformale, siguruar perkrahje institucionale, ofruar konsulencë.

Këtu ndihet mungesa e një sindikate të mirëfillt, (si dhe sindikata për sektor të ndryshëm, e cila do të mund të mbronte interesat e punëtoreve në kuadër të institucionit, në bazë të karakteristikave që ka secili vend i punës) e cila do të ndërmjetojë mes Shtetit dhe punonjesve, siq mungon dhe zëri i shoqërisë civile e cila do të monitoronte zbatimin e ligjit dhe shtrirjen e dorës së shtetit në cdo cep të vëndit. Korrupsioni është një ndër problemet më të mëdha të shoqërisë shqiptare, ky fenomen e zbehtë dëshirën e investitoreve serioz për të investur këtu, pastaj edhe burokracia e tepruar si një dukuri mjaft e shprehur, është një problem mjaft i madh i cili te investitorët e huaj por edhe për ata vendas është mjaft e ngarkuar.

Referencat

Ph.D, prof assoc. Liljana Elmazi, Ma.Elenica Pjero
 Instituti I Financave te Kosoves, Konferenca e trete
 nderkombetare
 Prof. Dr. Vasilika Kume :Menaxhimi strategjike 2007

Burime nga interneti:
<http://sherbimejuridike.wordpress.com/tag/avokat-pronash-tirane/>
http://www.coe.int/t/dghl/monitoring/execution/Source/Documents/HRTF/TR%2002.11/Caselaw10022011_ALB.pdf

THE ROLE OF THERMAL POWER PLANTS ON ELECTRICITY PRODUCTION IN ALBANIA

Aleks PALNIKAJ

Born on 16 October 1980. Graduated in 2003 in business administration, at Economic Faculty of Tirana. Albanian Power Corporation employee since 2004. PhD Candidate in "Economy and sustainable development" at European University of Tirana

ABSTRACT

The construction of thermal power plant for electricity production in Albania dates on 1951 where the first one was built in Tirana, which operated with 2.9 MW of installed capacity. In the early 90's, Albania counted seven thermal power plants with an installed capacity of 194 MW which used to operate with raw materials such as coal, heavy oil, gas or solar. In the first steps of the country electrification, the only kind of electric power generation was the thermo one. In the early 90's, while the electricity consumption increased immediately, the electric power generation by power plants fell drastically. The power plants began to reduce production and the first one to stop operation in 1991 was the Power Plant of Vlora. In 2007, the last one to stop operation was the power plant of Fier, which used to generate electricity at high level costs, due to over depreciated conditions. One of the main reasons why those power plants stopped production is due to their extreme depreciation and outdated technology, which lead to high production costs and environmental pollution. Despite the fact that the production costs exceed hydropower costs, power plants have served and might serve: To secure a sustainable electricity supply and to enable the fulfillment of the country's demand for electricity; To balance the supply overload; To reduce the country's dependency on rainfall and hydropower production; To allow a more efficient way of hydropower generation; Etc. For a period of nearly 30 years no new power plant was built. On February 9th, 2007 the Italian Company "Maire Engineering" was contracted to construct a new power plant in Vlora with an installed capacity of 97 MW. This project is funded by the World Bank, the European Bank for Reconstruction and Development EBRD, the European Investment Bank and the Albanian Power Corporation with a value of 130 million Euros. It wasn't the most favorable moment to invest through this project on thermo production, because the three last years oil and gas price was increased rapidly. Due to this situation, only one plant of 291 MW installed capacity was established, instead of 3 planned before. The purpose of this study is to evaluate the role of electricity production by thermal power stations in the country's supply; the prospect of constructing new ones in the future by studying the production costs, the potential of our country and other internal and external factors; study the impact that would have the construction of TAP's pipeline on thermo production costs, etc.

Introduction

Our country suffers from a permanent energy crisis. We are defined as dependent mainly on the amount of rainfall in the country because our energy resources are provided from hydropower to the extent of 98%, a problem that has followed in the 22 years of transition. Energy crises were present even during the communist dictatorship, but in those times the shortage of energy was interpreted as a non-necessary capitalist luxury for the Albanian people. In these last years, after a series of reforms, we are considered as a potential candidate to be part of the European Union, and of course, power supply instability and an uncertain energy system for providing continuous and uninterrupted energy power to the country should be considered an obstacles in this regard.

Currently up to 50% of all energy demand in our country is fulfilled through its acquisition from abroad while this demand continues to grow.

Conclusions

The construction of thermal power plant is the most acceptable solution related to our current energy

situation. The production of the energy through gas is a middle solution between the low cost of construction compared with the renewable energy (by wind, sun, nuclear etc..) and the lower emission of dangerous gas in the atmosphere compared with the not renewable ways of energy production (by cobbles and diesel)

Considering the time of their construction which can take 4-5 years (Tec Vlore), the end of their construction (in case that the construction begins actually) corresponds with the ending of the installation of the Gas line transporter TAP which induces the reduction of product cost.

The government policies have to be oriented much more straight to a secure supply of electrical energy of our country although not neglecting our resources's potential for the electrical energy production.

Key words: Electricity, Thermal Power Stations, Vlora's Power Plant, Electricity production cost

Bibliografy

Albanian Power Corporation
 Albanian Energy Regulator - ERE
 Ministry of Economy, Trade and Energy -METE
 World energetic outlook 2012 IEA.
 CEZ Group

SHQIPËRIA - QASJET PËR NGUSHTIMIN E DALLIMEVE MIDIS RAJONEVE NË MËNYRE TË QËNDRUESHME

Arben BAKLLAMAJA

Oltjana ZOTO

ABSTRACT

Rajonet zhvillohen në mënyrë të pabarabartë në vende të ndryshme në botë, për arsye të staveve të ndryshme të zhvillimit, mungese të burimeve natyrore, strategji dhe vizione të mira ose jo të mira nga politikë-bërësit, trashëgimitë historike e kulturore e të tjera. Rritja e dallimeve sjell me vete kosto të lartë ekonomike, sociale e politike për qeverinë në afatgjatë.

Gjetjet nga analiza e dallimeve midis qarqeve në Shqipëri të çon në nivelin e bashkive dhe komunave ku dallimet janë më të theksuara. Kjo sugjeron që politika për ngushtimin e dallimeve të qarqeve duhet të fokusohet tek niveli i dytë i qeverisjes vendore. Për rrjedhojë, programet e projektet për zhvillimin e qyteteve dhe zonave rurale sjellin për pasojë zbutjen e dallimeve midis qarqeve.

Politika e Zhvillimit Rajonal e hartuar nga Bashkimi Europian, është një qasje që synon zgjidhjen e një numër çështjesh në pabarazitë e krijuara midis rajoneve jo vetëm nëpërmjet politikave sektoriale. Kjo qasje synon të përmirësojë shpërndarjen e burimeve brenda vendit, dhe veçanërisht tek rajonet më të pazhvilluara për rritjen e konkurrencës në tregjet e hapura në Bashkimin Europian. Objektivi i Politikave të Zhvillimit Rajonal të BE-së është kohezioni dhe konvergjenca, por në marrëdhëniet me Shqipërinë rezultati final është paksimi i dallimeve midis Shqipërisë dhe BE-së në tregues mesatarë.

Një pengesë kryesore në zhvillimin e qarqeve të prapambetura është infrastruktura e dobët midis qyteteve dhe fshatrave brenda qarkut. Gjithashtu, politika e zhvillimit të sektorit e shkëputur nga politika e zhvillimit të qarkut ndikon negativisht në zhvillimin e tyre.

Pakti i Stabilitetit në Ballkan dhe anëtarësimi në Organizatën Botërore të Tregëtisë e kanë çuar ekonominë Shqipëtare drejt një konkurrence të hapur në tregjet ndërkombëtare, kanë inkurajuar lëvizjen e lirë të kapitalit, të investimeve private të mallrave dhe të njerëzve midis qyteteve kufitare me përfitime reciproke në fushat e turizmit, shërbimeve, kulturore dhe sporteve, etj.

Hyrje

Qëllimi i këtij punimi është të theksojmë se konceptet teorike të rolit të madh të urbanizimit, e të zhvillimit të qyteteve si lokomotiva të zhvillimit të ekonomisë rajonale dhe kombëtare, si dhe të zhvillimit të integruar kanë rëndësi të madhe për zbatimin e Politikës së Zhvillimit Rajonal (PZHR) në Shqipëri dhe në përballimin e sfidave që paraqiten për zhvillimin strategjik të qyteteve për të zhvilluar ekonominë e qarkut e për ngushtimin e pabarazive midis qarqeve.

Hipoteza në këtë punim është: pabarazitë midis rajoneve mund të zbuten në mënyrë të qëndrueshme nëse politika e zhvillimit të qarqeve bazohet në qasjen e programeve të zhvillimit të integruar, dhe në qasjen e zhvillimit strategjik të qyteteve e zonave rurale në hapësirën territoriale të qarkut.

Pyetje kërkimore janë: (1) Pse zhvillimi i qyteteve është i domosdoshëm për zhvillimin e rajoneve dhe zbutjen e pabarazive brenda qarkut dhe midis qarqeve? (2) Pse zhvillimi urban-rural kërkon zbatimin e politikës së zhvillimit të integruar të shërbimeve të infrastrukturës, të punësimit dhe levizjes së lirë të njerëzve?

Është e njohur se rritja e pabarazive midis qarqeve dhe brenda qarkut shoqërohet me një kosto të lartë të politikave të qeverisë për zbutjen e tyre në afat-mesëm dhe afat-gjatë. Për këtë arsye PZHR e qeverisë adreson një një numër çështjesh të zhvillimit rajonal që nuk zgjidhen me politika të izoluar nga politikat sektoriale dhe që ndihmojnë në shpërndarjen më të drejtë të burimeve brenda vendit dhe në veçanti për të rigjallëruar zonat që janë në një “stanjacion ekonomik”.

Ndryshimet në strukturën e ekonomisë në Shqipëri në këto dy dekadat e fundit, zhvillimi i sektorit të shërbimeve dhe komunikacionit në kushtet e hapjes së tregut i vunë qytetet tona përballë një konkurrence të re për të cilat ato ishin të papërgatitur. Kjo konkurrencë kërkonte një zhvillim urban të rregulluar me një vizion të qartë dhe qasje të politikave të zhvillimit në bazë të avantazheve konkurrese dhe burimeve natyrore e njerëzore. Zhvillimet e infrastrukturës dhe të aktiviteteve ekonomike lokale në kushtet e reja të ekonomisë së tregut të hapur si dhe të shërbimeve në territorin ku bizneset janë vendosur sollën me vehte edhe dimensionin e territorit për zhvillimin urban të qyteteve të koordinuar me zhvillimin territorial në nivel qarku.

Rishikimi i literaturës dhe metodologjia e punimit

Një nga debatet e rëndësishme në literaturë ndërkombëtare për zhvillimin urban e trajton këtë si drejtim i rëndësishëm për zhvillimin e vendit, dhe në këtë kuader vendos në qendër rolin e qyteteve si “economic engine” për të nxitur zhvillimin e tërë vendit. Në kuadrin e globalizimit qytetet janë parë si konkurreues me njëri tjetrin në tregun ndërkombëtar, që theksohet edhe në disa nga strategjitë e zhvillimit të qyteteve në Shqipëri (Strategjia e Zhvillimit Rajonal të Lezhës, Kuksit dhe Shkodrës). Për rrjedhojë avantazhet krahasuese duhet të ruhen dhe zhvillohen për të rruajtur konkurrencën në tregun ndërkombëtar gjë që nuk vihet re të paraqitet në disa nga strategjitë e vëzhguara të zhvillimit të qyteteve tona (Strategjia e Zhvillimit Ekonomik të qyteteve Shkodër dhe Lezhë.).

Një çështje tjetër që shikohet me preokupim nga Durantoni (2008) është edhe roli i politikës që të parandalojë ose të zbusë disbalancat më të këqija në urbanizim. Zgjerimi i fokusit në nga “within city efficiency” tek “between-city efficiency” sugjeron reduktimin e pengesave në shpërndarjen dhe rishpërndarjen e faktorëve dhe aktiviteteve midis qyteteve përbën një objektivi të politikës shumë të dëshiruar. Durantoni thekson se, “The evidence suggests that cities can favour economic growth provided the largest city in a country does not grow too large compared to the others”.

Në strategjinë e Bankës Botërore për zhvillimin e qëndrueshëm të qyteteve në kuadrin e urbanizimit të shpejtë të botës, qytetet me zhvillim të qëndrueshëm duhet të plotësojnë premisat për zhvillimin dhe cilësinë e jetës së banorëve të tyre — në veçanti duke ofruar mundësi për mobilitet për të varfërit — dhe ndërkaq ato duhet të kontribuojnë në progresin e vendit. Sipas studimit të Bankës Botërore, vizioni i qyteteve të qëndrueshme përmban katër dimensione në ndërveprim me njëra tjetrën siç janë: (1) “competitiveness”, (2) “livability”, (3) “good governance and management”, dhe (4) “bankability”.

Një koncept teorik mjaft i rëndësishëm që paraqitet në studimin e Bankës Botërore është edhe marrëdhënia urban-rural në zhvillimin rajonal dhe të vendit. Zhvillimi i zonave urbane është e lidhur ngushtë me ekonominë rurale nëpërmjet këmbimeve të mallrave, punës, shërbimeve, kapitalit, transaksionet sociale, informacion dhe teknologji nga të cilat përfitojnë të dy palët. Një treg i punës i integruar mirë sjell rritje midis qarqeve dhe zonave urbane krijon vende pune alternative alternative për familjet rurale në zonat rurale si edhe urbane. Por migracioni rural-urban nuk

është burimi dominant i rritjes urbane. Transformimet strukturale në rritje dhe densifikimi i vendbanimeve periferike, në përgjigje të oportuniteteve të tregjeve të brendëshme dhe të jashtëme po i sjellin “urban” dhe “rural” në marrëdhënie më të afërta si nga pikpamja hapësinore ashtu edhe e marrëdhënieve ekonomike.

Metodologjia e këtij punimi është mbështetur në analizën cilësore dhe krahasuese të studimeve në literaturën ndërkombëtare si edhe të strategjive të zhvillimeve të qyteteve dhe rajonale Shqipëtare, të dokumentave kryesore zyrtare të qeverisë.

Analiza e gjetjeve

Qarqet në Shqipëri kanë qenë nën ndikimin e rritjes së shpejtë të urbanizimit të qyteteve kryesore siç janë Tirana, Shkodra, Durrësi, Elbasani, Korça, etj., si edhe në zhvillimin e shpejtë të këtyre qyteteve.

Qytetet kryesore në Shqipëri janë rritur me shpejtësi si rezultat i ndikimeve të mëdha të zhvillimeve rajonale në Ballkan dhe më gjerë, ne veçanti këtu dallojmë: (a) investimet direkte të huaja, (b) migracioni, dhe (c) remitancat, dhe (d) hapja e ekonomisë, liberalizimi i tregëtisë.

Rritja e popullatës në qendrat e medha urbane ka ardhur si rezultat i lëvizjes së madhe migratore dhe të shpejtë nga zonat rurale në qytete brenda një qarku dhe midis qarqeve. Kjo lëvizje ka qenë një faktor i rëndësishëm i zhvillimit ekonomik dhe të shërbimeve të qyteteve në rritje të shpejtë.

Kjo çvendosje e madhe e popullsisë rurale-urbane u shoqërua edhe me një rritje të varfërisë në qytet dhe qarqet që u ndikuan më shumë nga këto rritje. Ky fenomen rriti me shpejtësi koston e shërbimeve të infrastrukturës dhe atë sociale në kushtet kur burimet e financimit ishin të kufizuara në pjesën më të madhe të qarqeve. Qarqet kanë burime të kufizuara të veta dhe janë në vartësi të madhe nga burimet e buxhetit qendror dhe të huaja.

Ekonomia urbane ndryshoi me shpejtësi si rezultat i shpërndarjes në mënyrë të pabarabartë të kapitaleve të bizneseve private nga qytetet e qarqet e vogla në ato të mëdha, nga qytetet malore në ato bregdetare më potenciale të mëdha të zhvillimit të turizmit. Një fenomen negativ i këtij zhvillimi është zhvillimi krejt i pabarabartë midis qyteteve që reflektohet edhe në zhvillimin e pabarabartë midis qarqeve. Tirana dhe qarku i saj janë më të zhvilluara, dhe më tej vijnë qytetet e mëdha dhe bregdetare si Durrësi, Vlora, Shkodra, Saranda, që dallohen nga një zhvillim i shpejtë ekonomik.

Struktura e zhvillimit të ekonomisë në këto qytete është e ndryshme. Ndërtimi, manifaktura, dhe turizmi

dhe shërbimet janë sektorët që dominuan rritjen ekonomike e sociale të tyre. Sfidat e mëdha të këtyre qendrave të mëdha urbane sot dhe në të ardhmen në konkurrencën me vendet në rajon janë rritja e efikasitetit të investimeve dhe aktiviteteve ekonomike, rritja e investimeve direkte të huaja dhe fuqizimi i bazës ekonomike në nivel qarku.

Në strategjitë e zhvillimit rajonal të vëzhguara mungojnë:

- Lidhja midis vizionit ku do të shkojnë në të ardhmen, si do të shkojnë, dhe cila është kosto e arritjes së objektivave të vizionit të së ardhmes së tyre.
- Politikat e rritjes së konkurrencës dhe të rritjes së burimeve të brendëshme të financimit të nevojave të rritjes së ekonomisë dhe shërbimeve nëpërmjet rritjes së efikasitetit.
- Politikat për sinergjinë e nevojëshme në marrëdhëniet rural-urban dhe ndikimet në zhvillimin e qarqeve.

Konkluzionet

Banka Botërore advokon paradigmen e zhvillimit të integruar që të çon drejt qasjes “multi-sector” në çështjet urbane.

Në qendër të zhvillimit të qarqeve janë zonat e mëdha urbane ku në qendër vendosen qytetet me katër shtylla të zhvillimit të qëndrueshëm; Livability; Good Governance dhe; Bankability.

Sfidat kryesore që hasin te nivelet e qeverisjes se qarkut dhe të bashkive përfshijnë: (i) rivendosjen e një ekuilibri më të mirë midis zhvillimit privat dhe publik dhe midis interesave publike dhe private; (ii) krijimin dhe zbatimin e një forme të zbatueshme të planifikimit strategjik të zhvillimit urban që i shërben ekonomisë urbane e lidhur me zhvillimin rural; (iii) rritja e kapaciteteve qeverisëse në nivel qarku dhe tek bashkitë, rritja e menaxhimit efektiv të qyteteve të tyre, dhe me burime financimi të qëndrueshme.

Zhvillimi i partneritetit publik-privat është një perspektive për rritjen e burimeve të financimit dhe efikasitetin për zhvillim. Kjo nënkupton zhvillimin e infrastrukturës, si edhe nxitjet me politikat tatimore dhe rregullatore që sektori privat të lehtësohet e nxitet për investime afatgjata dhe të qëndrueshme.

Qarku duhet të rrisë bazën e të ardhurave, bashkitë duhet të kenë një rritje të qëndrueshme në të ardhurat, një menaxhim të mirë të shpenzimeve përdorimin e tyre si edhe në shpërndarjen e tyre sipas prioriteteve të zhvillimit, të krijojë kushtet e kërkuara për huamarrje.

Referencat

- Ministria E Ekonomisë, Tregtisë Dhe Energjetikës,
Strategjia Ndërsektorale Për Zhvillimin Rajonal
Dokument – Final, (Aprovuar Me Vendim Nr.773,
Dt.14.11.2007 Të Këshillit Të Ministrave) Tetor 2007.
- Ministria E Ekonomisë, Tregtisë Dhe Energjetikës,
plani i veprimit për strategjinë ndërsektorale të
zhvillimit rajonal, Faza 1: Pilotimi I Strategjisë
(2008-2009).
- UNDP Integrated Support for Decentralization Project
“Working for Regional Development Regional
Disparities in Albania November 2010.
- The World Bank, Transportation and Urban
Development Department, Urban Development
Division A Strategic View of Urban and Local
Government Issues, 1999.
- Banka Botërore Departmenti për Zhvillim të
Qëndrueshëm Rajoni i Evropës Dhe Azisë
Qëndrore Dokument i Vlerësim i Sektorit Urban
Në Shqipëri 19 Janar 2007.
- Bashkia Shkodër Plani Strategjik për Zhvillimin
Ekonomik 2005-2010, Shkodër 2006..
- Bashkia Lezhë Plani Strategjik për Zhvillimin
Ekonomik 2005-2010, Lezhë 2006.
- Plani i Zhvillimit Urban dhe Rregullor i Qytetit të
Shkodrës, Dhjetor 2009.
- Koncepti i Zhvillimit Rajonal Qarku Shkodër Nëntor
2010.
- Strategjia Rajonale e Zhvillimit Qarku Lezhë 2005.
- Gilles Duranton University of Toronto, Cities:
Engines of Growth and Prosperity for Developing
Countries. March 2008.

THE EU STRATEGY TOWARDS WESTERN BALKANS

Alketa SERJANAJ

ABSTRACT

Since the beginning the European Union is known for its international multifunctional role. Although the institution has taken form and structure during the process of integration in a dual perspective both in the process of expanding and also the institutional depth, is a fact that the European entity over the years has gained a considerable international increase. The famous words of Winston Churchill that the Balkan produces more history than it is able to assimilate really would be appropriate because the Western Balkan has historically been the site of dispute between the West and the East. The Reasons which the European Union proposes to offer the Western Balkan countries a European perspective are a lot. Moreover the attention shown by Europe is rooted in a historical justification which launches since the breakup of the Ottoman Empire, where the relationship between them represents the continuation of those connections of mutual influence that for centuries unites Europe and the Balkan by conditioning geopolitical balance in the whole area. Secondly the European strategy for the Western Balkans emerges and develops in response to essentially political bankruptcy related to the inability of the European institutions to react efficiently in the violence in the disintegration of Yugoslavia. Because of historical background after the '90, the EU will focus its attention towards the Western Balkans by undertaking an active role in the region and taking the position of an international actor in the Balkan context. In this context the approaches were developed and aimed to bring peace, stability and economic development in the region and to create a long-term vision regarding the accession to the European Union. The strategy used by the EU and the interests of the Western Balkans are at the center of this study which is based on the analysis of some key processes such as Reimond Process, the Stability Pact, the Stabilisation and Association Process, the Thessaloniki Agenda. This study also relies on the financial assistance programs that the EU has granted for Western Balkans.

Keywords: *strategy, EU, Western Balkans, processes.*

Qellimi dhe objektivat e studimit

Studimi I ketij punimi përqendrohet në politikën e ndërmarrë hap pas hapi nga Bashkimi Europian me objektivin për të nxjerrë në pah jo vetëm elementet përberëse të këtyre politikave, por edhe kushtëzimet e vete ngjarjeve në Ballkanin perëndimor. Gjithashtu analiza konsiston në një këndvështrim europian të zhvillimeve në Ballkan ku kërkoj të përqendrohem mbi interesat që shfaqte BE në këtë rajon. Duke vënë përballë nga njëra anë ngjarjet dhe nga ana tjetër interesat e BE në rajonin Ballkanik synoj të nxjerr në pah qëllimin e ketij punimi që lidhet me karakteristikat e politikës së jashtme që BE ka ndërmarrë në Ballkan.

Metodologjia e përdorur: Metodologjia e përdorur në këtë studim realizohet në këtë drejtim:

Në analizën hap pas hapi të zhvillimeve ndërkombëtare në Ballkanin Perëndimor lidhur me angazhimet konkrete që nga procesi Raymond, Afrimi Rajonal, Pakti i Stabilitetit, Procesi i Stabilizim-Asocimit dhe Axhenda e Selanik

Hipoteza e hedhur: Ishin ngjarjet që kushtëzonin zgjedhjet politike të BE apo e kundërta?

Analiza e gjetjeve

Në këtë punim çdo çështje e trajtuar përqendrohet në këto gjetje:

Strategjia e BE-së drejt Ballkanit Perëndimor

viti 1991-Jaques Poors do të deklaronte kjo është ora e europianëve dhe jo e amerikanëve

Nis impenjimi i Europës me qëllim

1-stabilitet 2-prosperitet 3-për mungon

bashkëpunimi midis shteteve

Viti 1996-ngjarjet kushtëzojnë zgjedhjet e BE-së.

Procesi Raymond përmbante:

1-përpyekja e parë për të stabilizuar rajonin 2-garantimin e marrëveshjes së Dejtonit

3-ideja e një afrimi rajonal

-Hapat e Afrimit rajonal

Tetor 1995- ideja e një plani rajonal afatgjatë për Ballkanin Perëndimor

Ndihme financiare

shteteve të lindura nga shpërberja e ish Jugosllavise

principi i kushtëzimit

Afrimi rajonal mbështet në dy terma:

stabilizim 2- rajonalizim

Iniciative me efikasitet të limituar

Ideja e e rigrupimit të vendeve të Ballkanit perëndimor dy mangesi:

rinjohja e shteteve nuk ishte përmbushur

humbje të përgjegjësive individuale

Pakti i Stabilitetit

1999 kriza e Kosovës –strategji e re e BE-së

Pakti stabilitetit

1-për herë të parë mundësia e një aderimi të ardhshëm

2deklarate politike për parandalimin e konfliktit dhe sigurimin e paqes

Perspektiva e ardhshme e antaresimit – një fakt simbolik

mungon struktura e BE për një hap të tillë

pergjegjësit e luftës ende në detyrë

Procesi i Stabilizim Asocimit

qershor 1999- Procesi i Stabilizim Asocimit

faze e re marrëdhënesh me shtetet e Ballkanit

Perëndimor bazuar

merita 2- progrese individuale

korniza plotësohej nga MSA që mbështetej në

kushtëzim pozitivë .kushtëzim negativë

permisim i kapaciteteve ekonomike politike

administrative sipas BE-së

paqartesi në strukturim për integrim

viti 2000 takimi i Zagrebit

ballkani të bëjë pjesë e përgjegjshme

pohim i statusit të kandidatit potencial

Axhenda e Selanikut

Qershor 2003 takimi i Selanikut

plan për prospektivën europiane të Ballkanit

perëndimor

instrumenta monitorimi –progres raporte të

hartuara nga Komisioni Europian

Krijimi i strategjive si

Paketa e zgjerimit 2005

1- bazuar në binomin Kushtëzim – integrim 2

–hapat që Ballkani do të ndiqte

hapje negociatash-zbatimi i msa-dhënia e statusit

kandidat-hapje e negociatave për hyrjen në BE

Instrumentat financiarë që përdori BE në Ballkan

ndertimi i institucioneve ,bashkëpunimi

ndërkufitar, zhvillim rajonal, zhvillim i burimeve

njerezore, zhvillimi rural

ndihma 1- në dy periudha kohore 2-menaxhim

indirekt nga vendet përfituese

projektimi i politikës së jashtme drejt Ballkanit

Perëndimor.

Traktati i Amsterdimit 1997 parashikonte

1-një përfaqësues të lartë për politiken e jashtme europiane

Brukseli aktor në politiken e jashtme ndikuan

kriza e Kosovës

emerim i Javier Solana

Konkluzionet

Fjalet e famshme të trishtueshme të thëna në 28.06.1991 nga Jacques Poors,Minister i punëve

te jashtme te Luksemburgut, ne ate kohe president i radhes i komunitetit europian ,ratifikuan fillimin e impenjimit europian me qellimin per te risjelle stabilitet dhe prosperitet ne Ballkanin Perendimor. Qellime te mira nga njera ane, burimet e vena ne dispozicion nga komuniteti europian do te rezultojne te pamjaftueshme per te shnderruar trendin degjenerues qe kishte lindur ne rajonin e afert ballkanik. Shigjetat e pakta ne harkun e komunitetit europian (presioni ekonomik dhe kushtezimi ne njohjen e shteteve te reja te pavarura) nuk u perdoren ne menyre te koordinuar. Ajo qe ishte me e dukshme ishte mungesa e kohezionit politik midis vendeve anetare dhe mirekuptimit e pamjaftueshem te natyres se vertete te konfliktit.

Vetem gjate kalimit te vitit 1995 dhe 1996 BE arriti te hedh perseri veprimin e saj duke dale nga pritshmeria e viteve te meparshme qe kishin treguar dobesi dhe ineficence ne ambjentin "fizik" te marredhenieve politike, kjo e lidhur me kategorite e konfliktit. BE arriti te fitonte nje lloj peshe vetem ne situaten post-konfliktuale, duke ofruar ne te gjithë klimen nje paraqitje me shume apo me pak te qarte te nje integrimi progresiv ne institucionet europiane. U vu mbi te gjitha ne dukje mungesa e projektimit politik ne afrimin europian me ceshtjen ballkanike. Ne fakt kjo nuk qe fryt i nje vendimi te qarte politik ,por rezultat i nje gjendjeje te nevojshme dhe e nje ndjenje faji kolektiv. Ne vazhdim te nje falimenti te dukshem ne ndalimin e pershkallezimit te dhunes ne mesin e pare te viteve '90 BE nga 1996 deri ne 2003 merr nje sjellje nga njera ane te guximshme ,por nga ana tjetere te papjekur, pak reflektuese dhe e pushtuar nga kriza te vazhdueshme dhe tensione qe ndodhin ne ballkan. Ne thelb ishin ngjarjet qe kushtezonin zgjidhjet politike te BE-se dhe jo e kunderta. Pikerisht per kete strategjia europiane persa i perket Ballkanit u zhvillua ne menyre progresive, te parregullt, me intensitet te luhatshem duke i dhene jete nje forme nderhyrjeje heterogjene.

Ky punim u bazua ne nje drejtim me qellim per te percaktuar karakteristikat e politikese se jashtme qe

Bashkimi Europian ka perdorur ne Ballkan. Politika qe Bashkimi Europian ka ndermarre ne Ballkanin Perendimor paraqet nje krijese shumeformeshe e kushtezuar nga sindromat e afrimit europian te cilat kane vepruar ne tre fusha: politike, institucionale dhe normative. Ne nivelin politik eshte regjistruar nje mbivendosje ndermjet politikese se jashtme dhe strategjise se zgjerimit qe shpesh eshte shoqeruar me sjellje te dykuptimta. Prospektiva e integrimin ne fakt u ingranua mbi procesin e PSA ku perfundimet ishin thelbesisht te ndryshme me ate te zgjerimit. Kjo padyshim krijoi nje lidhje sekuencash nga nje mori objektivash. Integrimi i plote i Ballkanit do te thoshte marrje pergjegjesish te domosdoshme per te garantuar ne rajon stabilitet politik duke i dhene zgjidhje keshtu debateve te hapura lidhur me territorin e sovranitetin dhe te stimulonte qeverisjen demokratike duke respektuar kriteret e Kopenhagenit. Keshtu qe togfjaleshi "demokraci" dhe "siguri" per nje kohe te gjate do te beheshin pjese e fjalorit te politikese se jashtme europiane.

Referencat

- <http://eee.consilium.europa.eu/App/Solana/default>
- <http://eee.stabilitypact.org>
- <http://eee.osservatoriobalcanti.org/>
- <http://eee.OSCE.org/>
- <http://europea.eu/enlargement/archives/>
- Gori, L. 2007. L'unione Europea e i Balcani Occidentali. La prospetiva europea della regione (1996-2007, Rubetino. Editore)
- Huntington, S. (1993), The Clash of Civilization. Foreign Affairs, Summer 1993
- Turkes M Gokgoz, G. (2006), The European Politics and Societies, Vol 20
- Maurice Dourousset (L'union europeene au XXI e siècle. Insituitions et ekonomie, 2001 Editions. Ellips. Marketing)

ANALIZA E VLERËSIMIT TË KOSTOVE MJEDISORE MBI BAZËN E PERFORMANCES MJEDISORE TË SIPËRMARRJEVE NË SHQIPËRI

Rast studimor:

Prodhimtaria e produkteve plastike

Aulent GURI

Ka mbaruar studimet e larta në Fakultetin Histori-Filologji, Dega Gjeografi Mjedisi. Aktualisht punon në Bashkinë e Tiranës në Drejtorinë e Politikave dhe Edukimit Mjedisor si edhe është pjesë e një Studio Konsulence dhe Projektimi kryesisht në fushën e Mjedisit.

ABSTRACT

Prudent use of the natural resources and environmental protection constitute some of the most essential conditions for the economic development of a certain enterprising that together with a balanced social development make what is called sustainable development. It is this last one that makes an enterprise to understand and separate economic growth from environmental degradation, by integrating environmental, social and economic sectors and by preventing the long term and non recoverable damages to the environment and the human health. The study is trying to calculate the internal environmental cost of two enterprises with different environmental performance whose both main activity is the manufacturing of plastic until their final product, by comparing and evaluating the internal environmental costs of each. This document describes the process and the results of the comparison done by the contability of environmental costs to determine the actual practices of the environmental performances of the enterprises. The function of environmental performance and internal environmental costs is proportional, and concluding by the results: the increase of the internal environmental cost up to 20% has assured that the values of the emissions remain within the normal range and actual standards; thus avoiding the environmental contamination surrounding the activity of enterprise 1, whereas the internal environmental costs by 10% of enterprise 2 has generated emissions and contamination above the actual standards and normal range by causing contamination of surrounding environment of the activity.

Hyrje

Menaxhimi mjedisor lidhet me përdorimin në nivele normale të burimeve natyrore, për të bërë të mundur realizimin dhe arritjen jo thjesht të zhvillimit ekonomik, por të një zhvillimi të qëndrueshëm ç'ka mundëson të njëjtat mundësi zhvillimi edhe për gjeneratat e ardhshme. Qëllimi i menaxhimit mjedisor është përcaktimi i mënyrës së sjelljes së njeriut me burimet natyrore, si edhe me administrimin mjedisor të aktiviteteve ekonomike, të cilat kanë një ndikim të konsiderueshëm në mjedis, sidomos në raste kur nuk respektojnë siç duhet direktivat brenda normave dhe standardeve të funksionimit të tyre. Synim tjetër i menaxhimit mjedisor është edhe përdorimi i burimeve të rigjenerueshme, si dhe në zgjerimin e rendimentit të tyre mjedisor e social. Të gjitha këto kontribuojnë në përmirësimin e performancës ekonomike, mjedisore e sociale. Analiza e modeleve të konsumit e lidh përdorimin e burimeve me ndikimet mjedisore, sociale dhe ekonomike në shkallën ose kontekstin e vëzhgimit të dhënë. Ndaj, ideja e përdorimit të materializuar të burimit (burimet totale të nevojshme për të prodhuar një produkt ose një shërbim), intensiteti i burimit (burimet e nevojshme për çdo dollar të harxhuar për një mall ose shërbim), dhe produktiviteti i burimit (sasia e mallit ose e shërbimit e prodhuar për një futje të dhënë të burimit) janë mjete të rëndësishme për t'i kuptuar ndikimet e konsumit me anë të kategorive të thjeshta e kryesore të burimit që tregojnë nevojat e njerëzve për ushqim, energji, materiale dhe ujë.

Aktivitetet ekonomike mund të kenë një ndikim domethënës mbi ambientin si psh. prodhimi i produkteve kërkon marrjen e lëndës së parë nga mjedisi, si dhe konsumim të ujit dhe energjisë ose aktivitetet që lidhen me procesin e prodhimit, siç mund të jenë ambalazhimi, transporti dhe mirëmbajtja. Në shumë raste, produktet përfundojnë si mbeturina mbas përdorimit të tyre, duke patur relativisht një kohë shumë të shkurtër dobishmërie.

Qëllimi dhe objektivat

Qëllimi i këtij studimi është të formuloj ose të tregoj se mbrojtja e mjedisit është e rëndësishme për kompanitë duke i ndihmuar ato të reduktojnë risqet dhe të krijojnë vlera të shtuara. Vlerësimi i rëndësisë së menaxhimit mjedisor në ndërmarrjet private me ndikime në mjedis nëpërmjet analizës së vlerësimit të kostove mjedisore është një ndër objektivat kryesorë të këtij punimi. Vlerësimi i menaxhimit mjedisor realizohet në lidhje

me ndikimin e faktorëve të mëposhtëm në mjedis si:

- Trajtimi i integruar i mbetjeve të ngurta dhe industriale;
- Trajtimi i ujërave të përdorura;
- Shkarkimet atmosferike;
- Përdorimi i burimeve: materialeve, ujit e energjisë.

Hipoteza dhe metodologjia e përdorur

Krahas metodës së hulumtimit dhe analizimit të përmbushjes së performancës mjedisore nga aktivitetet e marra në studim në këtë punim është përdorur edhe metoda deduktive dhe ajo krahasimit. Për realizimin e këtij studimi u kryen vrojtime në terren të dy aktiviteteve që operojnë dhe prodhojnë produkte plastike. Hipoteza e ngritur në këtë punim është “Vlerësimi i kostos ekonomiko-mjedisore mbi bazën e performancës së menaxhimit mjedisor” që secili aktivitet kryen. Pyetjet që ngrihen gjatë përgatitjes së këtij studimi janë:

- A sjell rritje të përfitimeve ekonomike të kompanive zbatimi i sistemit të menaxhimit mjedisor që kompanitë kryejnë gjatë funksionimit të tyre?
- A ka ndikime shëndetësore tek punonjësit dhe komuniteti aty pranë operimi i kompanive të tilla?
- A ndikon çertifikimi me çertifikata të njohura ndërkombëtarisht (ISO 9001, ISO 14001 etj.) në zgjerimin e tregut të shitjes së këtyre kompanive?
- Operimi i aktiviteteve të tilla përbëjnë rrezik apo sjellin përfitime të shumëfishta për komunitetin që i rrethon?

Nga këndvështrimi social, problemet mjedisore sjellin përfitime të disa njerëzve në kurriz të të tjerëve. Nga këndvështrimi ekonomik problemet mjedisore paraqesin falimentime të tregut sidomos për korporatat afat shkurtër ose afat mesëm të cilat kanë probleme serioze me ndotjen. Sot në botë ka tre modele të sjelljeve të qeverive. 1) Qeveri të cilat nuk ndërhyjnë përse i përket zbatimit të mbrojtjes së mjedisit nga korporatat. Në mënyrë që të maksimizohen fitimet, korporatat preferojnë të sakrifikojnë mjedisin, se sa të shtojnë investimet në përmirësimin e teknologjisë për mbrojtjen e mjedisit. 2) Qeveri të cilat kanë kuptuar rëndësinë e politikave CSR për mbrojtjen e mjedisit. Ligjet dhe rregulloret janë ristrukturuar për aktivitetet e rrezikshme ndaj mjedisit. Megjithatë, disa kompani fillojnë dhe ju binden ligjeve dhe të tjera mundohen tu shmangen për të rritur fitimet e tyre duke bërë

operacione jo të rregullta duke rezultuar në fund në rritjen e kostos dhe uljen e fitimeve të kompanive që i respektojnë ligjet mjedisore. 3) Qeveri të cilat funksionojnë shumë mirë, me ligje të forta mjedisore të cilat bëjnë të mundur funksionimin në kushte të barabarta të kompanive .

Analiza e gjetjeve

Nga analiza e sistemit të menaxhimit mjedisor referuar edhe monitorimit të shkarkimeve të ujrave industriale, emetimeve në ajër si edhe ndotjes akustike për të dy kompanitë e prodhimit të produkteve plastike, kompania Vorë-Rinas Km 4 (Kompania 1) është dukshëm në avantazh me Kompaninë 2 e cila në disa raste tejkalon normat dhe standardet mjedisore të vendit dhe ato europiane. Kjo situatë paraqitet edhe për faktin se Kompania 1 ka investuar më shumë në menaxhimin dhe rritjen e performancës mjedisore duke sjellë një qëndrueshmëri më të lartë në aspektin social-ekonomik dhe mjedisor të rajonit. Kostot Mjedisore janë shpenzime të bëra në mënyrë që të përputhen me standardet rregullatorë. Këto shpenzime shkarkohen për të reduktuar ose eliminuar shkarkimet e substancave të rrezikshme, si dhe të gjitha shpenzimet e tjera që lidhen me praktikën për qëllimin e uljes së ndikimeve në mjedis. Kostot Mjedisore kategorizohen si:

1. Kosto operative mjedisore janë një nënndarje e kostove operative të një biznesi. Kur substancat e lëshuar në ajër, ujë ose tokë, rezultojnë në ndotur dhe sipas detyrimeve ligjore kërkojnë investime shtesë në pajisje apo trajnime nga mospërputhje të këtyre faktorëve të jashtëm të mjedisit, apo për gjambat dhe tarifën që rezultojnë, këto shpenzime do të konsiderohet si kosto sociale e jashtme
2. Kosto kapitale të jashtme mjedisore janë kosto shtesë të biznesit për instalime të reja që dalin në përputhje me standardet ligjore. Këto duhet të jenë përfshirë në kostot kapitale në mënyrë që shpenzimet e prodhimit mbeten të sakta për shembull, kostoja e trajtimit të mbeturinave të pasqyrohen në kostot e produkteve që janë përgjegjëse për prodhimin e mbeturinave.

Kërkimet mbi kontabilitetin e kostove mjedisore kanë filluar nga viti 1970 nga korporata e kontabilistëve mjedisor. Nga 1998, shumë organizata të mëdha të kontabilitetit të Amerikës së Veriut kanë botuar librin e kontabilitetit të mjedisit. Instituti 'Kanadez i Ekspertëve Kontabël' kanë botuar librin "Kostot dhe Detyrimet Mjedisore" dhe Shoqata e Kontabilistëve

të Menaxhimit të Kanadasë ka prodhuar një sërë udhëzuesish, duke përfshirë "Mjetet dhe Teknikat e Kontabilitetit të Mjedisit" përvendimet e biznesit (1996) dhe "Kontabiliteti për zhvillimin e qëndrueshëm". Kontabiliteti mjedisor ka të bëjë me përkufizimin, vlerësimin dhe ndarjen e kostove mjedisore dhe shpenzimeve për qëllime të kostos dhe menaxhimit të burimeve, raportimit të përputhshmërisë, dhe buxhetimi i kapitalit, planifikimin, dhe marrjen e vendimeve operacionale.

Për të llogaritur koston e plotë të mjedisit është e domosdoshme të bëhet dallimi midis kostove të brendshme (ato që barten nga ndërmarrja) dhe kosto të jashtme (ato që kalojnë në komunitet, p.sh., kostot mjedisore dhe shëndetësore). Në këtë qasje, shpenzimet e brendshme mjedisore të firmës janë të përbërë prej kostove direkte, kostove indirekte dhe shpenzimeve kontingjente, që përfshijnë kostot e rehabilitimit, shpenzimet e restaurimit dhe menaxhimit të trajtimit të mbetjeve e ujërave të përdorura nga procesi i prodhimit.

Konkluzione

Rritja e kostos së brendshme mjedisore deri në 20% ka garantuar vlerat e emetimeve brenda normave dhe standarteve aktuale, pra duke shmangur ndotjen e mjedisit përreth aktivitetit të Kompanisë 1, ndërsa kostoja e brendshme mjedisore në vlerën 10% të Kompanisë 2 ka gjeneruar emetime dhe ngarkesën e ndotjes mbi normat dhe standardet aktuale, pra duke shkaktuar ndotjen e mjedisit përreth aktivitetit.

Nga zbatimi i menaxhimit mjedisor, së pari përfiton personeli menaxhues i ndërmarrjes i cili njihet me komponentët e menaxhimit mjedisor dhe me kuadrin ligjor mjedisor dhe normat e shkarkimeve, duke pakësuar rreziqet mjedisore dhe shmangur kështu, ndëshkimet ligjore.

Ndër përfitimet kryesore të ndërmarrjes nga zbatimi i menaxhimit mjedisor është fusha ekonomike, sepse përdorimi i lëndëve të para, ujit dhe energjisë përmes riciklimit nga njëra anë ulë kostot dhe nga ana tjetër zvogëlon ndikimin negativ ndaj mjedisit si edhe zvogëlon gjambat dhe eliminon kostot e transportit dhe të zhvendosjeve.

Menaxhimi sistematik i mjedisit ndihmon në një bashkë ekzistencë harmonike midis kompanive dhe komunitetit përreth tyre. Ajo e bën më të lehtë punën e kompanisë për të parandaluar situata konfliktuale, duke rritur angazhimin për një komunikim të hapur.

Përfitimet e ndërmarrjes nga zbatimi i menaxhimit mjedisor janë edhe Fëmijët tanë, si edhe zhvillimi i qëndrueshëm, sepse një aktivitet ekonomik nuk duhet

t'i shërbejë vetëm interesave të përfitimit në periudhën afatshkurtër, por gjithashtu të asistojë në ruajtjen dhe përmirësimin e kushteve të jetesës dhe cilësisë së jetës së brezave të ardhshëm.

Referencat

Goffman E., Environmental Economics: Basic Concepts and Debates, Prill 2007

European Environment Agency, Environmental Management Tools for SMEs, Mars 1998

Welford R., Corporate Environmental Management

Maria Mensah A., & Camargo Castro L., Sustainable Resource Use & Sustainable Development: A contradiction? Nëntor 2004

World Health Organization and United Nations Environmental Programme, Managing the linkages for sustainable development, 2008

Environmental Challenge to Business Management Robert J. P. Environment Cost Accounting and Business Strategy, 2001

Environmental & Natural Resource Economics, Tom Tietenberg & Lynne Lewis, 2009

Governance for Sustainable Development, OECD 2012

Guri S., E drejta e Mjedisit, 2005

Guri S., Menaxhimi Mjedisor i NVM 2014.

Panayotou T., Economic growth and the environment. United Nations Economic, 2003

National Bureau of Economics Research (NBER). Environmental Economics Working Group Website, 2007

THE PROMOTION AS A KEY FACTOR IN THE PERFORMANCE OF THE PRODUCTION ENTERPRISES IN KOSOVO

Rajan ARAPI

ABSTRACT

The promotion is considered one of the key factors in the development, performance and the success that production companies in Kosovo have increased the profitability, product development and also company's image. The promotion is one of the marketing mix elements and it contains in itself different forms of promotional mix.

Sale promotion actually is considered to be one of the appropriate forms with a low cost for the company. On the other side the sale promotion is considered as one of the most reliable forms of promotion of products, considering the direct contact that consumers have with the product.

The question of promoting the image of the company, and the other promoting forms that influence the development of the company and their success in the market foresees the use of promotional mix and random occurrence of need.

This present scientific paper itself contains the statement of some production companies in Kosovo and their success and development it depends on the promotion, especially in sale promotion and to some other forms that contains the promotional mix.

The research presents the concrete forms of promotion that production companies in Kosovo apply in specific cases, as well as the investments and the importance that these companies give to the promotion..

The findings achieved in this research result in concrete recommendations that will serve to the companies as a guide in terms of promotion by using random and different situations, the importance that should be given and finding the most appropriate forms with low cost for companies.

Key words: *Promotion, market, production companies, consumer, product.*

Hyrje

Të komunikosh me të tjerët nënkupton të japësh apo të marësh informacione, varësisht prej situatës apo rrethanave në të cilat zhvillohet komunikimi.

Ndërsa të komunikosh me tregun, konsumatorët ka poashtu të njëjtin kuptim çfarë e kishte si nocion i përgjithshëm, megjithatë ajo çfarë mund të specifikohet në këtë rast është, t'i njoftoshë ata për të mirat dhe përparësit që ka produkti apo shërbimi i ofruar, paraqitja e ndonjë produkti të ri në treg, e gjithë kjo me qëllim të krijimit të një qëndrimi pozitiv mbi atë çfarë ne po ofrojmë.

I gjithë ky komunikim që në këtë rast ndodhë në mes të ndërmarrjes dhe konsumatorit përmbledhet në një fjalë të vetme, promocion.

Sipas Philip Kotler promocioni përfshinë të gjitha mjetet në sistemin e marketingut, detyrë e të cilave është komunikimi me blerësit potencial. Edhe autorë të tjerë si Roccas dhe Sudar definicionin mbi promocionin e përshkruajn pothuajse te ngjashem dhe mbrenda këtyre suazave.

Në grupin e llojeve të promocionit e ku hyjnë: Reklama dhe publiciteti, marredhenia me publikun, shitja personale, shitja direkte, një fokus i veçantë do i kushtohet promocionit të shitjeve, formë kjo e promovimit e cila në kohërat e sotme paraqitet si më e favorshme qoftë në mënyrën e organizimit të saj, por edhe në përmbajtjen e kostove, që në këtë rast mund të jetë më pak e kushtueshme në krahasim me llojet e tjera të promocionit.

Viteve të fundit kompanitë qoftë ato të mëdha por edhe ato me numër më të vogël të puntorëve, si mjet promovimi përpos reklames asaj në television dhe radio që vazhdon akoma të mbanë primatin si media më e preferuar, çdo herë e më shumë aplikojnë promocionin e shitjeve. Idetë atraktive, gjithnjë të qenurit në hapë me trendet botërore të reklamimit po shoqërojnë shumicën e këtyre kompanive të cilat pjesën më të madhe të suksesit dhe zhvillimit të kompanisë e arrijnë falë promocionit, që në këtë rast nënkupton poashtu edhe integrimin në formën e duhur të elementeve të marketingut mik.

Përpos shtjellimit në temë në formë mjaft të thelluar, qëllim i këtij hulumtimi është poashtu edhe mbledhjen e të dhënave nga kompanitë private prodhuese në Kosovë tek të cilat zhvillohet hulumtimi mbi:

- Rëndësinë që këto kompanitë i kushtojnë marketingut përkatësisht promocionit,
- Organizimin e marketingut
- Ndarjen e tregut medial
- Arsytet kryesore të ndarjes së tillë të tregut medial,

- Si dhe asajë çfarë u cek edhe më lartë një fokus i veçantë do i kushtohet promocionit të shitjeve, të cilësuar si një ndër format më të avancuara të reklamimit/promovimit të produkteve dhe shërbimeve.

Rishikimi i literaturës dhe metodologjia e punimit

Përparësitë e Promocionit të Shitjeve krahas formave tjera të pormocionit

Për shumë njohës të marketingut, dhe autor të kësaj fushe, promocioni i shitjeve ndërthen në vete elemente si: panairët, promocioni në vendin e shitjes, ofertat special, promovimi i ripërsëritjes së shitjes, dhuratat, ofrimi i mostrave falas, etj. Karakteristikë e kësaj forme promovuese është kontakti i drejtpërdrejt që në këtë rast ka konsumatori apo audienca me produktin apo shërbimin e ofruar.

Në ditët e sotme reklamat e shumta të transmetuara në media të ndryshme kryesisht në radio dhe tv, e që në rastin e medimeve në Kosovë nuk kanë ndonjë kontrollë strikte mbi përmbajtjen apo ofruesin e një produkti apo shërbimi të reklamuar, ndikon që në të shumtën e rasteve konsumatori apo audienca në këtë rast të zhgënjehet pas konsumimit apo blerjes së një produkti që ka ardhur si rezultat i një reklame nga një medium elektronik (tv, radio).

Botërisht është i njohur fakti se ai produkt i cili shihet nga afer, preket apo shijohet krijon raport më të besueshëm me konsumatorin, sesa një product apo shërbim që vizualisht apo tekstualisht këmi parë në një reklamë.

Sipas Blattberg dhe Neslin, qëllimi i promocionit të shitjeve është ndikimi direkt në sjelljen e blerësit, ndërkohë që sipas Institutit të Promocionit të shitjeve në Mbretërinë e Bashkuar, promocioni i shitjeve përfshinë ato teknika që përdoren për të arritur objektivat e shitjes/marketingut në mënyrë që kosto-efektive përmes shtimit të vlerës së produkteve dhe shërbimeve kundrejt ndërmjetësve apo përdoruesve final, normalisht por jo ekskluzivisht brenda një afati kohor të caktuar.

Promocioni i shitjeve konsiderohet se ofron një sërë shansesh për bizneset qoftë të mëdha apo të vogla. Ndikimi i saj vërehet poashtu në shtimin e fluksit në vendet ku aplikohet ky lloj promocioni, pastaj ka ndikim në pruarje të klientëve të rinjë, shtimin e besimit të konsumatorët lojal, si dhe ngritjen e imazhit të markës së promovuar dhe vet kompanisë. Praktikrat e ndryshme nga aplikimi i promocionit të shitjeve nga ana e kompanive në Kosovë ka rezultuar

se këto kompani kanë arritur të mbajnë larg tregut konsumatorët e tyre kundrejt ofertes së konkurrencës.

Modeli i rritjes i Marakon Associates dhe Zakon BCG

Esenca e këtijë punimi bazohet në metoden Marakon associates dhe zakon BCG. Metoda e Marakon Associates paraqet aktivitetet e firmës në funksion të dy kritereve:

Rentabilitetit të kapitalit: rc dhe Përqindjes së rritjes “ g ” të firmës. Nëse pranojmë hipotezën që rritja e firmës dhe e aktiviteve të saj shkon bashkë me rritjen e kapitalit të vet, atëherë do të kemi: $g = p / k$ ku “ g ” është përqindja e rritjes, “ p ” paraqet përfitimin dhe “ k ” kapitalin e vet. Për më tepër, ne dimë nga përkufizimi që përfitimi “ p ” jepet nga relacioni: $p = rc * k$ ku “ rc ” është rentabiliteti i kapitalit “ k ”. Kështu rritja “ g ” është direkt funksion i rentabilitetit.

$$g = p/k = rc * k / k = rc$$

Si rrjedhim mund të themi që kur:

$g = r$ aktiviteti thith shumën e burimeve të lira për të siguruar rritjen e tij

$g > r$ aktiviteti nuk siguron aq sa duhet burime për të siguruar rritjen.

$g < r$ aktiviteti çliron më shumë burime sesa i nevojiten për të siguruar rritjen.

Së fundi, duhet të marrim në konsideratë një variabël tjetër që është kostoja e kapitalit ra . Kemi përmendur më përpara që është e domosdoshme që rentabiliteti i kapitalit duhet të jetë më i madh se kostoja e kapitalit në mënyrë që të kemi rritje vlere ($rc > ra$). Kur ($rc = ra$) aktiviteti ruan vlerën. Kur ($rc < ra$) aktiviteti humbet vlerën. Figura e më poshtme i paraqet të gjitha këto.

Përpara së të sqarojmë firmat për përqindjen maksimum të rritjes së lejueshme është zhvilluar një model i cili krijon mundësinë të identifikojë rritjen kufi. Duke u nisur nga hipoteza që rritja varet nga përfitimet e pashpërndara, ajo mund të shprehet si më poshtë:

$$G = P * \Pi \cdot K$$

Ku:

G = përqindja e rritjes maksimum .

P = përqindja e mbajtjes së përfitimit

K = kapitali i vet

• = Fitimi mbas taksave

Nëse r është rentabiliteti i aktiveve gjithsej, fitimi shprehet si më poshtë :

$$r = r^* (D+k) - i^* D \text{ ku:}$$

r = përqindja e rentabilitetit të aktivitetit gjithsej

$D+k$ = janë detyrimet + kapitali i vet (pasivi)

i = Kostoja e borxhit

Rritja G bëhet

$$G = P * \Pi = P(r^*(D+K) - i^*D) / K = P^* \{r + D(r-1) / K\}$$

K

Bëhet fjalë për rritjen maksimum që mund të realizojë firma me mjetet aktuale që ajo disponon.

Në figurën 1. grafiku i evolucionit të pjesës së tregut, të propozuar nga BCG, jep pozicionet e disa aktiviteve të firmës. Në boshtin e ordinatave kemi vendosur rritjen e tregut dhe në boshtin e abshisave kemi vendosur rritjen e aktivitetit. Aktivitetet mbi diagonale as humbin as fitojnë pjesë tregu. Aktivitetet në të majtë të diagonales rriten më shpejtë se tregu mbi të cilin ndodhen dhe humbasin epërsi në raport me konkurrentët. Në të djathtë të diagonales kemi një situatë të kundërt me aktivitetet që zhvillohen më shpejt se tregu. Vija vertikale është kufiri i moskalimit. Ajo paraqet përqindjen maksimale të rritjes së lejueshme. Kur bëhet fjalë për një firmë që ka një aktivitet të vetëm, mjafton të krahasojmë këtë rritje maksimale G me rritjen e firmës. Kur gjendemi në rastin e firmës me një portofol aktivitetesh, merret si bazë reference përqindja e ponderuar e rritjes së aktiviteve të ndryshme. Kjo shprehet në shembullin e figurës 1. ku “qendra e rëndesës” e aktiviteve duhet të gjendet në të majtë të përqindjes maksimale nëse rritja duhet të (ndryshohet) kufizohet.

FIGURA 1. MATRICA E VLERESIMIT TE TREGUT DHE E RRRITJES MAKSIMALE TE MUNDSHME

Përqindja maksimum e rritjes se lejueshme
Rritja e tregut
Humbja e pjeses se tregut
Fitimi i pjeses se tregut
G

(burimi: Elmazi Liljana, Bytyqi Shaip, 2007, Drejtim Marketingu, fq. 520)

Aplikimi i Promocionit të Shitjeve nga Kompania Bibita Group

Një ndër format më të shpeshta të aplikimit të Promocionit të Shitjeve nga ana e kompanisë Bibita është ai përmes dhënjes gratis të një sasive të caktuar të lëngjeve, psh: 6+1 gratis (blej një komplet lëngje Bibita fito 1 shishe 2L Gratis), etj. Këto dhe forma tjera të risive promocionale kompania në fjalë, i bënë përmes propagandës ekonomike me broshura informuese. Vendosi apo shpërndarja e broshurave kërkon kujdes të madhë. Ato zakonisht duhet shpërndarë nëpër qytetet (kontakt i drejtpërdrejt me konsumatorin), pastaj duke i vënë në fshesat e gjamave të makinave (nga praktika një gjë e tillë nuk ka qenë e vëmendshme nga ana e klientit), shpërndarja e broshurave nëpër hyrje të shtëpive dhe banesave gjatë orëve të hershme të mëngjesit, si dhe nëpër markete gjatë periudhave

kur ka më tepër frekuentim të konsumatorëve.

Broshurat informuese shpërndahen nga vajzat e promocionit, të cilat kanë pamje tërheqëse, të veshura me uniforma përkatëse dhe që posedojnë kulturë dhe njohuri të bollshme mbi produktin e reklamuar dhe promocionin e organizuar. Këto broshura informuese, përpos që japin detaje mbi promocionin, duhet të kenë një pamje vizuale mjaft tërheqëse për qytetarët në këtë rast konsumatorët potencial.

Kompania Bibita në këtë rast për të evituar shpenzimet që sjellë ky promocion, ka punësuar një dizajner grafik i cili punon me pagë mujore, si dhe ka blerë një makinë shtypi (printer), ku gjithë përgatitjen e bënë brenda kompanisë, në bashkpunim të plotë me departamentin e marketingut në kuadër të kompanisë i cili jap instruksionet paraprake.

Praktikat kanë dëshmuar se efekti i këtij lloji promovues është mjaft domethënës dhe di të sjellë rezultate. Kompania Bibita e konsideron këtë aktivitet si të pashmangshëm në secilin aktivitet promovues të saj, çdo risi, fushate promovuese, apo aksion në të cilin përfiton konsumatori, ata paraprakisht e promovojnë përmes formës me fletushka, sepse efekti është shumë më i madhë nëse konsumatori njoftohet për risin që e pret, vendin se ku mund ta gjen, produktin për të cilin bëhet fjalë, çmimin, apo për çfarë konkretisht bëhet fjalë.

Analiza e gjetjeve

Elaborimi i hulumtimit “Analiza e tregut të reklames në Kosovë”

Në bazë të shpërndarjes së mostrës, ku janë përfshirë ndërmarrje të madhe, të mesme, të vogla dhe mikro janë mbledhur të dhëna nga 15 ndërmarrje të mëdha të cilat kanë mbi 250 punëtorë, 30 ndërmarrje të mesme të cilat kanë më pak se 250 punëtorë, 95 ndërmarrje të vogla të cilat kanë më pak se 50 punëtorë dhe 220 ndërmarrje të vogla të cilat kanë më pak se 10 punëtorë të angazhuar.

Bazuar në këtë hulumtim, ne do analizojmë preferencat e kompanive në Kosovë rreth formave të promovimit, gjithashtu do analizojmë mënyren e organizimit të promovimit mediumet e preferuara si dhe buxhetin që ato ndajnë varësisht formës së planifikuar për promovim.

TABELA 1. KATEGORIZIMI I KOMPANIVE, NË BAZË TË NUMRIT TË PUNËTORËVE

	Frekuenca	Përqindja	Përqindja Valide
Ndërmarrje e madhe mbi 250 punëtor	15	3.9	3.9

Ndërmarrje e mesme me më pak se 250 punëtor	30	8.3	8.4
Ndërmarrje e vogël me më pak se 50 punëtor	95	26.4	26.5
Ndërmarrje mikro me më pak se 10 punëtor	220	61.1	61.3

(Burimi: Analiza e tregut të reklames, 2011, MDA, CDA)

Nga ndërmarrjet e intervistuar, 79.7% e tyre kanë deklaruar se kanë personin përgjegjës për reklamim brenda ndërmarrjes. Në anën tjetër, 11.9% e tyre kanë deklaruar se kanë departament të veçantë përbrenda ndërmarrjes që merret me reklamim. Vlen të theksohet se ndërmarrjet e mëdha e përbëjnë shumicën e kompanive të cilat kanë departament të veçantë marketingu, ose angazhojnë kompani të specializuara për të përmbushur kërkesat e tyre në fushën e marketingut.

Ndërmarrjet e mesme dhe të vogla edhe pse nuk kanë departamente të veçanta, kanë persona përgjegjës për reklamim brenda ndërmarrjes. Vetëm 4.4% e ndërmarrjeve deklaruan se e rregullojnë reklamimin përmes formave tjera apo nuk reklamojnë fare. Numri i vogël i ndërmarrjeve që nuk reklamojnë fare është tregues i rëndësisë së madhe që i kushtohet reklamimit nga ndërmarrjet të mëdha, të mesme apo të vogla.

Kush është përgjegjës për planifikimin e reklamimit në kompaninë tuaj?

TABELA 2. MËNYRA E ORGANIZIMIT TË MARKETINGUT PËRBRENDIA NDËRMARRJEVE

	Frekuenca	Përqindja	Përqindja Valide
Departamenti i veçantë Brenda Kompanisë	43	11.9	12.0
Personi përgjegjës brenda kompanisë	287	79.7	79.-
Kompani/individ jashtë ndërmarrjes	13	3.6	3.6
Tjetër	16	4.4	4.5

(Burimi: Analiza e tregut të reklames, 2011, MDA, CDA)

Informatat e fituara nga hulumtimi tregojnë një potencial serioz të tregut të reklamës në Republikën e Kosovës. Vlera e përgjithshme e mjeteve financiare të ndara për reklamim nga 361 kompanitë e anketuara ka rezultuar të jetë 10,068,230.00 €. Për reklamim në TV kombëtare shpenzohet 44% (4,430,021.20 €) e kësaj vlere, 10% (1,006,823.00 €) për TV lokale, 8% (805,458.40 €) për radio kombëtare, 9% (906,140.70 €) për radio lokale, 11% (1,107,505.30 €) për gazeta dhe 18% (1,812,281.40 €) për forma tjera të reklamimit (billborda, postera, fletëpalosje etj).

TABELA 3. PËRQINDJA E BUXHETIT E NDARË SIPAS MEDIUMEVE

Sa përqind e këtij buxheti është e ndarë për mediumet ne vijim

Përqindja	Vlera në euro	TV Kombëtare
44%	4,430,021.20 €	TV Lokale
10%	1,006,823.00 €	Radio Kombëtare
8%	805,458.40 €	Radio Lokale
9%	906,140.70 €	Gazeta
11%	1,107,505.30 €	Tjera
18%	1,812,281.40 €	
100%	10,068,230.00 €	TOTAL

(Burimi: Analiza e tregut të reklames, 2011, MDA, CDA)

Ndërmarrjet e mëdha dhe të mesme zgjedhën televizionet kombëtare si më të preferuarat për shkak të audiencës më të gjerë të shikueshmërisë më të madhe. Në anën tjetër ndërmarrjet e vogla dhe mikro i preferojnë radiot lokale, sepse përmes këtyre radiove ato mund t'u qasen më lehtë konsumatorëve lokal, dhe çmimet janë më të volitshme.

TABELA.4 MEDIUMET MË TË PREFERUARA TË KOMUNIKIMIT NË BAZË TË PREFERENCAVE TË NDËRMARRJEVE

TV	TV Kombetare	Radio	Radio Lokale	Kombetare	L o k a l e	TV
Internet	Gazeta	Kabllor	Tjera			
Ndërmarrje		13	3			
7	3	5	8	2	0	
madhe			31.7%	7.3%		17.1%
7.3%	12.2%	19.5%	4.9%	0.0%		
Ndërmarrje		19	14			
8	8	15	11	1	0	
Kategorizimi i e mesme			19.7%	14.5%	25.0%	18.4%
0.0%	10.5%	10.5%			1 . 3 %	
	kompanisë		Ndërmarrje		29	33
			12	45	38	21
5	8					
e vogël			15.2%	17.3%		
6.3%	23.6%	19.9%	11.0%	2.6%	4.2%	
Ndërmarrje		52	98			
24	143	77	20	25	19	
mikro			11.4%	21.4%		
5.2%	31.2%	16.8%	4.4%	5.5%	4.1%	

(Burimi: Analiza e tregut të reklames, 2011, MDA, CDA)

Në planifikimet vjetore të buxhetit për reklamim, ndërmarrjet përveç medimeve elektronike dhe të shkruara përdorin edhe mjete të tjera të reklamimit. Shfrytëzimi i këtyre mjeteve të reklamimit ju mundëson këtyre ndërmarrjeve qasje më të lehtë në audiencën e caktuar. Promocioni i shitjeve në këtë rast kontakti i drejtpërdrejtë në bazë të prioritetit është përzgjedhur si metoda më e preferuar me 42%, fletëpalosjet me 21

%, posterat me 20% dhe billbordat me 17 %.

TABELA 5. MJETET TJERA TË REKLAMIMIT QË PËRDORIN NDËRMARRJET

Cilat mjete tjera të reklamimit i përdorni	Frekuenca	Përqindja Valide
Fletëpalosjet	141	20.91 %
Posterat	132	19.58 %
Billbordat	115	17.06 %
Kontakti i drejtpërdrejt me konsumatorët	286	42.43 %

(Burimi: Analiza e tregut të reklames, 2011, MDA, CDA)

Nga kompanitë e intervistuar del se 31.6% e tyre bazohen në nevojat e kompanisë gjatë reklamimit të produkteve apo shërbimeve të tyre. Me këtë nënkuptohet që nuk kanë plan të caktuar se kur apo në cilat raste ata reklamojnë, mirëpo ky vendim i lihet nevojave të rastit. Në anën tjetër 28% e kompanive reklamojnë kur produkti i tyre apo shërbimi kërkohet në treg, 22.3% e kompanive reklamojnë sa herë që promovojnë produkte apo shërbime të reja.

TABELA 6. NË ÇKA BAZOHEN NDËRMARRJET GJATË REKLAMIMIT TË PRODUKTEVE/SHËRBIMEVE TË TYRE

Ne çka bazoheni gjatë reklamimit të produkteve/shërbimeve tuaja	Frekuenca	Përqindja	Përqindja Valide
Në sezonin kur produkti/shërbimi juaj është i kërkuar në treg	99	27.5	28.0
Cdo herë kur nxjerrni në treg produkte/shërbime të reja	21.9	22.3	79
Produktet/shërbimet e juaja reklamohen cdo Varesisht prej nevojave të kompanisë	6.7	6.8	24
Në festat zyrtare apo fetare	31.1	31.6	112
Tjetër	9.4	9.6	34
	1.7	1.7	6

(Burimi: Analiza e tregut të reklames, 2011, MDA, CDA)

Lidhur me rëndësinë që bartë reklamimi në suksesin e kompanive të intervistuar sipas këtij hulumtimi mund të konkludojmë se shumica e ndërmarrjeve e vlerësojnë lartë rëndësinë e reklamimit. Për më shumë edhe disa nga kompanitë të cilat kanë buxhet të limituar për reklamim e vlerësojnë lartë rëndësinë e tij, mirëpo problemet me çmimet e larta ua pamundësojnë reklamimin në medime të ndryshme.

Nga tabela më lartë shihet se 78.6% e ndërmarrjeve të mëdha mendojnë se reklamimi luan rol shumë të

rëndësishëm në suksesin e tyre, për më shumë disa prej këtyre kompanive kanë bërë edhe matje konkrete për të vërtetuar rëndësinë e reklamimit. Në anën tjetër 54% e ndërmarrjeve të mesme dhe të vogla, dhe 65.8% e ndërmarrjeve mikro e vlerësojnë lartë rëndësinë e reklamimit në lidhje me suksesin e tyre.

TABELA 7. RËNDËSIA E REKLAMËS NË SUKSESIN E KOMPANISË

	Sa mendoni që reklamimi luan rol në suksesin e kompanisë tuaj?			Eshtë krejtësisht i panevojshëm
	Shumë	Mesatarisht	Pak	
Ndërmarrje e madhe	11 78.6%	3 21.4%	0 0.0%	0 0.0%
Ndërmarrje e mesme	16 53.3%	12 40.0%	1 3.3%	1 3.3%
Ndërmarrje e vogël	51 53.7%	37 38.9%	7 7.4%	0 0.0%
Ndërmarrje mikro	144 65.8%	60 27.4%	9 4.1%	5 2.3%

(Burimi: Analiza e tregut të reklames, 2011, MDA, CDA)

Konkluzionet

Duke ju referuar të dhënave nga ky hulumtim, përgjithësisht mund të japet një konstatim i cili padyshim krijon bazë për të nxjerrur në pah vërtetimin e hipotezës përmes pyetjeve kërkimore që kishim paraqitur. Ajo çfarë mund të thuhet është se kompanitë kosovare çdo ditë e me tepër po i kushtojnë rëndësi reklamimit. Pavarësisht madhësisë së kompanisë, secila prej tyre në një formë apo tjetër gjejnë alternativë për të promovuar produktet apo imazhin e tyre.

Duke analizuar të dhënat për secilen kategori ndërmarrjesh, nxjerrim në pah specifika por edhe preferenca të ndryshme reklamimi.

Të dhënat që tregojnë preferencën e kompanive me mediumet elektronike vërteton faktin se ky llojë i medias vazhdon të mban primatin si mediumi më i preferuar nga shumica e kompanive kosovare. Poashtu dëshira për të zgjedhur mediat e shkruara sipas të dhënave nga hulumtimi gjithashtu tregojnë besimin që kompanitë kanë ndaj këtijë mediumi.

Ajo çfarë mund të konstatohet, si rezultat jo i kënaqshëm mbetet interesimi dhe preferenca që kompanitë kanë për të ashtuquajtura forma të tjera reklamimi, media këto që përgjithësisht mund të cilësohen si më pak të kushtueshme por edhe mjaft të besueshme në raport me konsumatorin – publikun.

Në anën tjetër aplikimi i promovimit të shitjeve paraqitet si formë mjaft e avancuar dhe aktuale tek ndërmarrjet në tregun e Kosovës e cila po vazhdon çdo ditë e më tepër të paraqitet si preferencë e këtyre kompanive për të promovuar produktet dhe shërbimet e tyre.

Pikërisht tek kjo qeshtje do ndërliidhen edhe

rekomandimet që vijnë si rezultat i asaj se çfarë nxjerrë në sipërfaqe ky hulumtim, nxitjen për përdorim sa më të madhë të promovimit të shitjeve nga ana e kompanive kosovare.

Aplikimi i formave të reklamimit të ashtuquajtura indoor dhe outdoor promotion është mëse i domosdoshëm për të gjitha kompanitë e veçanarisht për ato të sapo futura ose edhe ato që tentojnë të futen në një treg të caktuar. Kjo formë e promovimit apo reklamimit përfshinë në vete kontaktin e drejtperdrejt të produktit me konsumatorin qoftë në vendet ku ky produkt është i ekspozuar (në dyqane, markete, hapsira tjera ekspozimi), apo edhe në ambiente të hapura (sheshe të frekuentuara me njerëz). Bisedat me njerëz, shpjegimet që një person i autorizuar i kompanisë, mund t'i jap një konsumatori qoftë rastësishëm apo potencial, mbi produktin apo atë çfarë ne dëshirojmë të reklamojmë, ka rëndësinë dhe ndikimin shumë më të madh sesa shumica e mediave për të cilat ky hulumtim i nxjerrë si më të preferuara.

Përpos besimit që këto forma reklamimi kanë ndaj audiences, e që cilësohet si gjëja primare që bartë në vete kjo formë reklamimi, është edhe qështja e shpenzimeve që në këta rast janë më të vogla në krahasim me ato çfarë i krijojnë mediat e shkruara dhe elektronike. Në të shumtën e rasteve mungesa e buxheti për reklamim për shumicën e kompanive mbetet problem kyq për mos reklamim varësisht nevojave që kanë bizneset kosovare në përgjithësi.

Rekomandimet e lartë cekura mund të cilësohen si zgjidhje adekuate pikërisht për kompanitë që nuk kanë të ndarë ndonjë buxhet të madh reklamimi, por poashtu rekomandohet edhe për kompanitë e tjera, ato me buxhet më të lartë marketingu - reklamimi, gjithnjë duke pas parasysh efektin që këto forma promovimi kanë në raport me konsumatorët-audiençen.

Referencat

- Analiza e tregut të reklames, 2011, MDA, CDA, Kosovë
- Belch George, Belch Michael, 2007, Reklamimi dhe Promovimi, New York.
- Ikub, (web), Si të gjeni vendet më të mira për të reklamuar bizneset e vogla, 2013, Tiranë.
- Menaxhimi (web), Vendimet që duhen marrë rreth 5M-ve të reklamimit, 2013, Shqipëri
- Thanas Goga, 2013, Era e medias "cross – platform" dhe ndikimi i saj në tregun e medias, Tiranë.
- Veseli Nexhbi, Promocioni, 2011, Tetovë
- Veseli Nexhbi, Veseli Teuta, Menaxhimi i Marketingut, 2010, Tetovë
- Elmazi Liljana, Bytyci Shaip, 2007, Drejtim marketingu, fq. 520, Prishtinë
- Kotler, Philip, 2008, Strategy of Marketing, New York.

FAKTORËT PËRCAKTUES TË INVESTIMEVE TË HUAJA DIREKTE NE SHQIPËRI. EVIDENCE NGA SERITË KOHORE

Ismet VOKA

Përgjegjës Finance në Ndërmarjen Qendra Balneare, Bashkia Peshkopi. I angazhuar me kohë të pjesëshme si Lektor në Universitetin "Aleksandër Moisiu", Filiali Peshkopi. Aktualisht jam në vitin e tretë të studimeve të Doktoraturës në UET, drejtimi Ekonomi dhe Zhvillim i Qëndrueshëm.

Bardhyl DAUTI

Lindi me 04.08.1982, ne Tetove. Shkollimin fillor dhe te mesem perfundoi ne vendin e lindjes. Studimet univerzitare ne Fakultetin e Ekonomise dhe Biznesit i perfundoi ne Univerzitetin e Europes Juglindore, ne qershor 2005. Studimet e magjistratures ne drejtimin: Ekonomiks per Analiza te Biznesit, perfundoi ne Univerzitetin Staffordshire, Mbreteri e Bashkuar. Eshte student i doktoratures ne Univerzitetin e Ljubljanes, Fakulteti i Ekonomise, drejtimi: Ekonomiks. Studimet e doktoratures pritet ti perfundoj ne shtator 2014.

ABSTRACT

Foreign Direct Investment has been considered as one of the main factors underlying the relative growth rates experienced by the Albanian Economy. The raising trend of FDI inflow made possible the deep liberalization and transformation of an economy, thus increasing the degree of openness and integration of Albanian economy into the world markets. In addition, the Albanian attitude toward European Union (EU) membership has involved a net boost in FDI that could reflect the favorable prospects for the country's economic future faced with the challenges of the Single European Market. Despite the crucial role played by FDI in the Macedonian economy, the available empirical evidence is rather scant, being in general of a descriptive nature. The aim of this paper is to provide some more robust evidence on the tested hypothesis related allocation over time of gross aggregate FDI inflows in the Albanian economy. For this purpose, using quarterly data for the period 1994 – 2010 we employed cointegration analysis. This paper applies dynamic econometric methodology empirically to investigate the determinants affecting foreign direct investment (FDI) inflow in Albania

Fjalet kyce: *Investimet e Huaja Direkte, Seri Kohore, Shqiperi, Analize Kointegrimit JEL codes: F23, F41, C3*

Hyrje

Rëndësia e investimeve të huaja direkte (IHD) qëndron në aftësinë e tyre për të rritur konkurrencën e mirëfilltë në tregun e vendit pritës të IHD-ve, e cila rezulton në korigjim të ineficencave të tregjeve kombëtare. Ky efekt pozitiv në ekonomitë nacionale të vendeve pritëse të IHD-ve motivon vendin pritës për të nxitur fluksin e IHD-ve në konkurrencë me vendet e tjera pritëse që shohin fitime të njëjta potenciale. Investimet e Huaja Direkte (IHD) si një prej formave të hyrjes së kapitalit të huaj mund të ndihmojnë për të financuar nevojat në rritje për burime financiare të vendeve në zhvillim dhe për të lehtësuar transferimin e aftësive menaxheriale nga vendet origjinë të IHD-ve në vendet pritëse të IHD-ve.

Punimi analizon faktorët përcaktues të investimeve të huaja direkte në Shqipëri. Analiza empirike e punimit mbështetet në të dhëna vjetore bilaterale për periudhën: 1994-2010. Në këtë kuptim, në punim janë studiuar faktorët kryesorë makroekonomikë dhe institucionalë që përcaktojnë flukset hyrëse të IHD-ve në Shqipëri.

Punimi është i organizuar si më poshtë: Pjesa e parë e punimit paraqet sfondin teorik të faktorëve përcaktues e të Investimeve të Huaja Direkte. Pjesa e dytë e punimit paraqet metodologjinë hulumtuese konkrete që është aplikuar në këtë studim, hipotezat, burimet e të dhënave dhe modelin ekonometrik. Pjesa e tretë e punimit diskuton rezultatet dhe pjesa e katërt përfundon studimin, duke nxjerrë politika rekomanduese për vendet nikoqire të IHD-ve të rajonit të EJJL-së

Qasja teorike mbi Investimet e Huaja Direkte

Nisur nga këndvështrimet mbi IHD-të, autorë të ndryshëm kanë bërë klasifikime të ndryshme. Nga këndvështrimi i investitorit IHD-të ndahen në IHD horizontale, vertikale dhe konglomerate. (Caves; 1971). IHD - të horizontale ndodhin kur kompanitë multinacionale, prodhojnë produkte homogjene nëpër vende të ndryshme të botës apo produkte të ngajshme me ato që prodhohen në vendin e origjinës. Si rrjedhim, IHD - të horizontale konsistojnë në duplikimin e procesit prodhues në disa vende. IHD - të vertikale, nga ana tjetër, konsistojnë në ndarjen gjeografike të fazave të ndryshme të ciklit të jetës së produktit. Kështu, nxitet tregtia përtej kufijve dhe rritet tendenca e degëve për të eksportuar. IHD - të konglomerat mund paraqesin një përzierje të investimeve horizontale e vertikale.

Nisur nga pikëpamjet e IHD-ve sipas orientimit ndaj eksportit, Kojima (1978) i klasifikon investimet e huaja në të orientuara drejt tregtisë (që gjenerojnë një kërkesë të rritur për importe e një ofertë të rritur për eksporte) ose të orientuara kundër tregtisë, që kanë një efekt negativ mbi tregtinë. Ai nënvizon se përparësitë krahasuese të industrive në vendet e origjinës e ato pritëse, janë vendimtare për të përcaktuar nëse IHD është e orientuar nga tregtia apo kundër saj. Në vendet në zhvillim, pritëse të IHD - ve, IHD -të që përdorin në mënyrë intensive faktorin punë, konsiderohen si IHD që gjenerojnë tregti, ndërsa IHD - të që përdorin në mënyrë intensive kapitalin, konsiderohen si IHD-të që zëvendësohen me tregtinë.

Kjo teori është përpunuar më tej nga Narula (1996), i cili klasifikon IHD-të në a) IHD zëvendësuese të tregtisë - që zëvendësojnë importet me furnizimin e tregjeve të brendshme; b) IHD promovuese të tregtisë - që kanë për qëllim furnizimin e tregjeve të tjera; c) IHD plotësuese të tregtisë - kur IHD - të drejtohen në prodhimin e racionalizuar të pajisjeve ndihmëse në tregjet e eksportit; dhe d) IHD, shmangëse të tregtisë - nëse synojnë të përdorin pjesë të papërdorura të tregut, me marrëveshje tregtare.

Në vitin 1998, Meyer bën dallimin mes investitorëve të huaj, të drejtuar nga tregjet që synojnë tregje vendase ose rajonale, të drejtuar nga çmimi i faktorëve që synojnë shitjet ndërrajonale; dhe investitorë të huaj që janë një kombinim i dy llojeve të mësipërme, domethënë të drejtuar nga tregjet dhe çmimi i faktorëve.

Dunning (1993) identifikoi katër kategori kryesore të investitorëve të huaj, të cilat janë përdorur më pas nga shumë studiues të tjerë në analizat e tyre: IHD - kërkuar të rendimentit; IHD - kërkuar të tregjeve; IHD - kërkuar të burimeve; dhe IHD - kërkuar të aseteve strategjike. IHD - të kërkuar të rendimentit motivohen nga përparësitë e thjeshta të drejtimit të aktiviteteve të shpërndara gjeografikisht (ekonomitë e shkallës dhe diversifikimi i rrezikut). Qëllimi është përfitimi nga përparësitë që mund të ofrojnë ndryshime në koston e faktorëve të prodhimit, kultura, marrëveshjet institucionale, sistemet ekonomike e politike dhe strukturat e tregut. IHD - të, të udhëhequr nga faktorët kërkuar të tregjeve motivohen nga dëshira e tyre për të hyrë në tregjet e vendit pritës ose tregjet rajonale. IHD - të kërkuar të burimeve ndërmarrin një investim të huaj direkt për të përfutur burime/pasuri specifike që janë të disponueshme në vendin pritës me një kosto më të ulët. Këto lloje të pasurive mund të jenë në formë të: burimeve fizike që mund të sigurohen me kosto më të ulët; forcës punëtore të motivuar të aftë ose gjysmë të aftë për punë që mund të sigurohet me kosto të ulët; teknologjike, personelit me eksperiencë administrimi e menaxhimi. IHD -

të, kërkues të aseteve strategjike hyn në kategorinë e investimeve të huaja direkte që realizohen me qëllim përfitimin të një aseti të rëndësishëm, që i përmirëson firmës pozicionin konkurrues në treg. Në praktikë ka një ndërthurje midis këtyre kategorive të IHD – ve. Në vitin 1998, Meyer bën dallimin mes investitorëve të huaj, të drejtuar nga tregjet që synojnë tregje vendase ose rajonale, investitorëve të huaj të drejtuar nga çmimi i faktorëve që synojnë shitjet rrajonale; dhe investitorëve të huaj që janë një kombinim i dy llojeve të mësipërme, domethënë të drejtuar nga tregjet dhe çmimi i faktorëve.

Një tjetër lloj i investimeve të huaja është edhe Investimi i Portofolit të Jashtëm (IPF). Ky lloj i investimeve zhvillohet në tregjet financiare ndërkombëtare, dhe konsiderohet nga të gjithë agjentët ekonomikë si individët, firmat dhe qeveritë lokale apo kombëtare. Investimet e huaja të portofolit i referohen transaksioneve të tilla që përfshijnë blerjen dhe shitjen e letrave me vlerë të kapitalit neto, me vlerë të borxhit në formën e bonove, shënime, instrumentet e tregut të parasë dhe derivatet financiare me përjashtim të letrave me vlerë të klasifikuara si investime direkte dhe rezervat e fondit. (BOT, 2005)

Metodologjia empirike, variablat dhe të dhënat

Definimi i variablave

Duke shpjeguar shenjat e pritshme të variablave, shkurtimisht kemi diskutuar disa nga variablat e prezantuara në model. Në përputhje me qasjen e përdorur në literaturën e IHD – ve, variabël e varur në këtë studim është, Flukset hyrëse të investimeve të huaja direkte . Zgjedhja e variablave të pavarura kufizohet nga disponueshmëria e të dhënave, siç është rasti kryesisht me të dhëna të serive kohore në vendet në zhvillim. Ky studim përdor variablat vijuese që përdoren shpesh në studimet e IHD-ve

Prodhimi i Brendshëm Bruto . Ky variabël është përdorur në model për të trajtuar hipotezën se permasa e tregut të vendit pritës është faktor i rëndësishëm përcaktues flukseve hyrëse të IHD – ve në vendin pritës. Koeficienti për PBB-në që paraqitet në model është tregues përafres i madhësisë së ekonomisë së vendit pritës. Madhësia e tregut dhe potenciali i saj pritet të jetë i rëndësishëm për fluksin e investimeve të huaja në Shqipëri, pra PPB-ja pritet të jetë në relacion pozitiv me fluksin e Investimeve Huaja Direkte në Shqipëri.

Hapja e tregut. Hapja e ekonomisë së vendit pritës mund të inkurajojë IHD-të në vendin pritës, dhe ekonomite relativisht të mbyllura mund të dekurajojnë

fluksin e IHD-ve. Si rezultat, ndryshorja e hapjes, e matur me shumën e eksporteve dhe importeve në raport me PBB-në, pritet të ketë efekte pozitive në fluksin hyrës të IHD-ve në Shqipëri .

Niveli i punëzënies: Pritet të tregojë shkallën potenciale të forcës së punës. Kështu, punësimi më i lartë do të thotë se punëtorët aktual posedojnë aftësi dhe njohuri të përshtatshme për të kënaqur kërkesat e ndërmarrjeve të huaja, të cilët e shndërohen në përfitime për ndërmarrjet e huaja për të nxitur produktivitetin e punës përmes procesit të të mësuarit. Në këtë kuptim, hipoteza që trajtohet lidhur me këtë ndryshore është se punësimi pritet të ketë një efekt pozitiv mbi IHD-të.

Shkollimi: është përdorur në model për të marr në konsideratë efikasitetin e fuqisë punëtore, dhe faktorët kërkues të efikasitetit që lidhen me fluksin hyrës të IHD – ve (Bellak dhe Damijan, 2008). Ky variabël matet me regjistrimin e përgjithshëm të popullsisë në shkollë të lartë. Pritet që koeficienti i kësaj variable të jenë pozitivisht i lidhur me fluksin hyrës të IHD – ve në Shqipëri.

Metodologjia empirike: Vështrimi ekonometrik

Në këtë pjesë trajtojmë relevance empirike të hipotezave që trajtohen nga literature empirike lidhur me faktorët përcaktues të stokut të IHD – ve, në mënyrë që të shpjegojmë evolucionin e flukseve hyrëse të IHD – ve në Shqipëri, gjatë periudhës 1994 – 2010. Për këtë qëllim, trajtojmë analizat e kointegrimit, të cilët mundësojnë nxjerje të koeficientëve të vlerësuar në mënyrë të qëndrueshme ndaj problemeve ekonometrike që lidhen me variancën e njëjtë dhe auto – korelacionit ndërmjet variablave. Duke ndjekur këtë qasje, në këtë kre identifikojmë faktorët përcaktues të IHD – ve në periudhë afatgjatë në Shqipëri, përgjatë periudhës 1994 – 2010. Interesi kryesor në këtë studim është të përcaktojmë tre kategori variablash të cilat reflektojnë faktorët e madhësisë së tregut, faktorët kërkues të burimeve ekonomike dhe faktorët kërkues të efikasitetit, faktorë të cilët përcaktojnë madhësinë e flukseve të IHD – ve në Shqipëri. Në këtë studim, përdorim mekanizmin e korigjimit të gabimit për të identifikuar variablat kyce që shpjegojnë faktorët përcaktues të IHD – ve në Shqipëri.

Forma e përgjithshme e modelit është si më poshtë:
; Ku

LNGDP = Produkti i Përgjithshëm Bruto, në milion dollar, Ne logaritëm

LNOPN = (Eksporte + Importe) në raport me PPB – në, logaritëm

LNEMP = Punëzënia në logaritëm

LNTSE = Niveli total i studenteve të regjistruar në shkollimin e lartë, në raport me numrin e popullsisë në Shqipëri, në logaritëm

Meqënëse studimi përfshin periudhën 1994 – 2010, për qëllime të studimit, përdorim të dhëna kuartale dhe variablat e diskutuar më sipër janë të natyrës së serive kohore. Prandaj, në këtë kre kemi përdorur modelin të përshtatshëm me strategjine e modelimeve të përcaktuar nga metodologjia hulumtuese, me të dhëna të serive kohore. Modeli i specifikuar, i vlefshëm për analizë regresive duket si më poshtë :

Në këtë analizë regresioni të faktorëve përcaktues të IHD – ve, së pari analizojmë qëndrueshmërinë e regresionit të specifikuar. Regresioni është i qëndrueshëm dhe saktë i specifikuar nga këndvështrimi ekonometrik, në rastet kur modeli tregon teste diagnostifikuese premtuese, edhe në rastet kur analiza e regresionit nuk ka shumë kuptim (Gujarati, 2003). Për arsye të ekzistencës së këtij fenomeni, hapi i parë në cdo analizë të serive kohore është të testojmë stacionaritetin e variablave.

Testi i rrënjës njësi – Testi i zgjeruar Dickey – Fuller – Test për stacionaritetin e variablave

Stacionariteti (dobësi e modelit) është karakteristikë për të dhënat e kategorisë, seri kohore. Ky fenomen ndodh në rastet kur mesatarja, varianca dhe kovarianca janë të pavarur nga koha. Është esenciale të bëjmë testet e stacionaritetit, për të konfirmuar faktin që procesi në të cilët të dhënat janë gjeneruar, është process stokastik. Kjo bëhet duke përdorur testin e zgjeruar të Dickey Fuller, në të njëjtën mënyrë sic është përdorur edhe nga autorët Rubio dhe Rivero (1994), në analizën e tyre ekonometrike të Investimeve Direkte të Huaja në Spanjë. Prandaj, gjatë realizimit të testit Dickey Fuller në ekuacionin (2), supozojmë se gabimi standard nuk është në korelacion. Në rastet kur është në korelacion, Dickey and Fuller zhvillojnë test, të njohur si testi i zgjeruar i Dickey – Fuller (ADF). Pika startuese në testet e rrënjës njësi është:

Hipoteza zero në testin e zgjeruar Dickey – Fuller është se procesi që gjeneron seritë korore është process jo – stacionar. Kjo hipotezë do të testohet kundrejt hipotezës alternative që informacioni për interes i siguruar nga seritë kohore është stacionar. Nëse hipoteza zero hidhet poshtë, kjo do të thotë se seritë kohore të gjeneruara janë stacionare (Të integruara ndërmjet vetë në shkallën zero). Nëse, në anën tjetër, seritë kohore të gjeneruara janë jo – stacionare, (të integruara ndërmjet vetë në një shkallë më të lartë), atëherë seritë kohore të variablave duhet të diferencohen para se të bëhen stacionare (Gujarati, 2003). Kur testojmë për rrënjët njësi, dëshirojmë të vertetohejmë nëse në ekuacionin (3) është i barabartë me 1. Nëse është më i vogël se

1, seritë janë stacionare. Nëse në anën tjetër, është më i madh se 1, atëherë seritë janë eksplozive (jo – stacionare)

Duke zbritur nga të dy anët e ekuacioni (3) sigurojmë ekuacionin (4), i cili vlerësohet përmes testin të zgjeruar Dickey – Fuller. Pasi që hipoteza zero në ekuacionin (3) është është i barabartë me 1, në ekuacionin (4) duhet që të jetë e barabartë me zero. Prandaj, në rastet kur është zero, ekziston rrënjë njësi, dhe themi se kemi evidencë të pamjaftueshme për të refuzuar hipotezen zero për jo – stacionaritet.

Në mënyrë që të testojmë për stacionaritetin e serive kohore, duhet ti diferencojmë variablat. Fillojmë me paraqitje grafike të variablave shpjeguese, të vlerësuara në logaritëm. Paraqitja grafike e vlerave në logaritëm, do të jep rezultate identike, pasi që logaritmi paraqet transformim monotonic të variablave bazë.

PARAQITJA GRAFIKE E FIGURAVE

FIG1: LOGARITEM GDP

FIG 2: LOG GDP (DIFERENCA 1)

FIG 3: LOG GDP (DIFERENCA 2)

FIG 4: LOG HAPJA EKONOMIKE

FIG 5: LOG HAPJA EKONOMIKE (DIFERENCA1)

FIG 6: LOG PUNEZENIA

FIG 7: LOG PUNEZENIA (DIFERENCA 1)

FIG 8: LOG SHKOLLIMI

FIG 9: LOG SHKOLLIMI (DIFERENCA 1)

FIG 10: LOG SHKOLLIMI (DIFERENCA 2)

Nga figurat e mësipërme mund të vërehet se variablat shpjegues të punëzënies, hapjes bëhen stacionare pas diferencimit të parë, përderisa variablat e tjerë të PPB – së dhe shkollimit të popullsisë, bëhen stacionare pas diferencimit të dytë. Variabla e varur e IHD – ve, bëhet stacionare pas diferencimit të parë. Kjo do të thotë, se hipoteza zero se një seri e përmban rrënjë njësi dhe është jo – stacionare, hidhet poshtë pas diferencimit të parë për variablat e punëzënies dhe hapjes së ekonomisë, përderisa për variablën e PPB – së dhe shkollimit, hipoteza zero që një seri e dhënë përmban rrënjë njësi dhe është jo – stacionare, hidhet poshtë pas diferencimit të dytë. Rezultatet e testit të zgjeruar Dickey – Fuller janë paraqitur në tabelën 1. I njëjti përfundim arrihet , kur krahasojmë t statistikën me vlerat kritike.

Testet e stacionaritetit dhe kointegrimit të variablave, sugjerojnë që modeli (2) duhet të vlerësohet, duke përdorur variablat e diferencuara. Në këtë kuptim, mund të shohim efektin afatshkurtër të variablave shpjegues në variable varëse dhe testojnë relacionin ndërmjet variablave në periudhë afatshkurtër (Gujarati, 2003). Modeli përfundimtar, i vlefshëm për periudhën afatshkurtër ka formën si më poshtë vijon:

- paraqet diferencimin e parë të variablave

TABELA 1: REZULTATET NGA TESTET E RRËNJES NJËSI TË PËRDORUR NË MODEL

Nivele	Diferenca e pare		Nivele		Diferenca e pare			
	ADF(1)	ADF (1)	ADF (4)	ADF (4)	ADF(1)	ADF (4)	ADF(1)	ADF (1)
LNFDIMD	Pa trend	Me trend	Pa trend	Me trend				
LNOPN	Pa trend	Me trend	Pa trend	Me trend	T statistike			
T statistike	-2.412	-3.345	-4.38	-4.32	-1.5336	-2.3920	-6.883	-6.8284
T kritike (5% level)	-2.91	-3.49	-2.91	-2.91	-3.49	T kritike (5% level)	-2.9147	
	-3.4919	-2.914	-3.4935					
Informata Akaike (AIC)			-71.568		-69.852	-72.77	-73.72	
AIC	-21.009	-16.404	-21.53	-22.4783				
Ho – Jo – stacionare	Prano Ho	Hudh Ho	Hudh Ho	Hudh Ho	Hudh Ho	Ho – Jo – stacionare	Prano Ho	Hudh Ho
Nivele	Diferenca e pare				Diferenca e dyte			
	ADF (4)	ADF (4)	ADF (3)	ADF (3)	ADF (2)	ADF (2)		
LNGDP	Pa trend	Me trend	Pa trend	Me trend				
LNGDP	Pa trend	Me trend						
T statistike	-0.45813	-1.73	-2.13	-2.383	T statistike	-14.7203	-14.5714	
T kritike (5% level)	-2.9147	-3.4935	-2.91	-2.91	-3.4935	T kritike (5% level)	-2.9167	-3.4952
Informata Akaike (AIC)			90.3184	91.45	88.96	88.59	Informata Akaike (AIC)	85.376
								84.386
Ho – Jo – stacionare	Prano Ho	Prano Ho	Prano Ho	Prano Ho	Prano Ho	Ho – Jo – stacionare	Hudh Ho	Hudh Ho
Nivele	Diferenca e pare				Diferenca e dyte			
	ADF (4)	ADF (4)	ADF (3)	ADF (3)	ADF (2)	ADF (2)		
LNTSE	Pa trend	Me trend	Pa trend	Me trend				
LNTSE								
T statistike	1.1140	-2.1019	-2.7736	-3.1575	T statistike	-12.002	-11.9790	
T kritike (5% level)		-2.9147	-3.4919	-2.9157	-3.4935	T kritike (5% level)	-2.9167	-3.4952
Informata Akaike (AIC)								
	107.460							
	109.425							
	105.248							
	105.45	Informata Akaike (AIC)						
	99.86							
	98.90							
Ho – Jo – stacionare	Prano Ho	Prano Ho	Prano Ho	Prano Ho	Prano Ho	Ho - non stationary	Reject Ho	Reject Ho
Nivele	Diferenca e pare							
	ADF (1)	ADF (1)	ADF (1)	ADF (3)				
LNEM	Pa trend	Me trend	Pa trend	Me trend				
T statistike	-0.87519	-2.98	-5.5806	-5.186				
T kritike (5% level)								
	-2.9147							
	-3.49							
	-2.9157							
	-3.493							
Informata Akaike (AIC)								
	82.86							
	95.90							
	90.59							
	90.57							
Ho – Jo – stacionare	Prano Ho	Prano Ho	Hudh Ho	Hudh Ho				

Pas përcaktimit të nivelit të integritimit të variablave, kemi ndjekur procedurë dy hapëshe për vlerësim të modelit dinamik të sugjeruar nga Eagle dhe Granger. Kështu që, në hapin e parë, regresioni i ashtuquajtur i "kointegritimit" në të cilin të gjithë variablat do të jenë në nivele dhe jo në dinamik, do të vlerësohet me metodën e shumës së katrorëve të vegjël dhe mbetjet e këtij regresioni do të testohen për prezencën e fenomenit "rrënjë njësi" (Rubio dhe Rivero, 1994). Nëse mbetjet vërtetohen të jenë stacionare, regresioni i integruar mund të konsiderohet si regression që vërteton relacion afatgjatë ndërmjet variablave, dhe pastaj mund të vazhdojmë me hapin e dytë, kur (ECM) mekanizmi i korigjimit të gabimit, duke përfshirë mbetjet e diferencuara për një periudhë më herët, si term i korigjimit të gabimit. Ky term do të përfshihet në model për të konsideruar dinamikën në periudhë afatshkurtër.

Kur testojmë për prezencën e rrënjës njësi në mbetjet e siguruar, pas vlerësimit me OLS (SHKV) të ekuacionit (2), gjejmë që mbetjet janë stacionare.

Testi i rrënjës njësi në mbetjet e regresionit të siguruar pas vlerësimit OLS në nivele.

Metoda Engle – Granger.

Regresioni Dickey – Fuller

Bazuar në regresionin OLS të variablave varesë
LNFDIMLD ne: C LNPNX LNGEXPG
LNEMP LNER LNAME

51 Observime janë perdorur për vlerësim për periudhën 1995Q2 to 2008Q3

DF ADF(4)

Pa trend (ADF 4) -5.7294 (-2.9167) -2.9710 (-2.9167)

Me trend (ADF 1) -5.6678 (-3.4952) -3.8917 (-3.4952)

95 % të vlerës kritike në kllapa

Nga tabela e mësipërme, shohim që t statistika kalon vlerën kritike, duke sugjeruar mungesë të rrënjës njësi në variablën e mbetjeve. Mbjetet janë jo – stacionare, duke konfirmuar kështu, prezencën e relacionit afatgjatë në mes variablave. Seritë kohore janë të kointegruara dhe prandaj vazhdojmë me hapin e dytë të procedurës së vlerësimit të regresionit, duke analizuar mekanizmin me korigjim të gabimit, dhe duke përfunduar kështu qasjen e jo – stacionaritit në seritë kohore.

Mekanizmi me korigjim të gabimit

Në mënyrë që analiza e kointegritimit të jetë me formale, aplikojmë hapin e dytë të procedurës së vlerësimit të modelit dinamik të sugjeruar nga Engle dhe Granger (1987). Në mënyrë që të modelojmë dinamikën afatgjatë, kur vlerësojmë ekuacionin final në periudhën afatshkurtër (ekuacionin 5), të sugjeruar nga testi i zgjeruar Dickey – Fuller, konsiderojmë në të

njëjtën kohë edhe përfshirjen e variablës së mbetjeve të diferencuar për një periudhë si matës të termit të korigjimit të gabimit, që sigurohet pas vlerësimit me procedurën OLS, të ekuacionit (2). Duke ndjekur këtë qasje do të vlerësojmë regresionin e kointegruar të treguar në ekuacionin (7), që konfirmon prezencën e relacionit afatgjatë në mes variablave shpjegues (Gujarati, 2003)

Modeli me korigjim të gabimit duket si në ekuacionin (6). Ku Error correction mechanism

Së pari, vlerësojmë mekanizmin e korigjimit të gabimit nga regresioni i kointegruar; e diferencojmë për një periudhë, dhe pastaj vlerësojmë regresionin vijues.

- paraqet termin e korigjimit të gabimit.

Meqënëse modeli është vlerësuar në logaritëm, koeficientët e vlerësuar paraqesin elasticitete. Duke ndjekur këtë procedurë, rezultatet e aplikuar të mekanizmit të korigjimit të gabimit (MKG) në ekuacionin (7) duken si më poshtë.

Rezultatet e regresionit të kointegruar, të derivuar nga procedura KGM

DDLNFIMD = -0.051 - 0.76DDLNGDP - 7.35DLNEM + 0.99DLNIOP
- 0.89DDLNTSE + 1.0027 RES 2

T – statistic (-4.7) (5.65) (-24.99) (33.44)
(-3.76) (97.15)

Interpretimi i rezultateve dhe implikime të politikave

Nga rezultatet e mësipërme, shohim që të gjithë variablat shpjegues që përcaktojnë flukset hyrëse të IHD – ve në Shqipëri për periudhën 1994 - 2008 janë statistikisht të rëndësishëm. Koeficienti i RES2, tregon se sa të shpejta janë ndryshimet në variablat shpjegues për njësi ndryshimi të variablës varëse. Intercepti (Parametri fiks) është statistikisht i parëndësishëm, perderisa mekanizmi i korigjimit të gabimit që implikon relacion afatgjatë ndërmjet variablës varëse dhe variablave shpjegues është statistikisht i rëndësishëm në nivelin 1% të rëndësisë statistikore.

Variablat kërkues të tregjeve të paraqitur përmes PPB – së, në kundërshtim me pritjen teorike është vërtetuar si faktor kritik në akumulimin e kapitalit të huaj në Shqipëri, në formë të IHD – ve. Kjo për arsye se norma e rritjes së PPB – së në Shqipëri është më e lartë se sa norma e pranimi të flukseve të IHD – ve në Shqipëri. Në model, duke mbajtur faktorët e tjerë konstant, për cdo rritje në përqindje të normës rritëse të PPB – së, flukset neto të IHD – ve në raport me PPB – në, ulen për 0,76 përqind. Ky relacion është si rezultat i faktit se Shqipëria, gjatë periudhës 1994 – 2008, ka qenë në proces të instalimit të demokracisë parlamentare, dhe ky rezultat, i atribuohet kryesisht

financimit të deficiteve të shkaktuara nga financimi i proceseve demokratike. (Frimpong J.M, Abaye Oteng, 2006), që do të thotë se norma e rritjes së PPB – së, reflektohet në mënyrë të ndjeshme në financim të deficitit qeveritar. Rezultate të njëjta janë konfirmuar edhe në studimet e realizuar nga Joseph Mangus Fripong dhe Oteng Abayie (2006),

Punëzënia është vërtetuar të jetë faktor i rëndësishëm për flukset hyrëse të IHD – ve në Shqipëri, duke qëndruar në relacion negativ me variablën varëse (IHD). Ky rezultat do të thotë që, një përqind rritje në nivelin e punëzënisë do të ndikojë në, mesatarisht 7.35 ulje të flukseve të IHD - ve. Ky rezultat jo i pritur, i atribuohet paaftësisë së fuqisë punëtore dhe stafit për të aplikuar performancë adekuate të ushtrimit të aktivitetit të punës, duke lënë të pakënaqur kërkesën e Investitoreve të Huaj, për të investuar në Shqipëri.

Niveli i hapjes matur përmes shumës së eksporteve dhe importeve në raport me PPB – në, është vërtetuar të jetë në relacion positive me flukset. Duke mbajtur faktorët e tjerë konstant, cdo rritje në përqindje në nivelin e hapjes së ekonomisë së Shqipërisë, shoqërohet me rritje mesatare të flukseve të IHD – ve në Shqipëri, me 0,99 përqind. Ky rezultat, është jashtëzakonisht i rëndësishëm për Shqipërinë, nëse meren për baza aspiratat e vendit për liberalizim të tregtisë dhe anëtarësim në Bashkimin Europian.

Niveli i shkollimit, duke trajtuar faktorët kërkues të efikasitetit, është vërtetuar të jetë statistikisht i rëndësishëm, dhe në relacion negativ me IHD – të në Shqipëri, duke lënë për të kuptuar që kualiteti i arsimit të lartë në Shqipëri nuk korespondon me perceptimet e Investitorëve të Huaj lidhur me tregun e punës në vend dhe kërkesën e tyre për fuqi punëtore në Shqipëri. Prandaj, cilësia e fuqisë punëtore në Shqipëri nuk është sinjal i mire për Investitorët e Huaj.

Referencat

- Dunning J, H; McQueen, M. (1981), ‘ The Eclectic Theory of International Production: A case study of the International Hotel Industry’ Journal of International Business Studies. Vol 3, No2, pp 35 – 63
- Dunning J, H, (1988). ‘The Eclectic Paradigm of International Production: A Restatement and Some Possible Extensions’, Journal of International Business Studies. Vol 19, No 1, pp. 1 – 31
- Engle, Robert F. and Clive W.J. Granger (1987), ‘Cointegration and Error Correction: Representation, Estimation and Testing.’ Econometrica, March 1987, 251-76
- Hymer S H (1970), ‘The Efficiency (Contradictions) of Multinational Corporations’, American Economic Review Papers and Proceedings, 60, 441-48
- Mundell, R. (1957), International trade and factor mobility. American Economic Review, 47, 321 – 325
- Oxelheim L, Radnoy T and Stonehil A (2001) ‘On the Treatment of Finance Specific Factor in the OLI Paradigm’ The Research Institute of Industrial Economics, Working Paper, No. 554.
- Rubio and Rivero (1994) An Econometric Analysis of Foreign Direct Investment in Spain Southern Economic Journal, Vol 61, No 1, pp. 104 - 120
- Skuflic L and Botric V (2006). ‘Foreign Direct Investment in South East European Countries’ Eastern European Economics, vol 44, no.5, PP 72 – 90.
- Yuko Kinoshita and Nauro Campos (2004), ‘Estimating the determinants of Foreign Direct Investment Inflows: How important are sampling and Omitted Variable Biases’ BOFIT Discussion papers, 2004 – No – 10, Bank of England BOFIT – Institute for Economies in Transition
- Gujarat D (2003): Basic Econometrics, New York: McGraw – Hill. Inc. ISBN0 – 07 – 233542- 4

INTELLECTUAL PROPERTY, ASSET OF COMPETITIVENESS FOR SMALL BUSINESS

Kreshnik BELLO

Manol SIMO

Saimir SUMA

ABSTRACT

Innovative and creative ideas are at the heart of many successful businesses. However, the idea itself is of little value. They need to be developed into innovative products or services and successfully commercialized in order to enable small businesses extract benefits from that creativity or innovation.

In today's economy, which is increasingly being led by knowledge, intellectual property is a key element in the everyday business decisions. Products, brands and creative new designs that appear in the market almost every day are the result of continuous human innovation and creativity. Small businesses are a considerable component behind these innovations. However, their innovative and creative capacity is not always utilized to the fullest. Many small businesses are neither aware of the management system of the intellectual property, nor the protection it can provide for their innovations, brands or designs. Adequate protection of the intellectual property of a company is a crucial step in avoiding potential violations and in turning of ideas into business assets with a real market value. This study constitutes, precisely, on the understanding of the issues stated above.

This paper aims to assess the understanding that small businesses have on the value and importance of the intellectual property. It also seeks to understand how businesses manage their intellectual property and benefit from it. To accomplish this goal a study is conducted on several small businesses in the region of Vlora, from which some interesting findings emerged. These findings are shown in the following sections of this article. The intent of this paper is a product of the hypothesis: The intellectual property has a minute recognition and use from small business. The research methodology has been conducted in its main dimensions and is based on primary and secondary research.

Key words: *intellectual property, competitiveness, small business*

Hyrje

Në ekonominë e sotme, e cila po ecën mbi rrjetën e informacionit dhe novacionit që ka krijuar epoka në të cilën jetojmë, prona intelektuale është shndërruar në një element të rëndësishëm në vendimarrjen e biznesit. Produkte, marka dhe dizeno kreative të shumëllojshme, shfaqen pothuajse përditë në treg dhe janë rezultat i krijimtariisë të vazhdueshme njerëzore. Në masën më të madhe, bizneset e vogla janë forca lëvizëse pas këtyre novacioneve.

Këto asete dhe prona intelektuale që në kohën e sotme po bëhen tepër të shpeshta, njëkohësisht po bëhen edhe tepër të prekshme prej përdorimeve të pa autorizuara. Dhe dëmet financiare me të cilat sot përballen shumë biznese janë të shumta. Por kjo situatë që është në përkeqësim të vazhdueshëm dhe që dekurajon shpirtin krijues dhe novativ, bën që ato para që mund të sjellin një investim më të madh në të ardhmen, t'i tjetërsohen një zotërimi të pandershem i cili nuk ka gjë tjetër veçse pasoja negative.

Një pikë e rëndësishme është mbrojtja ligjore e pronës intelektuale, e cila i kthen pasuritë e paprekshme në të drejta pronësore ekskluzive, megjithëse brenda një periudhe të limituar kohe. Ajo u mundëson bizneseve aftësinë për të pretenduar pronësi mbi asetet e tyre të paprekshme dhe ti shfrytëzojnë ato brenda potencialit të tyre maksimal

Qëllimi i kërkimit

Përshkrimin e situatës në lidhje me faktin se si bizneset e vogla njohin, mbrojnë, menaxhojnë dhe komercializojnë pronësinë e tyre intelektuale.

Objektivat e kërkimit

- Kuptimi nëse është efektiv legjislativi dhe zbatimi i tij në lidhje me pronësinë intelektuale. Identifikimi i aseteve të pronësisë intelektuale që bizneset e vogla zotërojnë dhe a njohin ato rëndësinë e tyre?
- Kuptimi nëse ekzistojnë politika dhe strategji për menaxhimin e pronësisë së tyre intelektuale.
- Kuptimi i gatishmërisë për tu përballur me abuzimet me pronësinë e tyre intelektuale.
- Kuptimi i aftësisë së kompanive për të shfrytëzuar vlerën e pronësisë intelektuale.

Hipoteza dhe metodologjia e punimit. Rasti i biznesit vlonjat.

Shumë biznese të vogla, janë pak të ndërgjegjshme për zotërimin nga ana e tyre të aseteve të pronësisë intelektuale, si edhe çështjeve të mbrojtjes dhe dobisë së saj ekonomike. Përveç kësaj, edhe kur ekziston një nivel i caktuar ndërgjegjshmërie, potencialet ekonomike të aseteve të pronësisë intelektuale, shumë pak shfrytëzohen në mënyrë strategjike. Qëllimi dhe objektivat e punimit u mbështetën prej hipotezës:

Pronësia intelektuale gjen njohje dhe përdorim të ulët në biznesin e vogël.

Specifikimi i objekteve të kërkimit

Në bashkëpunim me Dhomën e Tregtisë dhe Industrisë të Vlorës, si edhe me disa kolegë të Universitetit "Ismail Qemali" të Vlorës, filloi puna për përzgjedhjen e atyre bizneseve të cilat do të ishin bashkëpunuese në studim.

Mjetet

Me qëllim mbledhjen e organizuar të informacionit, që njëkohësisht do ti shërbente edhe analizimit dhe nxjerrjes së konkluzioneve, u formulua një pyetësor, në fillim me shumë pyetje, rreth 35, por i cili më vonë, u reduktua dhe u bë më i koncentruar për nxjerrjen e konkluzioneve objektive.

Formulimi i pyetjeve ndikon direkt në cilësinë e informacionit të marrë. Pyetjet u formuluan në lidhje me kriteret e mëposhtme:

- Mat, sa më saktë dhe direkt, faktorin përkatës (përgjegjës)
- Mbulim i të gjithë fushës së përgjigjeve të mundshme
- Pyetje të thjeshta për t'u kuptuar dhe për t'u përgjigjur;

Instrumenta të tjera që u përdorën ishin takimet dhe tryezat e rumbullakta në kompani.

Analiza dhe interpretimi i gjetjeve të kërkimit

Prezantimi i gjetjeve do të bëhet duke marrë parasysh analizën univariante. Në studime të mëtejshme, analizat mund të thellohen më tej. Më poshtë jepen gjetjet e kërkimit.

Pyetjes "A jeni familiar me konceptin e pronësisë Intelektuale? (Për shembull, patenta, marka, copyright etj)", bizneset i janë përgjigjur: po 97%, ç'ka tregon që ato kanë dijeni mbi konceptin e pronësisë intelektuale.

Pyetjes "A e dini si mund të përfitoni mbrojtjen e

pronësisë Intelektuale të biznesit tuaj?”, kompanitë i janë përgjigjur: po 86%, ç’ka tregon që bizneset e vogla përgjithësisht e dinë si ta mbrojnë pronësinë intelektuale të tyre.

Për pyetjen “A ekziston në biznesin tuaj ndonjë strategji mbi pronësinë Intelektuale?”, përgjigjet qëndrojnë: po 7%, jo 51%, nuk e di 42%. Shumë pak të intervistuar mendojnë se bizneset e vogla kanë një strategji të pronësisë intelektuale.

Pyetjes “A zotëron pronësi intelektuale biznesi juaj” (grafiku 1), pjesa më e madhe e të intervistuarve i është përgjigjur pozitivisht, dhe 94% e këtyre është përgjigjur se bizneset e vogla zotërojnë kryesisht “marka, patenta, të drejta autori”. Kjo përgjigje mbështet faktin që në bizneset e vogla krijohen më së shumti vetëm një lloj i caktuar asetesh.

GRAFIKU NR 1. MASA E ZOTËRIMIT TË PRONËSISË INTELLEKTUALE PREJ BIZNESIT TË VOGËL?

Pyetjes “Në ç’farë shkalle mendoni se pronësia intelektuale është një aset i rëndësishëm për biznesin tuaj”, (grafiku 2), kompanitë i janë përgjigjur, në masën më të madhe (72 % e tyre) se është shumë e rëndësishme, gjë e cila tregon se shumë biznese të vogla janë në dijeni të vlerës së pronësisë intelektuale si pjesë e asetëve të bizneseve të tyre.

GRAFIKU NR 2. MASA E RËNDËSISË SË PI SI NJË ASET I BIZNESIT.

Pyetjes “Shprehni opinionin, a e vlerëson pronësinë intelektuale kompania juaj”, (grafiku 3), pjesa më e madhe e të intervistuarve i është përgjigjur se është dakort, 14% nuk janë dakort, 11 % janë totalisht dakort dhe pjesa tjetër të pavendosur. Opinionet negative tregojnë që në bizneset e vogla, pronësia intelektuale jo gjithmonë merr vlerën e duhur.

GRAFIKU NR 3. VLERËSIMI I PRONËSISË INTELLEKTUALE NGA ANA E KOMPANISË.

Pyetjes “A mendoni se pronësia intelektuale mund të rrisi vlerën e tregut të biznesit tuaj?”, kompanitë i janë përgjigjur: po 90%, ç’ka tregon që bizneset e vogla e dinë që pronësia intelektuale mund të rrisi vlerën e tregut të biznesit të tyre.

Pyetjes “A mendoni se pronësia intelektuale është e rëndësishme për marketimin e produkteve dhe shërbimeve tuaja?”, kompanitë i janë përgjigjur: po 86%, jo 11%, ç’ka tregon që kompanitë mendojnë se pronësia intelektuale është e rëndësishme për marketimin e produkteve dhe shërbimeve të tyre. Vetëm shumë pak biznese të vogla nuk mendojnë kështu.

Pyetjes “A ka menduar ndonjëherë kompania juaj,

të komercializojë pronësinë intelektuale që zotëron”, (grafiku 4), pjesa më e madhe e të intervistuarve i është përgjigjur pozitivisht në masë 50 %, 45 % jo dhe 5 % nuk e di. Këto shifra mbështesin faktin që në bizneset e vogla ka paqartësi mbi faktin nëse ato duhet të përfitojnë prej pronësive intelektuale që ato zotërojnë, gjë që mbështetet edhe nga fakti që këto biznese nuk kanë politika të mirëfillta mbi pronësinë e tyre intelektuale.

GRAFIKU NR 4. MASA E KOMERCIALIZIMIT TË PRONËSISË INTELLEKTUALE.

Pyetjes “A ka biznesi juaj politika të shkruara në lidhje me zotërimin e pronësisë intelektuale”, (grafiku 5), pjesa më e madhe e të intervistuarve i është përgjigjur negativisht, dhe pjesa tjetër nuk kanë pasur informacion. Kjo mbështet faktin që në bizneset e vogla, nuk ekziston një politikë për zotërimin e pronësisë intelektuale.

GRAFIKU NR 5. EKZISTENCA E POLITIKAVE TË SHKRUARA NË LIDHJE ME ZOTËRIMIN E PRONËSISË INTELLEKTUALE.

Pyetjes “A e dini çfarë është pirateria?”, të intervistuarit i janë përgjigjur: po 98%, ç’ka tregon që pothuajse të gjithë e dine ç’farë është pirateria.

Pyetjes “Nëse keni ndërmarrë masa, në çfarë shkalle kanë qenë efektive ato në luftën kundër piraterisë dhe falsifikimeve?”, kompanitë i janë përgjigjur: e vogël 50%, mesatare 50%, ç’ka tregon që lufta kundër piraterisë dhe falsifikimeve është e vështirë dhe nuk është e thjeshtë të jesh efektiv në të.

Pyetjes “A besoni, se ju ndoshta aktualisht jeni duke humbur të ardhura prej pronësisë tuaj Intelektuale, sepse keni dështuar të shfrytëzoni me sukses të gjitha mundësitë e komercializimit të saj?”, kompanitë i janë përgjigjur: po 60%, jo 40%, ç’ka tregon që shumica e bizneseve të vogla mendojnë se janë duke humbur të ardhura prej pronësisë intelektuale, pasi kanë dështuar të shfrytëzojnë me sukses të gjitha mundësitë e komercializimit të saj.

Pyetjes “Në çfarë mase mendoni ju se kompania juaj e ka të mirënjohur markën kryesore?”, kompanitë i janë përgjigjur: në masën 65% po, në masën 30% jo, në masën 5% nuk e di, ç’ka tregon që kompanitë nuk janë shumë të sigurta për masën e njohjes së markave të tyre.

Pothuajse të gjithë personat e përfshirë në diskutim e dinin që pronësia intelektuale mbrohet prej marrëveshjeve dhe konventave ndërkombëtare. Ata e dinin që pronësia intelektuale mbrohet me ligj edhe në vendin tonë.

Konkluzione dhe Rekomandime

Nga analizimi që ju be përgjigjeve të mbledhura, u vërejt si më poshtë:

Ekziston nje informacin mbi konceptin e pronësisë intelektuale, disa biznese nuk kishin informacion për këtë, por pas shpjegimit ishin në gjendje të reagonin kundrejt pyetjeve të tjera.

Në masën më të madhe përgjigjet ishin pozitive rreth faktit se pronësia intelektuale, mbrohet prej ligjeve ndërkombëtare dhe kjo dëshmon për ekzistencën e një informacioni të përgjithshëm rreth pronësisë intelektuale.

I çuditshëm ishte fakti se një masë tepër e madhe, nuk e dinin që pronësia intelektuale mbrohet me ligj edhe në vendin tonë, dhe se ekzistojnë organe kompetente ligjore që shërbejnë për rregjistrimin e pronësisë intelektuale.

Të gjithë u përgjigjën pozitivisht rreth faktit se prona intelektuale është nje aset i rëndësishëm i biznesit dhe se ky aset është me vlerë të çmuar dhe që duhet mbrojtur.

Marka e bizneseve, shikohej si një element i rëndësishëm në suksesin e bizneseve dhe të gjithë ishin të bindur për këtë fakt.

Të gjithë ishin dakort që prona intelektuale si një aset i rëndësishëm i biznesit, duhet mbrojtur, por pjesa më e madhe e tyre nuk kishin dijeni se si mund të përfitohej kjo mbrojtje.

Mbas nxjerrjes së konkluzioneve mund të jepen edhe disa rekomandime si më poshtë:

Bizneset, duhet të jenë më sensibil rreth informacioneve në lidhje me pronësinë intelektuale, pasi ajo po shndërohet në një aset tepër me vlerë të kompanive dhe po zë vendin e parë midis aseteve të biznesit.

Bizneset, duhet ta shohin pronësinë intelektuale si një element tepër të rëndësishëm në zhvillimin e biznesit të tyre, me zhvillimin e prodhimit, në marketimin e produkteve të tyre, në eksportimin e produkteve të tyre, etj., pra si një aset me vlerë që ndihmon kompanitë të rrisin vlerën e tyre.

Bizneset duhet të kenë politika, mbi menaxhimin e aseteve të pronësisë intelektuale, plane të qarta veprimi nëse e drejta e pronësisë intelektuale shkelet,

dhe struktura ose lidhje me struktura që do të ndjekin në mënyrë të vazhdueshme gjendjen e pronësisë intelektuale të tyre në treg.

Referencat

- Alexander I. Poltorak, Paul J. Lerner, (2002), "Essentials of intellectual property", John Wiley & Sons, Inc.
- Battersby, Gregory J., Charles W. Grimes (1996), "An Insider's Guide to Royalty Rates: A Comprehensive Survey of Royalty Rates and Licensed Products", Stamford, Kent Press.
- Claas Junghans, Adam Levy (2006), "Intellectual property management", Germany, Wiley – VCH.
- Elna Koci (2003), "Pronësia Intelektuale, E Drejta e Autorit dhe Markat", Tiranë.
- Ford, David J., (1998), "Intellectual Property Valuation- Part II: Cost and Income Approaches", CPA Litigation Service Counselor.
- John J. Wild & Kenneth L. Wild & Jerry C.Y. Han (2004), "International Business", botimi II, USA.
- Kitching, J. and Blackburn, R. (1999) "Intellectual Property Management in the Small and Medium Enterprises", Journal of Small Business and Enterprise Development, Vol. 5, N.4.
- Masaaki Kotabe & Kristiaan Helsen (2003) "Global Marketing Management", botimi III, USA.
- Patrick H. Sullivan (1998), "Profiting from intellectual capital. Extracting value from innovation", USA, John Wiley & Sons, Inc..
- Rabe, James G., Robert F. Reilly (1994), "Valuation of Intangible Assets for Property Tax Pur-poses", National Public Accountant.
- Vishwasrao, S. (1994) "Intellectual property rights and the mode of technology transfer" Journal of Development Economics.
- Wacker, Raymond F. (1993), "Treasury's Proposed Regulations Allow Profit Split Method on Self-Developed Intangibles", International Tax Journal.
- Webber, D. (2000), "Investing in Innovation: Overcoming the Barriers", Foundation for Research, Science & Technology, Wellington.
- WIPO (2001), "WIPO Intellectual Property Handbook", World Intellectual Property Organization, Geneva.
- World Trade Organization, Botime në Internet, <http://www.wto.org>
- World Intellectual Property Organization, Botime në Internet, <http://www.wipo.org>

INTEGRIMI I INFORMACIONIT TË INDEKSIT GLOBAL TË KONKURUESHMËRISË NË NJË MODEL STATISTIKOR GRAVITETI PËR SHQIPËRINË

Dorina ÇUMANI

Kete punim e ka realizuar gjate kohes qe ndiqte Masterin Shkencor ne Profilin Ekonomi Finance ne UET. Ka punuar si administratore prane nje zinxhiri filialesh te cilat importonin konfeksione, tregtia me vendet fqinje me frymezoi drejt ketij punimi. Tashme jam doktorante per Shkencat Ekonomike ne profilin Finance ne UET.

ABSTRACT

Literature and the latest studies have enlarged their focus in the aspect of the factors that affect the economical competitiveness of a state. They have shown that the competitiveness among states doesn't depend only in the basic factors of production, but also on other social factors; public institutions such as: infrastructure; health; efficiency factors such as: efficiency in the market of goods, commercial flow or the labor market; Higher education or specialized training; innovation, etc.

The main purpose of this research paper is to analyze the bilateral trade flows among Albania and 35 other states regarding the import-export statistics and also based in the model of 'gravity'. The classical part of the 'gravity' model is the study of the impact of the size of the economy, local and foreign, distance between particular places, etc. Another strong point of this research paper is the study of the influence of competitiveness (GCI-global competitiveness index) in the commercial flows of Albania. In this research we will be able to give an answer to this question: "What is the information that the global competitiveness index give to us regarding the performance of Albania in the foreign trade environment".

Key words: *GCI-global competitiveness index, exports, imports, the 'gravity' model, trade.*

Hyrje

Shqipëria ka kaluar në faza të rëndësishme të liberalizimit tregtar i cili është një proces i një reduktimi sistematik dhe eliminimi të të gjitha tarifave dhe barrierave jotarifore (Madeley dhe Solagral 2001) midis vendeve si partnerë tregtarë. Ky koncept është ndërtuar bazuar në teorinë e avantazheve krahasuese në një treg të lirë, e cila pohon se, nëpërmjet reduktimit të barrierave tregtare të dy partnerët tregtarë mund të përfitojnë. Liberalizimi tregtar si rrjedhim, çon ose shoqërohet me një reduktim të ndërhyrjes së shtetit në sektorë të ndryshëm të ekonomisë në termat e tregtise. Impakti në mirëqënie i liberalizimit tregtar mund të duket kur ndryshon apo hiqet barriera tregtare. Ai mund të konsiderohet si i njëjtë me humbjen në mirëqënie në prezencën e një kufizimi tregtar. Liberalizimi tregtar ndihmon gjithashtu dhe në një alokim racional dhe eficient të burimeve. (Skipton, Chuck, 2007)

Kontributi kryesor që sjell aplikimi i modelit të Gravitetit, në këtë punim, është vlerësimi i dinamikës së sjelljes së importeve dhe eksporteve në periudha afatshkurtra dhe afatgjata, duke integruar në model disa variabla të cilët lidhen me importet dhe eksportet. Gjithashtu, në rastin e vendit tonë, ndryshe nga literatura botërore, janë kryer shumë pak studime të tilla. Si rrjedhim, ky fakt përbën edhe një arsye më shumë për t'u nxitur drejt analizimit të kësaj lidhjeje. Në realizimin e kësaj analize empirike, të dhënat u siguruan nga institucione të rëndësishme si: Banka e Shqipërisë, Banka Botërore, FMN, OBT, INSTAT, WEF, Eurostat etj. Seleksionimi i të dhënave të cilat u përfshinë në studim, i përkasin periudhës 2005-2012, në trajtën e serive kohore vjetore. Për zgjedhjen e variablave të modelit u mbështeta në teorinë tradicionale, ku eksportet ndikohen nga madhesia e vendit, distanca, kursi I kembimit dhe në teorinë e viteve te fundit për vlerësimin e faktorëve të konkurrueshmërisë në kompleksitetin e variablave që perbejnë indeksin GCI. Por pyetjet që shtrohen janë:

- Pse janë të rëndësishme të gjitha 'këto' për rritjen e konkurrueshmërisë?
- Cilët janë faktorët ndikojnë në konkurrueshmëri?
- Sa ndikonë në flukset tona tregtare?

Avantazhi krahasues sipas Ricardo (ekonomia klasike)

Vendet angazhohen në tregtinë ndërkombëtare për dy arsye themelore, secila kontribuon në fitimet e tyre nga tregtia: Së pari, vendet tregtojnë për shkak se ata janë të

ndryshëm nga njëri-tjetri. Kombet, si individë, mund të përfitojnë prej tyre duke arritur një koordinim ku secili bën gjërat të cilat i bën relativisht mirë. Së dyti, vendet tregëtojnë të arrijnë ekonomitë e shkallës në prodhim. Në kushtet e tregtise, konsumi në cdo vend zgjerohet sepse prodhimi botëror zgjerohet, në rast se cdo vend specializohet në prodhimin e atyre produkteve në të cilat vendet kanë avantazhe të krahasuara. Sipas Modelit Rikardian, fitimi nga tregëtimi varet nga avantazhi krahasues dhe jo nga avantazhi absolut. Avantazhi krahasues i një industrie varet jo vetëm nga prodhimtaria krahasuar me industrinë e vendeve të huaja, por edhe nga niveli i pagave. Produktiviteti i lartë dhe pagat e ulta i jep vendeve një avantazh kostoje që u lejon atyre të prodhojnë në menyre eficiente. Ekonomia do të specializohet në prodhimin e një produkti nëse cmimi i krahasuar i këtij produkti është më i madh se kostoja oportune e krahasuar e prodhimit të tij.

Në këtë kuadër, teknologjia, burimet, kërkesa, rritja e tregtisë dhe politikat janë përshkruar si katër forcat që ndikojnë në avantazhin krahasues të një kombi në një mall / shërbim kundrejt vendeve të tjera. Firmat e specializuara brenda industrive që kanë përparësi krahasuese janë në një pozitë shumë më të fortë për të nxjerrë një avantazh konkurrues në prodhimin e produkteve të standardizuara ose të diferencuara brenda kësaj industrie.

Avantazhi konkurrues (sipas Porter)

Risia në çdo sferë të aktiviteteve të një firme luan rol qendror në dhënien përparësi konkurruese një firme dhe pastaj industrisë. Pse disa firma janë më të afta për të krijuar risi të suksesshme?

Varet nga katër atributet e një kombi: kushtet e faktorëve (faktorë të "krijuar" dhe modernizuar vazhdimisht të tilla si: punë shumë të specializuara dhe institucione shkencore më të përshtatshme nevojat e industrisë. kushtet e kërkesës, (karakterit i kërkesës së tregut vendas - blerës të sofistikuara dhe kërkues të cilët mund të sinjalizojë modelin e ardhshëm të kërkesës dhe mund t'i bëjë presion kompanitë për tu përtërirë shpejtë në krahasim me konkurrentët gjetiu. industrinë e lidhura dhe suporti (fitimin e monopolit apo fitimi nga firmat e suksesshme në tregje për prodhimet e tyre në avantazhin konkurrues, merret parasysh krijimi i një zinxhiri të forte vlere në shpërndarje dhe informacioni në të gjithë zinxhirin e vlerës nga prodhuesi të konsumatori final, si dhe diversifikimi i investimit) strategjinë e firmës, strukturën, dhe rivalët. (Strategji të forta, strukturë dhe rivalitet menaxherial, si dhe ekzistenca e forcave konkurruese / sfidat nga firma të tjera brenda industrisë.

Cilët janë faktorët konkurrues? Si matet konkurrueshmeria sot?

Shqipëria:

Lista e faktoreve konkurrues. Burimi :Forumi Ekonomik Botëror. Rankim I vendeve sipas konkurrueshmerise (numri larte konkurrueshmeri e ulet).

Modeli i Gravitetit për Shqipërinë

Modelimi

Si faktorë të pavarur të modelit janë marrë

Eksportet dhe Importet Shqiptare

Variabla te pavarur te modelit janë marrë:

PBBAL, PBB/FRYMEAL,

PBBHUAJ,PBB/FRYMEHUAJ,

DISTANCA, KURSI REAL I KEMBIMIT,

GCI I CILI NDAHET NE 3 SHTULLA

KRYESORE :

FAKTORET BAZE,

FAKTORET E EFICENCES,

INOVACIONI.

Të dhënat janë marrë të dhëna reale dhe

përpunimi bëhet në Eviews6

Seria kohore është prej 8 vitesh 2005-2012

Dhe vëzhgohen të dhënat e 35 vendeve.

Vlerësimi I të dhënave është bërë me

metodën OLS (metoda e katroreve më të

vegjël) .

Analzë e flukseve tregtare Shipëtare me anë të modelit të gravitetit

Sic shihet dhe nga vlerësimi I të dhënave në model rezultatet janë të mira dhe në përputhje me teorinë për importet ku: ndikimi I kursit real të këmbimit ka qënë në parametrat e duhur sipas teorisë. Ndryshimi I kursit real në drejtim të importeve: pra një rritje e kursit real të monedhës vendase ndikon pozitivisht dhe sjell rritje të importeve prej 33% dhe për një rritje 1% të kursit real sjell një ulje prej -0.197% të eksporteve tona. Ndikimi I importeve nga Indeksi Global I Konkurrueshmërisë është si njëfikativ dhe për një përqind ndryshim të GCI indeks ndryshon importet me 20.27%. Për një qind ndryshim të GCI indeks ndryshon eksportet me 2.31%. Gjithashtu një rezultat interesant I këtij punimi ka qënë edhe ndikimi I inovacionit në flukset tona tregtare. Inovacioni I cili për 1% ndryshim të tij ndryshon importet me 11.46%, ndersa eksportet I ndryshon me 1.72% per nje ndryshim 1% te tij.

Konkluzione

Në këtë punim bëhet një analizë e detajuar e zhvillimeve të tregtisë së jashtme të Shqipërisë gjatë

periudhës 2005-2012, në ndikimin e indeksit global të konkurrueshmërisë në flukset tona tregtare. Një nga kontributet e rëndësishme që solli ky punim konsiston në vlerësimin dhe analizimin e disa indikatorëve, në drejtim të konkurrueshmërisë ekonomike të Shqipërisë, vlerësimi ekonometrik i importeve dhe eksporteve nën ndikimin e Indeksit Global të Konkurrueshmërisë.

Në një botë statike, një vend dhe firmat në atë vend do të gëzojë përparësi konkurruese në qoftë se firmat në atë vend janë të specializuara në produktet në të cilat një vend ka një avantazh krahasues. Në një botë dinamike, firmat do të bëjnë më të mirën e tyre për të rritur avantazhin krahasues të kombeve të tyre me anë të forcave të përparësisë konkurruese:ku faktorë të krijuar , teknologjia dhe inovacioni marrin rëndësi të madhe. Konkurrencën e kombeve e matin organizata të tilla si Forumit Ekonomik Botëror dhe Instituti Ndërkombëtar për Zhvillimin e Menaxhimit.

Dhe duke e mbyllur punimin, perfundimet kryesore te hipotezes dhe të modelit të gravitetit janë si me poshtë:

Nga vlerësimi I të dhënave në modelin e gravitetit rezultatet janë të mira dhe në përputhje me teorinë për importet dhe per eksportet.

Nga rezultatej pritej qe faktoret krahasues(faktore baze, faktoret e eficences) te ndikonin me shume ne tregtine nderkombetare te Shqiperise por nga rezultatet doli se ndikimin me te madh e kishin faktoret konkurrues. Ky rezultat I atribuohet frymes globale konkurruese.

Referencat

- Banka e Shqipërisë, Statistika, “ STATISTIKA TE SEKTORIT TE JASHEM “, www.Banka e shqipërisë.al, (pare me 10.05.2013)
- Dev Gupta ,Satya , Comparative Advantage and Competitive Advantage: An Economics Perspective and a Synthesis, St. Thomas University, Fredericton, N.B., Canada .
- Distance Between Cities Places On, Map<http://www.distancefromto.net/>,(pare me 20.04.2013).
- Edwards, Sebastian, 1989a, “Real Exchange Rates in the Developing Countries”, NBER, faqe 2950.
- Gujarati, 2002, “Basic Econometrics”, Eight Edition, McGraw-Hill Ltd “International Economics, theory and policy”, seventh edition, Paul R.Krugman, Maurice Obstfeld.
- IMF (2013), World Economic Outlook.
- INSTAT, 2010, Publikime, <http://www.instat.gov.al> .(pare me 05.05.2013)
- Kursi valuator <http://www.xe.com/currencytables/?from=ALL&date=2012-12-30> , (pare me 02.04.2013)
- Madeley, J. and Solagral, 2001, “The Impact of Trade Liberalisation on Food”
- Importet Sipas Origjines, <http://open.data.al/sq/lajme/>

- lajm/id/666/Importet-Sipas-Origjines-2010-2012 (pare me 01.05.2013)
- Porter, Michael E. (1998), "Clusters and the new economics of competition", Harvard business Review, Reprint.
- Porter, Michael.E , (1990) , "The competitiv advantage of nations", Harvard business review, Reprint.
- Porter, Michael.E, Kramer, Mark.R, (2002), "The competitive advantage of corporation philanthropy", Harvard business review, Reprint.
- Smith, Adam (1776) , "An Inquiry into the Nature and Causes of the wealth of Nations"
- Skipton, Chuck, 2007, "Trade Openness, the Market for Governance, and Long-Run Economic Growth", University of Tampa, APEE journal.
- http://www.SKIPTON_Openness_and_Mkt_for_Governance_Ver_3_FIN.pdf (pare me 05.05.2013).
- Vika, Ilir, (2004) "Kursi real efektiv i këmbimit në shqipëri. Konceptet dhe matja e tij", Banka e Shqipërisë, www.bankofalbania.org (pare me 25.05.2013)
- Helpman, E. (1987), Imperfect Competition and International Trade: Evidence from 14 Industrial Countries, Journal of the Japanese and International Economics, 1, pp. 62-81.
- World Economic Forum, "The Global Competitiveness Report 2005-2006". 2006-2007, 2007-2008, 2008-2009, 2009-2010, 2010-2011, 2011-2012, 2012-2013.

KONSUMI, ÇFARË GRATË DUAN (RASTI I KOSOVËS)

Fellanze PULA

E diplomuar në ekonomi, konsulente në Kosovë dhe doktorande në UET.

Ermira QOSJA

Me ekperience në mësimdhënie dhe menaxhim biznesi, pedagoge e brendshme në UET.

Manuela MEÇE

E diplomuar në ekonomi, konsulente në një sere projektsh, pedagoge me kohë të pjesshme në UET

ABSTRACT

Women worldwide are demanding more space and greater role in society, economy, and politics. Gender stereotypes are decisive in multifunctional women role simultaneously as is it in life and continues time challenges (Silvertein & Sayre, 2009). Women, including those from Kosovo, are increasingly requiring higher education, better health conditions, healthiest food for them and their families, seeking for greater achievements in professional life and their careers, higher salaries, higher profits, and finding better opportunities managing their assets. Women are consumers or deciding person in decision making in purchasing activities for wider categories of products and services (Quinlan,2003), (Brennan, 2011); meantime, constantly asking for businesses to keep them closer and give them opportunities through offering appropriate products and services women having spare more time for themselves. Through this paper work, we will analyze position of Kosovo women in regarding to education, employment and their families, their persisting efforts getting empowered in Kosovar economy and society.

Primary research is focused in questioning of 150 girls and women, which belonging to different social classes, incomes, cities, and occupations. Our objective is relied on better understanding of what those women want or require from their job, life, even from products and services they consume. Results from survey will be used as guide for private businesses and public organization getting attention and being focused at the same time, either inside or outside organization, about the women conditions. Such detailed attentions will reveal needs of women; have a better insight about desires and requests about their product and service re-conception, giving these way proper opportunities for successful career path and prevail in sole entrepreneurship as thriving businesswomen.

Key Words: *Economy of women, multifunctional role of woman, women as consumers, time challenge, gender marketing.*

Hyrje

Ky studimi synon të sjellë një kulturë të re të bërit biznes e marketing në kompanitë kosovare, të cilat duhet të fokusohen gjithnjë e më shumë tek konsumatorët e tyre duke i diferencuar dhe në gjini; ato duhet të kuptojnë se ajo çfarë femrat duan, mund përkthehet në më shumë ide, më shumë të ardhura dhe më shumë fitim për to.

Objektivat e këtij studimi janë: të kuptojmë çfarë gratë kosovare duan nga jeta dhe puna e tyre; si ato shpenzojnë kohën e tyre, kush administron shpenzimet në familje, si merren vendimet e blerjes dhe si ndikon statusi social - ekonomik në konsum, çfarë kërkojnë nga produktet/shërbimet që përdorin; të orientojmë kompanitë që ofrojnë një kategori të caktuar produktesh/shërbimesh që të diferencojnë konsumatorin e tyre në gjini, mbi këtë bazë të kryejnë kërkimin marketing, të mbajnë bazën e të dhënave, të ndërtojnë fokus grupet, etj.

Pyetjet kërkimore të këtij studimi janë: A po fuqizohen ekonomikisht gratë në Kosovë? A janë gratë në Kosovë, konsumatorët dhe vendimarrëset më të mëdha në blerje? Si blejnë gratë? Çfarë kërkojnë gratë kosovare më shumë nga produktet/shërbimet që konsumojnë çdo ditë? Si i administrojnë gratë financat e shtëpisë dhe sa përqind të tyre administrojnë? Çfarë mendojnë gratë për punën, karrierën, familjen, partnerin/bashkëshortin dhe të ardhmen?

Hipoteza e punimit: Marketingu i kompanive kosovare duhet të orientohej drejt të kuptuarit të nevojave dhe të dëshirave të konsumatoreve – gra, sepse ato janë konsumatorët apo influencueset më të mëdha në vendimet e blerjes.

Rishikimi i literatures dhe metodologjia e punimit

Ka studiues që theksojnë tezën e “ekonomisë femërore”, sipas së cilës, një revolucion është duke ndodhur në ekonomi, është revolucioni i/dhe për gratë – që vjen nga dëshira e tyre për më shumë edukim, rrugë më të mira për t’u ushqyer ato dhe familja e tyre, më shumë sukses në menaxhim dhe sipërmarrje, fitime më të mëdha dhe rrugë më të mira për të menaxhuar pasurinë e tyre (Wittenberg -Cox & Maitland, 2008).

Brennan, shprehet që në se ekonomia e konsumit ka gjini – ajo duhet të jetë femër; nëse bota e biznesit ka gjini – duhet të jetë mashkull; për të gratë janë forca drejtuese e ekonomisë globale; ndërsa burrat drejtojnë shumicën e vendimeve në nivel seniorësh në biznes (Brennan, 2011).

Gratë janë konsumatorët më të mëdha, rreth 20 bilionë USD shpenzohen çdo vit prej tyre për mallra dhe shërbime të të gjitha natyrave dhe shumë shpejt kjo shifër do të shkojë në 28 bilionë USD. Gratë sigurojnë të ardhura në një vlerë rreth 12 bilionë USD dhe pas disa vitesh mund të arrijnë në 18 bilionë USD (Silverstein & Sayre, 2009). Gratë influencojnë ose marrin vendimet për 85 % të çdo gjëje që prodhohet, shitet apo ofrohet (Brennan, 2011), (Quinlan, Drexler, & Chapman, 2010).

Punimi kombinon kërkimin sekondar bazuar në një sërë studimesh teorike ëmbi marketingun gjinor dhe mbi ekonominë femërore (Boston Consulting Group, Just Ask a Woman), raporte të ndryshme në Kosovë me kërkimin primar, i realizuar nëpërmjet anketimit të 150 vajzave/ grave, me një pyetësor më 33 pyetje.

Anketa e zhvilluar mbi 150 gra/vajza synonte të grumbullonte informacione, mendime, gjykime dhe opinione mbi disa aspekte të jetës si: shërbimet, shëndetësia, mënyrën e administrimit të shtëpisë dhe të të ardhurave të familjes, punën dhe karrierën, marrëdhëniet në familje, qëndrimin ndaj pazarit, blerjeve të veshjeve dhe sendeve të arredimit të shtëpisë, shpresat dhe ëndrrat për të ardhmen, si dhe shumë produkte e shërbime që gjithnjë e më shumë bëhen pjesë e shportës të konsumit të familjeve të tyre.

Analiza e gjetjeve

Sfida e trefishtë e kohës - Gratë kosovare ndiejnë presionin e kohës për të bërë gjithë gjërat që duhet të bëjnë. Në mënyrë tipike ato shprehen që duhet të zgjedhin midis: (I) shumë kërkesa për kohën që kam në dispozicion 27 % e të anketuara; (II) s’kam kohë të mjaftueshme për veten - 22 % e tyre; (III) kam prioritete në konflikt me njëra –tjetrën 14% e të anketuarave; (IV) administrimi i shtëpisë /financave dhe përpiqem të jem e suksesshme në një botë meshkujsh - 12%.

Rezultant interesant nga anketimi ishte që rreth 7 % e grave/vajzave të anketuara dëshirojnë pozicione drejtuese në punë, megjithë sakrificat që kjo kërkon në shtëpi si dhe përpiqen dëshirojnë të jenë të suksesshme në një botë meshkujsh..

Pyetjeve mbi punët e shtëpisë të konsideruara në një diapazon të gjerë u përgjigjen: 58 % se burrat nuk i ndihmojnë në pastrimin e shtëpisë; gatimin e bëjnë vetë 45 %gratë, 23% partnerët dhe 18% gjyshërit/prindërit; përsa i përket pazarit ai ndahet në mënyrë pothuaj të barabartë midis gruas (34%), partnerit (31%) dhe gjyshërve/prindërve (35%), përkujdesjen ndaj fëmijve në masën 43% e bëjnë gratë, 23% kontribuojnë dhe burrat, ndërkohë 28% e bëjnë përkundrejt pagesës.

Nga anketimi dukej qartë që burrat mbulonin

kryesisht mirëmbajtjen e makinës dhe kontribuonin në masën 57%, mirëmbajtjen e oborrit në masën 45%; Me kulturën tonë të familjes shpjegohet rezultatet për kontributin e prindërve/gjyshërve në administrimin e shtëpisë dhe të punëve të familjes.

Çfarë gratë kërkojnë nga burrat – 24 % e tyre të fitojë më shumë para; 16 % të kujdeset për fëmijët; 15 % të kursejë më shumë para dhe t'i ndihmojë më shumë në punët e shtëpisë.

Çfarë i bën gratë të lumtura –69 % se shopping-u i kënaq pa masë; rreth 50 % e tyre i bën të lumtura perspektiva për të ardhmen; 46 % të të anketuatave paratë; 39 % puna e tyre, rreth 31 % ushqimi i bën të lumtura dhe po në të njëjtën përqindje roli i tyre në shoqëri.

Nga anketimi rezulton që rreth 27 % e grave të anketuara kontrollojnë deri 50 % të shpenzimeve të familjes; 39 % kontrollojnë deri në 80% të shpenzimeve të familjes dhe rreth 31 % e tyre deri në 100% të shpenzimeve të familjes (fig.3), duke konfirmuar peshën që gruaja ka në konsum. Ky rezultat është i ndikuar dhe nga përbërja e kampionit, ku 27% e grave janë të divorcuara dhe që në fakt përbën një kufizim të punimit.

Gratë janë optimiste gjithë shpresa për të ardhmen – 90 % e grave besojnë se jeta e familjes së tyre do jetë më e mirë pas 5 vitesh e tyre, 63 % e tyre se situata e tyre financiare do jetë më e mirë; 56% se jeta e tyre e familjes do jetë më e mirë dhe 53% mendojnë që dhe pushteti tyre në familje do të jetë më mirë. Ndërkohë një e dhënë ka vend për interpretim, në pyetjen që cilat nga gjërat nuk do të kenë ndryshim duket që pikët maksimale i merr “vendi yt”, pra Kosova dhe komuniteti në të.

Anketueset tona shprehen se në 10 vitet që vijnë gratë do vazhdojnë të ecin përpara, 71% e tyre përgjigjen se do të kenë më shumë influencë në shoqëri; 63 % më shumë fuqi politike 58% më shumë fuqi ekonomike; 55% më shumë edukim; 49% më shumë mundësi profesionale/ Interesant nga pikëpamja sociale është rezultati që vetëm 23 % e tyre besojnë që do kenë më shumë pushtet brenda familjes, rezultat i cili mund të studjohet nën një këndvështrim social e psikologjik, po nuk është pjesë e këtij punimi.

Çfarë gratë duan nga produktet dhe shërbimet – 76 % e të anketuarave u përgjigjen në të njëjtën masë për produktet e higjienës personale, produktet e higjienës së shtëpisë, mobiljet e arredimit të shtëpisë, bizhuteritë dhe kompjuterin personal; 69% për makinat; rreth 61 % e të anketuarave produktet ushqimore, produktet e bukurisë, këpucët dhe produkte argëtimi në shtëpi (TV, CD, DVD, etj); 42% e grave për veshjet në përgjithësi, parfumet dhe pijet alkoolike si dhe 46% e tyre për pajisjet që mundësojnë aktivitetin fizik në shtëpi.

E njëjta pyetje u shtrua për një numër relativisht të madh shërbimesh, gratë rendisin si shërbim të parë që duhet të shikojë më shumë drejt tyre, atë të kujdesit ndaj shëndetit (rreth e të 90 % anketuarave). Ky shërbim është kategorizuar tek: mjekët, spitalet, shërbime që ofrohen pa pagesë, por që janë të detyrueshme dhe klubet apo trajnerët e shëndetit dhe përgjigjet janë pothuaj të njëjta; 80% shërbimet bankare dhe të investimeve; në vend të tretë, shërbimet për mirëmbajtjen/pastrimin e shtëpisë (79.33 %), dhe në vend të katërt kërkesa për më tepër fokus në shërbimet e sigurimit të jetës dhe makinës (anketa jonë tregon që çështjet që lidheshin me makinën konsideroheshin si punë të burrit në shtëpi 75 %), më pas vijnë rreth 60% trajtimet estetike, 50% shërbimet e telefonisë celulare dhe rreth 45% marketet me pakicë.

Konkluzione/ Rekomandime

Kompanitë dhe organizatat kosovare duhen të heqin dorë nga të bërit biznes e marketing duke menduar për të gjithë, ato duhet të jenë të afta të masin oportunitetet, të kuptojnë kush janë konsumatorët finalë të tyre apo influencersit në vendimarrjen e blerjeve të produkteve/shërbimeve që ata ofrojnë.

Kompanitë duhet të kuptojnë që sfida e tyre për të fituar konsumatoren femër është sfida me kohën, është sfida që t'i kthejë gruas kohën mbrapsh. Kategoritë e shërbimeve që mund të sjellin më shumë të ardhura për furnitorët kosovarë në se fokusohen më shumë tek ajo çka gratë duan janë: (I) kujdesi ndaj shëndetit; (II) shërbimet në banka/investime; (III) shërbimet e pastrimit/mirëmbajtjes së shtëpisë; (IV) shërbimet e sigurimit të jetës dhe makinës (V) trajtimet estetike, (VI) shërbimet e telefonisë celulare dhe (VII) marketet me pakicë.

Kategoria e produkteve që kërkon më shumë vëmendje tek gratë është: (I) produktet e higjienës personale, produktet e higjienës së shtëpisë, mobiljet e arredimit të shtëpisë, bizhuteritë dhe kompjuterin personal; 69% për makinat; (III) produktet ushqimore, produktet e bukurisë, këpucët dhe produkte argëtimi në shtëpi (TV, CD, DVD, etj); (IV) veshjet në përgjithësi, parfumet dhe pijet alkoolike; (V) pajisjet që mundësojnë aktivitetin fizik në shtëpi.

Referencat

- Agjencia e Statistikave e Republikës së Kosovës. (2011). ASK.
- Agjencia e Statistikave të Kosovës . (2013). Seria 5: Statistikat Sociale, Statistikat për Arsimin fillor dhe të mesëm të ulët 2012-2013. ASK.

- Agjencia e Statistikave të Kosovës. (2013). Rezultatet e anketës së fuqisë punëtore 2012 në Kosovë. ASK.
- Agjencia e Statistikave. (2012). Rezultatet e Anketës të Fuqisë Punëtore 2012, Kosovë Agjencia e Statistikave, Departamenti i Statistikave Sociale, Sektori i Tregut të Punës.
- Agjencia e Statistikave të Kosovës. (2012). Statistikat Sociale, Statistikat e Arsimit 2010-2011. Agjencia e Statistikave.
- Agjencia e Statistikave të Kosovës. (2011). Regjistrimi i Popullsisë, Ekonomive Familjare dhe Banesave në Kosovë . ASK.
- Aleanca Kosovare e Bizneseve. (2010). Hulumtim mbi Nevojat e Tregut të Punës.
- Banka Qëndore e Kosovës. (2012). Raporti vjetor. BQK.
- Barletta, M. (2009). Marketing to Women, How to Understand, Reach and Increase Your Share of the World's Largest Market Segment .
- BCMK SME Survey. (March 2011). Entrepreneurship and Small Business Development in Kosova. BSKK.
- Blau, F., Ferber, M., & Winkler, A. (2010). The Economics of Women, Men and Work. Pearson.
- Brennan, B. (2011). Why She Buys. Crown Business New York.
- Instituti Riinvest. (2007). Diaspora dhe Politikat e Migracionit. Raport për Ministrinë e Emigracionit.
- Instituti Riinvest. (2012). Ndikimi Ekonomik i Diasporës Kosovare. Raporti për Ministrinë e Diasporës.
- McKinsey & Company. (2007). Women Matter: Gender Diversity, a corporate performance.
- Ministry of Education. (2012). Annual Statistical Yearbook . MASH.
- OECD. (2011). Employment rates, in OECD Factbook 2011-2012: Economic, Environmental and Social Statistics. OECD publishing.
- Quinlan, M. (2003). Just Ask a Women. Cracking the Code What Woman. Wiley.
- Quinlan, M., Drexler, J., & Chapman, T. (2010). What she's telling you. Why Women Hide the Whole Truth and What Marketers Can Do About It. . New York: Just Ask a Woman.
- Silverstein, M., & Sayre, K. (2009). Women want more. Harper Collins Publishers.
- Wittenberg -Cox, A., & Maitland, A. (2008). Why Do Women Mean Business. Wiley.
- World Bank Kosovo. (July 2012). Gender Gaps in Education, Health and Economic Opportunities Report. WB.

NDËRMARRJET E VOGLA DHE TË MESME 2.0 – NJË KËRKIM BAZUAR NË RASTE STUDIMORE

Erind HOTI

ABSTRACT

The term 'Enterprise 2.0' is a new and emerging term, proposing radical changes in the organization and its managerial culture, caused by the new applications and communication forms of the Internet. It is based in the principles of Web 2.0 which focus on collaboration, individual and organizational learning by building open and innovative processes within the enterprise, as well as with enterprise partners, clients and suppliers. This takes place by using new digital platforms to share, generate and filter information. Using Web 2.0 in the enterprise doesn't only mean having to introduce a new technology, but at the same time changing the way of work, organizational structures as well as the business processes and models of the enterprise. After an introduction in the terms 'Web 2.0' and 'Enterprise 2.0' in this paper we will evaluate statistically the results gathered from a cross-case content analysis of 52 case studies of enterprises which have adopted 'Enterprise 2.0' applications. Most of the analysed case studies were put online for research purposes. We will try to evaluate if there is a relationship between the business objective that an enterprise follows by adopting 'Enterprise 2.0' applications and the size of the enterprise as well as test for any relationship between the type of the application in use and enterprise size, being especially focused on managerial implications of adoption for small and medium sized enterprises (SMEs).

Keywords: *Small and Medium Enterprises (SMEs), Enterprise 2.0, Case Studies, Web 2.0.*

Hyrje

‘Ndërmarrja 2.0’ bazohet në principet e Web 2.0 që ka të bëjë me një paradigëm e cila ka fituar vëmendje të madhe në dekadën e fundit me rritjen individuale dhe korporative të adaptimit të teknologjive të Web 2.0 (Wilson et. al. 2011, F. 2). Edhe pse përcaktimi i saktë varion, disa nga teknologjitë më perfaqësuese të Web 2.0 janë Rrjetet Sociale, Blogjet, Wiki-t, Sitet për Ndarje Informacioni (si psh. Youtube, Flickr), Tagging, Social Bookmarking, “Mjetet e Komunikimit të Çastit” (IM, Web Konferenca, VoIP), Mashup-et apo të tjera “Mjete Bashkepunimi” (Collaboration Tools) të bazuara në cloud (si psh: Google Drive, Dropbox, Google Docs etj). Termi ‘Ndërmarrja 2.0’ u prezantua në 2006 nga Andrew McAfee dhe propozon ndryshime thelbësore në organizatë dhe në kulturën menaxheriale të ndërmarrjes, të nxitur nga aplikacionet dhe format e reja të komunikimit në Internet. McAfee adaptoi termin ‘Ndërmarrja 2.0’ për tu fokusuar vetëm në ato platforma që kompanitë mund të blejnë ose të ndërtojnë në mënyre që të bëjnë të dukshme praktikën dhe outputin e punonjësve të tyre të dijës (McAfee, A. P., 2006, F. 23). Në blogun e tij ai jep këtë përkufizim: “Ndërmarrja 2.0 është përdorimi në rritje i platformave të social software brenda kompanive, ose ndërmjet kompanive dhe partnerëve apo klientëve të tyre”. Social software i mundëson njerëzve të takohen, të mbledhin apo të bashkëpunojnë dhe të ndërtojnë komunitete dhe platforma online si mjedise dixhitale ku kontributet dhe ku ndërveprimet e secilit janë të dukshme në nivel global dhe rezistente ndaj kohës. “Është vënë re që përhapja e ‘Ndërmarrjes 2.0’ është relativisht e shpejtë dhe se një element kyç i adaptimit është nxitja e dimensioneve të reja të bashkëpunimit që mund të krijojnë bazën e një burimi të ri avantazhi konkurrues” (Bughin, J. 2008, F. 251). Burimi i avantazhit konkurrues duket që është i lidhur me mënyren se si Web 2.0 ndërthur bashkëpunimin nga jashtë ndërmarrjes dhe si kompanitë që janë duke adaptuar Web 2.0 po krijojnë kufinj të rinj me ekosistemin e tyre (Bughin, J. 2008, F. 254).

Studime të ndryshme tregojnë që Web 2.0 ofron një potencial të madh për inovacion, dizejnim të formave të reja të ndërmarrjes dhe të punës, duke u shmangur nga mënyra tejlorige me një-drejtim e komunikimit drejt një komunikimi të orientuar nga grupi si dhe duke kapërcyer struktura hierarkike dhe duke ndërtuar entitete të decentralizuara (Fuchs-Kittowski et. al. 2009, F. 377). Kësisoj avantazhi konkurrues do burojë nga adaptimi i paradigmeve të reja të biznesit, me besim më të lartë dhe kontroll

më të ulët, si dhe një qasje sistematike në ndërthurjen në ndërmarrje të kontributit të klasterave të biznesit si dhe rrjeteve sociale që mbështeten nga korporata (Bughin J. 2008, F. 258). Sidoqoftë menaxherë skeptikë refuzuan për një kohë të gjatë që të perfshinin rrjetet sociale në intranetet e ndërmarrjeve të tyre, duke mos qenë të bindur për rëndësinë, eficiencën dhe fokusin e tyre si dhe duke patur frikë nga punonjës të shpërqendruar dhe kohë të vlefshme të konsumuar pa ofruar përfitime të mëdha. Rrjetet sociale u konsideruan gjithashtu si një burim rrjedhje informacioni konfidencial në lidhje me produktet dhe shërbimet që ofron organizata. Një situatë e tillë ndërkohë ka ndryshuar dhe aplikacionet e Web 2.0 kanë fituar vëmendjen e ndërmarrjeve. (Thellioglu, H. & Diesenreiter S. 2013)

Vite më parë kur një teknologji e re adoptohej, ishte biznesi ai që nxiste inovacionin dhe konsumatorët ishin të dorës së dytë. Ndërmarrja 2.0 vendos konsumatorin në qendër të vëmendjes. Sot konsumatori shpenzon kohën e tij jo duke konsumuar, por duke ngarkuar, shkarkuar, regjistruar dhe ndarë eksperiencat personale dhe në këtë mënyre duke ndikuar dhe influencuar ndjeshëm tek të tjerët dhe tek shitjet dhe blerjet e ndërmarrjeve (Pfaff, Charmaine C., 2008, F. 83ff). ‘Ndërmarrja 2.0’ mbështet gjithashtu inteligjencën kolektive. Kjo i referohet cdo sistemi që perpiqet të arrijë një nivel të lartë konsensusi apo të vendimmarrjes duke u bazuar më tepër në ekspertizën e një grupi sesa të një individi. Inteligjenca kolektive në ndërmarrje mund të mbështetet nëpërmjet editimit në formë bashkepunuese të bazave të përbashkëta të të dhënave për të shpërndarë dijen (Bughin, J. 2008, F. 257).

Motivimi për këtë punim bazohet në faktin se aktualisht nuk ka sa duhet punë kërkimore që fokusohet në objektivat organizacionale të përdorimit të aplikacioneve të ‘Ndërmarrja 2.0’ në ndërmarrjet e vogla dhe të mesme dhe literatura rreth këtij koncepti relativisht të ri është akoma e pakët dhe në formim. Ky punim shihet si kontribut në literaturën që kërkon të mbyllë këtë boshllëk. Pas trajtimit teorik një pjesë e rëndësishme e studimit do i kushtohet vlerësimit nëse ka ndonjë varësi ndërmjet aplikacioneve të Web 2.0 që përdoren nga ndërmarrjet e vogla dhe të mesme në krahasim me ndërmarrjet e mëdha si dhe objektivat e biznesit dhe madhësisë së ndërmarrjes. Gjatë rishikimit të literaturës është vënë re se disa autorë përmendin termin ‘teknologjitë e Web 2.0’ ndërsa të tjerë i referohen me ‘aplikacionet e Web 2.0’ çfarë i referohet të njëjtës gjë.

Implikimet per Ndërmarrjet e Vogla dhe të Mesme dhe Teknologjitë e Web 2.0

Meqë ndërmarrjet e vogla dhe të mesme perfaqësojnë 99% të të gjitha ndërmarrjeve Europiane, ato kanë një rendesi të lartë sociale dhe ekonomike (European Union 2003, F. 5ff).

Duke patur parasysh kontributin e NVM-ve për ekonominë është e rëndësishme që performanca e këtyre ndërmarrjeve të rritet. 'Ndërmarrja 2.0' mund të kontribuojë në rritjen e performancës së ndërmarrjes duke rezultuar në rritje të inovacionit dhe konkurrueshmërisë së këtyre ndërmarrjeve

NVM-të përballen me burime të kufizuara dhe kapacitet të limituar për inovacion dhe kane nevojë të bashkëpunojnë për të konkuruar me sfida të reja ne një mjedis kompleks dhe dinamik. Bashkëpunimi i mundëson NVM-ve të kenë akses dhe të operojnë në një baze burimore të zgjeruar (Human, S & Provan K. G., 1996) (Street, C. T & Cameroon A. F. 2007, F. 239ff). Aplikacionet e 'Ndërmarrja 2.0' mbështesin bashkëpunimin dhe shikohen si mjetet e përshtatshme nga NVM-të për të rritur produktivitetin si dhe për të qënë më afër tregut (Wyllie D. 2008).

Nga pikëpamja organizacionale, NVM-të janë ndërtuar në një mënyre patriarkale ku aktivitetet sipërmarrese udhëhiqen nga një apo dy individë (Scherer E. 2007, F. 11ff) dhe për pasojë jo të gjithë individët marrin pjesë në zhvillimin e ideve të reja (Thiemann F., 1996) të cilat mund të mbështeten nga wiki-t apo ndarja e informacionit nëpërmjet rrjeteve sociale etj. Thuhet se një ndërmarrje e vogël ka dy krahë, dy kembë dhe një ego gjigante (Burns P, 2001). Horizonti strategjik ka tendencën të jetë i shkurtër me fokus në një strategji për mbijetesë dhe një stil vendimmarrje reaktiv për shkak të burimeve të limituara. Kjo mbështetet edhe nga fakti se shumë ndërmarrje lindin cdo vit dhe vetëm 40% e tyre mbijetojnë për 10 vjet. Menaxherët nuk i kuptojnë sa duhet përfitimet ekonomike që mund të sjellin teknologjitë e Web 2.0 në ndërmarrjen e tyre dhe nuk inkurajojnë përdorimin e tyre brënda ndërmarrjes në masën e duhur. Përveç kësaj disa ndërmarrje shohin një mungesë sigurie nëpërmjet përdorimit të Web 2.0 (Levy M. & Powell F., 2005).

Adaptimi i aplikacioneve të 'Ndërmarrjes 2.0'

Implementimi i aplikacioneve të 'Ndërmarrjes 2.0' në NVM konsiderohet i dobishëm dhe i nevojshëm por që ka potencial të zgjerohet pasi implementimi i këtyre

artefakteve mbetet ende i rrallë. Pritshmeritë teorike janë që planifikimi dhe implementimi i teknologjisë së informacionit ka tendencë të ketë një perspektivë afatshkurtër dhe që teknologjia e informacionit përdoret më tepër për të menaxhuar operacione të perdritshme. Meqë NVM-të në përgjithësi nuk kanë departament apo ekspertizë në teknologjinë e informacionit, pronari i NVM-ve është personi i vetëm që mund të identifikojnë mundësitë e IT dhe ti adoptojë ato. Kjo ndodh shpesh në një mënyre ad-hoc dhe varet shumë nga eksperiencia, personaliteti dhe aftësitë e vetë pronarit (Levy M. and Powell F., 2005) (Street, C. T & Cameroon A. F. 2007, F. 239ff). Një përdorim i aplikacioneve të Web 2.0 ndërmjet-ndërmarrjeve (p.sh rasti i bashkëpunimit me furnitorët, partnerët dhe klientët) vihet re në rastin e ndërmarrjeve të mëdha ku në të shumtën e rasteve dominon informacioni me një-drejtim (psh. nëpërmjet blogjeve). Sa i përket fushave të ndryshme të adaptimit, aplikacionet 'Ndërmarrja 2.0' përdoren më gjerësisht në shërbimet pas-shitje (Bughin J. 2007), marketing, si dhe në zhvillim kërkimesh (Herrmann 2007). Më poshtë është një listë e aplikacioneve të Web 2.0 të përshkruara shkurtimisht në formë table sic ndeshet rëndom edhe në literaturën që flet rreth këtyre aplikacioneve.

FIGURA NR. 1: APLIKACIONET E WEB 2.0

Wiki Wiki-t janë sisteme për ndarje të dijes në një mënyrë bashkëpunuese që i lejon përdoruesve të kontribuojnë në një dokument apo diskutim online duke shtuar, fshirë apo ndryshuar lehtësisht përmbajtjen

Blogjet

(Weblog-et) Blogjet (apo Weblog-et) janë lloje ditaresh online, të hostuara në një website, ku postimet shfaqen sipas një rendi kronologjik

Rrjetet sociale

Rrjetet sociale i referohen sistemeve që i lejojnë përdoruesve të socializohen nëpërmjet mesimit mbi aftësitë, njohuritë, hobit dhe preferencat e njëri-tjetrit (psh: Facebook, Twitter) si dhe të gjejnë të tjerë me interesa të ngjashme. Shembuj komercial që përdoren nga menaxhimi për të identifikuar ekspertë janë LinkedIn, Xing etj.

Site për ndarje informacioni

Site të tilla si YouTube, Flickr etj.

Tagging, Social Bookmarking, RSS

Indeksim kolektiv apo bërja tagging e përmbajtjes ekzistente si dhe nënshkrimi në shpërndarjen online të lajmeve,

podcast apo informacioneve të tjera.

Komunikim në çast, Web Konferencë, Email, VoIP

Aplikacione të tilla si, mesazhe casti (Instant Messaging) dhe forma të ngjashme komunikimi në Web (audio, video, tekst).

Te tjera aplikacione për bashkëpunim

Aplikacione të bazuara ne cloud si psh: Google Drive, Google Docs, Dropbox etj.

Mashup-et

Mashup-et jane aplikacione të Web që agregojnë permbajtje nga dy apo më shumë burime online për të krijuar një shërbim të ri (psh: ne një website mund të importohen harta online nga Google-Maps dhe të plotësohen me shenime personale për të krijuar një shërbim të ri, etj).

Burimi: Ilustrim vetjak bazuar ne literaturën e rishikuar (Autori, 2014).

Metodologjia Kerkimore

Nëpërmjet një rishikimi fillestar të literaturës dhe analizës së rasteve të ndryshme studimore, ky punim do filtrojë nga analiza e rasteve të ndryshme, të dhëna në lidhje me objektivat e biznesit që ndjekin ndërmarrjet të cilat adaptojnë aplikacionet e ‘Ndërmarrja 2.0’ si dhe aplikacionet që përdorin ndërmarrjet. Më pas do testojë statistikisht për ndonjë lidhje të mundshme ndërmjet tipit të aplikacionit në përdorim si dhe madhësisë së ndërmarrjes.

Puna me raste studimore presupozon se të dhënat janë mbledhur nga burime të shumëfishta, psh: burime primare, raporte verbale. Intervista personale, observime si dhe burime dytësore si rasti i raporteve financiare, kërkime të kryera nga vetë organizatat etj. Komunikimi ndërmjet kërkuesit dhe personit të kontaktuar nuk duhet të jetë domosdoshmërisht ballë-për-ballë. Në varësi të situatës, kontekstit, kufizimeve dhe qëllimeve të ndryshme mund të ndodhë edhe duke përdorur mjete të tjera si postë, e-mail, telefon, chat me video dhe zë (psh: ne Skype), platforma të rrjeteve sociale etj. (Yin, 2003). Pjesa më e madhe e rasteve studimore të cilat shqyrtohen në këtë punim janë marrë nga <http://www.e20cases.org> që është një blog i cili vë në dispozicion të interesuarve për kërkim shkencor (botës akademike por dhe të biznesit) një sërë rastesh studimore të adaptimit të aplikacioneve të ‘Ndërmarrja 2.0’, të kategorizuara sipas madhësisë së ndërmarrjes, sektorit ku ndërmarrja bën pjesë, llojit të aplikacionit të adaptuar, departamentit të ndërmarrjes ku përdoren këto aplikacione etj.

Qasja kërkimore me raste studimore përdoret shpesh kur në lidhje me subjektin nën studim nuk ka sa duhet informacion dhe literaturë të disponueshme dhe kur është e nevojshme të gjenerohet njohuri. Sipas Yin, “një rast studimor është një ekzaminim empirik që investigon një fenomen bashkëkohor në thellësi dhe brënda kontekstit të jetës së përditshme, në mënyrë të vecantë kur kufinj të ndërmjet fenomenit dhe kontekstit nuk janë të dukshme qartazi” (Yin 2009, F. 18). Po

sipas Yin, një metodë me raste studimore preferohet kur duhet ti përgjigjemi pyetjeve “si” dhe “pse” (Yin 2009, F. 8). Meqë ‘Ndërmarrja 2.0’ është një koncept relativisht i ri dhe i paeksploruar, u pa e arsyeshme që qasja kërkimore e bazuar në raste studimore do ishte më e përshtatshme pasi do mundësonte të fitonim disa njohuri fillestare mbi mënyrën se si këto aplikacione janë adaptuar nga ndërmarrjet, si dhe objektivat e biznesit që të tilla ndërmarrje ndjekin nëpërmjet adaptimit të tyre. Rastet studimore ndihmojnë të eksplorojmë në një kontekst të jetës reale mënyrën se si aplikacionet e ‘Ndërmarrja 2.0’ ndikojnë në proceset organizacionale ekzistuese, dhe mënyrën si njerëzit punojnë sëbashku, komunikojnë, marrin feedback apo ndajnë informacion dhe ide të reja të ndikuar nga përdorimi i tyre.

Analiza dhe Rezultatet e Kërkimit

Për filtrimin e informacionit nga rastet studimore është përdorur “analiza cilësore përmbajtësore” (qualitative content analysis) duke u fokusuar në konceptet e përzgjedhura për tu analizuar nëpërmjet një analize ndër-rastësore (cross-case analysis). Është zgjedhur “dizenjimi parashikues i rasteve studimore” (prospective case study design) ku kërkohet një përzgjedhje paraprake e kriterëve që do studiohen tek rastet studimore. Pas analizimit dhe filtrimit të të dhënave, bazuar në kriteret e përdorura për përzgjedhje, u përfutuan 52 raste studimore të cilat mund të vlerësoheshin më tej. Ne 9 prej rasteve studimore nuk bëhej ndonjë dallim nëse ndërmarrja klasifikohet si NVM apo jo. Një limitim i këtij punimi konsiderohet numri relativisht i vogël i rasteve studimore që ishte e mundur të vëzhgoheshin.

Në modelin e përdorur, cdo ndërmarrje mund të ndiqte objektiva të shumëfishtë dhe të përdorte më shumë se një aplikacion të Web 2.0. Rastet e përzgjedhura studimore u analizuan bazuar në një kombinim intervistash dhe materiale rastesh studimore nga burime të ndryshme (offline dhe online). Sic shprehet Yin, intervistat përfaqësojnë një nga burimet më të rëndësishme të infomacionit kur punohet me raste studimore (Yin J., 2003). Gjatë intervistave u mblodhën këndveshtrime nëpërmjet pyetjesh të paracaktuara që bënë të mundur kategorizimin e gjetjeve sipas një strukture të paracaktuar. Nje ndër limitimet e studimit konsiderohet mungesa e ekspertizës rreth aplikacioneve të ‘Ndërmarrja 2.0’ nga ana e të intervistuarve. Gjatë studimit u konsideruan ndërmarrje që përdorin aplikacionet e Web 2.0 për të arritur një numër të zgjedhur objektivash biznesi sic janë: sigurimi i avantazhit krahasues, përdorimi i

aplikacioneve për menaxhim eventesh dhe promocion, me qëllim reduktimin e kostos (reduktim i kostos së komunikimit, suportit, marketingut, udhëtimit etj.), për të rritur performancën organike të kërkimit, të ndajnë informacione dhe lajmet më të fundit mbi sektorin ku operojnë apo për qëllim ndërtimi komuniteti. Gjetjet janë përmbledhur në një tabelë të vecantë. Tabela e përfutur na shërben të zbatojmë testin Chi-Katror dhe të përcaktojmë hipotezën e parë që do testohet e cila është dhënë më poshtë.

H₁: “Objektivi i biznesit që ndjek një ndërmarrje nëpërmjet adaptimit të aplikacioneve të ‘Ndërmarrja 2.0’ varet nga madhësia e ndërmarrjes”.

Hipoteza zero përcaktohet si: H₀: ‘Kategoria rreth objektivave të biznesit të ndjekura nga ndërmarrja nëpërmjet adaptimit të aplikacioneve të ‘Ndërmarrja 2.0’ dhe kategoria mbi madhësinë e ndërmarrjes janë të pavarura’. Meqë pas kategorizimit të të dhënave denduritë e pritshme që përftohen për disa kategori janë më pak se 5, në mënyrë që testi Chi-Katror të mund të kryhej nevojitej që kategoritë “menaxhim event” dhe “promovim event” ti gruponim (pooling) në një kategori, dhe “përmiresimi i performancës së kërkimit” si dhe “ndarja dhe zgjerimi i njohurive dhe lajmeve të sektorit” në një kategori tjetër.

Pas ndërtimit të tabelave të kontingjencës në SPSS dhe kryerjes së llogaritjeve ne marrim si rezultat $\chi^2=1.72$ dhe p-vlerë (0.886) ne 5 shkallë lirie, që është një vlerë më e madhe sesa niveli i domethënies alfa (0.05), si pasojë hipoteza zero nuk mund të hidhet poshtë. Pra mund të themi që nuk ekziston ndonjë lidhje ndërmjet objektivit të biznesit që synojnë të arrijnë ndërmarrjet e studiuara nëpërmjet përdorimit të aplikacioneve të ‘Ndërmarrja 2.0’ si dhe madhësisë së vetë ndërmarrjes.

H₂: A varet perzgjedhja e aplikacionit të ‘Ndërmarrja 2.0’ nga madhësia e ndërmarrjes?

Hipoteza e dyte do testohet përsëri me testin Chi-Katror për të përcaktuar nëse aplikacioni i ‘Ndërmarrja 2.0’ që është në përdorim varet nga madhësia e ndërmarrjes. Hipoteza zero në këtë rast është: H₀: “Kategoria e aplikacionit ‘Ndërmarrja 2.0’ dhe kategoria mbi madhësinë e ndërmarrjes janë të pavarura”.

Meqë pas kategorizimit të rezultateve kategoritë e pritshme që përftohen janë më pak se 5, nevojitej që kategoritë të tilla si: Wiki, Blogjet, Sitet për Ndarje Informacioni, Tagging, Social Bookmarking, RSS, Mashup-et, apo të tjera aplikacione për bashkëpunim të cilat kishin denduri më të vogël se 5 të grupoheshin (pooling) në një kategori të përbashkët.

Pas ndërtimit të tabelave të kontingjencës ne SPSS dhe kryerjes së llogaritjeve rezultun që vlera e Chi-Katror është $\chi^2=0.306$, dhe p-vlerë (0.858) në 5 shkallë lirie, që është një vlerë më e madhe sesa niveli

i domethënies alfa (0.05), si pasojë hipoteza zero nuk mund të hidhet poshtë. Mund të themi që bazuar në rastet studimore të shqyrtuara nuk ka ndonjë varësi ndërmjet aplikacionit të ‘Ndërmarrja 2.0’ që përdoret nga ndërmarrja dhe madhësisë së vetë ndërmarrjes.

Konkluzione

Nga analiza e rasteve studimore u vu re se ndërmarrjet të cilat kanë adaptuar të tilla aplikacione, vecanërisht ndërmarrjet e vogla dhe të mesme nuk duket se kanë kuptuar plotësisht ndryshimin rrënjësor që është i nevojshem të kryhet në kulturën organizacionale dhe në strukturën e ndërmarrjeve në mënyrë që të shfrytëzohet sic duhet potenciali dhe përfitimet e këtyre aplikacioneve brënda ndërmarrjes. Kjo edhe për shkak se NVM-të janë të ndërtuara në një mënyrë më patriarkale dhe iniciativat sipërmarrëse shpesh ndërmerren nga një apo dy individë dhe jo në mënyrë të hapur dhe inovative nëpërmjet kontritutit të gjithë punonjësve. Përdorimi i aplikacioneve të ‘Ndërmarrja 2.0’ kërkon më tepër bashkëpunim. Përfitimi kryesor i këtyre aplikacioneve konsiderohet se është optimizimi dhe përshpejtimi i proceseve ekzistuese si dhe i marketingut dhe promovimit. Per rastet e marra në studim, zbatimi i testit Chi-Katror nuk jep ndonjë lidhje ndërmjet objektivave të biznesit apo llojit të aplikacionit si dhe madhësisë së ndërmarrjes që ka adaptuar aplikacione të ‘Ndërmarrja 2.0’. Sidoqoftë rezultati empirik ofron një lloj përputhje me teorinë se ndërmarrjet e vogla dhe të mesme kanë përgjithësisht një adaptim më të ulët të aplikacioneve të ‘Ndërmarrja 2.0’ se ato të mëdha. Ky punim ka potencial për tu zgjeruar më tej bazuar në rastet e ndryshme studimore të ‘Ndërmarrja 2.0’ të vëna në dispozicion në www.e20cases.org. Një punë kërkimore e ngjashme, mund të ndërmerret në mënyrë më eksplicite edhe në kontekstin e ndërmarrjeve shqiptare.

Referencat

- Albrecht, J. (2009). Social Software im Unternehmen: Chancen nutzen, Risiken managen. In: Wissensmanagement : das Magazin fuer Fuhrungskraefte Vol. 11, No. 6 (2009), p. 18-20
- Back, A., Koch, M., Schubert, P., Smolnik, S. (n.d.). Enterprise 2.0 Fallstudien-Plattform. Enterprise 2.0. Retrieved 26.11.2013. From <http://www.e20cases.org/>
- Barnes D. et. al. (2012). Web 2.0 and micro-businesses: an exploratory investigation. Journal of Small Business and Enterprise Development, Vol. 19 No. 4, 2012 pp. 687-711. Emerald Group Publishing Limited 1462-6004, DOI

- 10.1108/14626001211277479
- Bernoff, J., & Li, C. (2008). Harnessing the power of the oh-so-social web. *MIT Sloan Management Review*, 493 (36-42). Retrieved from: <http://www.inforesearching.com/downloads/oh-so-social-web.pdf>
- Bettiol, M., Chiarvesio, M. and Di Maria, E. (2008), "Networks, technologies and globalisation processes in SMEs: the Italian case", paper presented at the European Conference on Information Management and Evaluation, Royal Holloway, University of London.
- Birkinshaw, J. and Crainer, S. (2009), "Using Web 2.0 to create management 2.0", *Business Strategy Review*, Summer, pp. 20-3. Retrieved from: <http://bsr.london.edu/lbs-article/120/index.html>
- Bogers, M., Afuah, A. and Bastian, B. (2010). Users as innovators: A review, critique, and future research directions. *Journal of Management*, 36 (4), 857-875. Retrieved from <http://jom.sagepub.com/content/36/4/857.full.pdf>
- Blinn, N. et. al. (2009). Web 2.0 Artifacts in SME-Networks - A Qualitative Approach towards an Integrative Conceptualization considering Organizational and Technical Perspectives. Retrieved from: *Software Engineering (Workshops): 273-284*
- Bughin, J. (2007). The rise of enterprise 2.0. *Journal of Direct, Data and Digital Marketing Practice*, 9 (3), pp. 251-259.
- Bughin, J. and Manyika, J. (2007). How businesses are using Web 2.0, In: *McKinsey Quarterly 3/2007*, Retrieved from: <http://www.mckinseyquarterly.com/>
- Bughin J (2011) and Chui. How Web 2.0 pays off: the growth dividend enjoyed by networked enterprises. *McKinsey Quarterly*, p.17-21.
- Burns, P. (2001). *Entrepreneurship and Small Business*. Palgrave, Hampshire, 2001, UK.
- Chesbrough, H.W. (2003). *Open Innovation: The New Imperative for Creating and Profiting from Technology*. Harvard Business School Press, Cambridge, MA.
- Chua, A., Deans, K. and Parker, C.M. (2009), "Exploring the types of SMEs which could use blogs as a marketing tool: a proposed future research agenda", *Australasian Journal of Information Systems*, Vol. 16 No. 1, pp. 117-136. doi:10.3127/ajis.v16i1.561
- Cook, S. (2008) The contribution revolution, *Harvard Business Review*, 86, 10, 60-69
- Davenport, T. (2007). 'Why enterprise 2.0 won't transform organizations', *Harvard Business Review*. Retrieved from: http://discussionleader.hbsp.com/davenport/2007/03/why_enterprise_20_wont_transfo.html
- Davenport, T. (2013). "Enterprise 2.0: The New, New Knowledge Management?", *Harvard Business Review*.
- Eisenhardt, K.M. (1989). Building Theories from Case Study Research, In: *Academy of Management Review*, Vol. 14, No. 4, 1989, P. 532 – 550
- Gagliardi D. (2011). *Next Generation Entrepreneur: How Web 2.0 Technologies Creep into SMEs*. eChallenges e-2011 Conference Proceedings Paul Cunningham and Miriam Cunningham (Eds), IIMC International Information Management Corporation, ISBN:978-1-905824-27-4
- Gnyawali, D.R. and Byung-Jin, P. (2009). Co-opetition and technological innovation in small and medium-sized enterprises: A multilevel conceptual model. *Journal of Small Business Management*, 47 (3), 308-330. Retrieved from: <http://www.icesi.edu.co/blogs/logisticawww122/files/2012/10/6-Co-opetition-and-Technological-Innovation-in.pdf>
- European Union (2003), European Commission for Enterprise and Industry. (2003), *The new SME definition. User guide and model declaration*. P.55pp. Retrieved from: http://ec.europa.eu/enterprise/policies/sme/files/sme_definition/sme_user_guide_en.pdf
- Fuchs-Kittowski, F., Klassen, N., Einhaus, J (2009). A Comparative Study on the Use of Web 2.0 in Enterprises. Proceedings of I-KNOW '09 and I-SEMANTICS '09 2-4 September 2009, P. 377, Graz, Austria. Retrieved from: http://www.bollettinoadapt.it/old/files/document/21984frank_f_2009.pdf
- Heck E van, Vervest PHM (2007). Smart business networks, *CACM* 50 (6) 29-37.
- Herrmann, H.-G. (2007). Internet und Intranet 2.0 - Chancen und Risiken für Großkonzerne, In: *OSCAR 2/2007*, 10-16, Retrieved from: <http://www.oscar.de/>
- Houy, C et. al (2010): Einsatzpotentiale von Enterprise-2.0-Anwendungen – Darstellung des State-of-the-Art auf Basis eines Literaturreviews. *IWi-Heft Nr. 192*, ISSN 1438-5678, Saarbrücken.
- Human, S. E. and Provan K. G. (1996). External Resource Exchange and Perceptions of Competitiveness within Organizational Networks: An Organizational Learning Perspective. *Frontiers of Entrepreneurship Research*.
- Hatak I. and Roessl D. (2012). Managing knowledge within intra-family succession, *Institute for Small Business Management and Entrepreneurship*, WU Vienna University of Economics and Business. Retrieved from: <http://sbaer.uca.edu/research/icsb/2012/Hatak%20185.pdf>
- Kaplan AM, Heinlein M (2010): Users of the world, unite! Challenges and opportunities of social media. *Business Horizons* (53) 59-68.
- Kiss, C., and Bichler, M. (2008). Identification of influencers: Measuring influence in customer networks, *Decision Support Systems*, 46, 1, 233-253.
- Lacho, K. J., & Marinello, C. (2010). How small business owners can use social networking to promote their business. *The Entrepreneurial Executive*, 15, 127-133. Retrieved from: <http://www.questia.com/library/journal/1G1-243043188/how-small-business-owners-can-use-social-networking>

- Levy, M. and Powell, P. (2003), "Exploring SME internet adoption: towards a contingent model", *Electronic Markets*, Vol. 13 No. 2, pp. 173-181. Retrieved from: http://aws.iwi.uni-leipzig.de/em/fileadmin/user_upload/doc/Issues/Volume_13/Issue_02/V13I2_Exploring_SME_Internet_Adoption__Towards_a_Contingent_Model.pdf
- Levy M. and Powell P. (2005). Strategies for Growth in SMEs – The Role of Information and Information Systems. In: *Information Systems Series (ISS)*. Elsevier, Oxford
- Malecki, E. J. and Kingsley, G. (2003), *Networking for Competitiveness*. *Small Business Economics*, Vol. 23, p. 71-84, 2003. Available at SSRN: <http://ssrn.com/abstract=1511061>
- Matlay, H. and Westhead, P. (2005), "Virtual teams and the rise of e-entrepreneurship in Europe", *International Small Business Journal*, Vol. 23 No. 3, pp. 279-302.
- McAfee, A. (2006). *Enterprise 2.0: The dawn of emergent collaboration*, MIT Sloan Management Review, 47, 3, 21-28.
- McAfee, A. (2006a): "Enterprise 2.0, version 2.0", Blog Post, Retrieved from: http://andrewmcafee.org/2006/05/enterprise_20_version_20/
- O'Reilly T (2005). What is Web 2.0? Design patterns and business models for the next generation Software. Retrieved from: http://www.im.ethz.ch/education/HIS08/OReilly_What_is_Web2_0.pdf
- O'Reilly, T., and Battele, J. (2009) *Web squared: Web 2.0 five years on*. Retrieved from: http://assets.en.oreilly.com/1/event/28/web2009_websquared-whitepaper.pdf
- Palka, W., Pousttchi, K., and Wiedemann, D. (2009) *Mobile word-of-mouth: A grounded theory of mobile viral marketing*, *Journal of Information Technology*, 24, 2, 172-185.
- Parker, C.M. and Castleman, T. (2007), "New directions on SME e-business: insights from an analysis of journal articles from 2003 to 2006", *Journal of Information Systems and Small Business*, Vol. 1 Nos 1/2, pp. 21-40. Retrieved from: <http://citeseerx.ist.psu.edu/viewdoc/download?doi=10.1.1.87.7735&rep=rep1&type=pdf>
- Pisano, G. and Verganti, R. (2008). Which kind of collaboration is right for you? *Harvard Business Review*, December 2008. Retrieved from: <http://www.avaya.com/uk/resource/assets/whitepapers/what%20kind%20of%20collab.pdf>
- Porter, M. (2001). *Strategy and the Internet?* *Harvard Business Review*. 74(6) pp 63-78 March. <http://collabor.idv.edu/static/0855380/files/strategy%20and%20the%20internet.pdf>
- Ritchie, R.L. and Brindley, C.S. (2005), "ICT adoption by SMEs: implications for relationships and management", *New Technology, Work and Employment*, Vol. 20 No. 3, pp. 205-17. Retrieved from: http://www.researchgate.net/publication/227884957_ICT_adoption_by_SMEs_implications_for_relationships_and_management
- Stockdale, R. et. al (2012). "Identifying Business Value From The Use Of Social Media: An Sme Perspective". *PACIS 2012 Proceedings*. Paper 169. Retrieved from: <http://aisel.aisnet.org/pacis2012/169>
- Street C.T. and Cameron A.F. (2007). External relationships and the small business: A review of small business alliance and network research. *Journal of Small Business Management*, 45 (2), 239-266. Retrieved from: http://www.researchgate.net/publication/227733030_External_Relationships_and_the_Small_Business_A_Review_of_Small_Business_Alliance_and_Network_Research*
- Parker, C.M. and Castleman, T. (2007), "New directions on SME e-business: insights from an analysis of journal articles from 2003 to 2006", *Journal of Information Systems and Small Business*, Vol. 1 Nos 1/2, pp. 21-40. Retrieved from: <http://citeseerx.ist.psu.edu/viewdoc/download?doi=10.1.1.87.7735&rep=rep1&type=pdf>
- Pfaff, Charmaine C., (2008), *Harnessing Wiki technology for knowledge management in learning organisations*, Doctor of Philosophy Thesis, Faculty of Commerce, University of Wollongong, 2008. Retrieved from: <http://ro.uow.edu.au/thesis/1745>
- Richter, A. & Stocker, A. (2011). *Exploration & Promotion: Einführungsstrategien von Corporate Social Software*. Retrieved from: <http://www.scribd.com/doc/47857674/Exploration-Promotion-Einführungsstrategien-von-Corporate-Social-Software>
- Schaarschmidt, M. *Web 2.0 enabled employee collaboration in diverse SME networks: a CEOs perspective*
- Schaffer, V. (2013). *Small Enterprise Association of Australia and New Zealand. 26th Annual SEAANZ Conference Proceedings 11-12 Sydney 2013*.
- Scherer, E. (1997): *Hilfeszur Selbsthilfe – Reorganisationsstrategien für KMU*. In: *Unkonventionelle unternehmerische Konzepte, Reorganisation und Innovation in Klein und Mittelbetrieben – erfolgreiche Beispiele*, Zürich P.11-16.
- Schneckenberg D (2009). *Web 2.0 and the empowerment of the knowledge worker*. *Journal of Knowledge Management*, 13(6) 509-520. Retrieved from: <http://lps.csd.auth.gr/mtpx/km/material/JKM-13-6a.pdf>
- Street, C. T., Cameron A. F. (2007). *External Relationships and the Small Business: A Review of Small Business Alliance and Network Research*. In: *Journal of Small Business Management*, Vol. 45, No. 2, p. 239-266, 2007.
- Thellioglu, H. and Diesenreiter S. (2013), *Enterprise 2.0 in Action: Potentials for Improvement of Awareness Support in Enterprises*. 9th IEEE International Conference on Collaborative Computing: Networking, Applications and Worksharing (CollaborateCom 2013).
- Thielemann F. (1996): *Die Gestaltung von Kooperationen kleiner und mittlerer Unternehmen*, In: *Innovation: Forschung und Management*. No. 7,

- IAI Institut für angewandte Innovationsforschung, Bochum.
- Welsh, J.A. and White, J.F. (1981), "A small business is not a little big business", *Harvard Business Review*, Vol. 59 No. 4, pp. 18-27. Retrieved from: <http://www.ios.sinica.edu.tw/esf/page6/downloads-3/files/Welsh%201981.pdf>
- Wilson, David W. et. al. (2011). "Web 2.0: A Definition, Literature Review, and Directions for Future Research" (2011). AMCIS 2011. Proceedings - All Submissions. Paper 368. http://aisel.aisnet.org/amcis2011_submissions/368
- Yin, R. K. (2003). *Case Study Research: Design and Methods*. Thousand Oaks, Ca: Sage Publications
- Yin, R. K. (2009). *Case study research: Design and methods* (4th ed.). Los Angeles, Calif: Sage.
- Chua, A., Deans, K., & Parker, C. M. (2009). Exploring the types of SMEs which could use blogs as a marketing tool: A proposed future research agenda. *Australasian Journal of Information Systems*, 16(1), 117-136. Retrieved from: <http://www.seaanz.org/sites/seaanz/documents/2013SEAANZConference/SEAANZ-2013-Schaffer2.pdf>
- Zeiller, M., & Schauer, B. (2011). Adoption, motivation and success factors of social media for team collaboration in SMEs. Paper presented at the 11th International Conference on Knowledge Management and Knowledge Technologies. New York, USA: ACM. Retrieved from: <https://www.yumpu.com/en/document/view/10689602/adoption-motivation-and-success-factors-of-social-knowminer>

NDIKIMI I FORMËS SË QEVERISJES NË ROLIN E KRYETARIT TË KUVENDIT (ANALIZË KRAHASUESE)

Ervis ILJAZAJ

ABSTRACT

Albania's Constitution stipulates in its Article 76 that: "The Speaker chairs the debate, directs the sessions, ensures the enforcement of the rights of the Parliament and its members and represents the Assembly in relations with others". Although parliamentary regulation defines in a more specific manner the prerogatives of the Speaker during parliamentary proceedings, such a minimal definition by the Albanian Constitution in regard to the powers of the head of the Parliament often leaves much space for interpretation, becoming debate topic in Albanian politics. This paper aims to examine, among other things, the de facto role that the head of the Parliament has played during parliamentary proceedings in Albania.

The role of the Speaker of the Parliament represents a topic that constantly interests constitution and political experts, regarding both static and dynamic profile. In this perspective, this analysis will focus initially on the description and comparison of two main models of parliamentary governance: the neutral model (speakership) of British origin and the political model, of the U.S. Congress. The second part of the paper will focus on studying and analyzing the role that the Chairman of the Albanian Parliament has played in Albanian politics during the democratic transition.

As a constant reference will be used the examination of the institution of the Presidency of the Parliament in its dual role, as an internal organ of the Parliamentary Assembly, but also as a structure of high "external" institutional profile, which in collaboration with other constitutional bodies is essential for institutional qualification in which its role is located. A special attention will be paid to the form of the Albanian government and how it has affected the powers and role of the Chairman of the Assembly in the political-constitutional order.

Key words: *Forms of Government, The Speaker, Institutional relations, Models of Speakership, Institutional representation.*

Hyrje

Kushtetuta e Shqipërisë përcakton në nenin 76 të saj se: “Kryetari kryeson debatin, drejton punimet, siguron respektimin e të drejtave të Kuvendit dhe të anëtarëve të tij, si dhe përfaqëson Kuvendin në marrëdhëniet me të tjerët”. Një përkufizim i tillë minimal që Karta Themelore shqipëtare jep për kompetencat e Kryetarit të Parlamentit edhe pse rregullorja parlamentare përkufizon me konkretisht prerogativat e tij në punimet parlamentare, shpesh here ka lënë një hapësirë në interpretimin e rolit të Kryetarit të Kuvendit si dhe është bërë argument konflikti i politikës shqipëtare. Ky punim ka si synim të analizojë ndër të tjera rolin de facto që Kryetari i Kuvendit ka luajtur në zhvillimin e punimeve parlamentare.

Roli i Kryetarit të Kuvendit përfaqëson një temë kostante të interesit konstitucionalist dhe politik, si në profilin statik ashtu edhe në atë dinamik. Në këte perspektivë analiza do të përqendrohet fillimisht në përshkrimin dhe krahasimin e dy modeleve kryesore të drejtimit parlamentar, modeli neutral (speakership) i origjinës britanike dhe ai politik i Kongresit amerikan. Pjesa e dytë e punimit ka si qëllim studimin dhe analizën e rolit që Kryetari i Kuvendit të Shqipërisë ka luajtur në politikën shqipëtare gjatë viteve të tranzicionit demokratik.

Si fokus referimi konstant do të vendoset egzaminimi i institucionit të Kryesisë së Kuvendit në rolin e dyfishtë të tij. Në kuadër të organit të brendshëm të Asamblesë parlamentare, por edhe si një subjekt i një profili të lartë institucional të “jashtëm”, që në bashkëpunimin me organet e tjera kushtetuese bëhet esencial për kualifikimin institucional në të cilin roli i tij është vendosur. Një vëmendje e vecantë do të kushtohet formës së qeverisjes shqipëtare dhe se si kjo e fundit ka ndikuar në kompetencat dhe rolin e Kryetarit të Kuvendit në rendin politiko-kushtetues.

Format e qeverisjes dhe modelet e ndryshme të drejtimit parlamentar

Figura e Kryetarit të Kuvendit siç e kuptojmë në ditët e sotme, lindi me eksperiencën angleze të Speakerit. Që nga viti 1258 u krijua një rol i tillë në Dhomën e Komunëve të Parlamentit anglez, edhe pse vetëm në vitin 1377 me emerimin e Thomas Hungerford, përdoret për herë të parë emertimi i tij si “orator” i Parlamentit. I ngarkuar me detyrat për të përcjelle jashtë vendimet e institucionit dhe të qeverisë me kompetenca interpretative (shpeshë herë kreative) procedurat e brendshme parlamentare ai i ngjante

gjithmonë e më shumë një gjyqtari të sistemit common law.

Rëndësia e një figure të tillë në eksperincen angleze tregohet qartë nga fakti që pozicioni i Speakerit, origjina e emerimit të tij, roli që ai kryen në marrëdhëniet me subjektet e tjerë, forca politike dhe juridike që ai ka korrespondon pothuajse në mënyrë identike me atë të pozicionit të Parlamentit në shoqërinë angleze, me funksionin që ushtron në jetën e komunitetit dhe forcën politike që ky institucion shpreh. Autorë të rëndësishëm të fushës mbeshtesin idenë se asnjë institucion tjetër shpreh më së miri “shpirtin” e Kushtetutes Britanike se ai i Speakerit.

Sigurisht që pavarësia, fillimisht nga Kurora pastaj nga partitë politike, që karakterizon modelin Britanik të drejtimit parlamentar nuk egzistonte që në gjenezën e krijimit të figurës së Speakerit. Pavarësia dhe paanshmëria u fituan edhe në Angli me vështirësi të mëdha dhe gradualisht përgjatë konsolidimit të institucionit parlamentar. Mund të thuhet se historia e Speakershipit anglez është paralele me atë të afirmimit dhe të prerogativave të Dhomes së Komunëve në Parlamentin anglez.

Sapo merr detyrën, edhe pse është eksponent i një partie politike, i zgjedhur nga qytetarët në zonën e tij elektorale, Speakeri ndërpret të gjitha marrëdhëniet me partinë e tij dhe shkeput cdo raport me këtë të fundit. Kjo mënyrë rigorozë e drejtimit parlamentar është e lidhur nga një anë me fuqëzimin e funksionit të rregullimit dhe disiplinimit të debatit parlamentar, nga ana tjetër me heqjen nga kompetencat e Speakerit të funksionit, politikisht më të rëndësishëm, të programimit dhe vendosjes së temave në rendin e ditës të Asamblesë parlamentare. Kjo është e lidhur ngushtë me formën e qeverisjes dhe sistemin partiak britanik. Forma e qeverisjes parlamentare me tendence mazhoritare dhe një sistem partiak bipartiak ka bërë të mundur një dominimin e Qeverisë në Dhomën e Komunëve dhe, në vecanti për sa i përket përcaktimit të axhendës parlamentare.

Nëse modeli anglez pati një evolucion drejt një pavarësie dhe si pasojë paanshmërie në drejtimin parlamentar, në tokën amerikane ky institucion mori konotacione radikalisht të kundërt. Në një formë qeverisjeje si ajo e Shteteve të Bashkuara të Amerikës, thllësisht e inspiruar nga një ndarje e qartë pushtetesh, ku Egzekutivi presidencial nuk është në gjëndje të orientojë punimet parlamentare (sidomos kur mazhoranca parlamentare nuk i përket asaj të Presidentit), Dhomat e Kongresit amerikan, në vecanti ajo e përfaqësuesëve, drejtohen nga një lider i partisë fituese të zgjedhjeve të fundit i cili zgjidhet dhe Speaker. Ky i fundit duke qënë se është lideri partisë e cila ka mazhorancën aktuale të Dhomës së Përfaqësuesëve,

drejton në mënyrë të sigurve vendimet e Dhomës , edhe pse aplikon rregulloren e brendeshmë, ndjek me një determinim të madh programet legjislativ të mazhorancës. Modeli i drejtimit parlamentar britanik dhe i Shteteve të Bashkuara përfaqësojnë dy modelet kryesore ekstremisht të kundërt. Njëri i inspiruar nga një paanshmeri rigoroze dhe tjetri nga një politizëm ekstrem, të ndikuar kryesisht nga forma e qeverisjes që aplikohet në këto dy shtete.

Roli i Kryetarit të Kuvendit në asetin politiko-institucional në Shqipëri

Kushtetua e Shqipërisë njihë Kryetarin e Kuvendit si organ të brendshëm të Parlamentin në mënyrë të njëjtë me grupet parlamentare , komisionet etj. Në ndryshim nga këto të fundit i njihë atij rolin e jashtëm sidomos ato që kanë lidhje direkte me organizimin kushtetues të pushteteve. Kushtetua e Shqipërisë jep një përkufizim minimal për rolin dhe kompetencat e Kryetarit të Kuvendit dhe nuk e përcakton atë në mënyrë ezauruse. Për të kuptuar më mirë kompetencat e Kryetarit të Kuvendit duhet vezhguar Rregullorja parlamentare. Sipas saj Kryetari i Kuvendit përfaqëson Parlamentin, siguron mbarëvajtjen e punimeve duke zbatuar Rregulloren, jep fjalën, drejton dhe moderon diskutimin në seancat plenare, përcakton rendin e votimit, qartëson domethenien e votës dhe jep rezultatin final të saj. Në fakt kualifikimi i tij vetëm si një organ i brendshëm i Parlamentit do të linte mënjanë faktin shumë të rëndësishëm se vetëm atij rendi kushtetues i njihë të drejtën të përfaqësojë institucionin që drejton, ndërsa organet e tjera janë vetëm pjesë e organizimit të brendshëm të legjislativit. Duhet të kujtojmë gjithashtu se Kryetari i Kuvendit konsiderohet si pushtet më vete. Mjafton fakti që ai zëvendëson Presidentin e Republikës në rast pamundësie të ushtrimit të funksionit nga ana e këtij të fundit për të kuptuar rëndësinë e këtij organi në raportet institucionale dhe pozicionin kushtetues në të cilin rendi yne e vendos.

Modeli i drejtimit parlamentar në Shqipëri mund të konsiderohet si neutral dhe jo politik bazuar në Kushtetuen dhe Rregulloren parlamentare , të cilat përcaktojnë prerogativat e tij. Edhe pse në eksperiencën parlamentare shqipëtare Kryetari i Kuvendit ka qënë gjithmonë një figurë e rëndësishme politike, funksionet dhe misioni kushtetues i tij është te sigurojë që programi i qeverisë të gjejë zbatim me anë të instrumentave të iniciativave legjislativ nga një anë, por edhe të mbrojë të drejtat e minorancës nga ana tjetër. Të mbrojë interesat e institucionit që përfaqëson si dhe zhvillimin demokratik të dialektikës politike.

Kjo për faktin se Shqipëria ka një formë qeverisjeje parlamentare dhe ku pushtetet nuk janë të ndara në mënyrë të qartë por ushtrohen në bashkëpunim midis Parlamentit dhe Qeverisë.

Egziston një hapësirë midis njeriut të mazhorancës dhe neutralitetit që Kryetari i Kuvendit në rendin kushtetues shqipëtar duhet të përfaqësojë?? Nga studimet e kryera pergjigjja është positive. Kryetari i Kuvendit është personi i cili përgjat parlamentarizmit pluralist shqipëtar ka qënë në mes të interesave të veçanta politiko-kushtetuese dhe paanshmërisë si përfaqësues i Asamblesë parlamentare. Historia e Parlamentit shqipëtar nuk është e krahasueshme më atë anglez ku përgjatë të cilës pikërisht roli politik i jashtëm i Speakerit në mbrojtje të prerogativave të Dhomës së Komunëve kundrejt pushtetit mbretëror solli një neutralitet të brendshëm i cili u konsolidua me konventa kushtetuese.

Prandaj nuk mund të thuhet shkencërisht se drejtimi parlamentar në Shqipëri i përket modelit neutral britanik. Ai mund të konsiderohet si një model mik, ku në faza të veçanta të jëtës politike shqipëtare i ndikuar nga faktorë të jashtëm dhe të brendshëm ka marre rolin e një organi i cili ka influencuar jetën politiko-institucionale të vendit.

Konkluzione

Në bazë të studimeve të kryera në këtë punim mund të arrijmë në disa përfundime të rëndësishme. Mbi të gjitha figura e Kryetarit të Kuvendit është një organ kompleks sidomos në rendin kushtetues shqipëtar i cili konsiderohet si model mik i drejtimit parlamentar ku nuk mbron interesat eskuzive të një mazhorance të caktuar por nga tjetër nuk shpreh dhe një neutralitet dhe paaanshmëri por, garanton funksionimin dhe aftësinë vendimarrëse të një institucioni kompleks dhe policentrik, vend i mazharonces dhe i opozitës. Nga kjo kuptojmë se Kryetari i Kuvendit në Shqipëri nuk ka lidhje me elementet historiko-kushtetues të modelit anglez që përbjnë strukturën thelbësorë të neutralitetit në drejtimin parlamentar. Një element i rëndësishëm i këtij studimi është mënyra se si forma e qeverisjes ndikon në kompetencat dhe rolin e Kryetarit të Kuvendit. Jo rastesisht në këtë studim janë marrë tre vende me forma qeverisjeje të ndryshme. Forma e qeverisjes presidenciale në Shtetet e Bashkuara të Amerikës , me një ndarje të qartë pushtetesh e cila ka ndikuar në një drejtim parlamentar tërësisht politik, forma e qeverisjes parlamentare britanike me tendence mazhoritare ku roli i Qeverisë në Parlament është dominant si dhe forma e qeverisjes parlamentare shqipëtare me një sistem multipartiak. Marrëdhëniet

midis pushteteve sidomos midis atij Egzekutiv dhe Legjislativ të përcaktuara kryesisht nga forma e qeverisjes në këto vende kanë ndikuar në rolin dhe kompetencat e Kryetarit të Kuvendit në rendin kushtetues dhe politik përkatës.

Referencat

- Bailey, S.D., *British parliamentary democracy*, London-Toronto, III ed., 2006
- Di Giovine, A., *Modelli di speakership parlamentare e stile esternatorio dei Presidenti delle Camere, di Il Parlamento, Atti del XV Convegno annuale dell’A.I.C., Padova, 2009, p. 377*
- Jones, C.O., *The Presidency in a Separated System*, Washington (D.C.), Brookings Institution, 2010.
- Iacometti, M. *I Presidenti di Assemblea Parlamentare*, Milano, Giuffrè, 2001
- Laundy, P., *The Speaker and his office in the Twentieth Century*, in Walkland, S.A., (a cura di), *The House of Commons in the Twentieth Century*, Oxford, 2008, p. 133
- Rodhe, D., *Parties and Leaders in the Postreform House*, Chicago (Ill.), University of Chicago Press, 2005.
- Torre, A., “On devolution”. *Evoluzione e attuali sviluppi delle forme di autogoverno nell’ordinamento costituzionale britannico*, in “Le Regioni”, 2005, p. 335 ss.

NIVELI I DEMOKRACISË EFEKTIVE NË SHQIPËRI

Ina K. ZHUPA

ABSTRACT

The concept of effective democracy is related to the possibility that within a country to really function and strengthen the rights of the ordinary citizen, his voice in decision, his role in governance and his treatment as an equal and important. But the simple fact that there are elections where citizens decide and choose their government with appropriate programs, does not achieve this goal. Also only the approval of laws that formally establish civil and political rights is not enough to empower citizens. Precisely this makes this study necessary to measure the level of effective democracy in a society, this mean to understand how much power people have and how democracy is fulfilling its mission as "the power of people". We will measure the level of Effective Democracy in Albania in the years 2002-2012. Secondary resources will help us to measure the Effective Democracy Index (EDI) which emerges as sum of Democratic Rights Index (DRI) and Rule of Law Index (RLI) (Alexander, Inglehart, Welzel, 2012). Both these indices are not measured from us, but emerge from the study of two important annual reports from two prestigious institutions, through formulas that have established authors as efficient. These two reports are specifically: Freedom House Report on civil and political liberties, the processing of which would draw Democratic Rights Index, and the report of the World Bank's Control of Corruption Index and the Rule of Law Index, whose processing came out the Rule of Law Index. Calculation of EDI for Albania with help us to understand better the democratic situation today, the problem of democratization and some predictions for the future.

Hyrje

Demokracia është refreni i ditës së çdo shteti sot në botë, ca sepse nuk e pranojnë si sistemin më të suksesshëm dhe e hedhin poshtë me përbuzje atë, ca sepse besojnë se është sistemi më i suksesshëm dhe e mbrojnë fort, ca që duan ta implementojnë vërtet dhe punojnë fort, dhe ca që e duan si dukje dhe punojnë pak. Teorikisht njohim shumë koncepte të demokracisë, ashtu si praktikisht shohim të vënë në zbatim shumë modele të demokracisë. Avantazhi që ka nga sistemet e tjera politike, pavarësisht nga format e saj teorike dhe praktike, është ai që bihen dakort të gjithë: i jep mundësinë çdo qytetari të jetë i barabartë dhe të dëgjohet në sistemin politik, pra të vetëvendos për interesat e tij. Sa dhe si ja jep, këtu zhvillohet i gjithë debati. Të gjithë vetëklasifikohen tek demokracia dhe e duan atë.

Por situata ndryshon shumë kur analizohen realisht kushtet e atyre që quhen demokraci dhe a janë ato brenda kuadrit të demokracisë efektive ku qytetari është në qendër. Sot shtete me sisteme demokratike sidomos demokracitë e reja shikohen si të pushtuara nga korrupsioni në masë të madhe dhe nuk kanë në mirëfunksionim një shtet të së drejtës, që janë kushte të nevojshme për demokracinë efektive. Prandaj në literaturë gjejmë të flitet çdo herë e më shumë për mosmjaftueshmëri të demokracisë elektorale, për demokraci hibride, për demokraci autoritariane dhe forma të tjera false të demokracisë. Sipas Welzel dhe Inglehart këto forma false bëjnë që preferencat e masës të injorohen në masë të madhe nga elita politike në vend që të kenë një influencë vendimarrëse tek qeverisja, siç supozon teoria demokratike për këtë arsye është e nevojshme ndarja e konceptit të demokracisë efektive dhe nxjerrja e paramentrave matëse të saj. (Welzel, Inglehart, 2008).

Rishikimi i literatures dhe Metodologjia e punimit

Për të matur demokracinë efektive sipas Alexander, Inglehart dhe Welzel është e nevojshme të kuptojmë Indeksën e të Drejtave Demokratike (DRI, do i referohemi duke ruajtur simbolikën ndërkombëtare si The Democratic Rights Index) në një vend të caktuar dhe Indeksën e Shtetit të së Drejtës (RLI, si Rule of Law Index). Për të kuptuar ne Indeksën e Demokracisë Efektive (EDI, si Effective Democracy Index) na shërben bashkimi i masës së të drejtave demokratike dhe i shtetit ligjor, pra $EDI=DRI+RLI$. (Alexander, Inglehart, Welzel, 2012)

Për këtë sistem nuk ka preferencë midis të drejtave demokratike dhe shtetit ligjor, të dyja trajtohen si të barabarta dhe ndikojnë njëjloj në shumatoren finale dhe në klasifikimin final të nivelit të demokracisë efektive në një vend të caktuar të marr në analizë. Indeksi i Demokracisë Efektive mund të jetë në minimum 0 kur mungojnë totalisht të drejtat demokratike (pra $DRI=0$) ose kur ato janë por është në minimum shteti ligjor ($RLI=0$) që do të thotë që bëhen totalisht inefektive. Dhe ekstremi i kundërt është kur EDI është 100 në maksimum kur janë të dyja në 100, kur të drejtat demokratike janë plotësisht prezente ($DRI=100$) dhe maksimumi i shtetit ligjor ($RLI=1.0$) që i bën ato totalisht efektive.

Operacionalizimi i demokracisë efektive kërkon indikator të të drejtave demokratike dhe të shtetit ligjor. Për të matur të drejtat demokratike, Alexander dhe Welzel përdorin klasifikimin e lirive të bera nga Freedom House (Alexander, Welzel, 2008, 2011). Edhe pse ky klasifikim është kritikuar për mungesën e transparencës në rregullat e kodifikimit (Munck, Verkuilen, 2002) por klasifikimi shërben fare mire për të matur liritë sesa indikator të tjerë (Bollen, Paxton, 2000; Casper, Tufis, 2002). Klasifikimi i lirive na vjen në dy indikator nga Freedom House. Renditjen e “lirive civile” tregon më së shumti liritë private që përfaqësojnë të drejtat e autonomisë. Renditjen e “lirive politike” tregon liritë publike që reflektohen në të drejtat e pjesëmarrjes.

Analiza e gjetjeve

TABELA 1: INDEKSI I TË DREJTAVE DEMOKRATIKE, SHQIPËRI 2002-2012

Tabela përfundimtare e Indeksit të së Drejtave Demokratike në Shqipëri (DRI) nga viti 2002-2012

Shqipëria në vitin	DRI
2002	58.33.
2003	66.66
2004	66.66
2005	66.66
2006	66.66
2007	66.66
2008	66.66
2009	66.66
2010	66.66
2011	66.66
2012	66.66

Llogarisim RLI, sipas viteve në tabelën e mëposhtme, duke kujtuar edhe njëherë që COS është

janë pikët e vëzhguara, LOS janë pikët më të ulta të vëzhguara, COS, pikët më të larta të vëzhguara.

TABELA 2: INDEKSI I SHTETIT TË SË DREJTËS

Viti	COS	LOS	HOS	RLI
2002	21.05	9.52	33.81	0.47
2003	21.53	11.90	34.29	0.43
2004	26.32	15.24	38.10	0.48
2005	25.84	14.29	36.67	0.51
2006	27.75	17.14	40.00	0.46
2007	27.75	18.10	41.43	0.41
2008	32.69	20.57	41.63	0.57
2009	36.49	25.47	45.75	0.54
2010	40.76	30.66	48.58	0.56
2011	38.97	29.91	47.66	0.51
2012	35	27	45	0.44

TABELA 3: INDEKSI I DEMOKRACISË EFEKTIVE

Viti	DRI	RLI	EDI
2002	66.66	0.47	31.33
2003	66.66	0.43	28.66
2004	66.66	0.48	31.99
2005	66.66	0.51	33.99
2006	66.66	0.46	30.66
2007	66.66	0.41	27.33
2008	66.66	0.57	37.99
2009	66.66	0.54	35.99
2010	66.66	0.56	37.32
2011	66.66	0.51	33.99
2012	66.66	0.44	29.33

DRI na qëndron I pandryshuar ne vite, diferencën na i bën RLI. Kjo do të thotë që problemi më i madh i demokracisë në vendit tonë nuk është pasja e të drejtave demokratike, politike dhe civile, sigurisht ato janë dhe njerëzit i dinë që sipas ligjit dhe rregullave i kanë këto të drejta por problemi qëndron që njerëzit nuk i gëzojnë dot këto të drejta, minohet mundësia që të mund të jesh pjesëtar i plotë i shoqërisë me të drejta të plota, për aq kohë sa shteti ligjor që të garanton ty paprekshmërinë dhe të drejtat nuk funksion mirë dhe funksion në bazë të korrupsionit. Pra të drejtat i gëzojnë më mirë ata qytetar që mund të jenë pjesë e sistemit të korrupsionit dhe manipulimit sesa çdo qytetar në republikën e Shqipërisë.

Konkluzionet

Koncepti i demokracisë efektive dhe indeksi i demokracisë efektive të ofruar nga studiuesit Amy C. Alexander, Ronald Inglehart dhe Christian

Welzel është tejet i vlefshëm dhe ndihmon shumë studiuesit për të arritur të krijojnë një panoramë të qartë të demokracisë për vendin që janë të interesuar, për krijimin e një modeli të ecurisë kohë pas kohë të këtij vendi në drejtim të demokracisë, dhe pse jo edhe një qasje krahasimore mes vendeve të ndryshme për të kuptuar më shumë rreth demokracisë sot në botë. EDI nxirret nga përpunimi i të dhënave që vijnë për gjithë botën, nga dy burime tejet të besueshme siç janë Freedom House dhe Banka Botërore, me një metodologji të saktë, që i është përgjigjur realitetit dhe mund të mbrohet nga çdo lloj kritike e berë. Kritika ka hasur ky indeks por asnjëra deri më sot nuk ka mundur ta hedh poshtë ose të paktën të vërë në dyshim vlefshmërinë dhe besueshmërinë e këtij indeksi.

Në kuadër të matjeve të 10 viteve të EDI për Shqipërinë ne arritëm në përfundimet se:

Shqipëria përsa i përket Indeksit të së Drejtave Demokratike qëndron në nivel konstant që na bën neve të klasifikohemi si një vend me nje demokraci jo të plotë, në nivelin 66.66 pikë nga 0 që është tërësisht autokratike deri në 100 që është tërësisht demokratike. Do të thotë që punë kemi ende për të bërë në afirmimin e lirive politike dhe lirive civile të qytetarëve por që niveli nuk është tejet problematik që mund të jetë shtypës për individët.

Ndërsa Indeksi i Shtetit të së Drejtës, është në nivel shumë problematik, dhe të ulët duke qëndruar mesatarisht në nivelin 0.53 pikë në këto 10 vite të marra në shqyrtim, dmth 2002-2012, ndërkohë që shkalla është 0 atje ku nuk kemi shteti ligjor dhe kontroll të korrupsionit deri në 1.0 atje ku kemi shteti ligjor dhe kontroll të korrupsionit. Shifrat tona qëndrojnë rreth nivelit mesatar. Ky indeks ndikon shumë edhe nivelin e demokracisë efektive e cila del në këto 10 vite qëndron mesatarisht në nivelin 35.8, që nuk arrin dot as një nivel mesatar të demokracisë efektive, por klasifikohemi kështu me nivel të ulët të demokracisë efektive.

Përsa më lart mund të themi se ende duhet shumë punë për të vënë qytetarin në qënder në sistemit tonë politik, social dhe ekonomik dhe të kthehemi në demokraci efektive. Sidomos përqëndrimi më i madh i elitës politike por jo vetëm është në ndërtimin e një shteti të së drejtës, ku të drejtat dhe liritë e shkruara dhe të sanksionuara mos të ngelen në letër por të kenë mundësinë të shfrytëzohen realisht nga qytetarët, larg asaj që mesa duket ngelet plaga e këtyre 23 viteve demokracisë, korrupsioni i përhapur në çdo qelizë.

Referencat

- Alexander, A.& Inglehart, R & Welzel, Ch. (2012).
Measuring Effective Democracy: A Defense.
International Political Science Review 33(1): 41-62

- Alexander, A. & Welzel, Ch. (2011) Measuring Effective Democracy: The Human Empowerment Approach. *Comparative Politics* 43(3): 271-289
- Alexander, A. & Welzel, Ch. (2008) Measuring Effective Democracy: The Human Empowerment Approach. *World Values Research* 1(1): 1-34.
- Ball, T & Dagger, R. (2000) *Political Ideologies and the Democratic Ideal*. New York, etc.: Longman, 3rd edition
- Barney, D.D (2005) *Communication Technology*. Vancouver: UBC Press
- Bollen, K. & Paxton, P. (2000) Subjective Measures of Liberal Democracy. *Comparative Political Studies* 33: 58-86.
- Boyer, J. P (1992) *The People's Mandate: Referendums and more democratic Canada*. Toronto: Dundurn Press
- Casper, G. & C. Tufis (2002) Correlation versus Interchangeability. *Political Analysis* 11 (2): 1-11.
- Dahl, R.A (1998) *On democracy*. New Haven: Yale University Press
- Gould, C. (1996) Equality, Difference, Public Representation. *Democracy and Difference: Contesting the Boundaries of the Political* Edited by Seyla Benhabib, Princeton University Press
- Held, D. (1993) *Prospects for Democracy: North, South, East, West*. California: Stanford University Press
- Holden, B. (1974) *The nature of democracy*. London: Thomas Nelson & Sons
- Kaufmann, D. & Kraay, A. & Mastruzzi, M. (2007) *Governance Matters V*. World Bank Policy Research Department Working Paper 3630, Washington, D.C.: World Bank.
- Knutsen, CH. (2010) Measuring effective democracy. *International Political Science Review* 31(2): 109-28.
- Munck, G.L. & Verkuilen, J. (2002) Conceptualizing and Measuring Democracy. *Comparative Political Studies* 35 (1): 5-34.
- Warren, M.E. (2006) Political Corruption as Duplicitous Exclusion. *PS Political Science and Politics* 39:803-7.
- Welzel, Ch. & Inglehart, R. (2008) Democratization as Human Empowerment. *Journal of Democracy* 19(1): 126-4.

ROLI I FAMILJES NË SOCIALIZIMIN E INDIVIDIT

Bukurie LILA

Phd në "Shkenca Politike" në UET. Diplomuar në Filozofi (Titulli: Punonjëse e Shkencave Politike), dhe në Drejtësi (Titulli: Juriste). Poseduese e titullit Avokate. Ka punuar në mësimdhënie në lëndët: Filozofi, Sociologji dhe lëndën "E drejta dhe legjislati". Gjithashtu Zj. Lila është e çertifikuar si "Trajnerë e karrierës" dhe si e tillë ka trajnuar mësuesit dhe nxënësit e shkollave të mesme të Tiranës. Ka përfunduar master në UET për "Shkenca Politike".

ABSTRACT

Family is the main factor in the process of socialization. It exerts the first influence and the most important in the formation of individual values, which is transmitted in the first years of life and are those that remain throughout the life. The family socialization process begins in childhood. Children begin to develop their attitudes to authority based in how the parents treat their children since they are small. Albanian families are the first, primary and deciding factor in educating-socializing each person. It is through families that people can learn the standards, values approved by the society. Families are the first human group, which people are raised, looked after, educated and grown up. During childhood, children live in families and learn a lot by observing and teaching, and know what is wrong or right, should or shouldn't. In Albanian families, fathers and mothers play the most important role in educating children. Fathers symbolize intelligence, will, and family discipline to unite children-especially sons. Mothers who are often careful, close to children everyday, find out and timely shape misleading, and better at raising children lifestyle. With tender and tactful attitude, mothers convert, persuade and teach children to love even when they grow up. The important position of the family education can be denied because it is the first and lifelong for each person. Different children from different families bear sophisticated characteristics. Families are home where people are raised, taken care of, educated and mature. It is in the families that people absorb life experience, moral and cultural standards of societies. The first roots of one personalities, hobbies, attitudes towards life, etc. are shaped in families. The role of socialization is to acquaint individuals with the norms of a social group or society. Socialization prepares future members to participate in a group by teaching them the expectations held by other group members. Socialization is an important process for children, who are socialized at home and in school. For children, the process teaches what will be expected of them as they grow up and become full members of society. It is also important for adults who join new social groups. Broadly defined, socialization is the process of transferring norms, values, beliefs, and behaviors to future group members.

Key words: *Children, Education, family, socialization, Albanian*

Ajo që ju bëhet fëmijëve sot, ata do t'ia bëjnë nesër shoqërisë

Karl Menninger

Hyrje

Ky punim synon që të evidentojë rolin kryesor që luan familja në procesin e socializimit të individit dhe pse familja u paraprin institucioneve të tjera socializuese. Koncepti i Socializimit nënkupton një proces nëpërmjet të cilit njerëzit mësojnë dhe përvetësojnë karakteristikat e grupit shoqëror të cilit i përkasin: dijet, aftësitë, qëndrimet, vlerat, normat, dhe mënyrat e sjelljes së tij. Ajo që e bën secilin nga ne njerëzor apo një qenie shoqërore është shoqëria. Shoqëria, mjedisi social i mëson çdo individ si të bëhet anëtar i një grupi shoqëror. Asnjë individ nuk mund të jetojë në shoqëri pa u socializuar që në fëmijërinë e hershme dhe gjatë gjithë jetës.

Socializimi i individëve bën të mundur ruajtjen dhe qëndrueshmërinë e vlerave dhe normave shoqërore të cilat mësohen dhe transmetohen nga njëri brez në tjetrin. I njëjti proces ndodh sa herë që një i rritur vendoset në një kontekst të ri social apo bëhet pjesëtar i një grupi të ri shoqëror. Me ndryshimin e sistemeve politike edhe procesi i socializimit ka veçoritë e veta. Konkretisht në procesin e socializimit të individit ndikojnë shumë faktorë që janë: familja, shkolla, grupet e bashkëmoshatarëve, media dhe interneti, feja, ngjarje të ndryshme etj. Ky proces vazhdon gjatë gjithë jetës.

Familja është bashkësi primare njerëzore, ku individit së pari takohet me kushtet e jetës shoqërore, të cilat ja përcaktojnë atij kornizën në të cilën ai mund të zhvillohet si person. Fëmija nuk lind si njeri i formuar, por ai lind me predispozita që të bëhet njeri i formuar në procesin e socializimit. Ai e njeh familjen e tij dhe bëhet personalitet gjatë jetës shoqërore, duke qenë në kontakt direkt me prindërit dhe anëtarët e tjerë të familjes. Në familje ai mëson si të sillet brenda dhe jashtë saj. Në këtë mënyrë familja është faktori kryesor në procesin e socializimit. Familja ushtron influencën e parë dhe më të rëndësishme në formimin e vlerave individuale, të cilat transmetohen në vitet e para të jetës dhe janë ato që mbeten gjatë jetës. Procesit i socializimit në familje fillon që në fëmijëri. Fëmijët fillojnë të zhvillojnë qëndrimet e tyre ndaj autoritetit bazuar në atë se si prindërit i trajtojnë që të vegjël fëmijët e tyre. Kështu fëmijët bëhen në radhë të parë qytetarë të familjes.

- Cili është roli i prindit dhe familjes në procesin e socializimit të individit?
- A është familja shkaktari kryesor që neve sot nuk kemi arritur të formojmë individin e

vërtetë qytetar dhe demokratik?

- Pse familja luan rolin kryesor në këtë proces dhe u paraprin institucioneve të tjera socializuese?

Ngrejme hipotezën që familja shqiptare, e cila është mjedisi i parë i natyrshëm shoqëror i prindërve me fëmijën, dhe një ndër faktorët më me ndikim në socializimin e individit ka probleme të mëdha persa i përket komunikimit. Duke pasur deficite në komunikimin prind fëmijë familja mund të jetë një ndër shkaktarët kryesor që sot neve nuk kemi arritur të formojmë qytetarin e vërtetë, me kulturën e duhur demokratike, i cili ndjen përgjegjësi për veprimet që kryen.

E ndërmora këtë studim në fushën e socializimit për të dhënë kontributin tim në këtë proces kaq të rëndësishëm të socializimit të individit në shoqëri. Të gjithë segmentet e shoqërisë sonë, duhet të ndërtojnë politika më efektive në procesin e edukimit të individit, për të përmirësuar procesin e socializimit. Mendoj se ky punim do të ndikojë për të ndërtuar politika më efektive në procesin e socializimit të individit, që sjellin progres shoqëror.

Kjo temë është tepër aktuale sepse përditshmëria jonë në këtë tranzicion të tejzgjatur është e mbarsur me fenomene negative që ndjehen dukshëm në shoqëri. Dhe kjo ndodh për shkak se faktorët që ndikojnë në procesin e socializimit të individit nuk kanë aritur deri sot të formojnë qytetarin e vërtetë, me kulturën e duhur demokratike, që të ketë bindje të qarta për raportin e të drejtave dhe detyrave në demokraci, dhe të ndjejë përgjegjësinë për veprimet që kryen. Nëpërmejet këtij punimi do të identifikoj faktorët që ndikojnë në procesin e socializimit të individit dhe të sqaroj arsyet pse individë të ndryshëm, në situata të caktuara bëjnë veprime, në kundërshtim me ligjet dhe rregullat ose normat e shoqërisë në përgjithësi. Procesit i socializimit ka lidhje me progresin shoqëror, prandaj mbetet një problem i hapur që kërkon vazhdimisht të studiohet.

Studimi është organizuar nëpërmjet pyetësorëve sasire dhe cilësore. Subjektet e kërkimit kanë qenë nxënës shkollash të moshave 14-18 vjeç. Studimi është organizuar nëpërmjet një interviste të bërë me 50 nxënës të Shkollës së Mesme Ekonomike në Tiranë.

Familja është mjedisi i parë i natyrshëm, shoqëror i prindërve me fëmijë, dhe ndër faktorët më me ndikim në socializimin e individit. Ajo përbën bazën për formimin e qëndrimeve ndaj njerëzve, ndaj sendeve dhe ndaj jetës në përgjithësi. Këtë rol e vë në dukje Dyrkeimi, i cili ka theksuar se: "...qeniet e para nga të cilat fëmija fillon të formojë një ide për njerëzit, janë vetja dhe prindërit e tij" (2000:57). Fëmija përvetëson

pikëpamjet e prindërve mbi rëndësinë e arsimit, moralit, punës, atdhetarizmit etj. Fëmija identifikohet me prindërit dhe i përjeton ato si model për përshtatjen në jetë. Lidhur me këtë Hegeli ka pohuar se: "...prindërve të këqij duhet t'u merren fëmijët që të mund të rriten dhe të edukohen më mirë" (Hegel, 1964:413).

Individi gjen themelin e identitetit të vet në mjedisin e vet familjar, etnik, krahinor dhe nga kjo varet zhvillimi i ardhshëm i fëmijës si anëtar i shoqërisë.

Ndryshimi i një fëmije nga një person neutral në një person të socializuar ndodh nëpërmjet procesit të socializimit. Kësaj ne i jemi referuar si një lindje e dytë. Fëmija asnjëherë nuk bëhet njeri nëse nuk edukohet dhe nëse lihet i ndarë nga shoqëria. Sipas sociologut të famshëm amerikan, Robert Park, njeriu bëhet njeri vetëm në procesin e socializimit. Po ashtu, edhe sociologu francez, Sabran tha: Shoqëria është si një anije, individët duhet të futen brenda saj për tu socializuar. Nëse nuk ja arrin, atëherë do të ngelesh gjithë jetën në breg.

Familja ka një pozicion kyç në procesin e socializimit, duke qenë se është kontakti i parë i çdo personi, dhe që zgjat gjatë gjithë jetës (Chuong, 2000; Lan, 1994, Xuan, 1997). Fëmijë të ndryshëm nga familje të ndryshme kanë karakteristika të ndryshme. Në Shqipëri thuhet si i jati dhe i biri, ose si e ema dhe e bija, gjë që tregon rolin e madh që ka familja në procesin e socializimit dhe të individit. Familja është vendi ku fëmija rritet, edukohet, socializohet dhe vendi kryesor ku merr vlerat morale dhe kulturore të shoqërisë. Hapat e parë të personalitetit, hobit, zakoneve dhe mënyrës së sjelljes me të tjerët marrin formë brenda familjes (Lich, 1990). Familja ndikon në kërkesat sociale që ka fëmija dhe në karakterin e tij. Ajo që mësohet në djep zgjat deri në varr (Chuong, 2000). Megjithatë familja luan një rol kyç jo vetëm në hapat e parë të jetës së fëmijës por gjatë gjithë jetës, pasi njeriu gjithmonë mëson dhe adaptohet me situata të reja, kështu që familja shërben si një urë lidhëse midis individit dhe shoqërisë. Familja merr pjesë në të gjithë procesin e socializimit dhe edukimit të fëmijës gjatë gjithë jetës dhe roli i saj, në të gjitha periudhat roli i identifikohet lehtë.

Në kopësht, përveçse vazhdon formimi i zakoneve, fëmijët luajnë rolin e të rriturve duke luajtur lojëra si: blerje dhe shitje, mësues dhe nxënës, doktori dhe pacienti, guzhinieri, shoferi etj. Duke luajtur, fëmijët zhvillojnë personalitete origjinale si: ndjesitë, të kënduarit, vizatimin, dhe cilësi të tilla si edukatën, pastërtinë, heshtjen, disiplinën, ndershmërinë, dashurinë për prindërit dhe miqtë, tolerancën, dhe kurajon, etj. Përveç kësaj, në këtë periudhë, fëmijët

fillojnë që të kenë marrëdhënie të jashtme shoqërore, dmth, krijojnë shoqëri me shokët, mësuesen etj. Në këtë periudhë ata ndikohen gjithashtu nga TV, fotot etj. Në këtë periudhë fëmijët janë shumë të pastër, naive, dhe të lehtë për tu ndryshuar.

Prandaj, familjet luajnë një rol të rëndësishëm në organizimin dhe udhëheqjen e aktiviteteve të fëmijëve të tyre, për shembull, me kë të luajnë, si të përshëndesin, të ofrojnë ushqim, cilin libër të lexojnë, kur të shikojnë TV dhe cilat programe duhet të ndjekin etj. Familjet ndihmojnë fëmijët të jenë të vetëdijshëm për të drejtat dhe gabimet, atë që duhet apo nuk duhet bërë, të ndajnë sendet apo ushqimin me të tjerët. Gjithashtu në këtë kohë formohet edhe ndjenja e përgjegjësisë, si psh. të ndihmojë njerzit në nevojë, apo të ndihmojë mamin në punët e shtëpisë etj.

Në periudhën e adoleshencës, familja ndihmon fëmijen me eksperiencën sociale, si të silllet me njerzit përreth. Familja e motivon, e mbështet kur fëmija ndihet i sfiduar, kërkon ti japë atij dije, kërkon ta bëjë të aftë për veten e tij duke rritur ndjenjën e vetë-kontrollit.

Pas adoleshencës, individët zhvillojnë eksperiencën sociale, përgatiten të futen në grupe pune, organizata sociale dhe komunitete të reja. Në këtë kohë, familja sërish luan një rol kyç në orientimin e individit me çështje bazike si çfarë pune të bëjë që të sigurojë jetesën (orientimi nga puna), cilin stil jete të ndjekë (orientimi nga vlerat), dhe kë të dojë (orientimi nga martesja). Edhe pasi martohet sërish familja luan një rol në jetën e fëmijës, duke e udhëzuar atë si të silllet. Ndërkohë që fëmija kur martohet ka vëzhguar për një kohë të gjatë edhe martesën e prindërve të tij. Shumica e ndjenjave sociale zhvillohen nga vëzhgimi i prindërve.

Edhe në pleqëri sërish familja luan një rol kyç, pasi fëmija duke parë prindërit e tij të plaken, mëson si ti ndihmojë ata dhe mendon edhe periudhën e tij të pleqërisë, duke edukuar veten në këtë mënyrë për ta pritur më mirë një cikël të jetës jo dhe aq të pëlqyer.

Pra familja luan një rol kyç në gjithë ciklin e jetës së një individi. Pse familja luan një rol kyç gjatë gjithë jetës? Sipas opinionit tim janë disa çështje bazike:

Së pari, familja është qeliza e parë e insitucionit të socializimit. Si një nga institucionet bazë sociale (Dong dhe Hung, 2001; Tam, 2001), familjet riprodhojnë njerëz jo vetëm nga pikpamja fizike, por edhe nga ana shpëritërore – ata janë pjesë e procesit të ndryshimit të një individi nga një fëmijë në një person social. Nëse fëmija nuk socializohet siç duhet në familje, do të jetë shumë e vështirë që ai të eci në jetë dhe të bëhet një person i denjë për shoqërinë.

Së dyti, familjet janë një grup i veçantë shoqëror, pasi anëtarët e familjes janë të lidhur ngushtë me

njëri tjetrin nga martesë, lidhja e gjakut etj. Secili prej anëtarëve të familjes bëhet një shembull për fëmijën, gjë që ai mundohet ta imitojë në të ardhmen. Familja, qoftë edhe në mënyrë pasive, e edukon fëmijën si të sillet në familje, shoqëri nëpërmjet zakoneve që ajo përcjell, emocioneve, psikologjisë, dhe marrdhënieve afektive që shfaq midis njëri tjetrit.

Së treti, familja është një mikro mjedis social – i lidhur në mënyrë të drejtpërdrejtë me fëmijën, dhe ku fëmija mëson vlerat e saj edhe, nëse nuk i pëlqejnë ato. Këto janë lidhjet materiale dhe shpirtërore nëpërmjet të cilave familja ndërvepron me fëmijën. Impakti makro merr formë nga ky mjedis mikro familjar. Dhe kjo ndihmon në gjithë procesin e socializimit të individit gjatë gjithë jetës.

Së katërti, familja është një grup psiko social. Në familje, fëmijët janë vetvetja, dhe shprehin në mënyrë të hapur nevojat, personalitetin, dhe dëshirat e tyre. Socializimi i tyre në këtë rast ndikohet edhe nga niveli i jetesës.

Së pesti, familjet janë mjedisi kulturor ku fëmija mëson të sillet, mëson zakonet etj.

Por familja nuk është e vetme në këtë betejë të formimit të personalitetit dhe të socializimit të individit. Shkolla, media, grupet e shokëve, komuniteti etj. luajnë një rol kyç në socializim.

Problemi më i madh në marrdhënien e prindit me fëmijët është komunikimi dhe bashkëpunimi midis tyre. Shumica e fëmijëve shprehen se ka një mungesë komunikimi në diskutimin me prindërit dhe kjo ndikon që ata të kenë probleme më tej edhe në socializimin në shkollë.

Edhe kur ka komunikim, shumica e prindërve nuk i trajtojnë fëmijët si partner në komunikim. Në një studim që ne kemi bërë me fëmijët e Shkollës së Mesme Teknike Ekonomike në Tiranë kemi dalë në konkluzionin se përfshirja prindërore dhe influenca e tyre mbi fëmijët, janë një faktor shumë i rëndësishëm për socializimin e fëmijës. Çështjet, të cilat preken rrallë, ose nuk preken fare nga familjet shqiptare janë çështjet e “zhvillimit seksual”, “zhvillimit fizik”, “martesës” dhe tema të tjera të ngjashme.

Komunikimi është një proces themelor nëpërmjet të cilit prindërit ushqejnë vlera, ide, besime, pritje, informacione dhe njohuri tek fëmijët e tyre.

Shumë prindër shiptar do të donin të komunikonin me fëmijët e tyre për çështje të ndryshme, por ata nuk e bëjnë këtë në masën e duhur sepse prindër të ndryshëm kanë backgrounde të ndryshme.

Shumica e fëmijëve janë shprehur se kanë marrdhënie të mira me prindërit e tyre por kanë një mungesë komunikimi për çështje të caktuara. Disa janë shprehur se janë rrahur ose u është bërë turp nga prindërit kur kanë bërë gabim dhe nuk janë këshilluar.

A janë prindërit të arsyeshëm me juve?

Pyetjes nëse prindërit janë të arsyeshëm me juve, shumica e fëmijëve (70%) janë përgjigjur se ata nuk janë të arsyeshëm dhe shpeshherë nuk i marrin në konsideratë mendimin e fëmijëve.

Pyetjes “A ju tregoni prindërve çdo gjë?”, shumica e fëmijëve janë përgjigjur se nuk i tregojnë, sidomos për problemet me shoqërinë.

Sa i përket komunikimit me prindërit, shumica e fëmijëve (50%) janë përgjigjur se komunikimi me prindërit është i vështirë dhe nganjëherë i pamundur. Ndërkohë që 40% e tyre janë përgjigjur se kanë një komunikim të thjeshtë me prindërit.

Nga intervistat e bëra, nxënësit u përgjigjën se mosmarrëveshjet më të mëdha me prindërit janë (48%) për arritjet në shkollë.

Konkluzioni i përgjithshëm nga intervistat është se shumica e fëmijëve ndiejnë një mungesë komunikimi me prindërit e tyre për çështje të ndryshme që ata i shqetësojnë. Edhe kur komunikojnë, ata e ndiejnë veten që nuk dëgjohet zëri i tyre.

Konkluzione

Përgjegjësia më e madhe e familjeve është të edukojnë të rinjtë. Çdo familje është një qelizë e shoqërisë. Shumë familje bëjnë shoqërinë. Familjet e mira sjellin vlerë për shoqërinë, prandaj në çdo kohë i vihet rëndësi forcimit të familjes. Familja është vlerësuar gjithmonë në shoqërinë Shqiptare dhe është parë si e shenjtë. Nëse familjet do të bëjnë një punë të mirë me fëmijët do të kemi një familje të shëndoshë dhe socializimi i individëve do të jetë më i thjeshtë dhe më i suksesshëm dhe kjo do ishte një vlerë e shtuar për vendin tonë.

Çdo familje duhet të zhvillojë talentet e popullsisë së ardhshme në mënyrë që ata të socializohen dhe të jenë të aftë të bëjnë ballë problemeve. Një rini e mirë edukuar është baza e shoqërisë.

Mendoj se përfshirja e prindërve në mësimin e fëmijëve është një faktor kyç në përmirësimin e arritjeve akademike si dhe në sjelljen e përgjithshme të fëmijës në shoqëri. Një fëmijë i edukuar dhe i socializuar është një faktor kyç për zhvillimin e vendit.

Ministria e Arsimit duhet të bashkëpunojë me shkollat, organet lokale dhe shoqata të ndryshme për krijimin e kapaciteteve prindërore për të ushtruar më mirë rolin dhe përgjegjësinë e tyre në familje, në mënyrë që të ndihmohet rritja e ndikimit të prindërve në jetën e fëmijëve në shkollë e më tej. Ata mund të ofrojnë programe prindërimi, pamflete, të organizojnë grupe pune dhe programe të ndryshme.

Referenca

- Giddens, Anthony, "Sociologjia", Çabej, Tiranë, 1997
- Lich, H.T., 1990. Study on Families, Gender and Function of Families.
- Mead, George Herbert (1934). Mind, Self and Society. Chicago: University of Chicago Press.
- Durkheim, Emil, Format elementare të jetës fetare, Korbi, Tiranë, 2000
- Hegel, G.W.F, Osnovne crte filozofije prava, V.Maslesa, Sarajevo, 1964
- Chuong, P.K., 2000. Family Education. Education Publishing House, Hanoi.
- Dong, P.T., 2001. Role of families and Communities in Protecting, rearing and educating children.
- Lan, L.N., 1994. Families Issues and the Implementation of Basic Functions of Families at Present Time..
- Minh, D.T.B. N.T. Minh, P.T. Hoa, and C.H. Minh, 1998. Role of Families in Educating-Socializing Children.
- Tam, V.M., 2001. Sociology. Publishing House of Education.
- Tough, Joan (1976). Listening to children talking. London: Ward Lock Educational Publ.
- Goffman, Erving (1981). Forms of Talk. Philadelphia: University of Pennsylvania Press.

FENOMENI I PERSONALIZIMIT

Roland LAMI

ABSTRACT

In general, Albanians identify themselves with the institution. In a way, it is not the executives who get harmonized with the institution structure, but it is the individual that shapes the institution. In the Albanian context, this phenomenon of institutions personalization is often stimulated by the way media broadcast such a phenomenon. As a group of semioticians rightly state, language and terminology are instruments that we produce to achieve our goals; the opposite is also true. Just as we produce the language, we also are its product and often remain “slaves” of linguistic concepts and terms, that condition our way of thinking. Often the unification of the individual with the institution by means of media contributes to the culture of further personalization of the institutions. Three main newspapers “Panorama”, “Shqip” and “Shekulli” are intentionally selected to highlight this phenomenon. This will enable us to analyze this kind of presentation in the press.

Key words: *personalization, identification, discourse, media, political parties*

Hyrje

Dukuria e personalizimit të politikës dhe institucioneve në kontekstin shqiptarë është shumë e evidente. Sfidat për çdo studiues është identifikimi i variablave që e prodhojnë këtë fenomen. Mirëpo, për shumë studiues vështirësia qëndron tek argumenti se fenomeni në fjalë nuk mund të shpjegohet me një model të thjeshtë shkaku-pasojë pasi nuk është rezultat i një shkak të vetëm, por përkundrazi i një numri shkaqesh të cilët plotësojnë njëri – tjetrin dhe ndodhin njëkohësisht. Në këtë këndvështrim, nuk ekziston një përcaktim i njëanshëm dhe njëkohshëm, në kuptimin që një fenomen i parë i prodhuar nga ndërveprimi ndërmjet elementëve brenda sistemit përcakton ose shkakton një të dytë, ky një të tretë, e kështu me radhë. Përcaktueshmëria është e ktheshme në kuptimin se fenomeni i parë përcakton të dytin, por edhe i dyti përcakton të parin etj. Pra, të gjithë aktorët politikë në nivel mikro dhe njësitë në nivel makro ndikojnë reciprokisht njëri – tjetrin. Mirëpo, kjo nuk na pengon të mos hulumtojmë për të ofruar një shpjegim mbi ndikimet e mundshme që e kanë mundësuar këtë fenomen.

Shumë specialistë nga fusha e sociologjisë politike theksojnë se personalizimi i politikës në vende postsocialiste mund të shpjegohet duke “zbuluar” nivele të ndryshme të shkakësisë strukturale (Wolchik & Curry, 2011). Nisur nga kjo perspektivë, qasja kulturaliste mund të na ndihmojë për të shpjeguar fenomenin në fjalë (Almond, 1956). Pasi, kjo qasje e drejton vëmendjen tek socializmi, faktorët shpirtëror, psikologjik, tradicional dhe kulturor në përgjithësi për shpjegimin e politikës.

Vetë kultura politike konceptohet në dimensionin e vet subjektiv, në orientimin subjektiv drejt objekteve sociale dhe në dimensionin objektiv, në objektivizmin e saj në simbole, shkrime, paraqitje grafike etj (Parson 1949; Easton 1965). Kjo për faktin se “... perceptimi i realitetit është një konstrukt i ndërjegjës njerëzore dhe ky perceptim është rezultat i vlerave dhe qëndrimeve të trashëguara dhe të përvetësuara nëpërmjet shoqërizimit. Njerëzit përvetësojnë vlerat e familjes, grupit dhe të shoqërisë. Ata mësojnë se çfarë të presin nga të tjerët dhe si të sillen, ata arsyetojnë mbi situatat dhe e ndërtojnë mënyrën e sjelljes sipas tyre.” (Kregar, 1994:54). Janë vlerat dhe qëndrimet e përvetësuara nga individët dhe grupet si dhe normat shoqërore që reflektojnë në mendjen e aktorëve. Në këtë kuptim, normat shoqërore të pasqyruara në mendjen e aktorit përcaktojnë perceptimin e tij mbi institucionet dhe mënyrën e funksionimit të tyre.

Nga kjo pikëpamje, personalizimi mund të shihet si një dukuri që pasqyron normat kulturore dhe sociale të një shoqërie (Easton, 1965).

Siç argumentojnë me të drejtë Mead (1951), Blumer (1952), Goffman (1979), vlerat dhe qëndrimet e përvetësuara nga individit dhe grupet, si dhe normat shoqërore, reflektohen në mendjen e aktorëve. Në këtë kuptim janë normat shoqërore, kulturore, ligjore dhe etike që përcaktojnë formën e perceptimit.

Personalizimi në kontekstin shqiptar

Në shoqëri si e jona, e cila po kalon ndryshime të shpejta shoqërore, sjellja e aktorëve social nuk është shpesh në përputhje me rregullat, normat ligjore dhe praktikën e huazuara nga realitetet e tjera social kulturore. Përkundrazi, shpesh, konsiderohen si pengesa që duhen anashkaluar. Jo në pak raste, përzihen mitet tradicionale me standartet racionale të huazuara nga kultura e tjera. Kjo bën të mundur, që modeli i institucioneve dhe i formulimeve të rregullave dhe ligjeve të jetë i njëjtë me standartet e vendeve me demokraci të konsoliduar, por shkalla e zbatimit të ndryshoj (Kregar, 1994).

Në shumicën e rasteve, format e organizimit bazohen kryesisht mbi lidhjet personale dhe udhëheqjen paternaliste e jo mbi një strukturë hierarkike dhe ndarje pune. Gjithashtu, synimet e një institucioni nuk mbështeten mbi nevojat shoqërore dhe politike të shoqërisë por mbi kapricot personale të udhëheqësve të tyre. Në këtë logjik, kulti i liderit në përgjithësi “stampohet” në mendësinë e njerëzve. Këto karakteristika evidentohen lehtësisht falë edhe rolit të medias në politikë.

Ky personalizim stimulohet akoma më shumë nga mënyra e etiketimit të institucioneve nga ana e gazetarëve. Siç shprehen me të drejtë një grup semiotikësh, gjuha dhe terminologjia janë instrumente që i prodhojnë në funksion të qëllimeve tona, por edhe anashjelltas. Ashtu sikur e prodhojmë gjuhen, edhe ne prodhohemi prej saj dhe shpesh mbetemi “skllever” të koncepteve dhe termave gjuhësor, që kushtëzojnë mënyrën tonë të menduarit. Shpesh unifikimi i individit me institucionin nga ana e medias kontribuon në kulturën e personalizimit të mëtejshëm të institucioneve.

Pikërisht, për të analizuar formën e adresimit të gazetarëve në media të ndryshme u përzgjedhën tre gazetaret kryesore: “Panorama”, “Shqip” dhe “Shekulli” për periudhën 3 mujore të vitit 2012. Gjetjen e këtij studimi ishin: fjala “kabineti Berisha” ishte përdorur

134 here, “Berisha – Rama” 98 herë, apo “Berisha – ndërkombëtarët”, 45 herë. Një situatë të ngjashme për të njëjtin objekt studimi evidenton edhe nga studiuesi Kajsiu (2005) në vitin 2005. Kjo gjë na bën të mendojmë se fenomeni vazhdon të jetë prezent pavarësisht diferencës në kohë që kanë dy vëzhgimet për të njëjtin objekt studimi.

E njëjti prirje vërehet edhe tek etiketimi i partive politike. Në këto gazeta, u konstatua që partitë politike identifikohen më shumë me emrat e kryetarëve sesa me emrat e partive respektive. Referuar gjetjeve në studim rezulton se termi “Partia e Berishës” përdoret 63 herë, “Partia e Ramës” 56 herë, “Partia e Metës” 24 herë etj.

Konkluzion

Në këtë punim synuam të shpjegojmë prirjet kulturore të manifestuar në perceptimet e administrimit të institucioneve. Përdorëm qasjen kulturaliste pasi perceptimi i realitetit është një konstrukt i ndërjegjes njerëzore dhe ky perceptim është rezultat i vlerave dhe qëndrimeve të trashëguara dhe të përvetësuara nëpërmjet shoqërizimit në familje dhe jashtë saj. Në një farë mënyre, kuptimi mbi normat shoqërore të pasqyruara në mendjen e aktorit përcaktojnë perceptimin e tij mbi institucionet dhe mënyrën e funksionimit të tyre. Media i pasqyron më mirë se kushdo tjetër këto prirje. Pikërisht nisur nga ky fakt synuan të studiojmë fenomenin e personalizimit nga këndvështrimi i medias.

Referencat

- Almond, G. (1956) Comparative Political System, Journal of Politics Vol 18, No 3, Stanford University Press.
- Bugajski, J. (2002) Political Parties of Eastern Europe, London & New York: Westview Press.
- Biezen, V.I. (2003) Political Parties in New Democracies: Party Organization in Southern And East – Central Europe, London: PALGRAVE MACMILLAN.
- Evans, A. J. (2004) Voters & Voting, London: SAGE Publications
- Easton, D. (1965) A Framework for Political Analysis, New York: Prentice Hall.
- Fuga, A. (2001) Majtas jo djathtas, Tiranë: Ora.
- Ferraj, H. (2003) Kriza e përkryer e Shqipërisë, Tirane
- Lewis, P.G. (2000) Political Parties in Post – Communist Eastern Europe, London & New York: SAGE.
- Lubonja, F. (2009) “Lider karizmatik dhe demokracia”, Panorama, Tiranë: Panorama Group, 24 Dhjetor, f. 17
- McCurdy, E. H. (2011) Public Administration : A Synthesis, University of Michigan, CummingS Pub.
- Pëllumbi, S. (2001) Midis Autoritarizmi dhe demokracisë, Politika dhe Shoqëria Vel.4 Nr 1 (8). Tirane: ISA.
- Zechmeister, E. (2006) What’s Left and Wh’s Right? A Q – Method Study of Individual and Contextual Influences on the Meaning of Ideological Labels. Political Behavior 28 (2): 151
- Wolchik, L.S.H., Curry, L. J. (2011) East European Politics : From Communism to Democracy. New York: Rowman & Littlefield Publisher.

MËSIMI I SHKENCAVE TË NATYRËS NË SHKOLLË-NXËNËSI PËRBALLË INTEGRIMIT TË TREFISHTË; NJOHURI SHKENCORE, TIPARE TË PERSONALITETIT, SFERA KONCEPTUALE NJOHËSE

Ylljet ALIÇKA

ABSTRACT

The objective of this research is related to the need of the re-examination of the entire school documentation and the corresponding learning process in the natural sciences disciplines in the Albanian 9-years school system. This is in order to improve the synchronization of two main areas: scientific information based on integrated concepts and knowledge with the student's conceptual cognitive areas and the education of student's personality characteristics.

According to testimonies of student experiences from their obligatory schooling is that they finish with a deformed and stereotyped idea without any stimulation for creativity and scientific research. The experience testimonies that students finish their obligatory school system with a deformed and stereotype idea, without any stimulation for creativity and scientific research. At the same time little is known about the way a student is confronted with a problem in the natural sciences or a problem in life in order to be able to formulate and present a problem.

Following, some problematic questions have arisen: How the education of personalities could be improved through the introduction or treatment of interdisciplinary disciplines? Is it time for the Albanian school system to re-examine the curricula of the natural sciences based on the perspective of integrated knowledge?

Based on this purpose, research was launched in several schools of the Tirana and Kruja regions concerning the student's curiosity, creativity, self-confidence, critical thinking, and experimental methodology.

Results: The scientific phenomena are perceived from Students with confused and multitude ideas. Students do not have enough capacities to generalize, as mental activity, from which common traits from natural phenomena could be originated.

In actuality, at the Albanian 9-years school system, it is the proper moment to re-identify the content of the curricula of every specific discipline and every age level, in order to determine an integrated, coherent and unified curriculum.

Today better coordination is needed between the logic of natural sciences and what is known of science's evolution through history in order to support organized base concepts in science education.

Synimi i këtij studimi ka të bëjë me nevojën e rishikimit të dokumentacionit shkollor dhe procesit mësimor në shkencat e natyrës të arsimit parauniversitar për të siguruar një bashkërendim më efikas të njohurive shkencore mbështetur mbi konceptet dhe dijet e integruara nga njëra anë, me sferën konceptuale njohëse të nxënësit, dhe edukimin e tipareve të personalitetit të nxënësve, nga ana tjetër.

Përvoja dëshmon se nxënësit mbarojnë sistemin e detyrueshëm shkollor me një ide të deformuar dhe stereotipike pak stimuluese për krijim apo kërkim shkencor. Nga ana tjetër ne dimë ende fare pak për mënyrën se si nxënësi përballë me një problem të shkencave të natyrës, si dhe përballë një problemi të jetës, në mënyrë që të jetë I aftë të formulojë dhe parashtrijë problem.

Për sa më sipër, u konsultua nën një vështrim krahasues, përvoja botërore mbi konceptimin e dukurive që nxënësi sjell në klasat e lëndëve shkencore si dhe u ndërmuar një studim në disa shkolla nëntëvjeçare të rrethit Tiranë dhe Krujë : Përgjatë një viti shkollor u analizua progresi I nxjerrë nga hipotezat didaktike në varësi të disa varianteve didaktike, në lidhje me kuriozitetin, shpirtin krijues, besimin në vete, mendimin kritik, veprimtarinë kërkuese.

Nga një vështrim gjithpërfshirës i teksteve të shkencave të natyrës bie në sy se nxënësve u propozohen materiale të konceptuara mirë shkencërisht dhe deri diku didaktikisht, por nuk ka ecuri të njëjta për formimin e një koncepti si dhe konstatohen trajtime të njëanëshme njëdisiplinore të konceptit. Në to mungon koherenca e së tërës. Ndodh që konceptet kryesore jepen që me herë të parë në formë të plotë e të përfunduar pa pasur parasysh procesin e formimit të tyre.

Diku vëzhgimi apo eksperimenti jepet në fillim të mësimi të ri, diku, si ilustrim teorik apo diku si përfundim apo përmbledhje. Bie fjala, ecuria tepër interesante didaktike eksperimentale e një teksti.

Kurrikulat e shkencave të natyrës rezultojnë të rënduara, të korporatizuara dhe të konceptuara sipas logjikës së brendëshme të disiplinave përkatëse. Cdo disiplinë shkencore përpunon programin e saj pa ura lidhëse mes tyre.

Nga sa më sipër lindin disa pyetje problemore : Si mund të përmirësohet edukimi i tipareve të personalitetit nëpërmjet futjes apo trajtimit të lëndëve ndërdisiplinore ? A ka ardhur koha për një rishikim dhe ridimensionim të ansamblit të kurrikulave të shkencave të natyrës në lidhje me perspektivën e dijes së integruar ?

Nga vlerësimet e pyetësorëve dhe vëzhgimeve në 8 shkolla 9 vjeçare rezulton se : Nxënësit I perceptojnë dukuritë shkencore me një shumëllojshmëri idesh,

konfuzë. Te nxënësit nuk shfaqet sa duhet aftësia për të përgjithësuar si një veprim mendor nga ku nxirret e përbashkëta nga dukuritë natyrore, Eksperimenti në tekste apo në klasë nuk përdoret si mjet I drejtëpërdrejt njohjeje, si dhe nuk përcakton lidhjet me konceptet që kanë motivuar hipotezën dhe vërtetimin e saj.

Zotërimi I metodologjisë shkencore eksperimentale në tekste është në fazat fillestare, modelet eksperimentale nuk konceptohen si mbështetje e arsytimit të nxënësve por si foto të realitetit. Në shumicën e rasteve mësuesit bëjnë ndërhyrje sipas mënyrës së tyre të menduarit, pa marrë parasysh faktin se të nxënësit ndodh kur përvoja (së bashku me praktikën) shkaktojnë ndryshim relativisht të përhershëm në njohuritë apo sjelljet e nxënësit.

Nxënësit priren më shumë në përpunimin e një sistemi spjegimesh pohuese dhe se atyre nuk u ofrohet ngacmues për të kërkuar zgjidhje. Ata nuk arsyejnë nga këndvështrimi I të mundëshmes, por mbeten të ngulitur në pohime dhe vetëm në gjëra të sigurta. Ata habiten kur një fakt I vëzhguar vë në dyshim dijet e tyre të mëparshme. Ata e spjegojnë vëzhgimin me një "ide" të përfunduar. Ajo që për ne është hipotezë, për nxënësin është fakt I padyshimtë, ai kënaqet me të dhe nuk përpiket ti motivojë me argumente apo të pasqyrojë spjegime të mundëshme. Nëse faktet nuk zhvillohen sic I parashikon nxënësi, janë faktet gabim dhe jo mendimi I nxënësit.

Rekomandime

Aktualisht në sistemin arsimor 9 vjeçar ka ardhur koha e ri-identifikimit të përmbajtjes së kurrikulës për secilën disiplinë dhe secilit nivel moshe (cila njohuri do thellohet dhe në çfarë moshe ?) për të përcaktuar një kurrikulum të integruar, koherent dhe të unifikuar. Njëkohësisht diktohet nevoja për një bashkërendim më të mirë të logjikës së brendëshme të disiplinave të shkencave të natyrës nga njëra anë dhe dhe bazave të zhvillimit historik të njohjes së këtyre shkencave në mënyrë që mësimi shkencor të mbështetet mbi disa koncepte organizuese bazë.

Shkolla jonë në përgjithësi, dhe në vecanti mësimi I shkencave të natyrës në sistemin e arsimit parauniversitar ka sot nevojë për vështrime transversale, të integruara krejtësisht me studimet..

Mësimi shkencor duhet të mbështetet mbi disa koncepte organizuese bazë : ato koncepte që spjegojnë informacionet e shumta të kohës sonë, dija për t'I vendosur në një situatë të caktuar, për t'I ti relativizuar dhe parë nën një vështrim kritik. Me fjalë të tjera se si mësimi I ndihmon nxënësit si të qepin lidhjet mes dijes shkencore, mes kulturave dhe shoqërisë, mes dijeve dhe përzgjedhjes së vlerave, mes niveleve të ndryshme

të dijës, mbështetur mbi ato që do I quanim koncepte organizatore.

Mësimi i shkencave të natyrës në shkollë duhet të forcojë rrënjësisht lidhjet mes disiplinave, duke i dhënë më shumë hapësirë dukurive shumëdisiplinare, si psh shëndeti publik dhe mjedisi, çështjet e qytetarisë. Synimi është të bashkërendohet në mënyrë më efektive logjika dhe njohuritë shkencore me sferën konceptuale njohëse të nxënësit.

Më shumë se dhënia e njohurive, prioritet I objektivave të shkencave të natyrës në shkollë do duhet të jetë formimi I tipareve të personalitetit të nxënësve si shpirti i kërkimit, dëshirës për të ditur më shumë, kuriozitetit, krijimtariisë, mendimit të pavarur e kritik. Pra fjala është për një vazhdimësi të objektivave pedagogjike dhe fitimi nga nxënësit I një metodologjie,

faktorë këta që ndikojnë për një formim të shëndoshë të personalitetit.

Referencat

- Giordan Andre (2002), "Une autre ecole pour nos enfants", Delagrave,
- Linn, Marcia C. (2004). The Knowledge Integration Perspective on Learning and Instruction; Handbook of Educational Psychology. Mahwah-NJ: Lawrence Erlbaum Assoc.
- Lipman Maththew (2007). Education for Critical thinking, Philosophy of Education, Edited by Randall Curren, Blackwell Publishing, USA
- Giordan Andre,(1981). Una didattica per le scienze naturali, Armando editore, Roma

PUNA E TË MITURVE NË KOSOVË, SHËRBIMET QË OFROHEN DHE POLITIKAT SOCIALE NË KUADËR TË MBROJTJES SË TË DREJTAVE TË TYRE

Behxhet GAXHIQI

“Universiteti i Tiranës” Fakulteti i Shkencave Sociale, Profili: Departamenti i Punës Sociale

ABSTRACT

The work of minors in Kosovo, services provided and social policies in the protection of their rights. Scientists and experts of these areas are interested in addressing the problems of child welfare in the society, a field which previously was studied closely with the welfare of society in general. Work of the minors, is closely related to the interests of children but also to the interest of their parents. This study belongs to the methodology of quantitative research and research strategy used is cross-sectional study, with the emphasis in the study area of this problem.. The study highlights the fact that the level of education of the children is a factor contributing to the awareness of children about their involvement in the work. Namely, study identifies, based on facts, the primary social network (the family in general) predominates over the secondary social network (friends and people they know) when analyzing the awareness of children to avoid heavy work and work harmful to their age and health. The study also identifies poor families in social need state, taking into consideration a number of those children who were identified in the work.

Key Words - *poverty, social condition, risk, hard work, social exclusion*

Hyrje

Puna e të miturve në Kosovë ndërtimi i politikave sociale, shërbimet që ofrohen në parandalimin e punës së fëmijëve në vende. Në çdo shoqëri me nivel të lartë të edukimit dhe të arsimimit rol dhe prioritet i veçantë, çdo herë e në çdo kohë i kushtohet rritjes dhe edukimit të shëndetshëm të fëmijës. Fëmijët sot janë më të prekshëm më të ndjeshëm ndaj diversiteteve të ndryshme që ndodhin kudo në botë madje edhe në ato vende që kanë një shkallë më të lartë të nivelit të edukimit dhe të arsimimit. Me ndryshimin e shoqërisë, me transformimet fundamentale që po ndodhin sot në botën bashkëkohore shtrohet nevoja që ndaj fëmijëve të kemi qasje më pragmatike në ofrimin e zgjidhjes së problemeve të ndryshme por edhe në mbështetjen e garantuar institucionale.

Qellimi dhe objektivat e studimit

Ky është një studim shpjegues dhe përshkrues mbi punët e fëmijëve në zonat rurale dhe përjashtimin social i tyre me inkuadrimitin e tyre në ato zona me popullsi me të pasur se në fshatra. Aspekti përshkrues i kërkimit synon të përshkruajë dhe të masë e të raportojë me konkretisht karakteristikat e fëmijëve, prindërve të fëmijëve në lidhje me fenomenin e llojeve të punëve që kryejnë fëmijët sidomos gjatë natës dhe sezonës ku temperaturat janë të ulëta, si dhe karakteristikat dhe ndikimin e integritetit të tyre në shkollë dhe familje, dhe marrja e masave të duhura nga institucionet përkatëse për parandalimin e punëve të fëmijëve në përgjithësi këtu në Kosovë. Ky studim ka këto objektiva:

- Të përshkruajë në tërësi karakteristikat kryesore, në këtë rast vlerësimin e gjendjes së fëmijëve për punët që kryejnë ata siç janë: punët e natës, pasi një numër i madh i fëmijëve janë të përfshirë në këtë sektor. Në kuadër të sajë objektiv tjetër do të jete vlerësimi për pasojat që sjellin punët e rënda të fëmijëve, objektiv tjetër do të jete vlerësimi për moshën e fëmijës të përfshirë në punë të ndryshme.
- Të identifikoj pasojat që sjellin punët e rënda dhe të rrezikshme për fëmijët.
- Të identifikoj vlerësimi për gjendjen e institucioneve dhe për vetëdijësimin e tyre për ofrimin e shërbimeve ndaj fëmijëve sidomos ndaje atyre fëmijëve të identifikuar si shites të gjësëndëve të imeta në rrugë të ndryshme dhe në zona të rrezikshme për moshën dhe shëndetin e tyre

Pyetja kërkimore, hipoteza dhe metodologjia e punimit

Studimi shtron pyetjet e mëposhtme kërkimore: Cila është situata e përfshirjes së fëmijëve në punë sot në Kosovë? Cila është marrëdhënia e gjendjes së tyre ekonomik dhe sociale që ata janë të përfshirë në lloje të ndryshme të punëve? Cila është marrëdhënia midis prindërve dhe fëmijëve në familje? Cili është roli që luan familja dhe komuniteti e Qendrat për Punë Sociale në mbështetjen e fëmijëve e si rezultat i angazhimit të fëmijëve në punë?

Modeli i kërkimit/ hipotezat e studimit

Për këtë studim është përdorur metoda sasiore e kërkimit. Metoda sasiore e aplikuar në këtë studim mbështetet në aspektin shpjegues dhe përshkrues të dukurive që po studiohen në kuadër të këtij studimi.

Hipotezat

Ky studim nisët po ashtu edhe nga supozimi se fëmijët duhet të kenë mundësi shfrytëzimi të shërbimeve bazë për shkollim dhe mirëqenie të barabartë sikur të gjithë të tjetër pasi këta janë faktorë themelorë për fuqizimin e kapitalit njerëzor, siç është shpjeguar edhe më sipër.

Hipotezat e studimit

Së pari, ky lloje grup i rëndësishëm hipotezash të planifikuara për tu përdorur gjatë këtij hulumtimi ka për qëllim të masë marrëdhënien midis fëmijëve dhe prindërve në nivel të arsimimit dhe përfshirjes sociale të angazhimit të fëmijëve në tregun e punës, përfshirjes në shoqërinë e miqve dhe familjes dhe pjesëmarrjes politike e kulturore. Hipotezat e studimit duke ju referuar këtij punimi do të synojnë: Të përcaktojnë angazhimin (mbështetjen) e prindërve në vetëdijësimin e fëmijëve për moshë braktisjen e mësimin; Të përcaktojnë angazhimin (mbështetjen) e nivelit të punësimit që lejohet për moshën e fëmijëve, si dhe mbështetjen e pjesëmarrjes së prindërve në veprimtari sociale, kulturore e politike të inkuadrimit të tyre në punë.

Popullata dhe kampioni

Informacioni për realizimin e qëllimit që studimi ka marrë përsipër u mblodh nga anketimi i 600 fëmijëve të zonave të përzgjedhura në hulumtim. Megjithatë

madhësia e kampionit rezultoi 600 respondent për të rritur fuqinë e studimit vendosëm të intervistimit 650 në mënyrë që të kompensonim refuzimet e mundshme eventuale të ndalura gjatë hulumtimit, ngase gjatë intervistimit ndodhen raste të mos plotësimit të pyetësorev në formën dhe mundësin e kërkuar.

Analizë, interpretim të dhënash

Në qendër të këtij studimi është sëpari përshkrimi dhe raportimi mbi karakteristikat e fëmijëve në momentin kur fëmijët kanë filluar për here të pare për të punuar, ku në këtë drejtim do të njihemi me moshën e tyre. Ky është edhe funksioni i parë i modelit të hulumtimit të këtij studimi. Përcaktimi siç duhet i modelit të hulumtimit është tepër i rëndësishëm, pasi ai na cakton edhe nëse në një studim sasior mund të nxirret shkakësia apo një marrëdhënie domethënëse midis variablave të përzgjedhur për studim. Ky model njeherit i përzgjedhur i hulumtimi na lejon, së pari, ta përshkruajmë në tersi fenomenin me anë të karakteristikave që kanë fëmijët dhe prindërit e tyre por edhe ta shpjegojmë atë sigurisht pa përcaktuar nivelin e shkakësinë, duke nxjerrë në pah lidhjen midis variablave të përcaktuar. Po ashtu është synuar të vlerësohet marrëdhënia e shoqërimit midis kohës së punëve që kryejnë fëmijët, periudhat kohore (sezonat) vendet e frekuentura të punëve dhe shitja e gjësendeve të imëta në rrugë dhe lokale të ndryshme. Ky kapitull synon prezantimin e informacionit të mbledhura statistikor të ndarë në statistikën përshkruese të rezultateve të studimit. Siç e kemi theksuar edhe me herët është përmendur më sipër, se në pjesën e parë përshkruese të analizës janë identifikuar karakteristikat e fëmijëve dhe grupmoshat e tyre të përfshira në punedhe njeherit është edhe mosha kur fëmijët janë të identifikuar në kryerjen e punëve pasi kjo i ndihmon jashtëzakonisht shume procesit të studimit kur kemi të bëjmë me moshën dhe nivelin e fëmijëve në pergjithesi. Po ashtu në pjesën e dytë janë testuar hipotezat e studimit

Konkluzione/ Rekomandime

Studimi demonstroi nivelin e përfshirjes së fëmijëve në punë ku njeherit më i theksuar është konkretisht në zonat me të theksuara ku shkalla e papunësisë është me e lartë dhe kjo ka ndikuar në përhapjen e saj. Studimi demonstroi se vetëm 17% e fëmijëve përfitojnë shërbime dhe ndihma të tjera të nevojshme në angazhimin e fëmijëve në aktivitetet që ndikojnë në përfomancën e punës dhe punësimit të familjeve të tyre. Studimi demonstroi gjithashtu problematikën e

punësimit të fëmijëve në rrugë dhe veçmas ato lloje të punëve që janë më të përhapura siç është rasti me shtijen e cigareve dhe gjësendeve të imëta në rrugë dhe lokale të ndryshme,

Varfëria po ashtu është pjesë përbërëse e përjashtimit social të atyre familjeve që kushtet e tyre për jetesë janë shumë të rënda dhe të vështira. Zbatimi i Konventave Ndërkombëtare në fushën e mbrojtjes së të drejtave të njeriut është parim bazë që duhet të respektohet nga institucioneve por edhe nga mekanizmat e tjerë ngase sotë ka shumë shkelje të të drejtave dhe të lirive të njeriut.

Të krijohet një mekanizëm që do t'i fuqizonte qendrat rinore dhe do t'i pasuronte me aktivitete të ndryshme. Ky mekanizëm do t'i identifikonte nevojat e të rinjve në komunitetin ku jetojnë dhe do të ofronte shërbime adekuate për fëmijët dhe për të rinjtë në përgjithësi siç janë ofrimi i informatave dhe i buletineve të ndryshme për ndjekjen e studimeve për mundësinë e krijimit të një baze të favorshme për ndjekjen e shkollimit jashtë vendit, në ndonjë shkollë prestigjioze, për sigurimin e bursave për studentë etj. Shkollat, mësimdhënësit, kujdestarët e fëmijëve, të tregohen të vëmendshme, që t'i identifikojnë me kohë rastet, fëmijët që janë të prirë ose të shtyrë nga ndonjë faktor, siç është gjendja e vështirë ekonomike-sociale për ta braktisur shkollimin dhe për t'u përfshirë në FRPF (Fondi Rajonal i Punësimit dhe i Formimit) që në bashkëpunim me prindërit dhe me fëmijët brenda komunës të mundësojnë parandalim dhe luftimin e suksesshëm të kësaj dukurie.

Menaxhmenti i shkollës, në rast nevojë drejtorja e saj kujdestari i klasës të jenë më të vëmendshëm në kërkimin e ndihmës profesionale mjekësore. Shkollat të jenë të paisura së paku me nga një mjekë psikologë, pedagogë socialë për nevojat e nxënësve. Shkolla e cila i ka më se 400 nxënës të jetë e pajisur me një stomatolog mjek të përgjithshëm por rekomandohet gjithsesi që secila shkollë të ketë psikologun social. Ekspertët e fushës së arsimit rekomandohen të punojnë në kurrikulat shkollore dhe t'i menaxhojnë në atë mënyrë sa përbrenda lëndëve të caktuara të thirren ekspertët për të realizuar.

Referencat

- Adams, K (1990). Closing the Gap: Theory, Metro-Nonmetro Differences in Long Term Poverty Among Balks: University of Michigan
- ASK (2011). Vlerësim Popullsia e Kosovës Prishtinë.
- Banka Botërore (2009). Varfëria në konsum në Republikën e Kosovës, maj 2011.
- Banka Botërore, Rajoni i Evropës dhe Azisë Qendrore, Njësia e Menaxhimit Ekonomike dhe e Uljes

- së Varfërisë & Agjencia e Statistikave të Kosovës
Departamenti i Statistikës Sociale, Sektori i
Standardit të Jetës.
- Vlerësimi i pragmatik i varfërisë në Ballkanin
Perëndimor, maj 2011.
- Atkinson, Anthony B., "On the Measurement of
Inequality," *Journal of Economic Theory* 2, 244–63,
- Atkinson, Anthony B., Bea Cantillon, Erik Marlier, and
Brian Nolan, *Social Indicators The EU and Social
Inclusion*, Oxford, 2002.
- Atkinson, T, B. Cantillon, E. Marlier, B. Nolan (2002).
Social indicators – The EU and Social Inclusion,
(Oxford University Press)
- Situata e fëmijëve në botë, 20 vjet nga lindja e
Konventës për të Drejtat e Fëmijës, botim special.
- MPMS (2007) *Instituti për Politika Sociale*. Prishtinë
- Castel, R. (2000). The roads to disaffiliation: insecure work
and vulnerable relationships *International Journal of
Urban and Regional Research*, 24(3), pp 519-535.
- Castells M. (1997) *The Power of Identity* (Vol.2 of 'The
Information Age: Economy, Society and Culture')
Blackwell, Oxford
- Cazorla. A, Draï A-M, 1992, *Sous-développement
et Tiers-Mondes: Une approche historique et
théorique*, Vuibert,
- OLO, (2002) .A future without child labour, raporti
botëror i hartuar në vijim të Deklaratës së ILO-s
mbi parimet dhe të drejtat themelore në punë
- ILO (2002) Deklarata e ILO-s, mbi parimet dhe të
drejtat themelore në punë.
- ILO (2002) *Ndal punës së fëmijëve, informacioni bazë
Organizata Ndërkombëtare e Punës*.
- Konventa e aplikuar nga Kombet e Bashkuara Kosova
me automatizëm aplikon Konventën 138 dhe 182
të ON. (Save the Children). Fëmijët flasin një libër
për fëmijë
- Fëmijët flasin (2007) *Rreziku dhe mbrojtja në lidhje me
trafikimin në Evropën Juglindore raporti i Kosovës*

FAMILJA VATËR SOCIALIZIM, EDUKIM-ARSIMIMI DHE ZHVILLIMI

Mahir MUSTAFA

ABSTRACT

Despite the major changes and developments which have happened in various societies and the family forms throughout the mankind history, the role and responsibilities of parents remains the same, to educate and socialize their children, as well as support them to develop as members of a society in which they contribute for further developments.

Besides the ordinary duty in education of children, parents are important, inter alia, as interacting partners and arrangers in establishment of opportunities for activities, which help the development of children. Therefore, what parents do for the development of children is more important than who they are.

The joint interactive activities such as chats, games, storytelling, singing, etc., are crucial for children's development. Among them, the most important in development of children are considered the activities which include speaking skills, communication, conversation, etc., so language is the key factor, which is the subject of my scientific research "The first socialization in the family and the role of mother tongue for children's development and their success at school and the field of education in general".

Key words: *Family, education, socialization, interaction, language, communication, development.*

Hyrje

Pyetja rreth faktorëve më me ndikim në zhvillimin e fëmijëve ka qenë dhe mbetet preokupim dhe objekt studimi i neurologjisë, psikologjisë, shkencave të edukimit, të shkencave sociale dhe të shkencave të tjera. Shkencëtarë të ndryshëm janë munduar që nëpërmjet studimeve të tyre vetanake dhe institucionale të japin përgjigje rreth faktorëve kryesorë që e përcaktojnë zhvillimin e fëmijëve. Disa nga studiuesit nisen nga supozimi se gjenet janë ato që e përcaktojnë në masë më të madhe zhvillimin e fëmijëve, kurse disa të tjerët e trajtojnë zhvillimin e fëmijës si produkt të edukimit dhe të socializimit familjar. Përgjigja e saktë, duke u bazuar në studin e të arriturave nga hulumtimet e deritashme, do të ishte: një pjesë e dallimeve në mes fëmijëve dhe zhvillimit të tyre varet nga gjenet, kurse pjesa tjetër më e madhe nga familja, rrethi familjar dhe veçoritë personale të fëmijëve.

Në bazë të modelit PPCT-Modell (Progress-Person-Context-Time-Modell) të Bronfenbrenner dhe Morris (2006) zhvillimi konsiderohet si ndërveprim në mes personave dhe rrethit, në kontekst të hapësirave sociale dhe të kushteve kohore, prandaj rëndësia e familjes, për sa i përket procesit të socializimit, të zhvillimit dhe të suksesit të fëmijëve është e pakontestueshme. Shkencëtarë të shquar pohojnë që 20 deri më 25 përqind e dallimeve, për sa i përket suksesit shkollor të fëmijëve, varet nga kushtet dhe mbështetja familjare. E ato siç dihet janë të ndryshme dhe ndikojnë në shansat jo të barabarta të fëmijëve për zhvillim dhe sukses në fushën e arsimimit.

Për të krijuar shanse të barabarta arsimimi për të gjithë fëmijët është duke u zhvilluar në Cyrih një studim afatgjatë intervenues me emrin ZEPPELIN 0-3 . Në kuadër të këtij projekt-studimi janë përfshirë 240 familje (124 në grupin intervenues dhe 116 në grupin krahasues apo të kontrollit. Në mesin e tyre edhe 50 familje shqiptare). Fëmijët e këtyre familjeve vizitohen dhe mbështeten nga PAT-trajneret për prindërit nga mosha tre muajshe deri në moshën trevjeçare.

Në kuadër të këtij projekti, por si studim i veçantë, më intereson të kuptojë se si bëhet socializimi i fëmijëve shqiptarë në diasporë.

- A bëhet ai në gjuhën e nënës, në gjuhën e vendit, apo në të dy gjuhët, dhe si mbështeten fëmijët në zhvillimin e tyre gjuhësor?
- Cilat janë mundësitë që ofron programi PAT për zhvillimin gjuhësor të fëmijëve, përfshirë

edhe gjuhën e nënës?

- Cili është niveli i zhvillimit gjuhësor të fëmijëve 3 vjeçar në gjuhën e parë?

Interesimin im është i fokusuar në çështjen e gjuhës, për atë se gjuha paraqet në fushën e arsimimit faktorin kryesor, me anë të të cilit bëhet vlerësimi i fëmijëve, respektivisht i nxënësve në shkolla.

Qëllimi dhe objektivat e studimit

Qëllimi i përgjithshëm i këtij studimi është që në bazë të rezultateve të arritura, për sa i përket mbështetjes së fëmijëve nga prindërit dhe PAT- trajneret (aktivitetet e veprimet konkrete, shembujt e përvojat më të mira), t'ju ofrohen familjeve shqiptare në mërgim e në gjithë hapësirën shqiptare informacione dhe udhëzime adekuate, që ato të kuptojnë se çka munden dhe çka duhet të bëjnë për të krijuar për fëmijët e tyre parakushte të favorshme, të cilët kanë më vonë ndikim në suksesin e fëmijëve të tyre në shkollë, në fushën e arsimimit në përgjithësi dhe në fushën e integritimit në shoqëri.

Pyetja kërkimore, hipoteza dhe metodologjia e punimit

Objekt studimi i hulumtimit shkencor është rëndësia e gjuhës së parë për zhvillimin gjuhësor të fëmijëve dhe rëndësia e mbështetjes së duhur gjatë socializimit të parë të fëmijëve në familje, vendimtare për suksesin e tyre më vonë në shkollë e përgjithësisht në fushën e arsimimit. Këto çështje hulumtohen nëpërmjet këtyre pyetjeve:

1. Në cilën gjuhë zhvillohet socializimi i parë i fëmijëve, në gjuhën e nënës, në gjuhën e vendit ku jeton familja, apo në të dyja?
2. A është mbështetja familjare e mjaftueshme apo e mangët dhe shkak për mosesuksesin apo suksesin jo të mirë të fëmijëve shqiptarë në Zvicër?
3. A ekziston dallim i madh, për sa i përket nivelit të zhvillimit gjuhësor, në mes fëmijëve që rriten në mërgim, konkretisht në Cyrih e rrethinë dhe të atyre në vendet e prejardhjes së prindërve të tyre, Tiranë, Tetovë, Prishtinë?
4. Sa është evident fenomeni i varfërimit të gjuhës në familjet mërgimtare, i cili mund të jetë shkaktarë për nivelin e ulët të zhvillimit gjuhësor të fëmijëve të tyre?
5. Si ju ndihmojnë prindërit, kryesisht nënat dhe PAT- trajnerët për prindërit, fëmijëve për zhvillimin e tyre gjuhësor?

Hipotezat

1. Socializimi i parë i fëmijës në gjuhën amtare i ndihmon atij në zhvillimin e tij gjuhësor dhe në përvetësimin e gjuhës së dytë.
2. Fëmijët mërgimtarë arrijnë nivel më të ulët të zhvillimit gjuhësor në krahasim me fëmijët e familjeve në Tiranë-Tetovë-Prishtinë, për shkak të mbështetjes jo të mjaftueshme nga familjet e tyre, e cila ndikon në mospërshtetësinë ose suksesin jo të kënaqshëm të fëmijëve shqiptarë në shkollat zvicerane.
3. Mbështetja e fëmijëve mërgimtarë nga trajneret për prindërit ndihmon që fëmijë e grupit intervenues të arrijnë nivel më të lartë të kompetencës gjuhësore, sesa fëmijët e grupit krahasues.

Për të arritur deri te të dhënat e nevojshme, bazë të këtij studimi, jam përcaktuar për metodën e kombinuar cilësore dhe sasimore (quantitative) të hulumtimit.

Analizë, interpretim të dhënash

Në mungesë të rezultateve të bisedave të para me prindërit e fëmijëve, dhe të vëzhgimit të drejtpërdrejt të fëmijëve dyvjeçar nga ana ime, le të shërbehemi në këtë punim me të dhënat e projektit ZEPPELIN, i cili për objekt studimi ka efektet e programit PAT (Parents as Teachers) lidhur me ndikimin e tij në zhvillimin e fëmijëve në aspektin intelektual, social, gjuhësor e motorik. Të përfshirë në këtë hulumtim janë 240 fëmijë, N=240: Grupi Intervenues (GI) N=124; Grupi Krahasues (GK) N= 116; Drop-outs N= 24 respektivisht 4 % në vit. Rezultatet e e matjeve të para të plota tregojnë që fëmijët e grupit intervenues (GI), të moshës njëvjeçare, kanë arritur shkallë më të lartë zhvillimi, sesa ata të grupit krahasues (përgjithësisht dhe në mënyrë specifike tek shkalla e gjuhës receptive). Në krahasim me grupin e kontrollit paraqiten zhvillime efektive edhe në aplikimin e aktiviteve nxitëse në rrethin familjar. Në mes të Grupit Intervenues (GI) dhe Grupit Krahasues (GK) vërehen ndryshime që kanë të bëjnë me gjuhën receptive $F(1, 248)=4.92, p<.05, \eta^2 =.02$ (shiko tabellën Nr. 1).

TABELA 1. VLERAT E BAYELEY SHKALLËVE ZHVILLIMORE T1

Shkalla GI (M (SD))	GK (M (SD))	Total (M (SD))	
Gjuha receptive	7.8 (2.0)	7.2 (2.1)	7.5 (2.1)
Gjuha ekspresive	8.4 (1.3)	8.1 (1.6)	8.2 (1.4)

Burimi: <http://www.zeppelin-hfh.ch/publikationen/>

Dallimet në mes të GI dhe GK që lidhen me aplikimin e aktiviteve nxitëse e mbështetese në familje dhe me stadin e zhvillimit të fëmijëve kundrejt t1 mund të merren dhe të interpretohen si indikatorë të parë të efektit të intervenimit me anë të programit PAT. Nga bisedat dhe vëzhgimet e drejtpërdrejta kam konstatuar që:

- Trajneret për prindërit janë të mirëpritura nga prindërit e fëmijëve të grupit intervenues (GI), sepse prej tyre e kanë kuptuar rëndësinë e aktiviteve dhe të efekteve të tyre.
- Nënata, të cilat kanë fëmijë më të mëdhenj se fëmija pjesëmarrës i hulumtimit, janë të lumtura që janë pjesë e këtij projekti, sepse shumë gjëra, të cilat nuk i kanë bërë gjatë edukimit të hershëm të fëmijës së parë, i bëjnë me dëshirë dhe në mënyrë të vetëdijshme gjatë edukimit të fëmijës pjesëmarrës në projektin ZEPPELIN.
- Përkundër informatave dhe mbështetjes nga trajneret për prindërit, familjet shqiptare nuk ju lexojnë sa duhet fëmijëve të tyre tregimeve nga librat, e as nuk ju tregojnë përrallat.

Konkluzione/ Rekomandime

1. Fokusi për të arritur barazi dhe suksese të fëmijëve në fushën e arsimit duhet të drejtohet te prindërit e fëmijëve të moshës 0-3 vjeçare. Për familjet me status jo të favorshëm social duhet të organizohen takime informative, kurse e seminare për ngritjen e kompetencës prindore. Rrjeti i aplikimit të programit PAT duhet të tregohet në më shumë vende të Zvicrës.
2. Prindërit duhet t'ju flasin fëmijëve të tyre në gjuhën e nënës e të bëhen shembëlltyrë e mirë gjuhësore për ta.
3. Familjet me kulturë të mangët literalizmi duhet të udhëzohen e të ndihmohen që të pajisen me libra për fëmijë, sepse tregimet, përallat, vargjet për fëmijë, këngët e lojërat me përmbajtje nga kultura e prejardhjes u ndihmojnë fëmijëve që ta njohin veten dhe prejardhjen e tyre, t'i njohin e t'i forcojnë rrënjët që me ndihmën e tyre t'i ushqejnë e t'i zhvillojnë degët e degëzimet në gjuhën e dytë, të tretë e pse jo edhe më shumë.

Referencat

AWO Nürnberg (2009). PAT – Mit Eltern Lernen. http://www.awonuernberg.de/ein_Einblick.pdf [30.09.2010].

- Baumert, J., Stanat, P. & Watermann, R. (Hrsg.). (2006). *Herkunftsbedingte Disparitäten im Bildungswesen: Differenzielle Bildungsprozesse und Probleme der Verteilungsgerechtigkeit: vertiefende Analysen im Rahmen von PISA 2000*. Wiesbaden: VS Verlag für Sozialwissenschaften.
- Bronfenbrenner, U. & Morris, A. P. (2006). The Bioecological Model of Human Development. In W. Damon (Hrsg.), *Handbook of child psychology*. 6th ed. (S. 793–828). Hoboken: Wiley.
- Lanfranchi, A. (2002). *Schulerfolg von Migrationskindern. Die Bedeutung familienergänzender Betreuung im Vorschulalter*. Opladen: Leske+ Budrich.
- Lanfranchi, A. & Neuhauser, A. (2009). ZEPPELIN 0-3/M. *Machbarkeitsstudie zur frühen Förderung bei Kindern aus Familien in Risikosituationen*. Zürich: Hochschule für Heilpädagogik (Kurzfassung auf www.hfh.ch)
- Largo, R. (2000). *Vitet e foshnjërisë. Zhvillimi i fëmijërisë së hershme, i pare nga këndvështrimi biologjik*, Eugen Tiranë
- Parents as Teachers National Center (2003). *Future Research Directions for the Parents as Teachers Program: Final Report of the Scientific Advisory Committee*.
- Schader, B. (2006) *Albanischsprachige Kinder und Jugendliche in der Schweiz – Fëmijët dhe të rinjtë shqipfolës në Zvicër*, Pestalozzianum Cyrih
- Burime nga interneti:**
<http://www.pat-mitelternlernen.org/>
 Rezultatet e para në kuadër të projektit ZEPPELIN
<http://www.zeppelin-hfh.ch/publikationen/>

MËSIMI I SHQIPES STANDARDE NË SHKOLLË

Elida KURTI

Diplomuar për Gjuhë dhe Letërsi Shqipe në Universitetin e Tiranës, Fakulteti i Historisë dhe Filologjisë. Më pas në vitin 2009-2011 mbaruar studimet Master pranë po këtij Universiteti. Aktualisht vazhdon studimet doktorale, drejtimi Pedagogji, në Fakultetin e Edukimit dhe Shkencave Sociale, në Universitetin Europian të Tiranës. Me një eksperiencë të gjatë në mësimdhënie, ku së fundmi lektore e lëndëve: Shkrim Akademik, Gramatikë e gjuhës shqipe (Morfologji, Sintaksë) në Universitetin Planetar të Tiranës.

ABSTRACT

One of the most important processes of cultivation is the standard of Albanian language learning and acquisition of national literary language in schools. In this aspect Albanian language have played an important role in the development of the language and communication skills at a high level of Albanian standards. The main purpose of this document is to highlight the importance of the role and the necessity of standard Albanian language demonstrated in schools. As a result a number of steps have been taken and educational reforms for more efficient handling of the case have been performed. The principal of these steps taken so far have been to develop the Albanian language not only as a subject but in more depth.

This document is based primarily on the historical language development and language standard matters, as very important elements in the implementation of the linguistic and grammatical rules. The huge impact given to the internal and external factors of the language will focus particularly on the points stated below:

- The role of the electronic communication and communication technology in everyday language;
- How much language affects the internet and media in learners and students knowledge?
- What language policy should be taken to preserve and protect the Albanian language by these factors?
- It is important to understand that the most efficient way is to improve the standards and the quality of teaching in schools.

Consequently the possession and the use of standard language is a necessity.

Keywords: *standardized language, school curricula, standards Albanian language teaching, language activities*

Rëndësia e mësimit të gjuhës shqipe në shkollë

Zhvillimi gjuhësor dhe letrar është themelor për rritjen intelektuale, sociale dhe emocionale të nxënësve. Standardet e kësaj fushe synojnë aftësimin e nxënësve në përdorimin e gjuhës për të komunikuar, për të përmbushur interesat e tyre personale dhe shoqërore, si dhe për të plotësuar kërkesat e shoqërisë dhe të vendit të punës. Arritjet e nxënësve në gjuhë shqipe dhe letërsi janë përcaktuese edhe për fushat e tjera të kurrikulës, pasi mësimi i gjuhës dhe letërsisë i aftëson nxënësit në përdorimin korrekt të gjuhës së folur dhe të shkruar, i domosdoshëm për të gjitha lëndët mësimore.

Rol themelor në formimin e aftësive të para të të shprehurit luan mësuesi i ciklit të ulët, i cili jo vetëm duhet të jetë shembull në zbatimin e normave të gjuhës standarde, por edhe duhet t'i përçojë fëmijët te normat e rregullta, duke qortuar ato forma e përdorime që janë në kundërshtim me normën. Në ciklin e lartë të nëntëvjeçares mësimi i gjuhës shqipe synon të zgjerojë njohuritë e nxënësve mbi sistemin gramatikor të gjuhës shqipe, duke u dhënë njohuri të plota sintaksore, morfologjike, drejtshkrimore si dhe për shenjat e pikësimit. Njohuritë e fituara duhen ushtruar, me qëllim që të krijohen shkathësitë e duhura në zbatimin e këtyre rregullave.

Zhvillimi historik i shqipes standarde

“Gjuha letrare ose gjuha e standardizuar ka vlerë shoqërore, është një simbol dallues, simbol tregues i sjelljes së mirë intelektuale dhe i arsimimit të lartë... thoshte Sharl Bali dhe shtonte: ”Operacionet e gjuhës janë të tilla që nënkuptojnë edhe një inteligjencë kolektive dhe ky konsensus është shenjë e qartë e një bashkësie gjuhësore. Gjuha në përgjithësi (dhe gjuha standarde në veçanti) nuk është vetëm një mjet komunikimi, por është edhe një institucion me peshë në jetën e shoqërisë. Gjatë këtyre viteve të fundit në shoqërinë shqiptare kanë ndodhur ndryshime të thella politike, shoqërore, dhe ekonomike. Në këto rrethana të krijuara si pasojë e ndryshimeve, ka ndryshuar edhe problematika e gjuhës shqipe. Shumë probleme të tjera që lidhen me këtë çështje kanë të bëjnë me përmbajtjen dhe mësimdhënien e kësaj lënde në shkollë. Në kushtet e sotme, realizimit të kësaj detyre po i shërbejnë nisma dhe lëvizje të vazhdueshme që merren me përmirësimin e përmbajtjes së lëndës së gjuhës shqipe në shkollë, lidhur me rinovimin e kurrikulës (programeve dhe teksteve), me kualifikimin e mësuesve, pasurimin e mjeteve didaktike etj.

Që në vitin 1949, me qëllim që mësimi i gjuhës shqipe të mbështetej në variantin e gjuhës letrare shqipe, e cila po konsolidohej, për herë të parë në të gjitha shkollat e vendit u vu në përdorim teksti: “Gramatika e gjuhës shqipe” për klasat: V, VI, VII. Përdorimi i atij teksti i ktheu në një emërues të përbashkët, jo vetëm njohuritë gjuhësore që merrnin nxënësit në shkollën fillore, por edhe formimin gjuhësor të mësuesve.

Në Kongresin e Drejtshkrimit të Gjuhës Shqipe më 1972 u vendos përfundimisht norma letrare apo gjuha standarde duke përcaktuar kështu faktin se tashmë gjuha shqipe do të kishte një normë drejtshkrimore të vetme dhe një gjuhë të njëjshuar standarde.

Ndërkaq , në ditët e sotme, megjithëse shqipja është një gjuhë me një status të përcaktuar si gjuhë zyrtare, jo vetëm brenda territorit të Republikës së Shqipërisë por edhe në Kosovë e Maqedoni , përsëri ajo është përfshirë në një vorbull të gjerë debatesh.

- A duhet të ndryshojë gjuha shqipe?
- A ka nevojë standardi të ndryshojë apo duhet të përmirësohet më tej?

Në stadin e sotëm të shkollës kërkohet që kjo punë të vihet në baza më të përparuara teorike shkencore. Në modelin e fundit të programeve të gjuhës shqipe, i ndërmarrë nga Ministria e Arsimit dhe e Shkencës, ndryshimet janë të dukshme dhe përfshijnë anën strukturore, si dhe atë përmbajtësore të lëndës së gjuhës shqipe.

Standardet e mësimit të gjuhës shqipe

Standardet e gjuhës shqipe dhe të letërsisë mbështeten në parimin që gjuha qëndron në themel të procesit të të mësuarit, të komunikimit, të formimit të identitetit personal, kulturor e letrar, si dhe të lidhjeve ndërnjerëzore. Fusha e gjuhës shqipe dhe e letërsisë integron mësimdhënien dhe mësimnxënien e të lexuarit, të shkruarit, të folurit dhe të dëgjuarit.

Nëpërmjet gjuhës shqipe dhe letërsisë nxënësi njihet e përvetëson kulturën e vendit të tij, si dhe formon identitetin personal e kombëtar. Zhvillimi i interesit të nxënësit për letërsinë, lidhja me të, dialogimi, kuptimi e vlerësimi kritik i letërsisë e llojeve të tjera të produkteve gjuhësore janë boshte kryesore të kësaj lënde.

Në përfundim, standardet e kësaj fushe përcaktojnë se të gjithë nxënësit duhet të marrin pjesë në mënyrë të suksesshme në procesin e:

- të lexuarit për të zgjeruar horizontin e gjithanshëm kulturor dhe për kënaqësi estetike;
- zbulimit të pasurisë gjuhësore të shqipes, në tekste a vepra të ndryshme;
- krijimit të një vizioni të plotë për vlerën

e kulturës shqiptare dhe botërore, e cila konvertohet në shije estetike dhe kulturë të sjelluri;

- analizës tekstuale, zbatuar në tekste letrare e joletrare, si dhe në vepra të plota të gjinive të ndryshme letrare, me vlera të spikatura artistike.

Analizë gjetjesh dhe të dhënash

Krahas standardizimit dhe përvetësimit të gjuhës letrare në shkollë, detyrë mjaft e rëndësishme e mësuesve, shkollës, hartuesve të teksteve apo edhe mjediseve të tjera, është shmangia e nxënësve nga elementet e gabuar, jashtë normës, dhe prurjet dialektore, që shpesh janë pjesë e gjuhës tonë të përditshme. Nxënësi duhet të ndërjegjësohet për qëllimet e përdorimit të normës në gjuhë duke e përshtatur atë sipas stileve të të folurit dhe mënyrës së ligjërimit. Edhe brenda teksteve të gjuhës apo letërsisë ndeshemi me variante të ndryshme të cilat ndryshojnë nga norma, pasi janë ndërtuar sipas një dialekti të caktuar.

Përballë kësaj gjendjeje duhet që gjatë punës me tekstet, të cilat nuk janë plotësisht sipas normës, t'u shpjegohet qysh në fillim nxënësve, se vjersha ose proza ndryshon nga norma, por është përsëri gjuha shqipe me disa veçori dalluese.

Për shembull, fare thjesht mund t'u tregojmë, se sipas normës kemi fjalën zëri, por në shqipe është edhe trajta zani. Kjo e fundit nuk është gabim, por bën pjesë në një të folme ose variant të shkruar, që ndeshet edhe në të folur, vetëm se nuk mundemi me shkrim të përdorim shumë trajta për të njëjtën gjë dhe do t'u përmbahemi zgjidhjeve sipas një sistemi të saktuar të shqipes që është norma standarde.

Qëllimi kryesor do të jetë kurdoherë një: t'i bëjmë të vetëdijshëm nxënësit se ka një normë standarde për nevojat publike, se pa zotëruar atë na mungon themeli e do të kishim vështirësi të padobishme komunikimi ndërmjet nesh. Por ta dinë se ka edhe variante, që nuk përbëjnë as gabime, as gjynahe, përkundrazi, duke pasur njohuri për to, do të na lehtësohet komunikimi me të gjithë bashkëkombasit kudo në botë dhe do të kemi një çelës për të shfrytëzuar gjithçka është shkruar në gjuhën shqipe gjatë shekujve. Ne duam që asnjë shqiptar të mos thotë se nuk e lexon dot Fishtën ose, anasjelltas, se i duket i pakuptueshëm Fan Noli.

Përdoruesit e gjuhës zgjedhin stile të ndryshme funksionale në ndihmë të përdorimit dhe përvetësimit të saj. Një problem tjetër mjaft i madh në shkollat tona në ditët e sotme është edhe ndikimi që ka komunikimi elektronik në procesin mësimor. Për shkak të përhapjes mjaft të madhe të teknologjisë dhe mjeteve elektronike

shohim se nxënësit e shkollave janë edhe përdoruesit më të mëdhenj të këtyre rrjeteve sociale. Për pasojë ato ndikohen shumë nga gjuha që përdorin në komunikimin elektronik edhe në punët e përditshme në shkollë. Interneti po ushtron një ndikim të madh në standardin leksikor, fonetik, sintaksor të gjuhës. Gjuha e përdorur në disa nga llojet e komunikimeve elektronike nuk i përmbahet rregullave të standardit gjuhësor dhe normave bazë të drejtshkrimit të shqipes së shkruar.

Përfundime

Nga sa u parashtrua më sipër mund të themi se:

- Gjuha shqipe ka kaluar një proces të gjatë standardizimi duke u përballur me një sërë problemesh dhe sfidash
- Ajo zotëron të gjitha cilësitë e një mjeti mbarëkombëtar komunikimi, është e aftë për të përmbushur të gjitha funksionet e një gjuhe moderne.
- Zotërimi, lëvrimi, pasurimi dhe mbrojtja e saj janë detyra të shenjta për këdo që e ka shqipen gjuhë amtare.
- Detyrë po aq të rëndësishme kanë edhe institucionet arsimore në vend.
- Shkolla duhet të mbështesë nxënësit për ta njësuar mësimin e gjuhës shqipe standarde, pasi nëpërmjet saj zhvillohen shprehitë komunikative që realizojnë aktin e komunikimit në tërësi dhe elementet e të shkruarit standard të gjuhës dhe të modeleve të veta përfaqësuese.

Referenca

- Beci Bahri "Historia e standardizimit të shqipes" SHBLSH E RE 2010.
- Gjokutaj M. "Didaktika e gjuhës shqipe" SHBLU, Tiranë 2010
- Memushaj R "Shqipja standarde" (Si ta flasim dhe ta shkruajmë), Toena, Tiranë, 2005.
- Shkurtaj Gj. "Sociolinguistik e shqipes", Morava, Tiranë, 2009
- Shkurtaj, Gjovalin: Shqipja e sotme: Kulturë të shkruari dhe të foluri; Tiranë, 2010.
- IKT "Standardi i gjuhës shqipe dhe letërsisë në klasat 10-12" Tiranë, nëntor 2008.
- ISP "Kultura e edukimit" Jerome Bruner, Erik, Tiranë 2003
- IZHA - Udhëzues kurrikular. Tiranë, gusht 2010. Autor, Antoneta Rama, Lindita Murthi.
- IZHA, Standardet e të nxënësve. Tiranë, 2012
- Kh.LLoshi "Stilistika gjuhësore" ShBLU, Tiranë 1985.

EFEKTSHMËRIA E METODËS CLT SI METODË BASHKËKOHORE INTERAKTIVE ME NË QËNDËR NXËNËSIN NË MËSIMIN E GJUHËS ANGLEZE NËPËRMJET KOMUNIKIMIT

Evis KAPURANI

Ka përfunduar studimet në Universitetin "Fan S. Noli", Korçë, Dega Gjuhë Angleze (2010), Masterin Shkencor në Universitetin e Tiranës, Fakulteti i Gjuhëve të Huaja (2012), vazhdon doktoraturën në Universiteti Europian i Tiranës, Drejtimi Pedagogji. Punon si pedagogje e jashtme dhe si Specialiste e Marrëdhënieve me Jashtë në Universitetin "Fan S. Noli", Korçë.

ABSTRACT

Student-centered teaching is an active, interactive and reflective one. In learning a foreign language the focus should be placed on the accuracy of communication and language fluency. The purpose of this study is to show that the use of a contemporary interactive student-centered method is more effective in learning a foreign language in comparison with traditional methods because it teaches not only grammar or vocabulary but also communication in a foreign language, it has impact on motivating students to learn more, on the role of teachers in the classroom and as a result teaching and learning improve. General information about the Communicative Language Teaching Method (CLT) will be introduced and this method will be analyzed as a theory of language and learning. Then, will be described the objectives of this method, the curriculum, the role of students and teachers, activities and teaching materials, procedures, types of activities that will be used, the techniques and principles of this method used in an English language class, analyzing its results and effectiveness. It will be analyzed the impact and the advantages of this method in students' motivation and socialization, communication and fluency in the English language, the role of the teacher in the classroom as well as techniques which most affect foreign language acquisition. It will be done a comparison of CLT with a traditional method Audio Lingual Method (ALM). It will be given conclusions and recommendations.

Keywords: *Communicative Language Teaching (CLT), Audio Lingual Method (ALM), Teaching, Learning*

Hyrje

Qëllimi i këtij studimi është të tregojë se përdorimi i një metode bashkëkohore interaktive me në qendër nxënësin si CLT në mësimin e gjuhës së huaj është më i efektshëm në krahasim me metodat tradicionale si ALM sepse mësohet jo vetëm gramatika apo fjalori por edhe komunikimi në gjuhën e huaj duke u fokusuar në saktësi dhe rrjedhshmëria e gjuhës, ka ndikim në përfshirjen e nxënësve në mësim dhe në motivimin e tyre për të mësuar më shumë, në rolin e mësuesit në klasë, në marrdhëniet mësues-nxënës dhe nxënës-nxënës dhe si rrjedhojë mësimdhënia dhe të nxënësve përmirësohen duke sjellë progres në mësimdhënie dhe efektshmëri në të nxënësve. Sepse nxënësit që mësojnë gjuhë të huaja për vite të tëra kur dalin nga shkolla nuk mundën që ta përdorin gjuhën në komunikim lehtësisht jashtë klasës, gjithashtu nuk mundën të kenë saktësi në përdorimin e gramatikës jashtë klase sepse e kanë përvetësuar atë vetëm mekanikisht në situata të krijuara jashtë klase sepse kanë mbetur të fokusuar vetëm në kornizat e konteksteve që kanë mësuar në të.

Pyetja kërkimore

Si ndikon përdorimi i metodës bashkëkohore interaktive me në qendër nxënësin CLT në krahasim me ato tradicionale në përvetësimin e gjuhës së huaj dhe në përmirësimin e mësimdhënies? Cilat janë avantazhet që sjell kjo metodë në krahasim me metodat tradicionale si ALM?

Hipoteza

Në krahasim me metodat tradicionale përdorimi i metodës bashkëkohore interaktive me në qendër nxënësin CLT rrit efektshmërinë në të nxënësve dhe përmirëson mësimdhënien, motivon më shumë nxënësit, rrit socializimin e tyre, përmirëson rrjedhshmërinë dhe komunikimin në gjuhën e huaj, ndikon në rolin e mësuesit në klasë dhe mënyrën e komunikimit nxënës-mësues.

Literatura

Metoda e Komunikimit (Communicative Language Teaching Method, CLT) u zhvillua në Britani në vitet 1970-1980. Ajo bazohet në pikëpamjen se të mësosh një gjuhë, duhet të mësohet si të komunikosh me efektivitet në atë gjuhë si në situatat reale të jetës. Kjo metodë ishte një reagim ndaj Metodës së Përkthimit dhe Gramatikës së Gjuhës (Grammar-Translation

Method) dhe Metodës së Dëgjimit (Audio-Lingual Method) të cilat nuk theksonin përdorimin e gjuhës në komunikim. Qëllimi i kësaj metode është ti bëjë nxënësit të komunikojnë duke përdorur piktura, figura, dialogje dhe aktivitete dhe materialeve të tjera ndihmëse. Por ndërkohë mësuesi korrigjon gabimet gramatikore të nxënësve pa i ndërprerë ata duke nxitur jo vetëm komunikimin por edhe duke përmirësuar përdorimin e rregullave gramatikore.

Krashen (1987) e sheh përvetësimin e gjuhës si proces themelor të përfshirë në zhvillimin e aftësisë gjuhësore. Ai dhe teoricienët e tjerë të përvetësimit të gjuhës së huaj theksojnë se mësimi i gjuhës vjen duke përdorur gjuhën në komunikim.

Metoda e Dëgjimit (Audio-Lingual Method, ALM)

Kjo metodë ka për qëllim memorizimin e gjuhës dhe ripërsëritjen apo riprodhimin e saj direkt ashtu siç e thotë mësuesi. Është e fokusuar te dëgjimi dhe nuk i kushton rëndësi komunikimit sepse përfshin përdorimin e gjerë të mimikave, të imitimit dhe të udhëzimeve të përdorimit ose ushtrime.

Metodologjia

Studimi do të vendosë në praktikë metodën bashkëkohore interaktive CLT për mësimin e gjuhës angleze dhe metodën tradicionale ALM duke bërë krahasim midis tyre. Do të analizohet ndikimi dhe avantazhet e metodës bashkëkohore interaktive. Do të përdoren materiale autentike, figura, skema, materiale për lojra, plane mësimore të detajuara, ushtrime etj. Metodat e analizimit të të dhënave do të jenë: metoda e hulumtimit, krahasimit, përshkruese, e analizës. Teknikat e mbledhjes të të dhënave: Vëzhgimi i drejtpërdrejtë dhe vlerësim i vazhduar i nxënësve nëpërmjet vëzhgimit. Pjesëmarrësit: dy klasa të vitit të parë në shkollën e mesme, nivel mesatar i gjuhës angleze.

Analizë, interpretim të dhënash

Efektshmëria e përdorimit të CLT, ndikimi dhe avantazhet në krahasim me ALM

Mësimdhënia dhe mësimnxënia

Në CLT çdo gjë u bë me qëllimin për të komunikuar dhe nxënësit u përfshinë në aktivitete komunikuese. Nëse nxënësit do të kufizoheshin vetëm në situata apo pyetje specifike, të paravendosura do të ishin të detyruar të përgjigjeshin vetëm për ato në mënyrë mekanike

dhe të memorizuar pa pasur mundësi zgjedhjeje dhe pa qënë të lirë për të komunikuar atë që dëshironin. Por qëllimi në këtë metodë është të ndodhë komunikimi real. Gjithashtu përdorimi i materialeve autentike u dha atyre mundësinë të komunikonin në gjuhën ashtu sic përdoret në aktualitet. Në ALM u mësua fjalori, gramatika dhe shqiptimi nëpërmjet imitimit, memorizimit, ripërsëritjes.

Motivimi

Motivimi i ndihmon shumë nxënësit për të komunikuar në klasë. Nxënësit duhet të kenë një arsye për të komunikuar e për të pasur sukses. Motivimi është një nga arsyet kryesore e përdorimit të CLT. Nxënësit u ndjenë më të motivuar për të mësuar gjuhën angleze sepse ata ndjenë që ishin duke bërë dicka të dobishme me gjuhën, shprehën gjithashtu personalitetin e tyre sepse j'u dha mundësia të jepnin idetë dhe opinionet e tyre. Në bazë të bashkëpunimit dhe ndërveprimeve u krijua dhe siguri. Në ALM ndjenjat e studentëve nuk u morrën fare parasysh.

Socializimi

Në CLT nxënësit ndërvepruan shumë me njëri-tjetrin, punuan në grupe të vogla ose cifte cka u dha mundësinë e socializimit dhe ndërveprimit ndërmjet tyre, u bënë vetë menaxhues të situatës dhe të mësimit. Në ALM kishte mungesë të socializimit dhe ndërveprimit në aktivitete që u përdorën.

Saktësia dhe rrjedhshmëria

Në CLT mësuesja i kushtoi rëndësi komunikimit i cili ndikon drejtpërdrejt në rrjedhshmëri, dhe fokusohet në mësime të përqëndruara me në qëndër nxënësit. Ndodhi komunikimi real dhe i vërtetë. Praktika dhe saktësia ishin urë lidhëse drejt rrjedhshmërisë. Në këtë mënyrë CLT i pajisi studentët me fjalor, struktura dhe funksione të gjuhës si dhe me strategji për të ndërvepruar me sukses dhe e gjitha kjo ndodhi nëpërmjet komunikimit. Në ALM nxënësve nuk u dha mundësi të komunikonin lirshëm ishin të limituar brenda kontekstit të dhënë, në një numër të kufizuar fjalish, më shumë rëndësi ju kushtua mësimit të rregullave gramatikore dhe memorizimit të fjalëve dhe modeleve të përdorura.

Roli i mësuesit dhe nxënësve

Në CLT mësuesja ishte ndihmëse në klasë që krijoi situata komunikimi, gjatë aktiviteteve u soll si këshilluese dhe vëzhgoi performancën e nxënësve.

Dukeqënë se roli i mësueses është më pak dominant se në metoda të tjera nxënësit ishin të vendosur në qëndër dhe u bënë të përgjegjshëm duke e marrë vetë në dorë menaxhimin për mësimin e gjuhës. Ndërsa në ALM mësuesja ishte drejtuese duke drejtuar dhe kontrolluar gjuhën dhe sjelljen e nxënësve. Ju dha nxënësve një model imitimi. Nxënësit ishin imitues dhe memorizues të gjuhës, ndoqën rregullat e mësueses.

Konkluzione

Përdorimi i një metode bashkëkohore interaktive me në qëndër nxënësin si CLT në mësimin e gjuhës së huaj është më i efektshëm në krahasim me metodat tradicionale si ALM. Ajo ndikon në mësime, mësime, në motivimin dhe në socializimin e nxënësve, në saktësinë dhe rrjedhshmërinë e gjuhës. Në ALM ndjenjat e studentëve nuk merren parasysh, ka mungesë të socializimit dhe ndërveprimit në aktivitete që përdoren, nxënësve nuk u jepet mundësi të komunikojnë lirshëm por janë të limituar brenda kontekstit të dhënë.

Prandaj mësuesi duhet të ristrukturojë orët e mësimit duke përdorur metoda të ndryshme të mësimit që ti përfshijnë nxënësit në komunikim sepse sa më shumë të jetë i përfshirë nxënësi në mësime aq më i madh do të jetë rezultati në të nxënë.

Shpesh mendohet se kur përdoret një metodë e re bëhet për të hedhur poshtë një të mëparshme por qëllimi nuk është ky, por është që të kemi më shumë rezultat. Kjo metodë ofron shumë mundësi për mësuesit e anglishtes si gjuhë e huaj.

Referencat

- Brumfit, C. J. (1984). *Communicative Methodology in Language Teaching: the Roles of Fluency and Accuracy*. Cambridge University Press
- Hymes, D.H. (1972). *On Communicative Competence*. In: J.B. Pride and J. Holmes (eds) *Sociolinguistics. Selected Readings*. Harmondsworth: Penguin
- Chomsky, Noam (1965). *Aspects of the Theory of Syntax*. M.I.T Press.
- Jeremy Harmer (1994). *Communicative Language Teaching*. London
- Johnson, Keith and Keith Morrow (eds.). (1981). *Communication in the Classroom*. Essex: Longman .
- Krashen, Stephen. (1987). *Principles and Practice in Second Language Acquisition*. Englewood Cliffs, NJ: Prentice-Hall.
- Larsen-Freeman, D. (2000). *Techniques and Principles in Language Teaching*. Oxford: Oxford University Press.

- Littlewood, W. (1981). *Communicative Language Teaching*. New York: Cambridge University Press.
- Musai, Bardhyl (2003). *Metodologji e Mësimdhënies*. ALBGRAF , Tiranë
- N.S.Prabhu. *Second Language Pedagogy*. Oxford University Press.
- Richards, Jack and Theodore Rodgers. (1986) and (2001). *Approaches and Methods in Language Teaching*. Cambridge: Cambridge University Press.
- Savignon, Sandra. (1997). *Communicative Competence: Theory and Classroom Practice*. (2nd edn.) New York: Mcgraw-Hill.
- Tafani, Vilma. (2003). *Language Teaching and Learning Methodology*. SHBLU, Tiranë
- Valdman, Albert. (1970). *Toward a Better Implementation of the Audio-Lingual Approach [Electronic Version]*. *The Modern Language Journal* Vol. 54, No. 5 pp. 309-319.
- Widowson, H. (1978). *Teaching English as Communication*. Oxford University Press.

MODEL SHQIPTAR” PËR APLIKIMIN E FILOZOFISË SË “MENAXHIMIT MBI BAZË SHKOLLE”?! ---

Hysni ELEZI

Doktorant në shkencë edukimi, Universiteti Europian i Tiranës (UET). Ka kryer studime të larta Matematikë-Fizikë pranë Universitetit të Elbasanit. I trajnuar në kurse të ndryshme specializimi për Roli dhe konsolidimi i shoqatave të prindërve në Europë - Sofje, Bullgari. Për Hartimi i projekteve dhe rritja e kapaciteteve menaxheriale të OJF-ve-Tirane, Shqipëri. Vendim-marrje me pjesëmarrje – Shkup, Maqedoni. Partneriteti shkollë – familje dhe roli i tij-Tiranë, Shqipëri. Trajnime Advokim – Lobim për mbrojtjen e interesave të prindërve– Tiranë, Shqipëri. Me përvojë të gjatë në mësimdhënie dhe në bashkëpunimet me organizata të ndryshme kombëtare e ndërkombëtare për trajnimin e mësuesëve dhe të Bordit të Shkollës, për qeverisjen dhe menaxhimin e shkollës, partneritetin shkollë-familje, etj. Që nga viti 2002 e në vazhdim është Kryetar i Shoqatës së Prindërve Tiranë dhe anëtar i Bordit të Shoqatës Kombëtare të Prindërve.

Tomi TRESKA

Aktualisht Përgjegjës i Departamentit të Edukimit në UET. Doktor i Shkencave në Histori, Universiteti i Tiranës. Ka kryer studimet e Larta në Histori – Gjeografi, Universiteti i Tiranës. Në Drejtësi – Universiteti i Shkodrës “Luigj Gurakuqi”. Kurse të ndryshme specializimi Modernizimi i kurrikulës së Fakultetit të Shkencave Sociale, Universiteti i Gracit Austri, Universiteti i Parmës, Itali; Menaxhim i ciklit të projektit-Sarajevë, Bosnjë; Sofje, Bullgari, Transformim Konflikti – Ohër, Maqedoni, Vendim-marrje me pjesëmarrje – Shkup, Maqedoni, Partneriteti shkollë – familje – Tiranë, Shqipëri, Advokim – Lobim – Tiranë, Shqipëri. Me përvojë të gjatë në mësimdhënie në nivel universitar, eksperiencë të pasur pune për agjenci të ndryshme kombëtare dhe ndërkombëtare, në çështje që lidhen me trainimet e mësuesve e të drejtuesve të shkollave, me partneritetin shkollë – familje, qeverisjen “e mirë”, survey dhe analiza, raporte, etj.

ABSTRACT

The theme gives a theoretical overview of the main contemporary theories on the school management and is specifically focused on the school-based management philosophy, based on the thesis that considers the school as an organisation where the roles and the responsibilities of the stakeholders who are contributing for its performance are clearly defined.

The paper provides theoretical arguments on the four main models of school-based management today and theoretical support on which “the Albanian model” of school administration today should be established, in the frame of the new Law on Pre-university Education.

Meaning of “Albanian model” requires understanding of its content, substance and form, as well as the modalities by means of which it will be implemented. However, this does not exclude its application from the challenges that associate it, whose addressing does not leave aside neither the Law on Pre-university Education itself, nor the Normative Provisions, neither the clear definition of the roles and the responsibilities of each actor, also, nor the priorities for the setting up of the respective capacities.

These are the object of this paper, which not only finds out, but also gives some original solutions in the form of theoretical and practical recommendations.

Key words: *school -based management, Law on Pre-university Education in Albania, school, opinion theory in the field of education, school principles, teachers, parents, institutionalized representation of parents, roles and responsibilities, capacities.*

Përshkrimi i kontekstit

Duke patur parasysh rolin që kanë prindërit si faktor kryesor në edukimin e fëmijëve, të drejtat dhe përgjegjësitë e tyre sipas ligjit, mundësitë dhe përparësitë që duhet të kenë për t'u përfshirë në vendimmarrje, si dhe modelet që ekzistojnë sot në botë për Menaxhimin në Bazë Shkolle, na nxitën që t'ja kushtojmë këtë studim 'bazës teoriko-filozofike' të krijimit të modeleve të menaxhimit të shkollës dhe mundësisë së krijimit të një modeli të ri shqipëtar.

Këndvështrimi është në përputhje me faktorët që ndikojnë në qeverisjen, administrimin dhe menaxhimin e shkollës, mbështetur në tezën që e trajton institucionin e shkollës si një organizatë në të cilën përcaktohen qartë rolet dhe përgjegjësitë e aktorëve që kontribuojnë në performancën e saj.

Format e ndryshme ekzistuese të "Menaxhimit në Bazë Shkolle" (MBS), shpjegohen në varësi të faktit se kush e ka fuqinë vendimmarrëse. Parë në këtë këndvështrim ekzistojnë katër modele të Menaxhimit në Bazë Shkolle: Kontrolli Administrativ, Kontrolli Profesional, Kontrolli Komunitar dhe Kontrolli i Balancuar (Leithwood, K., and Menzies, T. 1998, pp.325).

Në Shqipëri, menaxhimi dhe administrimi i shkollës në sistemin parauniversitar, ka pësuar një ndryshim pozitiv, sidomos me daljen e ligjit të ri të 'sistemit arsimor parauniversitar' por akoma ka ngërç në zbatimin e ligjit dhe funksionimin e strukturave menaxhuese.

Qëllimi i këtij studimi është, gjetja dhe argumentimi teorik i një 'modeli efektiv' për mënyrën e Menaxhimit në Bazë Shkolle, nëpërmjet përfshirjes së institucionalizuar të prindërve.

Metodologjia

Në këtë proces kërkimor kemi bërë një shqyrtim të fokusuar të literaturës së teorisë institucionale, dhe të studimeve ku është zbatuar teoria institucionale. Janë marrë në konsideratë ato etapa të zhvillimit të teorisë institucionale që të çojnë në krijimin e një modeli të ri konceptual, konkret dhe të zbatueshëm, në kushtet e një mjedisi institucional që kërkon ndryshim të elementeve të strukturës. Këtu përshkruhen karakteristikat kryesore të teorisë institucionale, neo-institucionalizmit, të teorisë institucionale të organizatave dhe të teorisë institucionale të grupeve të interesit e të menaxhimit arsimor.

Bazimi teorik

Krijimi i modeleve të mësipërme të MBS, është të bazuara në 'teorinë institucionale' e cila fokusohet në aspektet më të thella dhe më elastike të strukturës shoqërore. Ajo i konsideron proceset me të cilat strukturat, duke përfshirë skemat, rregullat, normat dhe rutinat, si udhëzues autoritativ për sjelljen sociale. Kjo teori shqyrton se si këto elemente janë krijuar, janë shpërndarë, adoptuar dhe përshtatur mbi hapësirën dhe kohën, dhe në ç'rrethana ndërveprojnë ose jo. Institucionet janë struktura shoqërore që kanë arritur një shkallë të lartë të elasticitetit. Teoria plotëson studimet e sjelljes organizative dhe studimet mbi burimet njerëzore. (Scott, Richard W. 2004, pp 408-14).

Analiza institucionale tregon mënyrën se si individët dhe grupet mund të ndërtojnë institucione, se si funksionojnë institucionet në praktikë, dhe efektet e institucioneve në shoqëri. (Center for the Study of Institutions, Population and Environmental Change, 2005).

Para fillimit të studimit të Robert Merton në fund 1940, organizatat nuk pranoheshin në mënyrë tipike si një fenomen social dallues, por ishin trajtuar në mënyrë tipike si aspekte të vecanta në problemet sociale.

Merton kishte në fokus dinamikën e ndryshimit social dhe, ndryshimet u reflektua në dy objektiva kryesore:

- a) shqyrtimi i natyrës së covariacionit në mesin e elementeve të ndryshme të strukturës;
- b) vlerësimi i ekuilibrit dinamik midis rezultateve jofunksionale dhe të dobishme të marrëveshjeve të caktuara strukturore.

Këto objektiva adresojnë dy probleme:

- a) komponentët e një sistemi strukturore duhet të integrohen për të mbijetuar sistemi;
- b) ndryshimi në një komponent strukturore kërkon ndryshime adaptive në komponentët e tjerë.

Kurse qasja që ka adoptuar Scott për institucionalizimin ishte për të ndërtuar një "kornizë gjithpërfshirëse" që përfshin koncepte të lidhura, por të ndryshme, ku konceptet dhe argumentet ndodhen brenda një sistemi më të gjerë teorik. (Scott 2001: 48, , Scott 1995: 33).

Fokusi teorik ishte në tensionet që lindin ndërmjet punonjësve profesionistë dhe rregullave burokratike të mbikëqyrjes hierarkike (Scott, 1965, 1966). Që në 1995, W. R. Scott, ka prezantuar tri bazat e legjitimitetit për organizatat: a) normative; që përfshin detyrimin social, normat dhe vlerat, b) rregulluese;

përfshin rregullat, ligjet dhe sanksionet dhe c) njohëse; përfshin simbolet, besimet dhe identitetet sociale.

Diversiteti i teorizimit rreth institucioneve

Diversiteti i teorive rreth institucioneve sugjeron se teoritë jo thjesht ndryshojnë, por tregojnë se si ato ndryshojnë. Teoria dhe hulumtimi ka theksuar se janë elemente 'kulturorë-njohëse' si bazë për analizën institucionale, por një vlerë të madhe në punë e favorizon 'rregullativë' apo 'qasjet normative'.

Gjatë formimit të një organizate duhet mbajtur parasysh së pari, se mjediset institucionale nuk janë monolite, por shpesh në ndryshim dhe konfliktuale.

Së dyti, duke pranuar se aktorët janë ndërtuar institucionalisht, është thelbësore për të afirmuar në vazhdimësi potencialin e tyre për rindërtimin e rregullave, normave dhe besimeve nga të cilat udhëhiqen. (Scott 1995 ; 2001).

Neo-institucionalizmi

Ky orientim i ri i propozuar nga John Meyer dhe kolegët si Brian Rowan në vitin 1977, Richard Scott në vitin 1983, dhe nga Lynne Zucker në vitin 1977, tregojnë se struktura formale organizative reflekton jo vetëm kërkesat teknike dhe varësitë e burimeve, por u formësua edhe nga forcat institucionale. Ideja thelbësore se organizatat janë ngulitur thellë në mjediset shoqërore dhe politike, sugjeroi se praktikata organizative dhe strukturat shpesh janë reflektime të/ose përgjigjeve ndaj rregullave, besimeve dhe konventave, ndërtuar në një mjedis më të gjerë. (Walter W. Powell, 2007)

Neo - institucionalizmi është një teori që fokusohet në zhvillimin e një pamjeje sociologjike të institucioneve, në mënyrën se si ndërveprojnë dhe mënyrën se si ata ndikojnë shoqërinë. (Michael Lounsbury and Eric Yanfei Zhao, 2013, p. 1-2)

Nënfusha kryesore e neo-institucionalizmit është Institucionalizmi normativ, që shikohet shpesh si "origjina" e institucionalizmit të ri dhe ka të bëjë me një pamje normative të institucionalizimit. Në interpretimin sociologjik të institucioneve, institucionalizmi normativ thekson se "logjika e përshtatshmërisë" udhëzon sjelljen e aktorëve brenda një institucioni.

Teoria institucionale e grupeve të interesuara

Teoria institucionale e grupeve të interesit sugjeron se organizatat kanë një shumëllojshmëri të palëve të interesuara dhe se një detyrim moral, social dhe

ligjor, është borxh ndaj këtyre palëve të interesuara për të kënaqur interesat e tyre. Duke u dhënë atyre prioritet në sistemet e kontrollit të menaxhimit, mund të akomodohen objektivat divergjente që kanë.

E ardhmja e hulumtimit fokusohet në njohjen dhe trajtimin e drejtë të palëve të interesuara në vendimmarrje menaxheriale. Në funksion të faktit se roli i menaxhimit është duke u bërë gjithnjë e më i rëndësishëm për

zhvillimin e arsimit, është e qartë se rëndësia dhe kuptimi modern për organizatat arsimore po ndryshon së bashku me rëndësinë e arsimit në përgjithësi. (Fontaine, C.; Haarman, A. and Schmid, S. 2006)

Edhe në menaxhimin arsimor nuk ka asnjë teori të vetme gjithëpërfshirëse, shumica e teorive të udhëheqjes dhe menaxhimit në këtë sektor, posedojnë tri karakteristika kryesore:

1. Prirjen të jenë normative në lidhje me natyrën e institucioneve arsimore dhe sjelljen e individëve brenda tyre.
2. Të jenë selektive ose të pjesshme (në se ato theksojnë aspekte të caktuara të institucionit).
3. Të jenë të bazuara apo të mbështetura nga vëzhgimi i praktikës në institucionet arsimore

Sipas Tony Bush, (2007) ka disa modele të menaxhimit të arsimit si: formal, kolegjal, politik, subjektive, të dyjëzuar dhe kulturor, për të cilët janë modelet perkatëse të udhëheqjes së shkollës: menaxherial, pjesmarrës, transaksionit, rastit dhe instruktor. Modelet më të spikatur në sistemin arsimor janë modelet formale dhe modelet kolegiale. Modelet formale janë modelet strukturorë, burokratike, racionale, hierarkike dhe sistemet e modeleve. Modelet kolegiale përfshijnë të gjitha ato teori që theksojnë se pushteti dhe vendimmarrja duhet të ndahet në mesin e disa ose të gjithë anëtarëve të organizatës, të cilat janë fuqishëm normative në orientim ". (Bush, 2003, fq .37).

Modeli i 'MBS' në vendin tonë synohet të jetë një model i kombinuar i modeleve të mësipërme, por duke përfshirë institucionalisht prindërit dhe duke përfshirë të gjitha grupet e interesit.

Ky model do të ndërtohet bazuar në teorinë Institucionale dhe krijimin e strukturave funksionale sepse përmbush kriteret e mësipërme:

- a) nëpërmjet 'ndikimeve normative' ofron qasje për një strukturë të tillë si 'menaxhimt në bazë shkollë'
- b) jep mundësinë për të përzgjedhur e përshtatur një model të përparuar: aplikimi i një modeli për 'menaxhimin në bazë shkollë' ku prindërit të jenë të përfshirë institucionalisht dhe të luajnë rolin e tyre në këtë strukturë, për të

- arritur parametrat e një shkolle efektive.
- c) shprehet nevoja e integritit të disa ose një komponenti të modelit (sic janë prindërit) e cila çon në ndryshimin ose adaptimin e komponentëve të tjerë. Kjo do të kënaqë interesat e tyre.
- d) tregon mundësinë dhe rrugën e institucionalizimit të këtij modeli. Ne këtë model menaxhimi do të përcaktohen qartë grupet e interesit që do të përfshihen, roli që do të ketë secili dhe funksionet që do të kryejnë, raportet e ndërveprimit ndërmjet tyre por dhe me institucionet lineare e vertikale.
- e) do të evidentohen mundësite, nevojat dhe barrierat për përfshirjen institucionale të prindërve në këtë model

Për të krijuar një ‘model shqipëtar’, është e nevojshme të studiohet mjedisi institucional konkret, pastaj të përcaktohen të gjithë aktorët e interesuar për të marrë pjesë në menaxhimin e shkollës, duke parë përputhshmërinë me ligjshmërinë aktuale, bashkepunimet horizontale dhe vertikale, etj.

Referencat

- Leithwood, K., and Teresa Menzies (1998). “Forms and Effects of School-Based Management: A Review.” *Educational Policy* 12(3): 325
- Scott, R. W (1987), p. 51 -68. Konferenca “Mbi ndryshimin Institutional” Modeli teorisë institucionale.
- Scott, Richard W. 2004. “Teoria Institucionale” P408-14 në Enciklopedinë e Teorisë Sociale, George Ritzer, ed. Thousand Oaks, CA: Sage.
- Center for the Study of Institutions, Population and Environmental Change. (2005). *Institutional Analysis at CIPEC*. Retrieved 2009-11-19.
- Scott, W. Richard 2001. *Institutions and Organizations*. Thousand Oaks, CA: Sage, 2nd ed
- Scott, Richard W. 1995. *Institutionet dhe organizatat*. Thousand Oaks, CA: Sage.
- Scott, W. Richard 1965. “Reactions to supervision in a heteronomous professional organization,” *Administrative Science Quarterly* 10, p.65-81.
- Scott, W. Richard. *The Adolescence of Institutional Theory*. *Administrative Science Quarterly*; Dec 1987; 32, 4; ABI/INFORM Global pg. 493-511
- Meyer, John and Rowan, Brian (1977) ‘Institutionalized organizations: formal structure as myth and ceremony’, *American Journal of Sociology*, 83: 340-63.
- Walter W. Powell, 2007. *The New Institutionalism*. (To appear in *The International Encyclopedia of Organization Studies*)
- Michael Lounsbury and Eric Yanfei Zhao, 2013. *Neo-institutional Theory*, p. 1-4 . ISBN: 9780199846740. Published online January 2013
- Fontaine, C.; Haarman, A. and Schmid, S.: *The stakeholder theory*. 2006, *Stakeholder analysis of higher education institutions*
- Tony Bush, 1996, 2007. *Theories of Educational Management*
- Bush, T. (2003). *Theories of educational management: Third Edition*. London: Sage.

PASQYRIMI NË LITERATURË I KËRKIMIT SHKENCOR RRETH KËNAQËSISË E MOTIVIMIT NË PUNË TË MËSUESVE

Valbona NATHANAILI

Diplomuar për fizikë pranë Universitetit të Tiranës, Fakulteti i Shkencave të Natyrës; ka mbaruar studimet pasuniversitare në shkencë pedagogjike pranë Fakultetit të Shkencave Sociale, Universiteti i Tiranës; specializuar pranë Universitetit të Oslos, Norvegji dhe “Austrian Study Center for Peace and Conflict Resolution”, Austri. Ka punuar si mësuese fizike pranë gjimnazit “Q. Stafa”, drejtore në shkollat “Xh. Delli” e “A. Buda”; pedagoge e fizikës pranë Universitetit të Tiranës, Fakulteti i Inxhinierisë; koordinatore e drejtore projektsh pranë disa fondacioneve e shoqatave; bashkëpunime me disa OJF në ideimin dhe zbatimin e projekteve në fushën e arsimit, mjedisit dhe të të drejtave të njeriut. Nga viti 2006-2012 ka qenë drejtore e Shtëpisë Botuese Universitare AU Press; lektore e Politikave, Reformave dhe Teorive në fushën e edukimit pranë Albanian University dhe Universitetit të Tiranës. Përkthyes dhe redaktore e shumë librave në fushën e arsimit të lartë; autore e shumë artikujve shkencorë dhe publicistikë, e disa librave dhe revënave.
e-mail: valbona.nathanaili@uet.edu.al

*It will go better next time, if you learn
to reduce everything and to classify properly.*
Johann Wolfgang Goethe, “Faust”

ABSTRACT

The purpose of this article is to present a general picture of the Albanian literature which addresses the scientific theory and research regarding satisfaction and motivation at work in general and that of teachers in particular. The analysed literature is the one found chiefly on-line: in catalogues or wholly/partly published on the web. The main resources for the researched literature have been the books of the National Library’s catalogue, doctoral works of various researchers and online scientific journals of several scientific universities and institutions. The second resource has been the bibliography and references used in scientific articles with the scope of analysing also the literature referred to by Albanian researches in relation to this subject matter, as well as unstructured interviews of several focus groups. The study is mainly qualitative. The method used is the text-based literature analysis and review, including unstructured interviews. Also some simple methods and instruments of descriptive statistics have been fashioned. It is a narrative description but it has been shown attention to summarise the results, including tables and diagrams.

It is concluded that such literature is still very poor and peripheral. There are only a few authors translated in Albanian of this area. There are only a few studies measuring specifically the satisfaction and motivation degree of teachers in schools and even less are studies undertaken nationwide. An appeal is made to policymakers. The problems of teachers performance, closely interrelated with the satisfaction and motivation at their work, shall be at the centre of a public debate. An abundant and qualitative literature as well as the promotion of scientific studies in order to recognise the reality in Albanian schools can serve as an important impetus.

Key words: *Literature, motivation, satisfaction, job, teachers, authors, researchers.*

1. Rëndësia e temës në lidhje me numrin e të punësuarve në arsimin parauniversitar

Sipas raportit paraprak të hartuar nga grupi i punës për reformimin e arsimit parauniversitar (maj, 2014), krijuar nga Ministria e Arsimit dhe e Sporteve, numri i përgjithshëm i mësuesve në arsimin parauniversitar publik për vitin shkollor 2013-2014 ka qenë 34 520 (nga të cilët, 4 144 në ciklin parashkollor), ndërsa në atë privat 3 599 (nga të cilët, 318 në ciklin parashkollor). Në total, numri i të punësuarve në arsimin parauniversitar shkon në 38 119.

Profesioni i mësuesisë është profesion i rregulluar. Për të fituar të drejtën e ushtrimit të profesionit të mësuesisë, çdo kandidat duhet të ketë kryer: studimet e ciklit të dytë në mësuesi në profilin përkatës; praktikën profesionale pranë institucioneve të arsimit parauniversitar të paracaktuara nga DAR/ZA-të; provimin e shtetit për mësuesi në profilin përkatës. Me përfundimin e praktikës profesionale, mësuesi praktikant vlerësohet nga mentori, nga drejtori i shkollës dhe nga komisioni i vlerësimit të praktikantit. Vetëm pas vlerësimit pozitiv të aftësisimit praktik, praktikanti mund të regjistrohet në provimin e shtetit, i cili kryhet në mënyrë të digjitalizuar. Pas përfundimit me sukses të provimit të shtetit, mësuesit e rinj aplikojnë për punësim në institucionet arsimore pranë DAR/Za-ve që kanë vende të lira pune. Çështja e motivimit dhe e kënaqësisë që duhet të gjejnë në profesionin e tyre mësuesit lidhet edhe me rezultatet e dobëta që kemi në provimet e licensimit të mësuesve të rinj. Sipas Richardson et al (2014:xix) është shumë e rëndësishme zhvillimi i teorive që lidhen me motivimin e mësuesve. Po sipas tyre, mësuesit gjatë gjithë jetës vazhdojnë të jenë nxënës dhe të njëjtët faktorë që i motivojnë ose demotivojnë si studentë që ndjekin universitetin e mësuesisë, vazhdojnë të luajnë rol edhe gjatë rritjes së tyre profesionale. Në këtë kuadër, rezultatet e dobëta në provimet e licensimit të mësuesve duhet të jenë shqetësuese, pasi sa më sipër, duke qenë „nxënës“ të dobët do vazhdojnë të jenë edhe mësues të dobët, ose në rastin më të mirë të pamotivuar për karrierë profesionale.

Sipas raportit (*Ibid*, maj, 2014), për vitin shkollor 2013-2014, kemi rezultate të pakënaqshme sa i takon licensimit të mësuesve:

Sezoni	Regjistruar	Pjesëmarrës	Kalues	% Kalues
Dhjetor 2012	248	227	112	47.26
Korrik 2012	667	542	222	59.48

2. QËLLIMI DHE OBJEKTIVAT E STUDIMIT

Qëllimi është të selektohen dhe analizohen të gjithë librat që janë kataloguar në Bibliotekën Kombëtare, sipas titullit dhe përmbajtjes, që përputhen me interesin e studimit, sikundër edhe punimet e doktoraturës që gjenden aty; të analizohet përmbajtja e revistave shkencore të disa universiteteve e institucioneve shkencore, kryesisht ato që i ofrojnë online në faqet e tyre ueb, fusha e botimit të të cilave është në përputhje, po ashtu, me natyrën e studimit; të analizohet bibliografia/referenca e artikujve shkencorë të botuar – a ka referenca për autorë shqiptarë.

Objektiva të studimit:

- Identifikimi i të gjithë literaturës që ofrohet online sa i takon kënaqësisë e motivimit në punë të mësuesve, duke përdorur disa fjalë çelës që lidhen me këto dy koncepte.
- Një analizë përshkruese e gjendjes së literaturës lidhur me këtë tematikë.
- Identifikimi i vështirësive/mundësive/lehtësive që hasen gjatë lundrimit në faqet e ndryshme ueb të disa institucioneve kryesore kur bëhet fjalë për literaturë dhe bibliotekë on-line.

3. PYETJA KËRKIMORE, HIPOTEZA DHE METODOLOGJIA E PUNIMIT

Në zgjedhjen e temës janë pasur në vëmendje problematikat e shumta që shoqërojnë arsimin shqiptar, veçuar: lëvizjet e vazhdueshme të stafit punonjës e drejtues, numrin gjithmonë e më të madh të mësuesve që braktisin zanatin dhe studentëve që mbarojnë fakultetet e mësuesisë e nuk u drejtohen dyerve të shkollave për të gjetur një punë si dhe reformat e shumta të marra nga lart, shpesh pa ditur se çfarë ndodh në shkollë. Akoma, në shoqërinë e dijes dhe të informacionit, sa e vështirë ose e lehtë është të orientohesh në gjetjen e literaturës së kërkuar në faqet ueb të institucioneve shkencore shqiptare.

Për Elmore (Harvard Education Press, 2008, f. 15) në shkollë “ngjit” vetëm ajo që ndodh brenda saj, shpesh shumë larg atyre që flasin për të. Reformat në arsim duhet të fillojnë nga poshtë, në bërthamën e shkollimit. Sa më afër të jemi me shkollën dhe me atë që ndodh brenda saj, aq më të sigurt jemi se nismat e marra do zbatohen.

Pyetja që shtrohet është: si është gjendja e literaturës dhe, nëpërmjet saj, edhe e kërkimit shkencor sa i takon kënaqësisë e motivimit në punë të mësuesve në Shqipëri? Akoma, çfarë vendi zënë, në literaturën

që botohet në vendin tonë, studimet që lidhen me motovimin dhe kënaqësinë në punë të mësuesve në shkollë?

Njohja e realitetit shkollor shqiptar, domethënë sa të kënaqur e motivuar janë mësuesit në punë mund të bëhet nëpërmjet studimeve të mirëfillta shkencore. Stafet akademike të universiteteve dhe të Akademisë së Shkencave, me punimet e tyre të doktoraturës, librat, artikujt shkencorë janë një burim shumë i mirë. Po ashtu, literatura që ofrohet në shqip nga ente të ndryshme botuese i vjen në ndihmë këtij synimi.

3.1 Metodologjia

Qasja në këtë studim është, kryesisht, me natyrë cilësore, me synimin për të krijuar një tablo të përgjithshme të situatës së literaturës që lidhet me kënaqësinë e motovimin në punë të mësuesve. Kërkohej të hulumtohen jo vetëm njohuri të përgjithshme që lidhen me shtjellimin e këtyre dy elementëve për këtë profesion, por edhe studime të mirëfillta sa i takon këtij profesioni në Shqipëri. Janë përdorur dy qasje kryesore cilësore:

1. Studim literature
2. Analizë përmbajtje

Të dhënat cilësore të paraqitura mbështeten mbi një bazë të dhënash sasiore, mbledhur nga burime të ndryshme online dhe listuar mbi bazën e disa kriterëve të caktuara, hartuar në përputhje me interesat e studimit. Analiza e të dhënave është bërë me metoda të thjeshta të statistikës përshkruese: përqindje dhe ndërtim grafikësh linearë në 2D.

Në mënyrë të përmbledhur:

Kërkim i literaturës shqip që gjendet online në faqet e institucioneve, nëpërmjet disa fjalëve kyç: Bibliotekë Kombëtare, Akademia e Shkencave, Instituti i Sociologjisë, Universiteti Shtetëror i Tiranës dhe disa universitete private.

- Studim i përmbajtjes së artikujve të gjetur
- Metoda të thjeshta të statistikës përshkruese

Literatura e analizuar është ndarë në burime kryesore dhe dytësore. Si burime kryesore janë klasifikuar: libra, teza doktorature dhe artikuj shkencorë. Si burime dytësore: bibliografi/referenca.

3.3 Metoda e analizës së të dhënave

Mënyra kryesore e hulumtimit është ajo e gjykimit në bazë të fjalëve kyç, të zgjedhura që të mund të replikohen për të gjithë burimet. Mbas zbatimit të fjalës kyç, më tej janë selektuar titujt në bazë të përmbajtjes e autorëve. Mbledhja e informacionit është bërë në disa rrugë:

shfrytëzimi i faqeve online të burimeve të ndryshme që merren me administrimin e literaturës së zgjedhur ose intervistave me autorë e grupe potencialë. Në rastin e librave, literatura e kataloguar në Bibliotekën Kombëtare është selektuar sipas këtyre variablave: edukim, mësues, tezë doktorature, disertacion dhe motovim, të zbatuara në titull dhe si fjalë kyç.

Në rastin e institucioneve të tjera janë kërkuar dhe hapur, në faqet përkatëse ueb, ikonat “biblioteka online”, “botime shkencore”, “revista shkencore”, “punime doktorature”.

Interpretim të dhënash

Motivimi në punë e mësuesve ka rëndësi në terma afatshkurtër e afatgjatë, jo vetëm sepse lidhet me kënaqësinë që të jep profesioni i zgjedhur, por edhe për mënyrën si krijojnë marrëdhënie e ndërveprojnë me studentët e nxënësit, sikundër edhe për faktorë kontekstualë që mund të mbështesin ose minojnë synimet dhe vetë motovimin e tyre (Richardson et al, Ibid: xv).

Duhet theksuar se gjatë hulumtimit, probleme të ndryshme mund të ndikojnë në limitimin e burimeve, për rrjedhojë edhe të rezultateve të kërkimit - sa më poshtë janë renditur, por jo sipas rëndësisë.

- Shumë nga pedagogët nuk bashkëpunojnë me shtëpitë botuese për botimin e librave, për shkak që kanë natyrë kryesisht financiare. Kjo bën që botimet e tyre të mos jenë në fondin e Bibliotekës Kombëtare.
- Kur bëhen ribotimet, për mungesë të ndërgjegjësimit të të dy palëve: autor dhe Shtëpi Botuese, nuk merret ISBN e re, që do të thotë përsëri se kjo vlerë e shtuar e botimit të ri mbetet e paidentifikuar
- Shumë autorë shqiptarë, kryesisht pedagogë, për shkak të kushteve që vendos marrja e një grade shkencore, kontributet e tyre në këtë fushë i japin në revista të huaja. Për rrjedhojë, nuk mund të thuhet me siguri se e gjithë literatura e ofruar në shqip është e njëjtë me kontributin e studiuesve shqiptarë në këtë fushë. Në Bibliotekën Kombëtare nuk katalogohen të gjitha revistat e botuara nga entet shkencore; libraritë kryesore hezitojnë t'i marrin për shkak të numrit të kufizuar të lexuesve.
- Paaftësinë për të kuptuar, nga shumë institucione, rëndësinë e jashtëzakonshme që ka paraqitja në ueb e materialeve shkencore të botuara nga punonjësit e tyre, ndonëse shpesh edhe rrjedhojë fondesh ose menaxhimi.

Në draftin e parë të studimit u mendua të përfshihej edhe analizimi i literaturës që gjendet në këto biblioteka, ndarë në dy grupe: universitetet publike (shtetërore) në Tiranë dhe ato private, por rezultatet ishin pothuaj inekzistente. Pothuaj asnjë nga universitetet nuk ka në faqen e tij online bibliotekën ose titujt shqip që ka në dispozicion të studiuesve ose studentëve. Duhet theksuar se bëhet fjalë për literaturën shqip, pasi ajo e huaj gjendet në format elektronik, e përdorshme nëpërmjet një fjalëkalimi vetëm për stafin, si për shembull EBSCO etj.

Nga analiza e materialeve më sipër, librat, artikujt dhe punimet e doktoraturave që gjenden on-line dhe kanë qenë të mundur të identifikohen me motorët e kërkimit sa më sipër ose nëpërmjet burimeve sekondare, janë, në total 22, përkatësisht 8 artikuj (36%) dhe pjesa tjetër libra. Nga këta artikuj, tre janë në anglisht. Në librat e gjetur online nuk trajtohet si subjekt kryesor motivimi dhe kënaqësia, por vetëm si përmbajtje me natyrë shpesh periferike.

Konkluzione/ Rekomandime

Çështje që lidhen me kënaqësinë e motivimin në punë të mësuesve në Shqipëri zënë një vend periferik në literaturën shqip.

- Sipas Richardson *et al* (2014), situata ka qenë e tillë edhe në literaturën botërore deri në dekadën e fundit. Për më tepër theksojnë ata, nëse i është kushtuar kujdes motivimit të studentëve e nxënësve, pak është studiuar motivimi i mësuesve, një faktor i rëndësishëm i performancës në klasë. Nga literatura me interes në këtë fushë, citojnë (Ibid:xiv) Journal of Educational Psychology, Learning and Instruction, Teaching and Teacher Education, si dhe artikujt e botuar në konferencat ndërkombëtare të European Association for Research on Learning and Instruction (EARLI) dhe American Educational Research Association (AERA).
- Librat anglisht që gjenden të kataloguar në Bibliotekën Kombëtare janë shumë të kufizuar. Librat shqip janë të pakët në numër dhe trajtojnë çështjet e motivimit dhe të kënaqësisë në përgjithësi. Po ashtu edhe punimet e doktoraturës që gjenden online.

Sa u takon revistave shkencore.

- Pothuaj të gjithë universitetet private kanë revistat e tyre shkencore, një pjesë e mirë e të cilave, edhe me pamje të kufizuar, mund të gjendet online. Janë pak studiues që e kanë në

optikën e tyre të studimit këtë tematikë. Në studimet e gjetura, të dhënat përfshijnë një numër të kufizuar shkollash e mësuesish.

Sa u takon bibliotekave të universiteteve.

- Pedagogët e Universitetit Shtetëror të Tiranës në faqen e tyre ueb janë të lidhur me disa biblioteka ndërkombëtare online, përfshirë edhe EBSCO, por që janë të paaksesueshme për publikun e gjerë. Gjatë hulumtimit u vu re se pothuaj të gjithë universitetet, përfshirë edhe ata privatë, nuk kanë faqe efektive sa i takon botimeve e kontributeve që japin studiuesit e tyre në kërkimin shkencor, ndonëse një nga drejtimet kryesore të punës është „kërkimi shkencor“.

Në studimet e kryera:

- Autorët që u referohen, kryesisht, janë Maslow, McClelland, Alderfer dhe Herzberg. Autorët shqiptarë nuk i referohen njëri-tjetri ose studimit të kryer nga një koleg shqiptar.
- Profesorati që ka bërë studime në këtë fushë rezulton shumë i pakët. Studimet kanë pothuaj të gjithë karakter përshkrues, jondërhyrës. Studimet kryesore në këtë fushë: Marion Kloep & Fatos Tarifa: „Working conditions, work style, and job satisfaction among albanian teachers“; „Kënaqësia e mësuesve shqiptarë nga puna e tyre“, raport vlerësimi i financuar nga Banka Botërore dhe MASH, Shqipëri, i autorëve Tamo dhe Karaj (2007); studimi „Kënaqësia e Mësuesve në Punë“, përgatitur nga Qendra Shqiptare për Kërkime Ekonomike (2012); Fatmir Bezati, udhëhequr nga Prof. Dr. Theodhori Karaj, Tiranë, 2012, „Faktorët që ndikojnë në kënaqësinë e punës së mësuesve të arsimit bazë në Shqipëri“.

Botimet e pakta, sikundër edhe fakti që shumë prej tyre u takojnë viteve deri më '2000, tregojnë se shkalla jonë e dijes në këtë fushë është e mangët. Meqënëse numrin më të madh e zënë libra, motivimi dhe kënaqësia lidhen akoma vetëm me mënyra të sjelli, përshkrime, koncepte e pikëpamje, pa pretenduar të marrin në analizë se çfarë ndodh në shkolla.

Nuk ka një bashkërenditje ndërmjet literaturës që i takojnë mësuesisë dhe literaturës që lidhet me motivimin dhe kënaqësinë që jep ky profesion. Pra, mësuesit nuk janë studiuar si një grup më vete, që kanë motive, synime, pritshmëri e aspirata personale. Nuk u jepet përgjigje pyetjeve të tilla si pse e kanë zgjedhur profesionin e mësuesit, a janë motivet që i shtyjnë të zgjedhin këtë profesion të njëjta me ato të profesioneve të tjera etj.

Sugjerorj

- Krijimi i një e-librarie me të gjitha publikimet e studiuesve shqiptarë, në gjuhë të huaj e shqip, në modelin e e-librarive të ndryshme që formohen në rajon e botë. Kjo u vjen në ndihmë jo vetëm studiuesve, profesionistëve e studentëve, por mund të shërbejë edhe si një ndihmesë kundër plagjiaturës.
- Mund të ndërmerren studime të mëtejshme për të intervistuar të gjithë studiuesit e fushës, në të gjitha universitetet e vendit, sepse vetëm në këtë mënyrë mund të pasurojmë ligjërimin në këtë fushë.

Bibliografia

- Educatio*, 2013-2014. Botim i European University of Tirana
- Herzberg, F., Mausner B., & Snyderman, B., 2010. *The motivation to work*. New Brunswick, New Jersey: Transaction Publishers. Origjinalmente publikuar në 1959 nga John Wiley & Sons, Inc.
- Lattham., G., 2007.

- Optime*, Botim i Albanian University
- Polis*, Botim i European University of Tirana
- Richardson, P.W., Karabenick, S.A. & Watt H. M. G. *Teacher motivation. Theory and practice*. New York: Routledge, 2014.
- Sergiovanni, Thomas, *Factors Which Affect Satisfaction and Dissatisfaction of Teachers*. Marrë nga *Journal of Educational Administration*, Vol. 5 Iss: 1, pp.66 – 82. *Social Studies* 2008-2012, Botim i European University of Tirana
- Sociological Analysis*, Botim i Albanian Institute of Sociology
- Whetten, D., et al. *Work motivation. History, Theory, Research, and Practice*. Londër: Sage Publications, Inc., 2007.

Burime nga interneti

- Biblioteka Kombëtare, Tiranë, Shqipëri
http://www.bksh.al/Katalogu/library/wwwwopac/wwwroot/beginner/index_al.html
- Studime sociale, Albanian Institute of Sociology, botimet e periudhës 2007-2012
<http://www.instituti-sociologjise.al/sq/lajme/lajm/nr/24/Revista-Studime-Sociale-2007-2012>
- http://www.arsimi.gov.al/files/userfiles/parauniversitar/RAPORTI_Korrik.pdf
- Faqet zyrtare të disa universiteteve.

NJESITË FRAZEOLOGJIKE ME VLERË MBIEMËRORE DHE PËRDORIMI I TYRE

Margarita DEDEJ

Ka mbaruar studimet në UT në Fakultetin e Historisë dhe Filologjisë (1998) në degën Gjuhë – shqipe dhe Letërsi. Ka mbrojtur titullin Master në UT (2009) në Fakultetin e Historisë dhe Filologjisë në degën Gjuhësi (Sociolinguistikë). Ka punuar Drejtoreshë dhe mësuese në Shkollën e Mesme Rogozhinë.

ABSTRACT

This paper will highlight some phraseological units variants adjectival value and importance of their function in discourse, be understood through examples that they are an important part of language and enable social interaction and reflect the main patterns of human thought. These units are fissile phraseological different scale and conceptual structure associated with metaphorical and metonymic. For this reason in the process of understanding and using both aspects are taken into account linguistic and he trope. In terms of language can include elements of semantic, morphological and syntactic, semantic composition and phraseological units express condition or emotion. Adjectival phraseological unit when it contains an adjective, it serves as the seat grammatical phraseological unit and in many cases even as its meaning hearth although in most cases this role has nominal limb .Adjectival limb is an important part of most adjectival phraseological units that are also subject to the formal change blindness . They reflect varying degrees of formal idiomation .

An important factor affecting the determination of the formal boundaries , and the initials are the similarities end for the free forms of the phrase. Setting Limits initials and final adjectival phraseological units is important for their structural identification, for determining the number of constituent limbs . We will see that when phraseological unit is less stable then the more motivated she is. This means that sustainability is closely linked to the semantic structural. We will bring examples of the different options lexical, grammatical, phonetic, geographic clearly reflect the degree of sustainability.

Keywords: *adjective, adjectival limb, free phrase, adjectival phraseological units.*

Hyrje

Njësitë frazeologjike janë pjesë e rëndësishme gjuhësore, të cilat bëjnë të mundur bashkëveprimin shoqëror dhe reflektojnë modelet kryesore të mendimit njerëzor. Këto njësi frazeologjike janë të zbërthyeshme në shkallë të ndryshme dhe lidhen me struktura konceptuale metaforike dhe metonimike. Për këtë arsye në procesin e të kuptuarit dhe të përdorimit të tyre merren parasysh të dy aspektet ai gjuhësor dhe ai konjitiv. Si pjesë e pandarë e gjuhës, njësitë frazeologjike zënë edhe një vend të veçantë dhe mund të vërejmë një ndikim të dyanshëm njësi frazeologjike – gjuhë. Ky ndikim vërehet qartë në mënyrën e formimit dhe zhvillimit të shprehjeve frazeologjike sipas rregullave morfologjike, sintaksore dhe gramatikore. Megjithëse shumë herë ato i shmangen këtyre rregullave, shprehjet frazeologjike shfrytëzojnë mundësitë që u lejon sistemi gjuhësor në marrëdhënie me zhvillimet që ndodhin brenda strukturës së njësisë frazeologjike. Ndikimi i njësisë frazeologjike në gjuhë vjen nga mundësitë e pashtershme dhe tiparet e spikatura të tyre që lejojnë përdorimin e tyre në tekste të ndryshme si mjete dhe si mundësi burimore. Rëndësia e përjasjes së njësisë frazeologjike me vlerë mbiemërore lidhen me vështirësitë që hasen në procesin e të mësuarit të këtyre njësisë të veçanta. Qëllimi arrihet kur të mësuarit karakterizohet nga aftësia për të reflektuar mbi kuptimin e një shprehjeje të figurshme si edhe lidhjes mes kuptimit dhe formës. Gjuha duhet të analizohet në mënyrë që kuptojmë lidhjen midis mënyrës së të shprehurit dhe synimit komunikues. Mësuesi në një orë mësimore mund të rindërtojë kuptimin e figurshëm të njësisë duke iu referuar njohurive që ka për të ose referencave kuptimore në lidhje me pjesët e një njësisë frazeologjike nisur edhe nga konteksti ose nënteksti. Megjithëse mund të duket një fenomen pak i rëndësishëm në zhvillimin gjuhësor procesi i mësimdhënies është pjesë e rëndësishme në marrëdhëniet e pedagogjisë me letërsinë dhe gjuhën. Aftësia për të kuptuar njësitë e figurshme gjuhësore siç janë njësitë frazeologjike lëviz paralelisht nga një aftësi e kufizuar gjuhësore e të shprehurit në të cilën shkon gjuha konkrete e karakterizuar nga realizimi formal, në një aftësi të plotë gjuhësore në të cilën përdorimi gjuhësor mbështetet në aftësi të tjera përtej atyre gjuhësore. Edhe pse figurat letrare janë pjesë e rëndësishme në procesin e të kuptuarit të gjuhës ato janë mjaft komplekse në natyrën e tyre. Duke u nisur nga përvoja në procesin e mësimdhënies dhe të studimit nga ana teorike ndërmorëm këtë studim për t'i trajtuar njësitë frazeologjike mbiemërore si një grup i larmishëm brenda njësisë gjuhësore nga

ana formale dhe ajo semantike, si elemente që luajnë rol të rëndësishëm në përdorimin e tyre në ligjërime ashtu edhe në përdorimin në tekstet shkollë (Gjuhë shqipe dhe Letërsi) nga nxënësit e shkollës së mesme veçanërisht në punët me shkrim. Këto të dhëna mbi natyrën e njësisë frazeologjike janë fryt i kërkimeve gjuhësore dhe përvojës në mësimdhënie. Në këtë punim është propozuar një model përshkrues teorik ndërgjuhësor brenda fushës së frazeologjisë, si një disiplinë e përfshirë brenda lëmit të pedagogjisë dhe gjuhësisë. Njësitë frazeologjike paraqesin një natyrë të parregullt që reflektohet në transformimet semantike dhe formale që kanë pësuar ato me kalimin e kohës. Ky fakt e bën frazeologjinë një fushë studimi të bukur dhe mjaft të vështirë, të larmishme dhe tërheqëse. Pasqyrimi i përdorimeve të njësisë frazeologjike me vlerë mbiemërore në shqipe synon të zbulojë tipare të veçanta në drejtimin teorik, por edhe në lidhje me praktikën e mësimit të gjuhës shqipe. Edhe në praktikë vërehet se këto njësi frazeologjike zënë një vend të veçantë edhe në tekste (dhe në veprat letrare) duke mundësuar nevojën e një studimi më të thelluar në drejtim të përmbajtjes dhe të formës së tyre. Nëpërmjet ndërthurjes së formës me përmbajtjen realizohen skema të figurshme, të cilat paraqesin koncepte të ngulitura në kulturë dhe lidhen me njësi të veçanta leksikore. Kjo përjasje është me interes dhe në plan teorik dhe në plan praktik sidomos për të kuptuar sesi pasqyrohet nëpërmjet njësisë frazeologjike kultura dhe psikologjia kombëtare edhe nga nxënësit në punët me shkrim (ese-të). Përdorimi i njësisë frazeologjike është edhe mjaft i rëndësishëm për bashkëveprimin shoqëror, sepse individi pasqyron në situata të caktuara shprehjet e duhura duke treguar identitetin e një grupi të caktuar dhe të përdorimit të tyre merren parasysh të dy aspektet ai gjuhësor dhe ai konjitiv. Në aspektin gjuhësor mund të përfshijë elementet semantike dhe ato morfosintaksore, kurse në përbërjen semantike të njësisë frazeologjike shprehin gjendje ose emocione. Kështu kuptojmë se ndryshimet gjuhësore nuk janë thjesht në funksion të kohës por edhe të realiteteve sociale, mendësisë, kulturës, arsimimit, përparimit ekonomik etj. Përjasja dhe studimi i njësisë frazeologjike me vlerë mbiemërore është e rëndësishme për të zbuluar aspekte të perceptimit për lidhjet mes gjuhës dhe të të menduarit. Përgjatë punimit do të vërejmë se ndryshimet dhe ngjashmëritë në fushën e frazeologjisë gjuhësore në shqipe reflektojnë herë kulturën dhe natyrën e gjuhës. Për të vërtetuar hipotezën e sipërpërmendur kemi pasqyruar një larmi shembujsh të mbledhura nga vepra letrare në shqipe dhe shumëllojshmëri shembujsh nga tekste letrare dhe fjalorë.

Disa variante të njësive frazeologjike mbiemërore

Variantet formale të një njësie frazeologjike mbiemërore janë të qarta për atë kohë sa ato kanë në bazë të kuptimit të tyre metaforën dhe gjymtyrët me të cilat zëvendësohen i përkasin së njëjtës fushë semantike. Nëse kanë të njëjtin kuptim do të thotë se ato mund të jenë sinonime frazeologjike të cilat ose krijohen nga sinonimia kontekstore ose nga sinonimia leksikore.

Edhe zemrën e kish plot gaz...(Mitrush Kuteli, Tregime të zgjedhura, fq.64)

...sa i rrihte zemra nga gazi... (Mitrush Kuteli, Tregime të zgjedhura, fq.64)

Në shembujt e mësipërm njësitet frazeologjike janë sinonimike me njëra – tjetrën dhe mund të konsiderohen si njësi leksikore ekuivalente dhe variante të njëra – tjetrës. Siç mund të shihet njësia frazeologjike mbiemërore në përbërjen e saj ka gjymtyrë si: folje, mbiemra, ndajfolje, emra, numërore etj. të cilat po të zëvendësohen me gjymtyrë sinonimike do të kemi variante të së njëjtës njësi frazeologjike. Jo gjithmonë në njësitet frazeologjike mbiemërore është e pranishme gjymtyra e mbiemrit, por edhe kur mbiemri është i pranishëm ai mund të jetë i zëvendësueshëm me mbiemra të tjerë sinonime të tij.

Mamaja po e shihte me sy të merakosur ... (Kiço Blushi, Pajtoni i fundit, fq. 191)

...Ai na pa me vështrimin e tij të akullt... (Dritëro Agolli, Vepra letrare 6, fq. 20)

Njësitë frazeologjike mbiemërore siç vihet re në shembujt e mësipërm gjymtyrët mbiemërore janë sinonimike dhe mundësojnë përdorimin e njësive frazeologjike në vend të njëra - tjetrës. Jo gjithmonë njësitet frazeologjike mund të zëvendësojnë një trajtë sinonimike ndër mbiemra, por ato mund të formojnë sinonimi vetëm me një gjymtyrë.

Gjymtyrët emërore të njësive frazeologjike në shumë raste mund të mos jenë të fushave të ndryshme semantike, por ato edhe mund të zëvendësojnë njëra – tjetrën .

... merrte përnjëherësh zjarr si eshka ... (Shefqet Musaraj, Para agimit, fq.11)

... u mirrte koka zjarr ... (Jakov Xoxa, Lumi i vdekur, Vëll. III, fq.125)

Gjymtyrët joemërtuese si parafjala mund edhe të

zëvendësohen në njësinë frazeologjike mbiemërore në gjuhën shqipe. Njësia frazeologjike mbiemërore ka përgjithësisht kuptimin e mbiemrit predikativ dhe si e tillë gjymtyrët e saj mund të shkrijnë kuptimet e tyre dhe të jenë të njëvlershme për nga funksioni me fjalën. Në shembujt e mëposhtme do të vëmë re sesi gjejnë përdorim njësitë frazeologjike mbiemërore në zona të ndryshme dhe në grupe a bashkësi të ndryshme.

Konkluzione

Në përbërjen e strukturës së njësive frazeologjike mbiemërore janë të pranishëm mbiemrat, të cilët pasqyrojnë gjendje emocionale të ndryshme të cilat pasqyrohen edhe në gjuhë. Njësia frazeologjike mbiemërore përbëhet nga komponentë me të cilët vendos marrëdhënie të ngushta për të plotësuar kuptimin e saj. Kuptimi i njësisë frazeologjike varet nga llojet e ndryshme të kontekstit, sepse konteksti gjuhësor është i rëndësishëm për të dalluar gjymtyrët përbërëse të një njësie. Në njësitet frazeologjike mbiemërore mbiemri ka tendencën të forcojë lidhjet semantike me gjymtyrë të tjera që mund t'i përkasin një kategorie tjetër leksiko-gramatikore. Shpesh në njësitet frazeologjike mbiemërore janë të pranishme edhe pjesëzat mohuese. Disa prej njësive frazeologjike me vlerë mbiemërore mund të përdoren edhe në formë mohuese në të cilat ndonjëherë i gjejmë edhe të ngurosur. Në gjuhën shqipe ndeshen mjaft shpesh edhe njësitet frazeologjike mbiemërore që shprehin idenë e krahasimit. Në njësitet frazeologjike mbiemërore, për të zbuluar kuptimin leksikor i referohemi togfjalëshit të lirë që shërben si temë semantike e kuptimit frazeologjik. Po kështu vërehen me kujdes raportet e brendshme sintaksore ose lidhjet sintaksore që i ka të trashëguara. Variantet e ndryshme leksikore, gramatikore, fonetike, gjeografike e pasqyrojnë qartë shkallën e qëndrueshmërisë. Njësitë frazeologjike mbiemërore kanë shpesh të pranishme edhe foljen prandaj gjejmë në njësitet frazeologjike mbiemërore edhe zëvendësimin e foljes. Në njësitet frazeologjike mbiemërore, gjymtyrët mbiemërore janë sinonimike dhe mundësojnë përdorimin e njësive frazeologjike në vend të njëra - tjetrës. Jo gjithmonë njësitet frazeologjike mund të zëvendësojnë një trajtë sinonimike ndër mbiemra, por ato mund të formojnë sinonimi vetëm me një gjymtyrë.

Referencat

Thomai, J. (1981): Cështje të frazeologjisë së gjuhës shqipe, Akademia e Shkencave të RPS të Shqipërisë, Instituti i Gjuhësisë dhe i Letërsisë, Tiranë.

Thomai, J.(1975): “Frazeologjizma emërorë dhe mbiemërorë” në : Akademia e Shkencave të RPS të Shqipërisë/Instituti i gjuhësisë dhe letërsisë: Studime Filologjike,3, 1975.

Thomai, J. (2010): Fjalor frazeologjik i gjuhës shqipe. Akademia e Shkencave e Shqipërisë/Instituti i Gjuhësisë dhe Letërsisë, Tiranë: Shtëpia botuese EDFA

Thomai, J.(1966) : “Mbi rendin e fjalëve në strukturën e frazeologjizmave të shqipes”, tek Akademia

e Shkencave të RPS të Shqipërisë / Instituti i gjuhësisë dhe letërsisë: Studime filologjike, 1 (1966)

Veprat letrare të përdorura si shembuj

Agolli Dritëro (1981):“Vepra letrare 6“, Tiranë: Naim Frashëri

Kuteli Mitrush, (1972):“Tregime të zgjedhura“ Tiranë: Naim Frashëri

Musaraj Shefqet ,(1979): “Para agimit „Tiranë: Naim Frashëri

Xoxa Jakov,(1971):“Lumi i vdekur, Vëll. III „Tiranë: Naim Frashëri

ROLI I KLASAVE PARAFILLORE NË PËRGATITJEN E FËMIJËVE PËR VIJIM NË KLASËN E PARË

Mimoza Morina-VESELI

Lindur me 15.05.1980 në Glogocvc, ka përfunduar fakultetin dhe studimet master në Universitetin e Prishtinës, degen e Pedagogjisë së përgjithshme, aktualisht punonë në IP "Gëzimi ynë" –Prishtinë.

Flora MORINA

Lindur 27.12.1984 në Glogocvc, ka përfunduar fakultetin dhe studimet master në Universitetin e Prishtinës, degen e Pedagogjisë së përgjithshme, aktualisht punonë në shkollën fillore "Halil Bajraktari" –Glogocvc.

ABSTRACT

This research analyzed the role of pre-primary classes in preparation for attendance of children in the first grade of primary school. The research was conducted in preschool and pre-primary classes in primary school context in Pristina and Glogovac, divided proportionally. The research sample comprised 200 parents of children aged 5-6 years in pre-primary institutions and pre-primary classes and 100 educators from both institutions.

Results have shown that pre-school education and pre-primary classes play an important role in education, children's education and preparation for the first class, with which it established the foundations of education and meaningful education. So as parents as well as educators of the two institutions in the two towns were almost the same thoughts, that there children are socialized, skills and habits earn money for work and life in general, especially for first-class because they were notified their order and rule of life for concepts of numbers and letters which are held through fields of activities such as physical education, art, mathematics, native language, knowing that myself and the world, which areas will be converted into educational course on top of the class first. The cost of special importance for the rearing without food, without sleep we have no comfort.

Hyrje

Në moshën 5-6 vjeç kapaciteti i fëmijëve për të nxënë është mjaft i madh, ata zotërojnë një sërë shprehish, njohurish e qëndrimesh të cilat ndikojnë në aftësinë e tyre për të nxënë, në zhvillimin e personalitetit, në marrëdhëniet me të tjerët dhe pjesëmarrjen e tyre në jetën shoqërore. Qëllimi i këtij hulumtimi është të studiojmë dhe të bëjmë analiza në klasën parafillore, lidhur me përgatitjen e fëmijëve për klasë të parë, tekstet që përdorin, metodologjitë e punës, bashkëpunimin prind-educatore. Pyetjet kërkimore – përfshinë përgatitjen e përgjithshme të fëmijëve në institucionet ku vijnë klasen parafillore, drejtuar prindërve dhe edukatoreve në form pyetësori, në komunën e Prishtinës dhe të Glogocit, i cili përmban gjithsej 10 pyetje. Numri i grupit reprezentativ të edukatoreve dhe prindërve ka përfshirë gjithsej 300 respondentë në të dy qytetet, 200 prinder dhe 100 edukatore. Hipoteza ky hulumtim është zhvilluar me hipotezën: „Fëmijët që shkojnë në klasa parafillore përgatiten për klasë të parë, si në aspektin socio-emocional po ashtu edhe në atë fizik e intelektual, përmes lojës dhe librave“. Plani dhe program per peregatitjen e femijeve per klas te pare bazohet ne standartet e zhvillimit dhe te mesuarit ne femijerin e hershme 0-6 vjet dhe kurikuli per edukimin parashkollor ne Kosovë, 3 -6 vjeç permes fushave zhvillimore.

Zhvillimi i edukimit fizik dhe shëndetësor i fëmijëve të moshës 5-6 vjeç

Programi i edukimit fizike për moshën 5-6-vjeçare synon t'i motivojë dhe t'i aftësojë fëmijët për të kryer veprime fizike të thjeshta, në përshtatje me moshën, që synon mirërritjen e tyre fizike dhe shëndetësore.

Zhvillimi gjuhësor te fëmijët e moshës 5-6 vjeç

Qëllimet e formimit gjuhësor, synojnë krijimin e aftësive fillestare për të shkruar, të lexuar, të cilat do të mundësojnë një reflektim dhe nxitje të të menduarit konkret, refleksiv dhe krijues, të cilat bazohen në situata reale të jetës së fëmijëve.

Zhvillimi i edukimit artistik te fëmijët e moshës

Veprimtaritë në edukimin artistik realizohen përmes pjesëmarrjes së vazhdueshme në aktivitete të ndryshme, si në këndim, në vizatim, në vallëzim, tregimin,

interpretimin e një historie apo drame të vogël, që nxisin ata të shprehin përceptimet dhe përjetimet në formave të ndryshme.

Zhvillimi matematikor te fëmijët e moshës 5-6 vjeç

Në kopsht, matematika nuk konceptohet si lëndë apo si fushë e veçantë, por si një pjesë integrale e aktiviteteve të përditshme, në kontekstin e jetës së përditshme dhe të nxënit nëpërmjet lojërave zbuluese.

Zhvillimi i njohjes së vetes dhe botës te fëmijët e moshës 5-6 vjeç

Njohuritë shkencore kanë një rëndësi të veçantë sepse fëmijët mësojnë rreth proceseve jetësore, për burimet natyrore dhe vetitë e materialeve që i shërbejnë gjatë jetës përrms lojës.

Zhvillimi social-emocional i fëmijëve të moshës 5-6 vjeç

Zhvillimi social-emocional është një komponentë e programit parashkollor përmes të cilit edukatorët krijojnë mjedisin që mbështesin rritjen sociale dhe emocionale të çdo fëmije.

Faktorët që përcaktojnë përgatitjen e fëmijëve për nisje në shkollë

Ndër faktorët që përcaktojnë përgatitjen e fëmijëve për nisje në shkollë janë :

- Zhvillimi fizik e shëndetësor, pjekuria intelektuale, përgatitja sociale – emocionale, zhvillimi i të folurit, paranjohuritë ne pergjithesi.
- Ngjashmëritë dhe dallimet e rezultateve të prindërve në qytetin e Prishtinës dhe Glogocit

Ngjashmëritë

- Në të dy vendet, bashkëpunimin prind-educatore, prindërit e kanë vlerësuar si shumë të mirë,
- Mbi 90% e prindërve të të dy vendeve kanë përkrahur edukimin e fëmijëve me nevoja të veçanta në grup me fëmijëve të tyre,
- Janë deklaruar se njoftohen nga edukatorët për të arriturat dhe ngeçjet e fëmijëve të tyre, mirëpo ato kishin intervale kohore të ndryshme

- Fëmijët zhvillojnë të menduarit kritik dhe kreativitetin përmes lojës.
- Fëmijët në klasa parafillore aktivitetet i zhvillojnë përmes lojës dhe librave.
- Fëmijët në klasa parafillore, njoftohen me koncepte të numrave dhe shkronjave .

Dallimet

- Në Prishtinë dominon mendimi se në klasën parafillore rëndësi më të madhe duhet t'i kushtojmë edukimit dhe arsimimit të fëmijëve, ndërsa në Glllogovc rëndësi më të madhe duhet t'i kushtojmë mirërritjes së fëmijëve.
- Sa i përket kontradiktave në mes edukimit të fëmijëve në familje dhe institucion, prindërit në Prishtinë mendojnë se ekziston dallimi në mes tyre, ndërsa në Glllogovc mendojnë se nuk ekziston dallim në mes të dy institucioneve .
- Prindërit në Prishtinë njoftohen nga edukatorët për ngeçjet dhe përparimet e fëmijëve në intervale më të shkurtra kohore, se sa prindërit në Glllogovc.

Ngjashmëritë dhe dallimet e rezultateve të edukatoreve në qytetin e Prishtinës dhe Glllogovcit

Ngjashmëritë

- Bashkëpunimin prind-edukatore e kanë vlerësuar si shumë të mirë,
- Përqindja me e madhe mendojnë se ekziston kontradikta në mes edukimit të fëmijëve në familje dhe në institucion,
- Përqindja më e madhe e edukatoreve pranuar përfshirjen e fëmijëve me nevoja të veçanta në grupin e tyre.
- Të gjitha edukatorët e kanë deklaruar se i njoftojnë prindërit për të arriturat dhe ngeçjet e fëmijëve të tyre,
- Fëmijët zhvillojnë të menduarit kritik dhe kreativitetin përmes lojës
- Përgatitja e fëmijëve për klasë të parë duhet të bëhet përmes lojës dhe librave.

Dallimet

- Edukatorët në Prishtinë njoftohen prindërit në intervale kohore më të shkurtra, se sa edukatorët në Glllogovc,
- Në Prishtinë edukatorët zhvillojnë aktivitetet përmes librave, ndërsa në Glllogovc edukatorët

zhvillojnë aktivitetet përmes lojës dhe librave,

- Në Prishtinë edukatorët mendojnë se duhet t'i mësojnë numrat dhe shkronjat, ndërsa në Glllogovc të njoftohen me konceptet e tyre.

Konkluzione

Gjatë hulumtimi realizuam objektivat tona të planifikuara , pas nxjerrjes se rezultateve nuk vrenjtem ndonjë dallim të madh në përgjigjet e të dy grupeve që u zgjedhën si mostër në popullacion për hulumtim ,në Glllogovc dhe Prishtinë ,në të dy institucionet ku janë të përfshirë fëmijët e moshës 5-6 vjeçare lidhur me rolin e klasave parafillore në fëmijëve për vijim të klasë të parë

Disa rezultate të cilat i nxorëm nga literatura që shfrytëzuam dhe hulumtimi i realizuar:

- Kuptuam se roli i klasave parafillore edukativ dhe arsimor, njohin botën reale përmes lojës,
- Fëmijët njoftohen me koncepte të ndryshme lidhur me aktivitetet e fusha të ndryshme të zhvillimit ,që në klasë të parë do të lidhen me lëndë mësimore,
- Ata formojnë tiparet pozitive që do t'i përdorin gjatë jetës.
- Rreth 91% e përgjigjeve të marrura nga prindërit dhe 88% nga edukatorët kuptojmë se bashkëpunimi prind-edukatore është shumë i mirë.

Gjatë hulumtimit vërejtëm se problemi qëndron në hapësira të pamjaftueshme në shkolla për hapjen e klasave parafillore dhe pajisjet brenda tyre. Për këtë arsye ekziston numri i madh i fëmijëve brenda grupeve deri ne 39 nga 27 që është maksimumi i fëmijëve në klasë apo grup Mirëpo, shpresojmë se në një të ardhme të afërt klasa parafillore do të bëhet i obligueshmen për të gjithë fëmijët që të përgatiten për klasë të parë.

Prandaj konsiderojmë se rritja e investimeve në sistemin e arsimit është ndër sfidat më të rëndësishme që duhet të përballoj ekonomia dhe shoqëria e një vendi tonë.

Rekomandime për prindër

- Respektojini afinitetin apo pritjet dhe interesat e fëmijëve;
- Mos ia impononi fëmijës zgjedhjen e librit për përgatitje të klasës së parë;
- Mos synoni t'i plotësoni dëshirat tuaja, duke i detyruar fëmijët në këtë moshë të bëjnë diçka që nuk u pëlqen;

- Zgjedhja e mësueses së klasës së parë jo rrallëherë është mbresëlënëse, sidomos takimet e para me të, andaj duhet të bisedohet shumë me fëmijët para takimit.
- Përgjigjuni pozitivisht kërkesave të fëmijëve nëse ata dëshirojnë ta takojnë mësuesen dhe ta vizitojnë shkollën ku do të regjistrohen;
- Shfrytëzojini kontaktet e ndryshme me miq, të afërm, për të siguruar më shumë informacione për shkollën ku do ta regjistroni fëmijën në klasë të parë;
- Tregoni mirëkuptim për fëmijën edhe kur zhgënjimi është i madh pas një dëshire të paarritur;
- Jepuni kurajë fëmijës edhe kur nuk ndihet i gatshëm për fillim të klasës së parë.

Rekomandime për edukatore

- Hartojeni një program të veçantë për bashkëpunim me prindër;
- Organizoni vizita jashtë institucionit, me qëllim të caktuar;
- Krijoni libra me punime të fëmijëve lidhur me temat e ndryshme (grupore dhe individuale);
- Nxiteni fëmijën që të merret seriozisht me të gjitha fushat, që në të ardhmen do të jenë realitet;
- Respektojini dëshirat dhe interesat e tyre;
- Mos e nënçmoni afinitetin dhe talentin e fëmijës suaj;
- Organizoni takime me ekspertë të fushave të ndryshme, sidomos me psikologë apo pedagogë;
- Bisedoni me prindërit e fëmijëve me nevoja të veçanta lidhur me planin individual;
- Zhvillojeni te fëmija lirinë e shprehjes së mendimit.

Referencat

Veseli, Abdylaziz, “Pedagogjia parashkollore”, Prishtinë, 1999

- Bojaxhiu, Aleksander, “Prindi, mësuesi më i parë dhe më jetëgjatë i fëmijës”, Tiranë, 2004
- Kajtazi –Thaçi, Ardita, “Bota parashkollore”, Prishtinë, 2005
- “Bota parashkollore”, Revistë për fëmijë, edukatorë dhe prindër, dhjetor, 2005
- Deva –Zuna, Dr. Sc. Afërdita, “Edukimi i parashkollorit në familje”, Prishtinë, 2003
- Fatmir Vadahi, “Pedagogjia parashkollore”, Shkodër, 2002
- Instituti Pedagogjik i Kosovës, Kërkime Pedagogjike, Prishtinë, 2011
- Selmani, Lefteri, Zisi, Aurora, “Edukimi i fëmijëve parashkollore”, Tiranë, 2006
- Bartushkova, Marija, “Pedagogjia e moshës parashkollore”, Prishtinë, 1972
- Matero, Marija dhe Kadriu, Lulavere, “Zhvillimi i arsimit gjithëpërfshirës në Kosovë – sfidat dhe rezultatet”, Prishtinë, 2008
- Deva-Zuna, Afërdita, Mulla, Afërdita, Kajtazi, Ardita, Bylykbashi, Fetah, Kurrikula e edukimit parashkollor 3-6 vjeç, Prishtinë, 2006
- MASHT, Standardet e zhvillimit dhe të mësuarit në fëmijërinë e hershme, Prishtinë, 2011
- Gjevori, Mehmet, “Prindërit–edukatorë të parë të fëmijëve”, 2005
- Jovanoviq, Petar S., “Pripriemnje dece za polazaku u kolu”, nr. 3-4 Sarajevë, 1983
- Jaka, Prof. Bedri, “Lojëra matematikore me metodikë”, Prizren, 2013
- Deva –Zuna, Prof.dr. Afërdita, “Partneriteti shkollë-familje - komunitet”, Prishtinë, 2009
- Brada, Prof. Dr. Riza, “Pedagogjia parashkollore”, Prishtinë, 2013
- Hoxha- Cekani, Emilio, “Libri i mësueses së arsimit parashkollor”, Tiranë, 2002
- Instituti i Studimeve Pedagogjike, “Edukimi parashkollor”, Tiranë, 2002
- “Save the Children”, “Një botë për t’u zbuluar”, Shqipëri, 2010
- Mato, Dr. Erlehta, Kamani, Dr. Pranvera, Grillo, Dr. Kozmo, Gjedia, Robert, Shuke, Artur, “Parashkollori”, Tiranë, 2003
- Grillo, Kozmo, Fjalor edukimi, Tiranë, 2005.
- Enciklopedia – Enciklopedi e lirë
<http://www.masht-gov.net>

MONITORING AND EVALUATION OF EXTERNAL & INTERNAL PERFORMANCE OF TEACHERS- METHODS, TECHNIQUES AND STRATEGIES

Lon LASKA

Studimet themelore nw Fakultetin e Edukimit. Mastër i Shkencave të pedagogjisë, drejtimi menaxhimi në arsim. Studimet Doktorale në Universitetin European të Tiranës, fakulteti i shkencave sociale dhe edukimit, drejtimi psikologji-pedagogji. Ligjërues në Kolegjin Fama-Prishtinë dhe Udhëheqës i programit në Fakultetin e Edukimit

ABSTRACT

External monitoring and evaluation of teachers, is realized by the specialized authorities of the Department of Inspection, respectively by officials of Inspection Department. This is done with good planning and organization, which includes all aspects in order to verify the actual situation and taking measures to increase the level of teaching, as well as realizing tasks and obligations according to school curricula.

During the implementation of the Monitoring and Evaluation process, are included: observation, in order to impartially and objectively collect the accurate information in the classroom and school; providing direct and constructive feedback regarding professional practice; identification of good behavior and professional practices (in teaching, and pedagogical documentation maintenance, etc.); identify professional attitudes and practices that require further evaluation and improvement; data collection from different sources, including direct observation, interviewing and consultation; collection of information before and after the classroom observation.

In this document, we attempt to investigate the role that internal and external evaluation have, as well as the impact of internal evaluation in for fulfilling the purpose of the external evaluation. How effective is the use of the same methodology and the same indicators of the internal assessment of school teams, and from school assessment teams from outside (from the Department of Inspection), in order to approximate these two assessments that aim improvement of teacher performance.

Keywords: *external and internal assessment, standards, criteria, method, technique.*

Qëllimi i monitorimit dhe vlerësimit të performancës së mësimdhënësve

Monitorimi/vlerësimi bëhet me qëllim të avancimit të performancës së mësimdhënësve, duke u angazhuar në një proces të këshillimit dhe reflektimit. Monitorimi/vlerësimin i performancës së mësimdhënësve bëhet poashtu edhe për nevoja të organeve mbikëqyrëse (publike dhe private), me qëllim të avancimit, promovimit apo edhe me rastin e vazhdimit apo ndërprerjes së kontratës me mësimdhënësit. Gjithashtu, vlerësimi i performancës së mësimdhënësve e të institucioneve arsimore bëhet për nevoja të opinionit publik dhe për të siguruar përgjegjshmëri në funksionimin e tyre. Sipas Donal Haefel (1993), një qëllim i qartë duhet të drejtoj dhe të përcaktoj sistemin e vlerësimit të mësuesve.

Metodat dhe teknikat e monitorimit dhe vlerësimit

Kemi një mori metodash për realizimin e monitorimit dhe vlerësimit të performancës së mësimdhënësve, por ne do t'i veçojmë disa më efektive dhe që përdoren më shumë. Metodat më të përdorura gjatë procesit të monitorimit dhe vlerësimit të performancës së mësimdhënësve janë: vëzhgimi, biseda, anketa, pyetësori, intervista, instrumentet për monitorimin e orës mësimore, proceverbale i inspektimit, listë kontrolli, teknika e shkallëzimit etj.

Mënyra e organizimit-realizimit të monitorimit dhe vlerësimit të jashtëm

Përgatitja për monitorim/inspektim

Përzgjedhja e institucioneve për monitorim/inspektim, varet, në radhë të parë, nga: Numri i mësimdhënësve që do të monitorohen dhe vlerësohen; shpërndarja e institucioneve/mësimdhënësve në zonat urbane dhe rurale; gjetja nga monitorimet e arritëshmërisë; mospërmëshja e standardeve në nivel lokal, regjioni dhe nivel kombëtar; institucioni arsimor që nuk i ka përmbush pritjet nga plani vjetor apo brenda një periudhe të caktuar kohore.

Periudha e përgatitjes së monitorimit/inspektimit

Periudha përgatitore ka rëndësi të veçantë e që synon identifikimin e gjendjes reale pas monitorimit paraprak, në mënyrë që të hartohet një platformë për monitorim

dhe vlerësim të performancës së institucioneve e në veçanti performancës së mësimdhënësve.

Mënyra e kontaktimit me institucionin arsimor që do të inspektohet

Me institucione arsimore mund të kontaktohet në disa mënyra, udhëheqësi i grupit të monitorimit/inspektimit, është i obliguar ta lajmëroj drejtorin e shkollës dy ditë përpara realizimit të monitorimit/vlerësimit.

Materialet e nevojshme që i kërkohen institucionit në fazën e parainspektimit

Në fazën e paramonitorimit (parainspektimit) nga institucioni, kërkohen disa të dhëna të nevojshme, për të pasur një pasqyrë të qartë mbi arritjet dhe treguesit. Të gjitha këto mund t'i mësojmë nga raporti vjetor i punës së institucionit. Udhëheqësi i grupit të monitorimit (inspektimit), doemos, duhet të merr me vete raportin vjetor, raportet e monitorimit të mëparshëm, sepse këto ndihmojnë për një vlerësim më të saktë.

Fillimi i procesit të monitorimit/ inspektimit

Për të siguruar një monitorim/inspektim efektiv, paraparkisht sigurohen shumë të dhëna nga institucioni arsimor, të cilat përpunohen dhe analizohen me profesionalizëm nga inspektorët, që monitorimi/inspektimi të jetë produktiv dhe i dobishëm. Gjatë procesit të monitorimit/inspektimit monitoruesit duhet shfaqin disa nga parimet kryesore, si: Parimin e profesionalizimit, objektivitetit, transparencës, besueshmërisë, respektit, ligjshmërisë, saktësisë, principialitetit, konkretizimit, për çdo subjekt, me të cilin kontaktojnë gjatë procesit të monitorimit/inspektimit.

Institucionet arsimor, zakonisht lajmërohen dy ditë përpara monitorimit/inspektimit për datën e fillimit dhe kohëzgjatjen. Drejtori i Sektorit të Inspektimit kontakton me drejtorin e shkollës dhe autoritetet Komunale të arsimit, duke i njoftuar për përmbajtjen dhe organizimin e procesit të monitorimit/inspektimit në institucionet përkatëse.

Zhvillimi i procesit të monitorimit/inspektimit

Fillimisht, udhëheqësi i grupit monitorues/inspektues takon drejtorin e shkollës apo zëvendës drejtorin, nga ai dëgjojnë për gjitha veprimtaritë e shkollës, si dhe për planet e ngritjes së performancës së mësimdhënësve. Kështu shpalos arritjet e shkollës përmes provave

dhe dëshmime të ndryshme, qoftë nga vlerësimi i brendshëm i shkollës, modele të mësimdhënies, duke paraqitur pikat e forta të institucionit, ngecjet eventuale të ndonjë fushe dhe nevojën për përmirësim.

Ka disa mënyra të sigurimit të informacionit lidhur me objektin e monitorimit/ inspektimit, por mënyra ma efektive është pjesëmarrja nëpër klasa, laboratorë, mjedise sportive, vëzhgimi në procesin mësimor apo veprimtarinë që zhvillohet (IKAP, 2011).

Vëzhgimi në orë mësimore është mënyra me efektive për të siguruar të dhëna të drejtpërdrejta. Nga ky vëzhgimi drejtpërdrejt, do të mësojmë shumë aspekt të cilat do të na ndihmojnë për të dhënë një gjykim të saktë. Vëzhgimet në orë mësimore ndihmojnë për konstatuar gjendjen faktike të shumicës së aspekteve, këto ndihmojnë monitoruesin/inspektorin për vlerësim objektiv dhe rekomandimeve për përmirësim të atyre aspekteve ku janë vrejtur dobësi apo lëshime eventuale.

Raportimi

Raportim finalizohet me një raport përfundimtar me shkrim, i cili përfshinë: Kohën e vëzhgimit, subjektin e vëzhguar, metodat dhe ecurinë e monitorim/inspektim, komunikimin e zhvilluar, komente, konstatimet dhe vlerësimin përfundimtar, paralajmërimet eventuale dhe masat e propozuara, masa dhe aktivitete përcjellëse për përmirësimin e performancës.

Monitorimi dhe vlerësimi i brendshëm- vetëvlerësimi

Procesi i vetëvlerësimit (vlerësimi të brendshëm), siguron të dhëna faktike mbi gjendjen e institucionit arsimor dhe performancës së mësimdhënësve, duke identifikuar pikat e forta, pikat e dobëta, identifikimin e nevojave për përmirësim, veprimet e nevojshme për përmirësim, si dhe masat që duhet marr për ngritjen e cilësisë së performancës së mësimdhënësve. Vetëvlerësimi shihet dhe përdoret si “motor për ndryshime organizative, rritje dhe renovimi”(Preskill&Tores, 1999). Për realizimin e këtij procesi kaq kompleks, institucioni arsimor duhet të planifikoj monitorimin e punës, si dhe duhet zgjedhen me kujdes strategjitë, metodat, teknikat dhe instrumentet adekuate. Efekti i vlerësimit të brendshëm do të rritej edhe më shumë nëse: përdorimi i së njëjtës metodologji dhe i të njëjtëve tregues, si nga ekipet e vlerësimit të brendshëm të shkollës, edhe nga ekipet e vlerësimit të shkollës nga jashtë (nga Departamenti i Inspektimi), është një mënyrë që përfaqëson këto dy vlerësime që synojnë përmirësimin e punës së shkollës, por edhe përcaktimin e nivelit të

cilësisë dhe të meritave të saj (IKAP, 2011).

Vetëvlerësimi dhe avancimi i sistemit dhe i mekanizmave nga institucioni arsimor, duhet t'i nënshtrohet në mënyrë periodike mbledhjes së informatave, analizave, dhe vendimeve përkatëse me qëllim të avancimit dhe përmirësimit qoftë të procedurave, mekanizmave, apo të instrumenteve të tij. Procesi i vetëvlerësimit shfrytëzohet nga institucioni arsimor për diagnostifikim, ose si pikë referimi për implementimin e ndryshimeve të brendshme, që institucioni të bëhet më i efektshëm në arritjen e qëllimeve dhe realizimit të objektivave.

Para se të merret vendimi për fillimin e procesit të vetëvlerësimit, duhet shtrohen shumë pyetje. Përse e bëjmë vetëvlerësimin? Si do ta bëjmë: cilat metoda, teknika dhe instrumente do të përdoren? Kush do ta bëjë vetëvlerësimin: drejtori i shkollës, ekipi i mësimdhënësve etj.?(Lusthaus,Charls;Marie-Helene,Adrien;Gary,Anderson;Fred Carden, 2005). Pra, këto pyetje do të ndihmojnë për të qartësuar: arsyet për ndërmarrjen e vetëvlerësimit; gatishmërinë e institucionit arsimor për vetëvlerësim; sa do të zgjasë procesi i vetëvlerësimit?; si do të bëhet mbledhja e të dhënave? ;si do të bëhet prezantimi i rezultateve?; kush do t'i shfrytëzoj rezultatet e vetëvlerësimit?; kush duhet ta udhëheqë procesin e vetëvlerësimit? etj.

Konkluzione

Monitorimi dhe vlerësimi i jashtë e sidomos vetëvlerësimi (vlerësimi i brendshëm) është proces kompleks i cili ndihmon institucioni arsimor të përmirësohet. Si nga institucionet përgjegjëse për vlerësim të jashtëm, e sidomos vetëvlerësimi nuk duhet zhvillohet nga shkolla vetëm për të përmbushur një obligim formal.

Procesi i vetëvlerësimit, konsiderohet, si mjet i rëndësishëm për përmirësim në nivel personal, profesional dhe në nivel institucioni arsimor (OECD, 2005). Vetëvlerësimi është një sfidë për shkollën dhe për gjithë stafin e saj, por vetëvlerësimi ndikon në rritjen e vetëdijes për këtë proces, si mjet për të kuptuar nivelin e cilësisë dhe masave që duhet ndërmarrë në ngritjen e performancës së institucionit/mësimdhënësve.

Me qëllim të realizimit, sa më efektiv të vetëvlerësimit duhet të përafrohet me vlerësimin e jashtëm, duhet përzgjedhur metodat e përshtatshme, përgatitjen e instrumenteve të besueshme dhe të vlefshme, përgatitjen e stafit shkollor, krijimin e një klime besimi, përgjegjshmërie dhe përgjegjësie.

Monitorimi dhe vlerësimi i jashtëm dhe i brendshëm, duhet shikuar si diçka shumë pozitive, e kurrësi si mekanizëm i ndëshkimit të mësimdhënësve,

por si një mekanizëm që ndihmon sigurimin e cilësisë së institucioneve arsimore dhe në ngritjen e cilësisë së performancës së mësimdhënësve.

Referencat

- Adonis P. David ; Jonathan V. Macayan (2010),
Assessment of Teacher Performance, The
Assessment Handbook, Vol. 3.
- Bouchamma, Y & Godin.M.& Godin, J.Ch. (2008);
A guide to Teacher Evaluation: Structured
Observations for all Educators. R&L Education
Faubert. Violaine (2009), School Evaluation, Current
practices in OECD countries and a literature
review, EDU/WKP.
- Halton, Anne, Mary, Self-evaluation is a learning
process, 2007.
- Kriteret dhe procedurat për vlerësimin e performancës
(MASHT), KSHLM, Prishtinë, 2012.
- Lusthaus, Charls, Marie-Helene Adrien, Gary
Anderson, dhe Fred Carden, Përmirësimi i
performancës së organizatës, DEA, Prishtinë, 2005.
- Metodologjia e inspektimit dhe vlerësimit
të brendshëm të institucioneve arsimore
parauniversitare, IKAP, Tiranë, 2011.
- OECD (2005). Teachers matter - attracting, development
and retraining effective teachers. Brussels.
- Teacher evaluation process (2009), North Carolina,
State Board of Education Department of Public
Instruction.

SOCIAL INEQUALITIES IN THE SCHOOL SYSTEM (THE CASE OF SCHOOLS IN THE CITY OF DURRES)

Nereida BALLA

Prej 8 vitesh mesuese e shkolles se mesme ne lenden e gjeografise,dhe prej 2 muajsh nendrejtoreshe ne shkollen 9-vjecare "Vasil Ziu", Durres. Ka perfunduar studimet ne Universitetin e Tiranes ne Fakultetin Histori-Filogjji Departamenti i Gjeografise me titullin "Specialiste e gjeogafise" ne vitet 2002-2006. Ne vitin 2008-2009 studimet ne MNP me titullin "Mesuese e gjeografise per shkollen e mesme",ne Universitetin e Tiranes. Ne vitin 2009-2012 mbaron studimet ne MND shkencor per "Gjeografi Fizike dhe Mjedisore", ne Universitetin e Tiranes. Aktualisht ndjek studimet e doktoratures ne UET ne Departamentin e Pedagogjise.

ABSTRACT

Nowadays, the process of internal migration of the population in a chaotic way has led to the creation of various social layers which also reflect different cultures, from here starts displaying students attendance problems at school. So, the question is: - what is the culture that accompanies the students in our schools, and what are the problems that teachers present to us along the way to change them without creating social inequalities in school ? From a study conducted among sociologists, psychologists and students in some high schools of the city of Durres has been observed that , although the academic success of these students is somewhat predetermined by the influence of personal factors (such as beginner , family origin, economic level or parental education) achievement of their school strongly influenced by the work of teacher effectiveness. It made a study between two groups of students with the same intellectual and social level, who progressed under which educates teachers. But on the other hand these students were observed to assessments of students based on their ethnic identity. In this way: Some of the students have chosen to complete the acquisition values and behavior of the majority culture, and have denied their ethnic culture. Others, stay separated from society , and accompanied only by individuals of their ethnicity . And a little of these students try to maintain relations with both cultures, but this has caused problems in the way of behavior by their. Or, maybe in this case we say that education should always bears the characteristics of the society to which it belongs, or should bear the unique global values ?

Key words: *Social equity, school climate, social diversity, the process of migration*

Qëllimi i këtij punimi është të nxjerrë në pah problematikën aktuale që po na shoqëron sot në shkollat tona, dhe për t'u bërë pjesë e kësaj marrëdhënieje të ndërsjellë; mësues-nxënës-familje.

Studimi mbi pabarazitë shoqërore përballë shkollimit është përqëndruar tashmë, në faktorët socialë, dhe faktorët institucionalë duke qenë se:

- Megjithëse nxënësi që i besohet shkollës është me një përkatësi të caktuar shoqërore, ka një individualitet të caktuar fiziologjik e psikologjik, kjo e fundit duhet të gjejë për secilin një metodë dhe një projekt edukativ që t'i përshtatet atij.
- Në ditët e sotme procesi i migrimit të brendshëm të popullsisë në mënyrë kaotike ka çuar në krijimin e shtresave të ndryshme shoqërore të cilat reflektojnë njëkohësisht edhe kultura të ndryshme, nga ku fillon dhe shfaqja e problemeve të vijueshmërisë së nxënësve në shkollë.

Kështu shtrohet pyetja: - Cila është kultura që shoqëron nxënësit në shkollat tona, dhe cilat janë ato probleme që na shfaqen në mësuesve gjatë rrugës për ndryshimin e tyre, pa krijuar pabarazitë shoqërore në shkollë?

Në fillimet e këtij studimi, nga mësues të shkollave u hodhën disa hipoteza në të cilat u bazua më pas edhe ky studim.

- Hipoteza e parë: - Nxënësit ishin të ndikuar nga klima e shkollës dhe kujdesi i mësuesve ndaj tyre.
- Hipoteza e dytë: - Arritjet e nxënësve në procesin mësimor dhe edukativ evoluonin në bazë të nivelit social-kulturor të familjes së tyre, dhe zones prej nga ata vinin.
- Hipoteza e tretë: - Nje nder pikat kryesore që ndikonte në arritjet e nxënësve në procesin mësimor dhe edukativ ishte zhvillimi ekonomik i familjes së tyre.

Metodologjia e përdorur: diskriptive, analizuëse, statistikore.

3 shtyllat kryesore të zhvillimit të femijes në procesin edukativ dhe mesimor.

1. Klima e shkollës dhe kujdesi ndaj nxënësve

- Klima e shkollës: i referohet organizimit të brendshëm në nivel shkolle dhe klase, "ndjesisë" së një shkolle dhe është e ndryshme nga një shkollë në tjetrën, ndërsa etika përfshin

artikulimin e sjelljeve të mira dhe zakoneve që profesionistët e arsimit kërkojnë të edukojnë të çdokush, detyrat që ata duhet të ndjekin dhe rrjedhojat e mëvonshme të sjelljeve të tyre. Respektimi i kodit etik rrit ndjeshëm cilësinë e shërbimit në fushën e arsimit.

- Kujdesi ndaj nxënësve është një proces i vazhdueshëm i jetës së shkollës. Ky proces lidhet ngushtë me aspekte fiziologjike, psikologjike, emocionale, shëndetësore, moshore, me prirjet dhe talentin, me vështirësitë fizike mendore, vështirësi në të nxënë, për të cilat shkolla duhet të sigurojë një kujdes të posaçëm për secilin fëmijë, në mënyrë që ai/ajo të ndjejë se është gjithnjë nën vëmendjen e mësuesve, drejtuesve të shkollës, psikologut, punonjësit social apo mjekut.
- Nga një studim i kryer midis sociologëve, psikologëve dhe nxënësve në disa gjimnaze të qytetit të Durrësit është vënë re se, edhe pse suksesi shkollor i këtyre nxënësve është deri diku i paracaktuar nga ndikimi i faktorëve personalë (origjina familjare, niveli ekonomik apo arsimor i prindërve) arritjet shkollore të tyre influencohen fuqishëm edhe nga efektiviteti i punës së mësuesve.
- Është bërë një studim midis dy grupeve nxënësish me nivel të njëjtë intelektual dhe social, të cilët përparuan sipas mësuesit që i shkollon. Por nga ana tjetër tek këta nxënës janë vërejtur edhe vlerësime në bazë të identitetit etnik të tyre.

Në këtë mënyrë:

- Nga 370 nxenes të anketuar, 147 prej tyre kanë zgjedhur përvetësimin tërësor të vlerave dhe sjelljes të kulturës mazhoritare, dhe kanë mohuar kulturën e tyre etnike.
- Nga 370 nxenes të anketuar, 152 qëndrojnë të ndarë nga shoqëria, dhe shoqërohen vetëm me individë të etnisë së tyre.
- Nga 370 nxenes të anketuar 71 e këtyre nxënësve mundohen të ruajnë lidhjet me të dyja kulturat, por që kjo ka sjellë probleme në mënyrën e të sjellurit nga ana e tyre.
- A mos ndoshta në këtë rast duhet të themi se edukimi mbart gjithmonë karakteristikat e shoqërisë së cilës i përket, apo duhet të mbartë vlera unike globale?
- Nga studimi i kryer rezultoi se shkollat periferike të qytetit të Durrësit dhe shkollat e qendrës por që frekuentohen 70% nga nxënës të ardhur nga rrethet e tjera shfaqin diferenca të mëdha në nivelin e arritjeve akademike, dhe në frekuentimin e shkollës.

Dhe këtu vihen në dukje disa faktorë të cilët ndikojnë dukshëm në pabarazitë shoqërore në shkollat periferike, si psh:

2. Gjendja social-kulturore e familjes

Pasi në suksesin shkollor të fëmijës ndikon fuqishëm bagazhi i njohurive dhe aftësive kulturore të marra në familje. Niveli i lartë socio-kulturor i krijon mundësi fëmijës të krijojë një imazh pozitiv mbi pozitën sociale të familjes së tij duke fituar kështu siguri, dhe besim në forcat e tij. Nxënësit të cilët frekuentonin shkollën e mesme të qendrës së qytetit kishin një zhvillim intelektual më të lartë se fëmijët të cilët frekuentonin shkollën e mesme në periferi të qytetit, pasi mjedisi që i rrethonte ata ishte shumë herë më i socializuar dhe emancipuar se sa periferia.

- Organizimi aftësive gjuhësore paraqitet më elastik dhe i shumëllojshëm tek fëmijët e familjeve me nivel të lartë kulturor dhe shumë më elastik shfaqej tek fëmijët e familjeve me nivel të ulët kulturor.
- Nga rezultatet u vu re se fëmijët me prindër me arsim 8-vjeçar shfaqnin diferenca në zhvillimin e arritjeve shkollore të tyre, duke qenë se prindërit e tyre nuk merrnin në konsideratë disa faktorë shumë të rëndësishëm të cilët duhet të vlerësoheshin si psh:
 - mundësia për njohuri suplementare të fëmijëve të tyre.
 - vendosmëria për të korrigjuar të folurin e fëmijës.
 - predispozicioni për të mësuar.
 - natyra e ndihmës së dhënë për të lehtësuar të mësuarin në situata të ndryshme.
 - volumi i informacionit për zhvillimin mendor të fëmijës.
 - predispozicioni për të frekuentuar bibliotekën etj.
 - natyra e kërkesave që kanë të bëjnë me atë çka pritët nga natyra e fëmijës.

Gjetjet kanë treguar se ka një lidhje domethënëse ndërmjet rezultateve të fëmijës në shkollë dhe faktit nëse prindërit e tyre janë të përfshirë apo jo në jetën e shkollës. Për më tepër, fëmijët e prindërve që janë të përfshirë në shkollë, kanë rezultate më të mira se mesatarja ose të shkëlqyera, krahasuar me fëmijët e prindërve të zakonshëm ose atyre të përjashtuar nga ana sociale. Pëlqimi i shkollës dhe rezultatet e larta duket se korrelojnë në mënyrë pozitive dhe domethënëse.

Sa më të larta rezultatet e fëmijës në shkollë, aq më tepër gjasa ka që numri i librave në shtëpinë e tij të jetë i lartë. Rreth 50% e fëmijëve të cilët kanë rezultate të

dobta, nuk kanë asnjë libër në shtëpi. Numri më i madh i librave në shtëpi haset më shpesh tek prindërit që përfshihen në jetën e shkollës, krahasuar me prindërit e tjerë.

3. Niveli ekonomik

I cili ndikon në mënyrën e jetesës, në reduktimin e nevojave shpirtërore dhe argëtuese të fëmijës, dhe ambiciet dhe aspiratat e këtyre fëmijëve për studime të gjata.

57% e nxënësve që frekuentonin shkollën publike të qendrës, rezultuan me një nivel më të lartë ekonomik, se sa nxënësit që frekuentonin shkollën publike në periferi të qytetit edhe pse në të dyja rastet, familjet ishin banorë të periferisë.

Niveli i lartë ekonomik, i lejonte këta familje që fëmijët e tyre të frekuentonin shkollën e qendrës pasi ata arrinin të shlyenin detyrimet financiare të transportit, ndërsa tek familjet me nivel të ulët ekonomik ndodhte e kundërta, fëmijët e tyre frekuentonin shkollën e periferisë nga pamundësia për të paguar transportin.

Nxënësit me të ardhura ekonomike të larta, kishin kushtet materiale për krijimin e një mjedisi të pasur që i ndihmonte në zhvillimin mendor të fëmijës, si libra, mjete auditive, vizuale, zhvillimore, eskursione me shkollën etj.

Konkluzione

- Bashkëpunimi duhet të shtrihet përtej kufijve të kontakteve të përditshëm me shkollën, pasi mund të jetë e dobishme për shkollën të kërkojë bashkëpunim dhe përkrahje nga faktorë jashtë komunitetit të ngushtë të shkollës për të zgjeruar interesin e përbashkët të shkollës dhe komunitetit, si p.sh. nga komunitetet civile – vullnetarët, OJQ-të, bashkësia e komunitetit, etj.
- Bashkëpunimi me komunitetin nuk duhet të jetë një çështje e ndarë; ajo duhet të zhvillohet krahas formave tjera të bashkëpunimit.
- Bashkëpunimi me komunitetin fuqizohet nga përfshirja e komunitetit në përmirësimin e cilësisë së shkollës si në infrastrukturë ashtu edhe në ofrimin e mundësive të të nxënësve për nxënës.
- Shkolla dhe menaxherët e saj duhet të dëgjojnë me kujdes por edhe të respektojnë sugjerimet dhe nevojat e komunitetit kur ato ndërliken me aspektet e cilësisë së shkollës.
- Pjesë e rëndësishme e bashkëpunimit me komunitetin është informimi i rregullt për të

dhënat kryesore të performancës që janë me interes për publikun. Vetëm në këtë mënyrë komuniteti mund të nxitet të angazhohet në gjetjen e mënyrave të ndryshme të bashkëpunimit dhe ndihmës së shkollës.

- Është fakt se në mbledhjet prindërore vijnë prindërit që fëmijët e tyre kanë sukses të lakmueshëm edhe pse më e vlefshme është mbledhja për ata nxënës që janë të dobët në mësim.
- Si do që të jetë, shkollat e mesme si dhe autoritetet kompetente dhe institucionet në fushën e arsimit në nivelin lokal dhe atë qendror duhet të kushtojnë një vëmendje më

të madhe EDUKIMIT TË PRINDËRVE përmes të cilit ata do të rrisin edukimin pedagogjik dhe do të forcohet vetëdija e tyre për edukimin e duhur dhe arsimimin më të mirë të rinjve.

Referencat

- Psikologji edukimi (CDE) Aita Woolfolk
 Pedagogjia Prof.dr.Musa Kraja
 Te dhena te perftuara nga studimi i bërë midis shkollave te mesme të qytetit të Durrësi 2012-2014.

RËNDËSIA E MËSIMIT TË GJUHËS ANGLEZE DREJT INTEGRIMIT EVROPIAN

Shqipe HUSAJ

Aktualisht ligjëruese në universitetin “ Haxhi Zeka” në Pejë dhe universitetin e Gjakovës “ Fehmi Agani” . Që nga viti 1999 mësimdhënëse fillimisht ne Universitetin e Prishtinës e pastaj edhe në kolegje private si kolegji “ Biznesi “ Gjakovë, organizata te ndryshme nderkombtare , përkthyes ligjore në Gjykatene Qarkut ne Pejë etj. Përkthyes e disa veprave nga autor shqiptar.

ABSTRACT

The purpose of this paper is to bring some idea on the importance of foreign languages for the integration in the European Union, internationalization , their impact on the international market as well as on increasing cultural diversity . Learning a foreign language is the development of tolerance and common understanding among people, it is an important way of preventing disputes .

The future of cultural and Central European architecture and of the whole world as a key element has its linguistic development , therefore all young people are interested in expanding their knowledge . The best way to achieve it is by paying more attention to promoting foreign languages in schools and in higher education in general and enabling them (youth) visits to other European countries to get more familiar with the methods and the quality of teaching at the university as well as in all education levels ,

Key words : *integration , internationalisation , Foreign Languages , Education , Universities*

Hyrja

Qëllimi i këtij punimi është që të sjellë disa ide mbi rëndësinë e mësimi të gjuhës Angleze dhe gjuhëve të huaja në përgjithësi drejt integritit në Bashkimin Europian, drejtë ndërkombëtarizimit dhe ndikimin e tyre në tregun ndërkombëtar. Pyetja kerkimore se sa ndikon njohja e gjuhës Angleze në integrimin e një vendi në Evropë më së miri gjen përgjigjen në hipotezën tonë se: me mësimin e gjuhës Angleze rruga është më e shkurtër. Ardhmëria e arkitektures kulturore të Europës dhe e të gjithë botës element kryesor ka pa dyshim edhe zhvillimin gjuhësor, prandaj të gjithë të rinjtë janë të interesuar në zgjerimin e njohurive të tyre. Mënyra më e mirë për ta arritur këtë, është duke i kushtuar me shumë rëndësi avansimit të gjuhëve të huaja duke iu mundësuar atyre (të rinjëvë) vizita në vende të tjera Evropiane për tu njohur më përsëafëri me metodat dhe cilësinë e mësimin etj. Gjuha është një pjesë integrale e identitetit tonë dhe shprehje më e drejtpërdrejtë e kulturës sonë. Në Evropë diversiteti linguistik/ gjuhësor është një fakt i jetës aktive dhe integruese, shprehje e “unitetit në diversitet “ mundësi për të komunikuar në gjuhë të ndryshme, është një domosdoshmëri për individët, organizatat dhe kompanitë kudo që funksionojnë.

Njohja e gjuhëve të huaja lidhet ngusht me termin polyglot ku persona të tillë mund të flasin, të kuptojnë, lexojnë dhe shkruajnë në dy apo më shumë gjuhë në nivelin më të lartë. Termi ‘ Poliglot ‘ pra i referohet aftësisë se një personi për të përdorur disa gjuhë dhe për të bashkëjetuar mes komuniteteve të ndryshme gjuhësore në një zonë gjeografike Njohja e gjuhëve të huaja po bëhet një fenomen social i qeverisur nga nevojat e globalizimit dhe i hapjes kulturore. Falë ndihmës së internetit qasja në informata është lehtësuar, andaj ekspozimi i individëve në gjuhë të ndryshme po bëhet gjithnjë e më i shpeshtë.

Gjuha dhe integrimi

Për të vlerësuar rolin e gjuhës në procesin e integritit, ne duhet të fillojmë duke i renditur funksionet kryesore të gjuhës. Gjuha është:

- mediumi më i rëndësishëm i komunikimit të njeriut
- simbol i identitetit
- shprehje e kulturës
- medium i zhvillimit, njohës dhe konceptualizimit
- një instrument i veprimit (për të kryer akte të tilla si premtim , ankesës , ftesë , dhe qortim).

Këto funksione janë arena në të cilat vihen në pah marrëdhëniet midis gjuhëve dhe shprehja e identiteteve të shumta të komunitetit jo amëtar. Njohja e gjuhëve të huaja na mundëson të marrin në konsideratë diversitetin, dinamizmin dhe hybriditetin jo amëtar. Na ndihmon ndërtimin e urave mes popujve dhe kulturave, kontribuon në ligjshmërinë, transparencën dhe demokracinë e procesit të integritit evropian. Nxite lëvizshmërinë e punës, rritë punësimin dhe konkurrencën. Ajo nxite tolerancën dhe përfshirjen sociale.

Mësimi i një gjuhë të ndryshme nga gjuha amtare, ose edhe disa gjuhëve, është gjithashtu një mjet për të treguar se ne duam që të bëhemi “ndërmjetës kulturore” duke nxitur kalimin mbi kufirin e padukshëm mes të të panjohurit dhe të njohurit, si dhe në mes refuzimit dhe pranimit të dallimeve.

Zhvillimi i shkëmbimeve ndërkombëtare ka bërë përvetësimin e dy ose më shumë gjuhëve një vlerë thelbësore në botën moderne. “ Barriera gjuhësore “ duhet të tejkalohen për shkak të rritjes gjithnjë e shumë të marrëdhënieve ndërkombëtare.

Lehtësirat e udhëtimit, intensifikimi i emigracionit dhe prania e popullsisë të reja në peisazhin socio - kulturore të Evropës po paraqet nevojën gjithnjë e më të ngutshme për të mësuar gjuhë të tjera përveç gjuhës së nënës - kryesisht atë angleze. Prandaj të ballafaquar me situata të tilla ku njohja e disa gjuhëve i përgjigjet intensifikimit të shkëmbimeve dhe komunikimit, paraqet avantazhe në shumë fusha: në mënyrë individual , socio - kulturore , ekonomike dhe politike.

Profesori Stickel, President i Federatës Evropiane të Institucioneve Kombëtare (EFNI) në një intervistë për Institutin Goethe lidhur me gjuhët e huaja tha- “Evropa nuk është vecanarisht e pasur me burime minerale. Pasuria e saj e vërtetë konsiston në shumëllojshmërinë e saj kulturore. Dhe kjo qendron në thelb të diversitetit gjuhësor të saj” - në arritjet shkencore, shkollore dhe kulturore si dhe në traditat e evropianeve të ruajtura në gjuhën e tyre. Dhe të gjitha këto do të humben në një gjuhë të vetme- gjuhën unitare. Në një të ashtuquajtur Globalized English – Anglishte e globalizuar (internationalish, globalish ose Mc Language) e cila do të përdoret edhe jashtë Evropës si gjuhë emergjente, por mjaftë e vështirë si mjet për nxitjen e një identiteti evropian.

Shumëgjuhësia dhe Ekonomia

Ekonomikisht, vendet më të zhvilluara në Amerikën e Veriut dhe Evropë kohët e fundit kanë krijuar organizata të mëdha për të rritur tregtinë. Në kontekst të tillë shumëgjuhësia lehtëson shkëmbimet dhe bëhet

aset në shitjen e produkteve jashtë vendit. Kohët e fundit është argumentuar se për të blerë mallra nga tregu ndërkombëtar nevojitet vetëm për të folur në gjuhën angleze. Megjithatë, ai shtoi se në mënyrë që të tërhiqen blerësit e huaj, ju duhet të flisni gjuhën e tyre “Të jesh në gjendje të flasësh një gjuhë tjetër është një dritare të dytë në planet.”

Fillimi i modernitetit evropian në shkencë, ekonomi dhe kulturë bëheshin paralel me emancipimin nga gjuhët e përditshme si italisht, spanjisht, frëngjisht, anglisht, gjermanisht dhe kështu me radhë nga gjuha unitare të elitave mesjetare evropiane, latinisht. Kudo që janë të përfshira proceset e ndërkombëtarizimit ekonomik, “Ekonomia” dhe “shumëgjuhësia” janë dy anët e medaljes: pa tregtinë ndërkombëtare spektri i kontakteve gjuhësore do të ishte shumë më i vogël, familjet gjuhësore të tilla si ato indo-evropiane nuk do të ekzistonin, jo të paktën në formën e tyre aktuale. Gjermanishtja nuk do të kishte termat të tilla si “KONTO” (llogari), “Bilanz” (gjendja e bilancit) ose “Scheck” (ceku) si dhe simboli për të funten britanike “£” me siguri nuk do egzistonte po të mos kishin ardhur nga gjuha italiane “libra”. Nga ana tjetër është e vërtetë se, pa vullnetin për të ndjekur rrugët tregtare në gjuhët e huaja të tilla si Rruga e Mëndafshit (Silk road) nuk do të kishte qenë e hapur, ose shoqatat tregtare të tilla si (Hanseatic League) Lidhja Hanseatike dhe Fuggers nuk do të kishin gëzuar suksesin që i mundësoj atyre të veprojnë si forca ekonomike qendrore në Evropë për shekuj me radhë. Dhe e fundit por jo më pak i rëndësishme që duhet të përmendet në lidhje me këtë është se ishte pikërisht Jakob Fugger për të cilin thuhet se ka dhënë- këshillen- shumë aktuale - “gjatë negociatave të biznesit flisni gjuhën tuaj dhe kuptoni gjuhën e huaj”.

Politikisht shumëgjuhësia është një pasuri që politikanët duhet të dinë se si ta përdorin. Nëse kujtojmë deklaratën e presidentit John Kennedy për berlinezët në vitin 1961 kur tha: “! Ich bin ein Berliner” për të treguar mbështetjen e vendit të tij gjatë Luftës së Ftohtë, ose gjatë Samitit të Frankofonisë mbajtur në Hanoi në nëntor 1997, Presidenti i Republikës franceze deklaroi se në shekullin e 21-të, komunitetet e mëdha gjuhësore do të luajnë një rol shumë të rëndësishëm në axhendat politike.

Prandaj deshëm apo jo, bota e së nesërme do të mbetet në njohjen e gjuhëve të huaja. Vetëdijësimi i njerëzve se njohja e gjuhëve të huaja është jo vetëm një pasqyrim i realiteteve të ndryshme socio-gjuhësore dhe socio-kulturore, por ajo është gjithashtu një mjet për të mbrojtur këtë diversitet. Aftësitë e gjuhës janë vendimtare për zhvillim dhe krijim e vendeve të

reja pune. Çdo vit, mijëra kompani evropiane humbasin bizneset dhe kontratat e tyre si rezultat i mungesës së aftësive gjuhësore dhe të kompetencës ndërkulturore

Përkthimet Ligjore kërkojnë njohuri shumë të specializuara për të siguruar se nuk ka paqartësi në gjuhën e caktuar Përkthimi I gabuar i një dokumenti ligjor mund të shkaktojë konfuzion, frustrim, vonesë të panevojshme dhe një kosto të madhe. Për këtë arsye nevojitet angazhim vetëm i përkthyesëve të cilët janë të kualifikuar të përshtatshme për të përkthyer dokumente ligjore.

Në rast përkthimit të një kontrate, apeli, ankese ose transkriptimi të një kasete provave, duhet të sigurohemi se dokumenti I përkthyer do të kthehemi tek ne 100% i saktë.

Për të ofruar përkthime të sakta, përkthyesit ligjore duhet të kuptojnë sistemet e ndryshme ligjore, si dhe fushat specifike brenda ligjit të tilla si të drejtën penale, të drejtën komerciale, Ligjin e Pronave, etj. Ata gjithashtu duhet të jenë kompetent me shkrim ligjor dhe të kenë njohuri të thella të terminologjisë juridike. Është gjithashtu e domosdoshme që të ketë një kuptim të thellë të sistemit krahasues të ligjit që ndihmon për të kuptuar kushtet dhe strukturat themelore ligjore të një vendi.

Politikat gjuhësore

Ideologjia - një gjuhë një komb - e politikës gjuhësore dhe identitetit kombëtar nuk është më e vetëmja në dispozicion. Politikat gjuhësore të cilat njohin pluralizmin etnik dhe gjuhësor si burime për ndërtimin e kombeve janë gjithnjë e më evidente. Këto politika, shumë nga të cilat parashikojnë zbatimin përmes edukimit ndërkulturore dygjuhësh, hapin mundësi të reja për gjuhë indigjene të popujve të shtypur dhe të emigrantëve, duke e transformuar ish homogjenizmin dhe asimiluar politikën

Për të arritur idenë e shumëgjuhësisë në BE cdo individ duhet të veproj si në vijim:

- Në çdo rast në një nivel ndërkombëtar, të gjithë duhet të përdorin gjuhën e vet për aq sa kjo do të kuptohet. Kështu gjermanët nuk duhet të përdorin Anglishten e tyre (shpesh të dobët) kur personi me të cilin bisedon kupton gjermanisht. Ata duhet gjithashtu të inkurajojnë bashkëbiseduesin e tyre për të folur, për shembull, italisht, spanjisht ose frëngjisht, në qoftë se ata vetë kuptojnë diçka nga këto gjuhë. Në përgjithësi, “inter-komunikimi”, - ku secili flet gjuhën e vet dhe kupton gjuhën e bashkëfolësit - duhet praktikuar më shumë.

Rekomandime

Në fund të këtij punimi unë do të shtoja se njohja e gjuhëve të huaja duhet të mirëpritet dhe përqafohet në çdo nivel ,të përforcohet përmes një sërë aktiviteteve dhe të diskutohen përfitime nga to me të rinjtë në mënyrë që ata të mësojnë gjuhë të huaja.

Qeveria e çdo vendi duhet të vazhdojë të bëjë inovacione në programet e tyre zyrtare për trajnim të vazhdueshëm në gjuhë të huaja në mënyrë që të ketë integrim më të mirë në shoqëri.

Referenca

- Appel, R, and P. Muysken. (1987). Language contact and bilingualism. London: Edëard Arnold.
- Clyne, M (1991). Community Languages: The Australian Experience, Cambridge University Press, Cambridge: 3-4.
- Einreich, U. (1974.) Languages in contact. The Hague: Mouton.
- Grosjean, F. (1982). Life ëith tëo languages. Cambridge, MA: Harvard University Press.
- Hamers, J. F., and Blank ,M. H. A.. (1989). Bilinguality and bilingualism. Cambridge, UK: Cambridge University Press.

REALITETE DHE ALIBI TË EDUKIMIT SOT EDUKIMI NË UDHËKRYQ NË MES TË DY SISTEMEVE

Marina Prifti

ABSTRACT

The education in Albania is a social problem which reflects the enormous transformations that albanian society is undergoing during the last twenty years. The education is facing a great challenge which will lead in turn to a further polarisation of social values in the future. Society will encourage individuals to receive better paid education, which will strengthen the private domain in education. The commercialisation of diplomas will lead to a chaotic orientation towards different professions, which will create an unbalanced dissipation of human resources and knowledge. Education nowadays is mostly a political and social consequence of major changes that society is undergoing, rather than an academic or philosophical one. The radical changes that influenced Albanian society politically and economically, created an emergent need for the re-evaluation of the fundamental principles upon which the institutional education was established and supported. On the other hand, the constant evaluation of the products of education by a capitalist economy, is disrupting the prior balances by creating needs and vacancies which are not possible to be solved academically, but politically, by creating a constant and healthy contact of education with the real needs of society. The different problems that education is facing now in Albania, are mostly of a social and political nature. This creates a constant adaptation of new structures and reforms, in order to establish an ever-growing response of educational institutional policies to the immediate demands of society.

Edukimi është një fjalë që përmbledh dy kuptime, të jesh i edukuar do të thotë të jesh i socializuar në atë masë sa të respektohet dhe zbatosh rregullat e shoqërisë dhe të ekzistencës humane dhe nga ana tjetër do të thotë të jesh i mirëinformuar me një sasi të caktuar dijeje e cila të jetë e aftë për ta specializuar individin në një profesion të caktuar dhe të jetë e vlefshme për t'u ruajtur si dije e grumbulluar.

Që ketej rrjedh edhe qëllimi i dyfishtë i komunikimit, edukimi është aftësim i individit për të funksionuar në shoqëri si pjesëtar i suksesshëm i saj dhe nga ana tjetër është aftësimi i tij për të hyrë në zinxhirin e punës ose integritet si qelizë e domosdoshme në raportet e shkëmbimit të vlerave të krijuara në procesin e punës.

Nga ky përcaktim dalim te dy problematikat kryesore që ka edukimi në Shqipëri, e para është aftësimi social i individit dhe e dyta aftësimi intelektual dhe profesional i tij.

Edukimi nuk është fenomen i shkëputur social apo krijim abstrakt i shoqërisë, por është fenomen social i bashkangjitur me fenomenet e tjera sociale siç janë organizimi politik dhe ekonomik, fenomene të cilat sa ç'ndikojnë në arsim, aq janë të ndikuar prej tij.

Ndryshimi i organizimit politik në Shqipëri solli si pasojë ndryshimin ideologjik dhe filozofik të programeve shkollorë, sidomos të atyre të shkencave sociale. Arsimi profesional u orientua kryesisht drejt profileve jo-industriale të shoqërisë dhe u mbulua më së shumti nga sektori privat përmes ofrimit të njohurive të profileve estetike, kulinare etj. Në këtë pikëvështrim shohim se arsimi profesional është ai që i përgjigjet në mënyrën më direkte nevojave të tregut, pavarësisht se ai orientohet dhe përmbushet shpesh nga sektori privat i arsimit.

Sot, ekonomia e tregut ka përjashtuar barazinë e dikurshme arsim-punë. Arsimi sot shihet si një mënyrë për t'u punësuar jo me planifikim shtetëror, por me vullnet personal dhe vlera edukative të cilat shpesh bëhen komerciale. Ekonomia e tregut e ka utilizuar arsimin në nevojat më imediate të pajisjes me një diplomë ose profesion, ka minimizuar profesionet e konsideruara të papreferuara ose "punë të vështira" dhe ka komercializuar vlerën sociale të individit.

Sot arsimi në cilësinë e një dijeje të grumbulluar për efekt kulture, e ka humbur rëndësinë e vet dhe ka marrë përparësi arsimi si grumbullim dijes në funksion të ekonomisë së tregut. Kjo duket qartë edhe në preferencat e maturanëve që i drejtohen arsimit të lartë. Degët e zgjedhura prej tyre janë kryesisht profesionet e suksesshme sot në Shqipëri, si ekonomia, avokatia, shkencat politike. Në mënyrë intuitive kjo tregon orientimin e ekonomisë sot, por parë me syrin e shifrave, kjo tregon për mungesë balance në

përgatitjen e individëve në disa profile dhe boshllëkun e krijuar në profile të tjera më pak të kërkuara në treg. Kjo tregon që arsimi nuk është i kontrolluar më nga shoqëria në masën e një funksioni social, por ka një liri relative e cila mbaron aty ku arsimi nuk e gjen veten në tregun e punës. Për atë kohë sa shoqëria do të lejojë lëvizjen e lirë të individëve nëpër profesione të ndryshme, i vetmi orientim social që ajo bën, është ekonomia e tregut, prandaj problemet e arsimit sot janë ekonomike përpara se të jenë intelektuale.

Orientimet ekonomike të shoqërisë, duhet të pasqyrohen në një planifikim të përafërt për nevojat e tregut të punës dhe profilizimit të individit, sepse mungesa totale e orientimit krijon ose mungesë specialistësh ose tepriçë, gjë e cila pavarësisht se testohet në tregun e punës, është pothuajse e pamundur të zgjidhet brenda një kohe të shkurtër, prandaj politikat arsimore duhet të jenë afatgjata dhe vizionare, në mënyrë të tillë që arsimi të përfitojë prej tyre dhe jo të jetë mungesë ose pasojë e mospasjes së strategjive arsimore.

Në arsim këto njëzet vjet janë marrë reforma të rëndësishme dhe radikale përsa i përket teksteve, metodave, ndarjes së ciklit në nëntë plus tre si dhe ndarjes së arsimit të lartë në tre plus dy.

Tekstet përdorin metoda të tipit amerikan të shkollës, ku sistemi spiral nënkupton cekjen e shumë njohurive, pa përsëritur kapitujt njëri-tjetrin. Kjo metodë mësim-dhënieje është prezantuese dhe jo përforcuese, gjë e cila shkakton njohuri të ndërprerë dhe të palidhur si edhe lodhje dhe konfuzion mendor te nxënësit, të cilët testohen vazhdimisht për kujtesë mekanike dhe jo logjike, e cila zhvillohet mbi bazë të mesimeve të lidhura dhe të rimarra deri në përvetësim të plotë të dijes.

Tekstet sot në Shqipëri janë në një fazë krejtësisht eksperimentale, me përkthime shpesh të dobëta dhe të keq-shqipëruara, me mungesë testimi të IQ-së së nxënësve dhe me orientim të përgjithshëm drejt nxënësit të mirë dhe jo atij të nivelit mesatar. Kjo po bën që shumë nxënës t'u drejtohen kurseve private në pamundësi për të ndjekur vështirësinë e tekstit, gjë e cila përsëri dobëson sektorin shtetëror në arsim dhe forcon atë privat. Si rrjedhojë, arsimi po bëhet gjithmonë e më shumë i shtrenjtë, gjithmonë e më shumë privilegj i një pjese të shoqërisë dhe po dëmtohet seriozisht masivizimi i tij, pavarësisht se është masivizuar ndoshta në mënyrë të gabuar në arsimin e lartë.

Universiteti i dyerve të hapura ishte reforma më e thellë arsimore që është ndërmarrë në Shqipëri, duke krijuar një sërë problematikash të reja në arsimin jo vetëm të lartë, por në të gjitha hallkat arsimore, sepse zhvlerësimi i rezultatit të shkollës së mesme përballë dyerve të Universitetit, zbeh interesin e nxënësve për

ato rezultate dhe pa motivim real siç është nota, shkolla e humbet karakterin e saj klasifikues dhe kthehet në konstatuese të një numri gjithmonë e më të madh të rinjsh të paimentuar për dije ,por që përsëri hyjnë në Universitet.Kjo ndryshon në mënyrë radikale edhe konceptin e universitetit,si institucion i arsimit të lartë.Universiteti është kthyer në institucion të arsimit masiv,ndërsa ka humbur masivitetin e vërtetë të kërkesës së dijes së kualifikuar dhe të specializuar si dije e nivelit të lartë.Ky sistem arsimiti dobëson shkollën nëntë-vjeçare dhe të mesme sepse askush s'ka pse lodhet,në Universitet do shkojnë të gjithë.Unifikimi i vlerës në këtë rast,stimulon vlerën subjektive duke demotivuar vlerën reale sepse individit do kërkojë rrugën më të lehtë për të marrë një diplomë duke komercializuar vlerën e diplomës,komercializimi i cili ,nga ana tjetër,dobëson qëllimin edukativ të arsimit,arsimi në këtë rast nuk formon,por deformon.

Demokratizimi i hyrjes në universitet duhet të ndiqet nga reforma përshkallëzimi të nivelit të diplomave,duke përcaktuar nivele dhe shkallë të ndryshme të diplomës,në përputhje me rezultatet e arritura.Një kriter i tillë vlerësimi nuk mund të lihet në dorë të tregut të punës,por duhet të institucionalizohet,në mënyrë të tillë që të mos ketë fenomene korruptive në arsim,ku mungesa e cilësisë,kompensohet me vlerë monetare.

Ulja e interesit për dijen sot te shqiptarët,vjen si pasojë e korruptimit të tregut të punës,i cili

korrupton me rradhë edhe sistemin arsimor.Nga ana tjetër,hapja e Shqipërisë ndaj botës,mundëson arsimin e shqiptarëve në universitete ndërkombëtare. gjë që sjell konkurrencën e diplomës shqiptare me atë të huaj.Kthimi i shqiptarëve të diplomuar jashtë në Shqipëri,krijon një ekuivalencë të re të vlerësimit të diplomës,në favor të të diplomuarve jashtë.Kjo ul vlerën e diplomës dhe universitetit shqiptar jo për faj të studentëve të pasionuar që mund të mbarojnë me nota të shkëlqyera,por për faj të strukturave universitare ende delikate dhe të paqëndrueshme të cilat do favorizojnë përsëri atë që paguan më shumë. Kjo do çojë në polarizim të mëtejshëm të vlerave sociale,që do komandohen përsëri nga ekonomia e tregut

Nga kjo panoramë e përmbledhur e problemeve më kryesore të arsimit sot,vërejmë se arsimi është hallkë e politikës sociale dhe si i tillë problematikat e tij nuk zgjidhen me reforma arsimore,por sociale. Nga ana tjetër arsimi është pasojë sociale dhe krijues pasojash,i krijuar prej politikës dhe krijues politikash. Përballja e arsimit me politikën sociale do e reformojë arsimin në atë shkallë sa do ta lejojë politikën sociale të reformohet dhe do ndikojë mbi këto të fundit në përpjestim të drejtë me zhvillimin ekonomik të vendit dhe testimin e arsimit në tregun e punës,që do të thotë se në të ardhmen qëllimi i arsimit për të aftësuar individin nga ana sociale,do anashkalohet në favor të qëllimit utilitar të tij,punësimit.

FILOZOFIA PRAGMATISTE E PËRFITIMIT MATERIAL NË DREJTIMIM E SHKOLLËS DOBËSON MISIONIN E SAJ

Yzedin HAJDARAJ

Mesues i Lëndës Histori- Gjeografi, Master I nivelit të dytë për Psikologji Sociale dhe Komunikimi, PhD kandidat drejtimi Pedagogji, viti I tretë. Drejtor I gjimnazit “ Babë Dudë Karbunara “ Berat dhe drejtor I rrjetit të gjimnazeve për Qarkun e Beratit. Pedagog I jashtëm në Albanian University Berat Albanian.

ABSTRACT

Pragmatic philosophy of management implies the use of school educational institution for narrow personal interests by the principal, dominated by material profits. This phenomenon has recently been noticed in some school principals, who in every action of their work related to the institution, they consider it (school) a business source, in a secret maneuver, without transparency and not in the interest of students' community. Seen from this point of view, the consequences seem to be negligible, but if we look into them, they are ruining the mission of teachers; therefore it spoils the scientific shaping of students and increases the number of serious antisocial behavior in school. In order for us to support our argument, we have analyzed the management philosophy of “Kristo Isak” High School (socio-economic high school) in Berat during 2006-2014. Our main research question is: Which are the aspects of the weakening of school mission regarding their cause-effect relationship? How do teachers and students make use of this philosophy in their narrow personal interests and how have the indicators fallen year by year? Our comparative data of each field and evidence convince us about this disturbing phenomenon in our case.

Key words: *philosophy, pragmatism, management, school, mission.*

Hyrje

Në kundërshtim të plotë me filozofinë e bashkëpunimit që rekomandohet sot në drejtimin e shkollës, ndeshim jo pak raste filozofinë tjetër, atë të pragmatizmit të ngushtë personal, e cila për fat të keq shfaqet në një dimension të konsiderueshëm hapsinor, kohor, dhe antiligjor. “Mendimi duhet të prodhojë veprim se sa të rrotullohet në mendje duke çuar në pavendosmëri “1. “Kritikët e kanë akuzuar pragmatizmin si viktimë e një mashtrimi të thjeshtë “2. Kjo lloj filozofie bazën e saj logjike dhe burimin e ka tek filozofia e direktivës si modelim i drejtimit autoritarist të trashëguar nga sistemi monist, përshtatur me sjellje antiligjore në fazën e mosfunksionimit të shtetit me ekzekutiv të dobët.

Ashtu si në çdo sektor të jetës shoqërore edhe në arsim gjenden mundësi abuzivizmi nga individë me pushtet, të cilët kur u mungon mbikqyrja normale nga institucionet eprorë të linjës, përshtasin me zgjuarsi sjelljen në detyrë drejt përfitimit që u jep ajo.” Si domethënia ashtu dhe e vërteta e një ideje është në funksion të rezultatit të tij praktik “2. Kjo është një ndër arsytet, përsedisa mësues përdorin rrugë dhe mjete jashtëkriteriale, për të zënë pozicione drejtuese në shkolla. Me këtë tip sjelljeje, disa drejtues edhe pse të rëndomtë, mbeten për një kohë të gjatë në detyrë, derisa për ta janë formuluar fjalët e urta si “ Ai ka lindur drejtor “. Nëse drejtuesve të tillë do i mateg realizimi në bazë të treguesve sasiorë dhe cilësorë, do kishin qëndruar pak vite në detyrë. Format më tipike të ndeshura gjatë karrierës profesionale si mësimdhënës dhe drejtues, në lidhjen shkak –pasojë të tyre po i analizojmë më poshtë.

Qëllimi dhe objektivat e studimit

Studimi ka qëllim mjaftë të qartë në përputhje me zhvillimet bashkëkohore në sistemin arsimor parauniversitar, veçmas në atë të mesëm profesional, ku filozofia pragmatiste e përfitimit në drejtimin e shkollës dobëson misionin e saj. Dikujt që nuk është brenda këtij sistemi mund t’i duket si i pabesueshëm objekti i këtij studimi, por ata të cilët e përjetojnë duke punuar përditë do e përshëndesin. Nëse punonjësit arsimorë do heshtin në mënyrë indiferente ndaj problemeve të kësaj natyre, janë duke i bërë shërbimin më të keq sistemit arsimor dhe shoqërisë në përgjithësi. Objektivat e studimit janë dashamirëse, ku nëpërmjet fakteve dukuria të njihet si e keqe shoqërore në aspektin kohor dhe hapsinor për të dhënë disa alternative se si ajo mund të shërohet. Ngritja e një opinion dhe zgjimi

i ndërgjegjes profesionale do i bënte mirë misionit për edukimin e brezit të ri.

Pyetja kërkimore, hipoteza dhe metodologjia e punimit

Cilët janë treguesit e dobësimit të misionit, të shkollës sipas filozofisë pragmatiste të përfitimit në drejtim ? Janë këta tregues që do bindin opinionin dhe ekspertët e fushës se dukuria është e dëmshme. Kjo pyetje duhet vërtetuar nëpërmjet hipotezës së mëposhtme. Zbatimi i filozofisë pragmatiste të përfitimit të ngushtë personal në drejtimin e shkollës profesionale “ Kristo Isak “ Berat, për periudhën 2005- 2013, ka dobësuar misionin e saj në edukim dhe formimin mendor të të rinjve. Hipoteza u vërtetua nëpërmjet studimit të rastit dhe analizës së të dhënave krahasimore në periudhën e marrë në studim.

Treguesit e dobësimit të misionit në institucionin mësimor

Shkolla ka një mision shumë të rëndësishëm përpara shoqërisë. Nga mënyra se si e kryen këte mision ajo merr vlerësimin prej saj. Këtë vështirësi e dinë dhe e ndiejnë të gjithë njëzë, por ata të cilët e kryejnë me përgjegjësi duke e vuajtur në çdo moment janë mësuesit. Në shkollë ata do të mbushin gjithë boshllëkun e edukimit, të cilin familjet nuk e kanë realizuar me fëmijët e tyre. Më poshtë po analizojmë treguesit e dobësimit që sjell kjo filozofi sipas fushave që kanë lidhje me shkollën. Së pari. Dobësimi që sjell filozofia pragmatiste e drejtimit në aspektin moral të edukimit të shkollës. Të dhënat po i paraqesim në tabelën e mëposhtme. Të dhënat krahasimore për periudhën 2005-2013, në studimin për 100 nxënës, në raportin 50 me 50 vajza-djem, te Shkolla e Mesme Profesionale “ Kristo Isak “ e qytetit të Beratit. Mesataria e vlerave morale në vitin 2005 është 84%, ndërsa në vitin 2013 bie në 34%, dobësim në masën 50%, shifër mjaft tronditëse, krijuar nga filozofia pragmatiste e drejtimit, ndikuar edhe nga politika, kur ajo ndërhyr dhe politizon institucionin arsimor. E kundërta ndodh me antivlerat të cilat kanë ardhur në rritje, ku të bëjnë përshtypje gënjeshtria, hipokrizia dhe servilizmi, si dukuri me përmasa më të gjera sociale në shoqërinë tonë. Përveç filozofisë pragmatiste të drejtimit në këto antivlera të nxënësve kanë ndikimin e tyre edhe opinion socio-familjar i mbarsur me to, i cili ushqen të rinjtë negativisht çdo ditë. Pse dukuria e altruizmit ka rënie kaq të ndieshme? Përgjigja argumentohet me tiparin themelor të sistemit kapitalist si individualist. Në

TABELA 1.DOBËSIMI I TREGUESVE TË EDUKIMIT MORAL.

Nr	Treguesit morale	Raporti i treguesit në vitin 2005	Raporti i treguesit në vitin 2013	Diferenca në vitet.
1	Shkalla e respektit	94%	62%	32%
2	Niveli i sinqeritetit	78%	44%	34%
3	Miqësia	88%	68%	20%
4	Fjalëdhënia	82%	46%	36%
5	Guximi intelektual	74%	38%	36%
6	Dhuna e fshehtë ndaj nxënësit	26%	18%	8%
7	Gënjeshtra	12%	34%	22%
8	Hipokrizia	22%	64%	42%
9	Servilizmi	24%	54%	30%
10	Altruizmi	86%	42%	44%

TABELA 2.DOBËSIMI I TREGUESVE TË EDUKIMIT MENDOR (FORMUES-SHKENCOR).

Nr	Treguesit e formimit mendor	Raporti i treguesit në vitin 2005	Raporti i treguesit në vitin 2013	Diferenca në vitet.
1	Kalueshmëria reale	86%	68%	18%
2	Nota mesatare	7.4	6.2	1.2
3	Nxënës të shkëlqyer	16 %	7%	9%
4	Nxënës të mire	64%	38%	26%
5	Nxënës të dobët	20%	55%	30%
6	Krijimtaria	25%	7%	18%
7	Fitues olimpiadelokale	2%	0.0%	2%
8	Klube shkencore	12	6	6
9	Ekipe sportive	10	6	4

kushtet kur brenda këtij sistemi zbatohet në institucion filozofia pramatiste e drejtimit dukuria thellohet duke shkuar drejt shuarjes.

Sëdyti :Cili është dëmi që i shkakton filozofia pragmatiste e drejtimit edukimit mendor ? Në tabelën 2 analizojmë treguesit krahasimor për periudhën në fjalë të njëjta shkollë.

Në vitin 2005 shkolla vazhdonte të ruante opinionin e krijuar me imazh mjaft pozitiv në edukimin mendor të brezit tëri. Prurja natyrore vinte cilësore nga komuniteti i gjerë si shkollë me status kombëtar. Komuniteti qytetar e frekuentonte shkollën edhe për hir të traditës, por edhe për arsye të degëve të preferuara që në të ekzistonin. Deri në këtë vit dega pedagogjike preferohej shume jo vetëm në zonat rurale, por edhe në qytetet kryesore të zonës gjeografike që përfshinte territorin Shkumbin –Vjosë.Dobësimi i treguesve në edukimin mendor erdhi në mënyrë graduale ndikuar nga filozofia pragmatiste e drejtimit të ngushtë personal.Me dobësimin e disiplinës formale, hap pas hapi ranë edhe treguesit e përmbajtjes.Për t'u bindur mbi dobësimin e treguesve formal po i paraqesim ata në tabelën nr.3.

Duken të pabesueshme ,diferencat e shifrave në tabelën e paraqitur më sipër. Këto janë aq të vërteta sa shkolla rrezikon të mbyllet, sepse nummri i nxënësve nuk e justifikon pagesën e personelit pedagogjik. Në kushtet e orientimit të shkollës drejt kërkesave të tregut, shumë prej mësuesve janë duke realizuar mësimdhënie jashtë formimit të tyre shkencor dhe metodik.Kjo është një ndër arsyet e mospërputhjes së kërkesës dhe mundësisë së realizimit të saj nga ana e nxënësve me objektiva të larta. Në vitin 2005 nuk ka patur asnjë nxënës duhapirës nëshkollë . Po në vitin 2013 pse ka shkuar shifra në 30% të numrit total të nxënësve djem? Cili është faktori kryesor i cili ka ndikuar drejt shtimit dhe përkeqsimi të kësaj dukurie ? Ajo që na kërkohet në këtë studim është se si ka ndikuar filozofia pragmatiste e drejtimit në shtimin e dukurisë ?Në pamje të parë duket sikur kjo filozofi nuk ndikon. Ndikimin ajo e krijon tërthorazi. Duke mos vendosur kritere për pranim në shkollëdhe pranuar nxënës me prurje të dobët natyrore, kemi regjistrime jo cilësore. Nxënësit e psikologjisin lojën e dobët të rregullave nga ana e drejtorise dhe i shkelin ato njera pas tjetrës, deri aty sa arrijnë në

TABELA 3.TREGUESIT E DISIPLINËS FORMALE TË KRAHASUAR NË VITET 2005-2013.

Nr	Treguesit e disiplinës formale	Viti 2005	Viti 2013	Diferenca
1	Numri i nxënësve	873	325	548
2	Nxënës konviktorë	564	83	481
3	Numri i mësuesve	56	24	32
4	Nxënës të vështirë	2%	24%	22%
5	Duhanpirës në shkollë	0%	30%	30%
6	Braktisje të orëve	1.6%	35%	33.4%
7	Pa libra	0%	26%	26%
8	Prishin mësimin	0%	25%	25%
9	Paraqitja në orar	95%	45%	50%
10	Uniforma	90%	60%	30%

këto shifra tronditëse që shohim në tabelë. Në vitin 2005 dukuria e vijimit pa libra në këtë shkollë nuk ka ekzistuar, tani ajo është kthyer në dukuri masive. I njëjti argument vlen edhe për këtë dukuri, por duhet shtuar se te nxënësit është formuar bindja se si do që të shkosh në shkollë atë e ke të fituar. Këto thënie në thelb kanë karakter tepër pragmatist në rrëmbimin e kompetencës që merret mësuesit nga drejtues të tillë. Nxënësit prishin mësimin, mësuesit vuajnë nga kjo marrdhënie, drejtorja nuk merr masa për korigjim. Në ballafaqimin e mësuesit me nxënësin, mësuesi del kokëulur sepse si do që të ndodhi nxënësi nuk ndëshkohet. Në raste të tilla drejtimi, masa e nxënësve e ka kuptuar filozofinë e drejtimit pragmatist duke vepruar në përputhje me të. Ku e ka bazën logjike shprehja e nxënësve, se si do që të bëj klasën e kam të fituar. Mbajtja në duart e drejtorit të shumëkompetencave, rrëmbimi edhe i asaj të mësuesit, në thelb ka të bëjë me filozofi pragmatiste drejtimi, e cila në cilindo aspekt që e interpreton, dobëson misionin e shkollë.

Referencat

- Charles Sanders Peirse. 1839 -1914. Themelimi I filozofisë pragmatiste.
- William James. Manjola Nasi. Fq 216. Tiranë. 2005. Albanian.
- Milgram Stanley. Fq 545. Psikologjia një hyrje konçize .botimi 2. Terry. F. Pettijohn. 1996. Tiranë .Albanian.
- Kraja Musa. Fq 506. Pedagogji e zbatuar. 2008. Tiranë Albanian.
- Kodi i Punës i republikës së Shqipërisë. Fq 51. Neni 96. Pika 2. Shtator 2003. Tiranë Albanian.
- Isenberg. D J. 1986. Group polarization. A critical review and meta-analizi Journal of Personality and Social Psychology 50. 1141-1151.
- Rice. P L. 1987. Fq 427. Psikologjia një hyrje konçize. Terry Pettijohn. Vëllimi 2. Tiranë. 1996. Albanian.
- Stress and health : Principles and practice for coping and wellness . Monterrey. CA :Brooks / Cole.
- Ligji I sistemit arsimor parauniversitar në Republikën e Shqipërisë. Nr 69. Nëntor 2012.
- Ligji I sistemit arsimor parauniversitar në Republikën e Shqipërisë. Nr 69. Nëntor 2012.

PROGRAMET E EDUKIMIT QË OFROHEN PËR PRINDËRIT E DËNUAR NË SHQIPËRI

Juliana AJDINI

Është lektore me kohë të plotë pranë Departamentit të Punës dhe Politikës Sociale në Universitetin e Tiranës që nga viti 2004. Ajo ka mbrojtur gradën Doktor i Shkencave në vitin 2013 Fushat kryesore të interesit dhe ekspertizës janë kërkimi në fushën e problemeve sociale dhe respektimi e promovimi i të drejtave të njeriut në përgjithësi dhe në veçanti ato të individëve të privuar nga liria.

ABSTRACT

The member of staff of social services in prisons plays an important role in the rehabilitation and reintegration of incarcerated parents. At a time when the incarcerated parents is growing and approach on human rights is involved in all aspects of our lives, the role of educational programs in prisons should also reflect these changes. This article aims to present the findings of a study conducted with 10 staff members on five prisons in Albania. The main issues addressed include the goals of these programs, targeted skills, types of programs, the challenges they face, their effectiveness and efficiency. This study used qualitative research methods and as instrument the semi -structured interview. The study showed that more should be done in the design and implementation of educational programs in terms of parenthood. The participants appraised the fact that educational programs should begin prior conviction and aim not recidivism of prisoners. Thus, the main challenge identified by participants was the education community with the involvement of many stakeholders such as family, community, peers, schools, etc.

Keywords: *educational programs, psycho - social service, incarcerated parents.*

Hyrje

Sot në botë numërohen rreth 10 142 256 të dënuar. Më shumë se dyfishi i tyre janë të paraburgosur (ICPS, 2012). Shumë prej tyre jetojnë në kushte të papërshtatshme jetese: ushqim i pamjaftueshëm, mungesë e ujit të pijshëm, dhunë, korrupsion, sëmundje dhe mungesë aktiviteteve që mbajnë në funksionim trupin dhe mendjen. Sot numri i tyre kudo në botë po njih një rritje të konsiderueshme. Në Shqipëri, sipas ICPS, në fillim të vitit 2011, numëroheshin 4750 të burgosur, teksa sipas të dhënave të përditësuara nga Drejtoria e Përgjithshme e Burgjeve rezultoi se deri në muajin prill 2012 ky numër ka shënuar rritje, pasi raportohen rreth 4813 të tillë. Të dënuarit në Shqipëri janë të vendosur në Institucionet e Ekzekutimeve të Vendimeve Penale në këto rrethe: Kavajë, Tiranë, Durrës, Peqin, Rrogozhinë, Burrel, Kukës, Tropojë, Krujë, Fushë-Krujë, Korçë, Lezhë dhe në Tepelenë.

Qëllimi i këtij kërkimi është prezantohet përfaqësja edukative e profesionistëve që punojnë me të dënuar pranë IEVP-ve të shënuara, duke synuar jo vetëm identifikimin programeve edukative që ata aplikojnë, por edhe sfidat me të cilat ata përballen si dhe rrugët që duhen ndjekur për të përmbushur sa më mire qëllimet fillestare të procesit të burgimit.

Aspektet në të cilat është përqendruar kërkimi janë:

- qëllimet e programeve edukative,
- aftësitë e synuara nga stafi,
- llojet e programeve edukative,
- sfidat me të cilat ata përballen,
- efektiviteti dhe efica e tyre.

Metodologjia e punimit

Në këtë studim është përdorur metoda cilësore e kërkimit, pasi ky studim ka të bëjë me të kuptuarit e “përvojave të brendshme të subjekteve” dhe me “format e ndërveprimit social” midis tyre dhe shoqërisë, të para përmes syve të pjesëmarrësve përfaqësues dhe të bazuara në “kuptimin kulturor” që ata u japin këtyre përvojave (Silverman, 2000). Në këtë studim nuk synohet përgjithësimi i të dhënave, por rritja e kuptueshmërisë mbi fenomenin e studiuar.

Kampionimi

Ky studim nuk bazohet në studimin me kampionim. Rezultatet nuk mund të përgjithësohen në një popullsi të gjerë, por qëllimi i këtij studimi është të kuptohet në mënyrë të detajuar uniciteti i fenomenit që studiohet

për ata persona që kanë qenë pjesë e këtij studimi. Në këtë studim janë përfshirë 10 intervista me stafin e sektorit psiko-social që punon në IEVP-të e marra në studim. Stafi i intervistuar në studim u përzgjedh në bazë të pozicionit të tyre në IEVP-të ku u realizua studimi. Kështu, u intervistuan:

1. “Ali Demi” – 3 punonjës;
2. Fushë-Krujë – 1 punonjës;
3. Krujë – 2 punonjës;
4. Lezhë – 2 punonjës;
5. Korçë – 2 punonjës.

Hartimi i instrumentit dhe realizimi i intervistave

Në këtë studim, hartimi i instrumenteve është bërë duke u mbështetur në punën e Holsteinit dhe Gubriumit (1997). Janë përdorur “intervistat gjysmë të strukturuar,” të cilat përqendrohen në teknika aktive dhe jo me pyetje tërësisht të strukturuar.

Pjesëmarrësit profesionistë janë intervistuar vetëm një herë për pothuajse 60 minuta. Intervistat me ta janë regjistruar me diktofon. Si vende për realizimin e intervistave me ta kanë shërbyer zyrat e tyre pranë IEVP-ve përkatëse.

Të intervistuarit janë siguruar se të dhënat e tyre do të ruhen dhe do të shërbejnë vetëm për efekt studimi dhe se privatësia e tyre nuk do të cenohet. Të gjitha kasetat audio janë ruajtur në një vend të mbyllur. Pas çdo transkriptimi, kasetat është shkatërruar.

Analiza e të dhënave

Në studimin cilësor, instrumenti më i përdorur është intervista e thelluar me të intervistuarit. Këto intervista më pas zbardhen në të ashtuquajturat narrativa. Narrativat na ndihmojnë në procesin e kodimit. Në këtë studim është përdorur procesi i kodimit të hapur, në të cilin konceptet përzgjidhen dhe përshkruhen në bazë të dimensioneve dhe karakteristikave të tyre. Kategoritë fillestare janë zhvilluar më tej në lidhje me rrethanat shkakësore, pasojat, kontekstin, veprimin dhe ndërveprimin e faktorëve ndërhyrës. Në fund është përdorur kodimi selektiv, në mënyrë që të konsolidohen dhe të integrohen rubrikat kryesore të studimit.

Gjetje dhe diskutime

Kur një i dënuar paraqitet në institucion, brenda pesë ditësh bëhet vlerësim psiko-social i të porsaardhurit. Një gjë të tillë e bën komisioni i pritjes së të dënuarve.

Brenda 10 ditësh ky informacion i marrë nga i dënuari duhet të vendoset në dosjen e tij. Kjo dosje është personale dhe në të vihen të dhënat kryesore të të dënuarit dhe çdo ngjarje apo zhvillim që ky i dënuar do të ketë gjatë qëndrimit në këtë institucion. Në këtë pjesë, te të dhënat familjare, jepet edhe informacioni nëse i dënuari është prind apo jo. Mbi bazën e tij parashikohen edhe takimet e radhës. Në IEVP-të e studiuara programet sociale për të dënuarit prindër përfshinin:

- vendosjen e kontakteve me fëmijët, në rastet kur ato janë ndërprerë për arsye nga më të ndryshmet;
- programin e prindërimit në distancë (kontakte me shtëpitë e fëmijëve).

Planet e trajtimit individual për prindërit e dënuar

Format e trajtimit të të dënuarve nga ana e punonjësve të shërbimit social janë individuale dhe në grup. Për punonjësit socialë duket se është më efektive forma e trajtimit në grup, pasi në këtë formë të dënuarit mund të japin më tepër informacion rreth vetes, me qëllim njohjen e tyre në drejtim të ndërveprimit social dhe shfaqjen e veçorive të karakterit. Tematika e këtyre bisedave synon njohjen në detaje të të dënuarit dhe problematikës së tij, mbështetjen me këshillim në varësi të nevojave, rehabilitimin dhe integrimin në vendin e dënimit.

Në bazë të nenit 10 të ligjit nr. 8328 që shprehet për individualizimin e trajtimit Trajtimi i të dënuarve duhet të behet sipas kriterit të individualizimit në përputhje me gjendjen dhe karakteristikat individuale të secilit të dënuar.

Individualizimi bëhet duke verifikuar nevojat individuale dhe duke marrë parasysh kushtet dhe mjedisin në të cilin i dënuari ka jetuar, si dhe shkaqet edukative dhe shoqërore që e kanë larguar atë nga jeta normale. Vëzhgimi bëhet në fillim të trajtimit dhe rezultatet e tij verifikohen vazhdimisht gjatë ekzekutimit, duke bërë përshtatjet e duhura.

Mbështetja psiko-sociale në grup për prindërit e dënuar

Mbështetja psiko-sociale në grup është një formë trajtimi efektive për të dënuarit e çdo kategorie. Nëpërmjet bisedave në grup, të dënuarit shkëmbejnë mendimet dhe tregojnë përvojat e tyre. Në këto diskutime të dënuarit përshtaten sipas moshës apo problematikave të përbashkëta.

Temat kryesore që pjesëmarrësit përmendën kishin të bënin me:

- marrëdhëniet dhe problemet sociale në familje;
- efektet e konsumimit të alkoolit apo drogave të ndryshme;
- komunitetin social, rregullat dhe normat e tij.

Nënat e dënuara

Çerdhet në burgje përfshijnë programe edukative dhe grupe mbështetëse për nënat, në mënyrë që ato të mësojnë rreth rritjes e zhvillimit të fëmijës dhe të aftësohen për të qenë nëna. Këto orë edukative i nxisin nënat e dënuara të zhvillojnë kapacitete reflektuese, duke menduar për nevojat e fëmijës dhe duke i ndihmuar ato të rriten si persona. Në këtë kontekst, burgju përfaqëson një mundësi për t'u përmirësuar, që më vonë, pas daljes nga burgju, të shërbejnë si pjesëtare produktive për familjen dhe komunitetin. Pra, nëpërmjet mësimave për të qenë prind, trajtimeve e programeve të tjera, ato përgatiten për jetën jashtë burgut.

Forma të tjera të ofrimit të mbështetjes psiko-sociale për prindërit e dënuar

Përveç mbështetjes individuale dhe në grup, punonjësit e sektorit të edukimit, në veçanti punonjësit socialë, përdorin si metoda pune edhe shikimin e filmave, dëgjimin e radios, materialet figurative apo literaturën e llojeve të ndryshme për të përcjellë te të dënuarit mesazhe të caktuara.

Kur duam të prekim ndonjë çështje të ndjeshme, siç është p.sh., diskutimi me fëmijët në moshën e adoleshencës për marrëdhëniet seksuale, shpërndajmë broshura për prindërit e interesuar. Ato i lexojnë dhe më pas diskutojmë në grup për atë që kanë mësuar dhe vështirësitë e mundshme me të cilat mund të përballen në rastet kur do t'i diskutojnë ato me fëmijët e tyre.

Konkluzione/ Rekomandime

Punonjësit e sektorit të edukimit në IEVP nuk duhet të përqendrohen vetëm në punën individuale me të dënuarin/dënuarën, por ata/ato duhet që të nxisin edhe punën në grup dhe të përdorin terapi për këtë formë organizimi, pasi përvojat e pakta kanë treguar se një gjë e tillë është mjaft efektive. Punonjësit e këtij sektori në çdo rast, për të pasur ndërhyrje të suksesshme, është e nevojshme të marrë dhe të ketë edhe mbështetjen e familjes së të dënuarit/dënuarës. Puna e tyre në IEVP

duhet të përqendrohet edhe në punën me stafin që punon aty. Puna e tyre me stafin do të konsistonte kryesisht në njohjen sa më të mirë të ligjit për trajtimin e të dënuarve, deklaratave dhe konventave të ndryshme ndërkombëtare të nënshkruara nga shteti ynë që sigurojnë trajtim të drejtë, pa përdorim torture të çfarëdo lloj forme, qoftë ajo dhe për inkurajim të mbajtjes dhe zhvillimit të marrëdhënieve familjare. Punonjësi social duhet të japë kontributin e tij edhe për hartimin dhe përpilimin e politikave të reja mbi burgun dhe në veçanti për prindërit e dënuar.

Disa rekomandime do të perfshinin:

- a. Duhet të ofrohet mbështetje prindërore për zhvillimin e marrëdhënieve me fëmijët. Në çdo IEVP duhet të zhvillohen programe prindërimi. Ato nuk duhet të jenë të njëanshme dhe inkurajuese vetëm për gratë e dënuara.
- b. Nevojitet një fuqizim i programeve riintegruese për prindërit e dënuar.
- c. Nevojitet një rishikim i legjislacionit. Duhet që fëmijët me prindër të dënuar të përfshihen në programe sociale mbështetëse, jo vetëm për përfitime monetare, por edhe për shërbime sociale.

Referencat

- Action for Prisoners' Families. (2003). *Keeping in Touch: A Guide for the Partners and Families of Prisoners*. London: Action for Prisoners' Families.
- Adler, P.A. and Adler, P. (2011) *The Tender Cut: Inside the Hidden World of Self-Injury*. New York: New York University Press
- Ajdini, J. (2011) *Problemet Sociale*. Tiranë: AlbPaper
- Beck, A., dhe Mumola, C. (1999). *Prisoners in 1998 (NCJ 175687)*. Washington, DC: Bureau of Justice Statistics.
- Beck, A., Gilliard, D., dhe Greenfeld, L. (1993). *Survey of state prison inmates 1991 (NCJ-136949)*. Washington, DC: Bureau of Justice Statistics.
- Strydom, H., Venter, L. (2002). *Sampling and sampling methods*. Tek De Vos, A.S. (ed.) Stydom, H., Fouche, C.B., dhe Delport, C.S.L. 2002. *Research at Gross Roots for the social Sciences and Human Science Professions*, 2nd ed. Pretoria: Von Schaik Publishers.
- Sykes, G. M. (1958). *The Society of Captives: A Study of a Maximum Security Prison*. Princeton, NJ: Princeton University Press.
- Symon, G. dhe Cassel, C. (1998). *Qualitative methods and analysis in organizational research*. Thousand Oaks, CA: Sage Publications.

HARMONIZIMI I PËRMBAJTJES MËSIMORE TË TEKSTIT SHKOLLOR NJERIU DHE NATYRA ME OBJEKTIVAT E PËRCAKTUARA TË LËNDËS MËSIMORE NGA FUSHA NJOHËSE

Ruzhdi KADRIJA

Master i Shkencave të Pedagogjisë dhe Doktorant i Pedagogjisë pranë Universitetit Europian të Tiranës. Momentalisht punon si arsimtar në sh.f.m.u. " Hazir Ramaj " Gjakovë, Kosovë. Ka punuar si ligjërues i angazhuar në Universitetin publik të Prishtinës dhe në atë të Prizrenit.

ABSTRACT

Contemporary school is followed by objectives with main intention to be high quality teaching and interaction start teaching education. Teacher as an educational realizer of objectives has in front of himself other objectives they come by different sources and levels. First of all are educational objectives of student's families, communities and in the end educational objectives in which the teacher has become familiar with every day educational work. In our pedagogical practice the educational objectives mentioned above aren't harmonized in a such way how they should be. As a consequence of anharmonization of these educational objectives, the student always feels disoriented and unsure in the forming and developing of his / her intellectual and human way. If we as specialist and education workers in the same time as text books authors familiar and as a school community, don't send educational messages to the students about doubtful and contradictory issues in their forming and intellectual development. In this presentation I'm going to presentate and we're treating our investigation about the harmonization of educational content (educational objectives) of school text books " The human being and nature " with its specified objectives of school subject by recognized area. The step ladder harmonization these objectives of official programme with these objectives of these text book. " The human being and Nature " which are usage in Kosova were going to presentate and illustrate by table schedules and different graphics.

Key Words: *Educational objectives, school text-books, Curriculum content and harmonization of objectives.*

Hyrje

Harmonizimi i objektivave mësimor të programeve shtetërore për fusha të caktuara të lëndës mësimore, me ato të konkretizuara në tekste shkollore, ndihmon arsimtarin në planifikimin, organizimin dhe realizimin e mësimdhënies bashkëkohore e mësimnxënies aktive e ndërvepruese. Andaj e parë nga ky prizëm, mendojmë se tema e këtij hulumtimi është aktuale, interesante dhe e rëndësishme, në kuadër të trajtimeve e kontributeve për reformimin e arsimit dhe rritjen e produktivitetit të shkollave tona. Qëllimi i këtij hulumtimi është konstatimi i shkallës së harmonizimit të objektivave mësimor nga fusha njohëse që planifikohen në programet zyrtare për lëndën mësimore Njeriu dhe Natyra, dhe të objektivave të teksteve shkollore për këtë lëndë mësimore. Pyetja kërkimore e këtij punimi është: A janë të harmonizuara sipas hierarkisë së Blumit objektivat mësimor të teksteve shkollore Njeriu dhe Natyra me ato të programeve përkatëse? Ne për hulumtimin e këtij punimi analizuar me kujdes planprogramet e të tria klasëve ku mësohet lënda mësimore Njeriu dhe Natyra. Nga këto planprograme nxorëm objektivat mësimor të fushës njohëse të prezentuara si folje vepruese, që parashohin shkallën e arritshmërisë së nxënësve gjatë mësimin të kësaj lënde. Gjithashtu analizuar edhe tekstet shkollore Njeriu dhe Natyra bashkë me fletoret e tyre të punës të të tria klasëve ku mësohet kjo lëndë mësimore. Këto objektiva i klasifikuar sipas niveleve të taksonomisë së Blumit.

Analiza e gjetjeve

Taksonomia e objektivave mësimor siq dihet nga literatura, përmban tri diemensione të zhvillimit të fëmijëve. Nga këto tri fusha të zhvillimit të fëmijëve, fushës njohëse i është dhënë më së tepërmi rëndësi si nga aspekti i hulumtimit e studimit shkencor ashtu edhe nga aspekti i praktikës pedagogjike në shkollat tona.. Edhe tekstet shkollore Njeriu dhe Natyra që

ne i kemi objekt hulumtimi e analize në masën më të madhe mbështeten mbi fushën njohëse, duke lënë si nën hije dy aspektet e tjera shumë të rëndësishme për zhvillimin e gjithanshëm të fëmijëve .

Objektivat mësimor të programit

Për të zbardhur shkallën e harmonizimit të objektivave mësimor të programit me ato të teksteve shkollore për lëndën Njeriu dhe Natyra ne analizuar, dhe nxorëm objektivat e tyre. Fokusi ynë në këtë hulumtim ishte analiza dhe krahasimi i përputhjes së objektivave mësimor nga fusha njohëse sipas niveleve të hierarkisë së Blumit. Andaj fillimisht ne nxorëm objektivat mësimor të programeve dhe i kategorizuar ato sipas niveleve, të cilët në paraqitje tabelare duken në tabelën 1.

Për arsye thjeshtëzimi ne gjashtë nivelet e objektivave mësimor të programit nga fusha njohëse i bashkuam në tri nivele. Për t'i pasur më të çarta përqindjet e këtyre niveleve të objektivave që synohen dhe udhëzohen të arrihen, për të tria klasët ku mësohet kjo lëndë mësimore, ne ato po i paraqesim edhe përmes grafikonit të mëposhtëm:

Siq edhe vërehet objektivat mësimor të programit nga fusha njohëse, për këtë lëndë mësimore dallojnë prej klase në klasë për sa i përket niveleve apo standarteve mësimore që synohen të arrihen. Programet e të tria klasëve pothuajse pjesën më të madhe të objektivave ia kushtojnë nivelit të parë. Pra njohjes dhe kuptimit të materies mësimore. Objektivat mësimor të këtyre programeve mendojmë se, janë korniza e udhëzime profesionale që do të duhej të konkretizoheshin gjatë hartimit të teksteve shkollore dhe gjatë planifikimit të aktiviteteve të ndryshme mësimore të nxënësve.

Objektivat mësimor të teksteve shkollore Njeriu dhe Natyra

Tekstet shkollore janë burime të njohurive, dhe mjete bazë të punës së arsimtarit. Andaj planifikimi dhe

TABELA NR. 1. KLASIFIKIMIMI I OBJEKTIVAVE MËSIMOR TË PROGRAMIT PËR TË TRIA KLASËT SIPAS NIVELEVE

	Niveli I		Niveli II		Niveli III		Gjithësej	
	Nr. ob.	%	Nr. ob.	%	Nr. ob.	%	Nr. ob.	%
III	33	57.89	16	28.07	8	14.03	57	99.99
IV	52	63.41	27	32.92	3	3.65	82	99.98
V	67	69.07	20	20.61	10	10.30	97	99.98
Gj.	152	64.40	63	26.69	21	8.89	236	99.98

TABELA NR.2. KLASIFIKIMI I OBJEKTIVAVE MËSIMOR SIPAS NIVELEVE PËR TË TRI TEKSTET NJERIU DHE NATYRA

	Niveli I		Niveli II		Niveli III		Gjithësej	
	Nr. ob.	%	Nr. ob.	%	Nr. ob.	%	Nr. ob.	%
III	105	82.03	21	16.40	2	1.56	128	99.99
IV	229	88.75	27	10.46	2	0.77	258	99.98
V	192	78.36	48	19.59	5	2.04	245	99.99
Gj.	526	83.35	96	15.21	9	1.42	631	99.98

strukturimi i drejtë i objektivave dhe i standarteve për realizimin e punës mësimore dhe për shkallën e arritshmërisë së nxënësve në mësim është një garant i mësimdhënies produktive. Planifikimi i mirë i objektivave mësimor nga autorët e teksteve dhe nga arsimtarët si realizues të punës mësimore është projektim i suksesit të shkollave tona. Ndërsa programet për lëndët mësimore përkatëse sa do të mira e cilësore që të jenë, ato janë udhëzime pedagogjike e zyrtare me të cilat arsimtarët më rrallë kontaktojnë. Objektivat mësimor të fushës njohëse, të nxjerrura nga tekstet shkollore Njeriu dhe Natyra për të tria klasët veç e veç e të klasifikuara sipas hierarkisë së Blumit janë në tabelën 2.

Edhe objektivat e teksteve mësimore nga gjashtë nivele të hierarkisë, ne i tubuam në tri nivele. Për t'i parë e zbardhur më mirë këto dallime të përqindjeve, ato po i paraqesim edhe përmes grafikonit të mëposhtëm:

Grafikoni i mësipërm i përqindjeve të objektivave mësimor të teksteve shkollore Njeriu dhe Natyra për të tria klasët dukshëm dallon nga niveli i objektivave të programeve. Qartazi këtu vërehet se këto tekste me synimet dhe pritjet e tyre mbesin kryesisht në nivelin e njohjes dhe të kuptimit si nivelet e para dhe më të ulta të përvetësimit të materies mësimore. Ato synojnë të japin informacion e më pak të ndalën në analizë e shqyrtim të asaj që mësohet. Ne gjatë analizës krahasimtare të programit për lëndën Njeriu dhe Natyra për të tria klasët, kemi hasur objektiva të programit që nuk trajtohen në këto tekste për klasë përkatëse. Sikurse edhe njësi apo përmbajtje mësimore që trajtohen në tekste e nuk cekën si objektiva në programin përkatës. "Tekstet shkollore përfaqësojnë pikpamjet e autorëve lidhur me dijen që ka më shumë vlerë sipas tyre. Edhe për ata autorë që pretendojnë për objektivitet, teksti përfshin dhe përjashton informacion, kështu që prirjet e autorit përbëjnë theksin parësor."

Pasojat e mosharmonizimit të përmbajtjes mësimore të teksteve shkollore Njeriu dhe Natyra me përmbajtjet e caktuara të lëndës mësimore nga fusha njohëse

Tekstet që janë objekt i hulumtimit tonë nuk i kanë harmonizuar plotësisht objektivat mësimor me ato të programeve përkatëse për faktin se tekstet me përmbajtjen e objektivat e tyre mbesin në nivele më të ulta të njohjes së materies mësimore. Mosharmonizimi i objektivave mësimor të teksteve shkollore Njeriu dhe Natyra me ato të programeve përkatëse mendojmë se ka pasoja në realizimin e objektivave për këtë lëndë mësimore dhe pasoja në realizimin e funksionit arsimor të shkollës.

Përmbajtja dhe objektivat e nivelit njohës e përshkruar janë premisa edhe për organizimin e mësimin në të njejtin nivel për shumicën e arsimtarëve që punojnë vetëm me tekst gjatë përpunimit të njesisë mësimore. Këto tekste dhe fletoret e tyre të punës arsimtarin e vënë më tepër në rolin e faktorit qendror të klasës. Ai duhet të e përpunojë njesinë mësimore duke u bazuar kryesisht në metoda e strategji tradicionale të punës mësimore. Poashtu pyetjet dhe detyrat e tjera të këtyre teksteve diktojnë një mësim e përsëritje formale të njohurive. Objektivat mësimor janë edhe parametra e standarte që duhet t'i arrijnë nxënësit në përvetësimin e materialeve mësimore. Objektivat e teksteve në fjalë nuk kërkojnë kualitete të larta në të nxënit e nxënësve. Ato nuk e udhëzojnë nxënësin për përpjekje kreative e hulumtuese në të nxënit shkollor. Ato nuk e vënë shumë nxënësin para situatave e detyrave problemore, për të cilat nxënësi do të ndihej si përgjegjës e i motivuar. ".... Në qoftë se teksti mësimor nuk i parashtron pyetje nxënësit, nuk e vë nxënësin para pyetjeve, detyrave e problemeve të ndryshme, zgjidhja e të cilave kërkon përpjekje të caktuara mendore nxënësi e humbë interesimin për libër për mësim të pavarur nga teksti i caktuar mësimor."

Konkluzionet dhe rekomandimet

Si konkluzione mund të nxjerrim: Tekstet shkollore Njeriu dhe Natyra nuk i kanë harmonizuar plotësisht përmbajtjen dhe objektivat e tyre

mësimor nga fusha njohëse me ato të programeve përkatëse. Ato kanë përpiluar nivele kryesisht më të ulta të objektivave krahasuar me ato të programeve.

Nivelet më të ulta të mbarështrimit të materies mësimore në këto tekste krahasuar me udhëzimet e standartet e programeve përkatëse, dëmtojnë cilësinë e mësimdhënies dhe produktivitetin e shkollave.

Si rekomandime të këtij hulumtimi dalin: Autorët e teksteve të konsultohen më tepër me programet përkatëse dhe me ekspert të fushave psiko – pedagogjike gjatë hartimit të teksteve shkollore.

Arsimtarët dhe drejtuesit e shkollave gjatë planifikimit të procesit mësimor të konsultojnë rregullisht programet e lëndëve mësimore dhe tekstet e lëndës mësimore.

Referencat

- Bejtullahu R., M. Bica dhe R. Rrustemi, (2005, 2006, 2007) Njeriu dhe Natyra, për klasët 3, 4 dhe 5, Libri shkollor, Prishtinë.
- Krasniqi I., dhe A. Veseli, (2000), Metodika e mësimin të Dituri Natyrës dhe Shoqërisë, Universiteti i Prishtinës, Prishtinë.
- Ministria e Arsimit e Shkencës dhe Teknologjisë, (2005), Plani dhe programi mësimor, për klasat 3, 4, dhe 5., Libri shkollor, Prishtinë.
- Nimani Sh., (1990), Përgaditja e Librit, Libri shkollor, Prishtinë
- Orstein Allan C. dhe P. Hunkins Francis, (2003), Kurrikula, Bazat, Parimet dhe rrethimet, Instituti i Studimeve Pedagogjike, Tiranë.
- Ramaj A., (2001), Formësimi didaktik i lëndës në tekstin mësimor, Libri shkollor, Prishtinë.

THE ROLE OF THE FAMILY IN THE SOCIETY - THE EXAMPLE OF GJAKOVA

Bekim AVDIAJ

Ka magjistruar në Marrëdhënie Ndërkombëtare – Diplomaci, ndërsa tash vijon studimet doktorale në Shkenca Sociale – Antropologji. Punon në Policinë e Kosovës

Lumnije AVDIAJ

Ka magjistruar në Menaxhment dhe Financa, ndërsa vijon punën me përvojë njëzetën vjeçare në arsim, tani si drejtor

ABSTRACT

Globalization trends have lately adduced an immense change in all the realms of the society in Kosovo. This development has also affected the societies to adapt to these changes, even be that in the way of living. This has not spared the family, either, as the base institution of the each and every society. While the families are being challenged with changes and modernization, at the same time they present challenges also for the state institutions dealing with the development of social welfare strategies. It is obvious, then, that the key role in developing and framing up the future of the nation remains with the family; whereas, it is to the state to support the families in their reproductive and educational performance through various social welfare programs.

While the family remains as a crucial symbol of social values, this is lately being characterized by a crisis. This comes as a result of the increase of number of divorces, re-marriages, one-parent families, cohabitations, families with both parents working, parenting by homosexual or lesbian partners, etc. all of these contributing to the increase of diversity of the family, on which occasion they overcome the values of the traditional family.

Based on these, that is on the ways the family is changing and developing recently, in this paper, there will be stated some current anthropological and cultural opinions, according to which, it must be acknowledged that the family is a favourable environment of transformation and that it has an essential role in contributing to the developments occurring in the society. Therefore, as long as there is a family and it exists within the currents of all societies, it cannot remain unchanged vis-à-vis evolutions and other changes that are happening. Nevertheless, this created diversity creates conditions, possibilities and circumstances favourable for changes, too. So, in the course of this workshop, we will treat the role of the family, when and how it can become a deviant factor, particularly for young ages.

Key words: *Family, society, deviant behaviour, types of families, juveniles.*

Hyrje

Mënyra e jetesës dhe e mendimit të njeriut formohet dhe stabilizohet nën ndikimin e kushteve shoqërore dhe ekonomike të periudhës së caktuar. Tani dihet mirë se tradita në popullin shqiptar i kishte rrënjët e thella në truallin e vet dhe datonte nga kohërat e lashta, duke u trashëguar brez pas brezi dhe se ndryshimi i saj ishte shumë i vogël dhe ajo si shkas i së kaluarës së saj historike, që iu kishte imponuar të mbyllej në vetvete për kohë të gjata. Këtë e argumenton edhe F. Boas përmes “Partikularizmit historik”, i cili pranon se çdo mënyrë jetese është produkt i çdo lloji veprimi apo rrethane që ka ndikuar dhe e ka prekur atë në të kaluarën. Meqenëse çdo popull ka “historinë e tij të veçantë”, edhe mënyra e tij e jetesës është e papërsëritshme.

Mirëpo me ndryshimin e kushteve ekonomike dhe shoqërore, sidomos me zhvillimet e teknologjive të fundit në të gjitha sferat e jetës shoqërore imponohet që të ndryshon edhe tradita dhe kultura dhe ky do jetë proces i vazhdueshëm. Një ndryshim tjetër i traditës dhe kulturës mund të vjen edhe nga reagimi i vet shtetit apo edhe shoqërisë, me masa të ndryshme. Pikërisht këto i përjetoi edhe shoqëria kosovare pas luftës së vitit 1999, dhe pikërisht edhe rajoni i Gjakovës.

Tani dihet mirë se tradita në popullin shqiptar i kishte rrënjët e thella në truallin e vet dhe datonte nga kohërat e lashta, duke u trashëguar brez pas brezi dhe se ndryshimi i saj ishte shumë i vogël dhe ajo si shkas i së kaluarës së saj historike, që iu kishte imponuar të mbyllej në vetvete për kohë të gjata.

Ndryshimet në fjalë sollën një perspektivë të re, tani më nuk është ajo shoqëria e mbyllur në rrethin familjar e fisnor. Andaj, përmes këtij punimi do të përpiqemi të paraqesim se, pas gjithë këtyre zhvillimeve shoqërore, sa kanë ndikuar këto në familjen tradicionale dhe ku qendron familja sot në rajonin e Gjakovës. Kjo do të realizohet përmes hipotezës se “Familja patriarkale tradicionale në rajonin e Gjakovës përballet me transformimin e saj në atë bashkëkohore”. Sigurisht se punimi në fjalë do të tentoj që sado pak të prek prerjet tradicionale dhe bashkëkohore që kanë ndodhur dhe po ndodhin në familjen e kësaj ane krahas zhvillimeve tjera shoqërore. Mendoj se studimi paraqet rëndësi të posaçme, ngase përmes këtij do të dalë një shpjegim i argumentuar lidhur me faktet reale që po përjeton zhvillimi shoqëror dhe ndikimet që sjellë edhe në familje.

Rishikimi i literaturës dhe Metodologjia e punimit

Në hulumtim të kësaj teme wshtw përdorur kryesisht literaturë shkencore vendase dhe ndërkombëtare. Janw konsultuar edhe një numër i madh i botimeve nga organizata të ndryshme, revista shkencore dhe botime të viteve të fundit si dhe statistikat nga enete e regjistimeve. Metodologjia e pwrdorur wshtw metoda pwrshkruese dhe shfrytwzimi i analizave historike dhe statistikore.

Analiza e gjetjeve

Familjet Gjakovare janë të njohura për ruajtjen brez pas brezi të zejeve të të parëve të tyre që shprehen sot me mbiemrat e tyre. Kështu sot kemi familje Gjakovare me mbiemra Sahatçija, Çarkagjija, Tabaku, Furra, Kazazi, Baruti, Nallbani, Kamishi etj.

Njihej me atë se kryesisht të gjitha veprimtaritë e jetës drejtoheshin nga esnafët Gjakovarë, të cilat ruajtën funksionin dhe autoritetin e tyre deri vonë, pra deri rreth viteve 1930.

Sullet e Gjakovës janë të njohura. Përmes tyre janë menjëherë dukuritë negative që ishin shqetësuese për qytetarët, sidomos bojkotimet dhe procedurat e fejesave³².

Në kohën e sotme është e kuptueshme që kompleksiteti i shoqërisë dhe ndërlikueshmëria e saj paraqet një prerje të kaluarës, të sotmes dhe së ardhmes. Këtë e forcojnë edhe më tej, sidomos evoluimet e fuqishme që përjetuan dhe po përjetojnë vendet në tranzicion, me çrast shkaktuan “termete” në të gjitha sferat shoqërore, duke mos kursyer as vlerat njerëzore.

Këto trende të zhvillimit global, përmes disa rasteve devijuese kanë sjellur deri te një gjendje ku mohohen tërësisht të gjitha normat shoqërore ekzistuese, duke kaluar në një kulturë tjetër, dhe atë me të vetmin qëllim që të ndryshojnë nga tjerët. Kjo shumë herë sjellë konflikt në familje, braktisje të shkollimit, e deri te fenomenet kriminale.

Bazuar në mënyrat se si familja po ndryshon e zhvillohet kohëve të fundit, duhet pranuar se familja është një mjedis i favorshëm transformimi dhe që ka rol thelbësor në kontributin e zhvillimeve që ndodhin në shoqëri.

Ndryshimet bashkëkohore janë të pranishme në çdo fushë jetësore, në mënyrën e jetesës dhe të organizimit familjar, në doke e zakone, në jetën shoqërore, si dje ashtu edhe sot”. Pra, derisa familja është dhe ekziston brenda rrymave të të gjitha shoqërive, ajo nuk mund të qëndrojë e pandryshuar karshi evoluimeve dhe

TABELA 1

Regjistrimi i vitit 1981 (me banorët që jetojnë jashtë Kosovës)	Regjistrimi i vitit 2011 (pa banorët që jetojnë jashtë Kosovës)		Regjistrimi i vitit 2011 (me banorët që jetojnë jashtë Kosovës)				
Numri i familjeve	Numri i familjeve	Numri i banorëve (vetëm shqiptar)	Numri i familjeve	Numri i banorëve			
	Numri i familjeve	Numri i banorëve					
Zona Urbane	8675	42031	38116	8326	40827	17764	97700
Zona Rurale	9587	50172	49472	7977	53729	10272	56500
Totali	18262	92203	87588	16303	94556	28036	154200

ndryshimeve të tjera që ndodhin.

Me rastin e zhvillimeve bashkëkohore dhe moderne si dhe të industrializimit dhe teknologjisë, pra, me një evoluim të lartë në të gjitha proceset, vazhdon të transformohet edhe jeta në familje, ku në disa raste krijohen kriza në rolin e lidhjes familjare si dhe në kontrollin e saj social.

Në këtë rajon, që është duke u ballafaquar me transformimin nga familja patriarkale në atë bashkëkohore, sot kemi pjesën më të madhe të familjeve që kanë kaluar nga familja e zgjeruar në atë të ngushtë. Kjo dëshkohet edhe me shtimin e numrit të familjeve në zonat rurale dhe urbane. Këtë e dëshmon edhe krahasimi i statistikave të vitit 1981 me ato të vitit 2011 (tabela 1).

Andaj, duke iu referuar statistikave dhe të dhënave të lartcekura, si dhe situatën aktuale në terren, në rajonin e Gjakovës sot kemi këto lloje të familjeve:

1. Familje me dy prindër
3. Familje vetëm me njërin prind
3. Familje pa prind
4. Familje që bashkëjetojnë
5. Familje e zgjeruar

Konkluzionet

Trendet e zhvillimit të shoqërisë, sidomos në vendet që kalojnë prej një sistemi të mbyllur në atë të hapur nuk kursejnë as familjen. Një të tillë gjë e pati fatin ta përjeton edhe shoqëria Kosovare dhe ajo e Gjakovës. Edhe këtu, përveç shumë reformave që pësoi shoqëria, kjo nuk kurseu as familjen e kësaj ane. Tani më nuk kemi të bëjmë me një shoqëri të izoluar brenda rrethit familjar e fisnor

Duke iu referuar etnogjenezës së shoqërisë gjakovare dhe familjes së kësaj ane rezulton se kjo ka prejardhjen nga Ilirët dhe Dardanët dhe që është e rrënjësuar në të njëjtin truall.

Familja patriarkale mbizotëronte dhe ruante traditën e vet dhe zakonisht i takonte familjes së

zgjeruar. Mirëpo ndryshimet shoqërore ndikuan dhe ishin mjedis i favorshëm edhe për ndryshme në organizimin e familjes. Sidomos lufta dhe paslufta në Kosovë imponoi që edhe baza e shoqërisë të fillon të transformohet nga patriarkalja në drejtim të asaj bashkëkohore

Pas analizave dhe të dhënave lidhur me procesin e transferimit nga familja patriarkale në atë bashkëkohore edhe familja e kësaj ane domosdo që është duke prekur dhe kaluar nëpër fazat dhe llojet që kanë familjet si faktor nxitës për fenomene negative dhe aktivitete kriminale tek moshat e reja.

Në realitet kemi një situatë që nuk është stabile, pasi që kjo shoqëri po ballafaqohet ende me tejkalimin e transferit nga patriarkalja në bashkëkohore, përmes një diversiteti të familjes

Referencat

- Beqja, Hamit, Evolucionin e edukatës familjare dhe tipat e saj të sotëm kryesorë. Te: Akademia e shkencave e RPSSH, Instituti i kulturës popullore, Kultura popullore, Tiranë, 1/1987, viti VIII (15)
- Giddens, Anthony (1997). Sociologjia. Tiranë: Çabej
- Hadri, Ali (1979). Gjakova me rrethinë në LNÇ-e, Prishtinë
- Halili, dr. Ragip (2002), Kriminologjia. Prishtinë: Universiteti i Prishtinës, Fakulteti Juridik
- Hysi Vasilika (2000), Hyrje në kriminologji dhe penologji. Tiranë
- Hysi, Vasilika (2005), Kriminologjia. Tiranë: Universiteti i Tiranës, Fakulteti i drejtësisë
- Keesing, Roger & Andreë Strathern (2007). Antropologjia kulturore. Tiranë: UFO Press
- Lajçi, Bashkim (2007). Gjurmë etnologjike. Pejë: Dukagjini
- Latifi, prof.dr. Vesel (2008), Politika kriminale. Prishtinë: Fakulteti Juridik
- Memushi, Luan (2000). Antropologjia. Tiranë: Shtëpia botuese e Librit Universitar
- Raimi, dr. Sunaj (2009), Sociologjia, Tetovë: Universiteti Shtetëror i Tetovës
- Rexhepagiqi, Jashar (2008), Çështje fundamentale në

- pedagogjinë ndërkombëtare. Prishtinë
- Statovci, Drita, Ndryshimet bashkëkohore në kulturën popullore shqiptare dhe rezultatet dhe detyrat e etnografisë ndaj problemit të ndryshimeve. Te: Instituti Albanologjik i Prishtinës (1990), Studimi etnografik i ndryshimeve bashkëkohore në kulturën popullore shqiptare. Prishtinë: Rilindja
- Shabani Alisabri (2006), Tema të zgjedhura nga patologjia sociale. Sarajevë/Prishtinë, FSK/13/06
- Uka Sabit (2002) Përkime onomastike të regjionit të Prokuples dhe të atij të Gjakovës dhe disa veçori të Gjakovës me rrethinë: Toponomia e Gjakovës me rrethinë. Gjakovë. Kuvendi i komunës Gjakovë
- Zajmi Shkelzen&Blerim (2010). Familja Zajmi - mbi 250 vjet çerdhe e pendës, pushkës dhe atdhedashurisë. Gjakovë. Shoqata e Intelektualëve "Jakova"
- Zuma - Deva Afërdita & bashkautorët (2009), Partneriteti shkollë - familje - komunitet. Prishtinë: Libri shkollor
- Aleanca gjinore për zhvillim (2008), Ndarja e jetës private dhe publike në familjet shqiptare. Tiranë: Mediaprint
- Qendra Aleanca gjinore për zhvillim (qershor 2008), Gaia. Revistë përtremuajshe, nr. 6
- Popullësia sipas kombësisë dhe venbanimeve në KSA të Kosovës, regjistrimi i popullësisë, ekonomive shtëpiake dhe i banesave më 1981, Enti Krahinor i Statistikës, Prishtinë, Qershor 1984, buletini 33
- Ekonomitë shtëpiake sipas venbanimeve në KSA të Kosovës, Prishtinë, Qershor 1984, buletini 37
- Enti i Statistikave të Kosovës, Prishtinë, Prill 2014
- Qendra për punë sociale, K.K Gjakovë

IMPAKTI I FAKTORËVE PSIKOSOCIALË MBI SJELLJET SHËNDETËSORE TË TË RINJVE SHQIPTARË: RASTI I UNIVERSITETIT EUROPIAN TË TIRANËS

Erika MELONASHI

Elsida SINAJ

Odeta CACAJ

Fleura SHKËMBI

Është pedagoge pranë
Departamentit të Edukimit UET
si dhe koordinatore e Programit
të Doktoratës në Shkenca
Sociale pranë këtij universiteti.
Interesat e saj kërkimore
përfshijnë sjelljet shëndetësore,
abuzimin me substancat,
cilësinë e jetës në sëmundje
kronike dhe moshën e tretë etj.

ABSTRACT

Context and importance of research Young adulthood is a developmental stage characterized by the establishment of health behaviors such as smoking, diet, physical activity etc. Several factors influence these behaviors and they can be classified into 1. Demographic factors (age, gender) 2. Individual factors (risk orientation, attitudes, self-efficacy etc.) and 3. Social factors (descriptive and subjective norms). The aim of the present study was the investigation of the relative impact of demographic, individual, and social factors on seven health behaviors of university students. Methodology Stratified sampling method (by course and level of study) was used to select participants. The final sample included 565 participants ($M_{age}= 22.41$, $SD=3.54$), 302 women and 263 men. The Health Behavior Questionnaire by Jessor et al., (1992) was used as a self-report measure. The translation-backtranslation method was used to adapt the questionnaire into Albanian. Students were asked to fill in the questionnaires while ensuring their anonymity and confidentiality. Analysis and Results Data were analyzed in two phases: 1. Descriptive analyses 2. Inferential analyses: Multivariate analysis (general linear model). Results showed that gender was a statistically significant predictor for all seven dependent variables. Also risk orientation was statistically significant in predicting 5 out of seven dependent variables. From the social variables, only subjective norms were statistically significant in predicting physical activity, sexual behavior, driving behavior, and eating habits. Results suggested that demographic and individual level variables are superior to social variables in predicting health behaviors. Gender is confirmed as the strongest predictor in conjunction with risk orientation. Results are discussed in the context of theoretical and practical implications.

Key-words: *Health behavior, gender difference, risk orientation, subjective norm, student*

Hyrje

Rinia e hershme përfaqëson një periudhë të rëndësishme zhvillimore, gjatë së cilës individi bën zgjedhje të qëndrueshme në lidhje me stilin e jetës. Krijimi dhe pavarësisë dhe përballja me stresorë si zgjedhja e një karriere apo partneri, paraqesin faktorë risk për adoptimin e sjelljeve të pashëndetshme si konsumi i alkoolit, dietat e pabalancuara etj. Për këtë arsye një sërë studimesh në Psikologjinë e Shëndetit fokusohen tek rinia e hershme, duke përdorur kampione studimore studentësh. Qëllimi i studimit është të kuptojë influencat relative të faktorëve individualë, socialë, dhe demografikë mbi shtatë sjellje shëndetësore përfshi 1. Duhan-pirjen, 2. Përdorimin e marijuanës 3. Konsumin e alkoolit, 4. Sjelljen ushqimore 5. Aktivitetin fizik, 6. Sjelljen seksuale, 7. Sjelljen në timon. Grup-faktorët individualë përfshijnë 1. Qëndrimin ndaj shëndetit 2. Lokusin e kontrollit 3. Vetë-efikasitetin 4. Orientimin drejt riskut. Blloku i faktorëve socialë përfshin 1. Normat subjektive 2. Cilësinë e marrëdhënieve sociale. Së fundmi dy faktorët demografikë që konsiderohen janë mosha dhe gjinia.

Pyetjet kërkimore të studimit janë:

1. Sa është fuqia shpjeguese e modelit të propozuar (faktorë demografikë, individualë dhe socialë) dhe si ndryshon ajo në varësi të sjelljes specifike shëndetësore?
2. Cilët faktorë specifikë (brënda 3 grupimeve të mëdha) kanë rëndësi relative më të madhe në shpjegimin e sjelljeve shëndetësore?

Rishikimi i literaturës

Sjelljet shëndetësore përkufizohen si sjellje të cilat ndikojnë drejtpërdrejt (pozitivisht apo negativisht) mbi shëndetin e individit, psh, dietat ushqimore, përdorimi i substancave, aktiviteti fizik, raportet e mbrojtura seksuale etj. Teoritë dhe modelet në lidhje me sjelljet shëndetësore kanë qenë kryesisht me orientim kognitiv-bihejvioral (Rosenstock, 1974; Ajzen & Fishbein, 1980; Ajzen, 1991). Megjithë kontributin e madh të këtyre modeleve, studimet bashkëkohore të fushës kanë gjithmonë e më shumë tendencën për tu larguar nga një model i mirëfilltë (Melonashi, 2013; Norman & Conner, 2006; Song & Ling, 2011; Wechsler et al., 2003). Pra ka një përpjekje drejt inkorporimit të elementëve/faktorëve nga modele të ndryshme dhe propozimit të faktorëve të rinj të cilët nuk kanë qenë pjesë e një modeli të caktuar. Kjo tendencë ka rezultuar e suksesshme edhe e aplikuar

në kontekstin shqiptar (Kalyva & Melonashi, 2013; Melonashi & Sinaj, 2013). Në këtë kontekst dyshja e madhe e faktorëve Individualë nga njëra anë (psh., vetë-efikasiteti, orientimi drejt riskut) dhe Socialë nga ana tjetër (psh., normat subjektive) është një grupim i qëndrueshëm, pavarësisht se brënda këtyre dy kategorive të mëdha ka variacion në llojin specifik të faktorit (Aklin, Luejz, Zvolensky, Kahler, & Gwadz, 2005; Sterling et al., 2007).

Metodologjia

Kampioni

Në përzgjedhjen e pjesmarrësve është përdorur metoda e kampionimit të shtresëzuar (stratified sampling). Stratat janë përcaktuar sipas 1. Nivelit të Studimit (Bachelor/Master) 2. Fakultetit (Juridik/Ekonomik/Shkenca Sociale) dhe 3. Vitit të studimit. Pra kampioni është përzgjedhur në mënyrë të tillë që të jetë përfaqësues i popullatës të studentëve UET. Tabela e mëposhtme tregon skemën e përzgjedhjes të stratave.

TABELA 1: SKEMA E PËRZGJEDHJES SË KAMPIONIT

Fakulteti	Viti I	Viti II	Viti III	Master	Total
Juridik	19	24	20	69	122
Ekonomik	53	61	45	168	327
Shkenca Sociale	25	30	23	63	141
Total	97	115	88	300	600

Kampioni i adresuar fillimisht përfshinte 600 studentë nga të cilët 575 kthyen pyetësonin e kompletuar (Shkalla e përgjigjes 95.8%). Përsa i përket përbërjes gjinore, kampioni përbëhej nga 302 femra dhe 263 meshkuj me moshë mesatare, $M=22.41$, $DS=3.54$.

Materialet dhe procedura

Instrumenti matës është pyetësoni mbi sjelljet shëndetësore (Health Behavior Questionnaire) nga Jessor, Donovan, dhe Costa (1992). Metoda Translation-Backtranslation është përdorur për të siguruar një përkthim sa më të saktë dhe pyetësoni është pilotuar tek 10 studentë për të vlerësuar kuptueshmërinë e pyetjeve. Nuk është shënuar asnjë problem me kuptueshmërinë e pyetësorit apo konsistencën e brendshme (alfa nga .61 në .83).

Analiza dhe Rezultatet

Tabela e mëposhtme paraqet rezultatet e analizës multivariate GLM (këtu paraqiten vetëm variablat

TABELA 2
GENERAL LINEAR MODEL (GLM): TESTI I EFEKTIT MES SUBJEKTEVE (BETËEEN-SUBJECTS EFFECTS)

Variablat e pavarur	Variablat e varur	Vlera e F	Sig.	Eta ²
1.Mosha	a. Konsumi i alkoolit	4.47	<.01	.02
	b. Sjellja ushqimore	4.91	<.05	.01
2.Gjinia	a. Aktiviteti fizik	8.56	<.01	.02
	b. Konsumi i alkoolit	6.97	<.01	.02
	c. Duhanpirja	7.19	<.01	.02
	d. Konsumi i marijuanës	14.00	<.01	.03
	e. Sjellja seksuale	4.82	<.05	.01
	f. Sjellja në timon	36.70	<.01	.08
3.Qëndrimet shëndetsore	a. Konsumi i marijuanës	11.11	<.01	.03
	b. Sjellja ushqimore	10.70	<.01	.02
4.Lokus kontrolli	a. Sjellja ushqimore	11.72	<.01	.03
5. Orientimi drejt riskut	a. Aktivitet fizik	22.02	<.01	.05
	b. Konsumi i alkoolit	36.15	<.01	.08
	c. Duhanpirja	12.35	<.01	.03
	d. Konsumi i marijuanës	14.09	<.01	.03
	e. Sjellja në timon	75.27	<.01	.15
6.Norma subjektive	a. Aktivitet fizik	4.99	<.05	.01
	b. Sjellja seksuale	9.04	<.01	.02
	c. Sjellja në timon	4.47	<.05	.01
	d. Sjellja ushqimore	43.24	<.01	.09

e pavarur të cilët kishin një efekt statistikiqsh të rëndësishëm mbi të paktën njërin prej variablave të varur).

Diskutim i gjetjeve

Rezultatet treguan se modeli i propozuar, me variablat demografikë, individualë dhe socialë ishte i dobishëm në parashikimin e sjelljeve shëndetsore. Nga të gjithë variablat e pavarur, gjinia është e rëndësishme në shpjegimin e të shtatë sjelljeve shëndetësore. Më konkretisht gjinia mashkullore është një faktor i rëndësishëm risk për konsumin e duhanit, alkoolit dhe marijuanës, thyerjen e rregullave të qarkullimit apo dietën e pashëndetshme. Nga ana tjetër gjinia femërore përbën një faktor risk në kontekstin e sjelljes seksuale (mospërdorimi i masave mbrojtëse) dhe mungesës të aktivitetit fizik. Rezultatet janë në linjë me studime të shumta të cilat kanë identifikuar gjininë mashkullore

si një faktor risk për një sërë sjelljesh të rrezikshme për shëndetin (Azevedo et al., 2007; Martinez-Donate et al., 2004; Sohn & Chun, 2004; Steptoe et al., 2002) por ngrenë pyetje të rëndësishme në lidhje me sjelljet shëndetsore të gjinisë femërore në kontekstin shqiptar.

Variabli i dytë më i rëndësishëm në shpjegimin e 5 nga 7 sjelljet shëndetësore, ishte orientimi drejt riskut. Dominanca e këtij faktori individual kundrejt faktorëve me natyrë sociale sugjeron ekzistencën e normave të dobëta në lidhje me sjellje si konsumi i alkoolit dhe marijuanës, apo aktiviteti fizik. Për më tepër kjo gjetje vë në diskutim efikasitetin e ndërhyrjeve shëndetësore të cilat fokusohen mbi variabla si vetë-efikasiteti apo lokusi i kontrollit, duke injoruar variablat individualë si orientimi drejt riskut.

Variabli i tretë më i rëndësishëm ishin normat subjektive. Rëndësia e normave subjektive është e evidente në shpjegimin e sjelljes ushqimore, seksuale, aktivitetit fizik dhe sjelljes në timon. Pra duket se perceptimi mbi atë cka është shoqërisht e pranueshme

apo e dëshirueshme ndikon vetëm mbi këto katër sjellje shëndetësore, duke lënë jashtë sjelljet që kanë të bëjnë me konsumin e substancave.

Konkluzione

Në përfundim mund të thuhet se modeli ishte i suksesshëm në parashikimin e sjelljeve shëndetësore të studentëve në UET, megjithë variacionet për sjellje specifike. Rëndësia e faktorëve demografikë dhe atyre individualë në shpjegimin e sjelljeve shëndetësore sugjeron studime të mëtejshme sidomos në kontekstin e shpjegimit të roleve gjinore apo tipareve të personalitetit (psh, tiparet mashkullore dhe orientimi drejt riskut; koncepti i femrës dhe raporti seksual) etj.

Referencat

- Ajzen, I. & Fishbein, M. (1980). *Understanding attitudes and predicting social behavior*. Englewood Cliffs, NJ: Prentice Hall.
- Ajzen, I. (1991). The theory of planned behaviour. *Organizational Behaviour & Human Decision Processes*, 50, 179-211. doi:10.1016/0749-5978(91)90020-T
- Aklin, W., Luejz, C., Zvolensky, M., Kahler, C. & Gwadz M. (2005). Evaluation of behavioral measures of risk-taking propensity with inner adolescents. *Behavior Research and Therapy*, 42, 215-228.
- Azevedo, M. R., Araújo, C. P., Reichert, F. F., Siqueira, F. V., da Silva, M. C., & Hallal, P. C. (2007). Gender differences in leisure-time physical activity. *International Journal of Public Health*, 52(1), 8-15.
- Jessor, R., Donovan, J. E. & Costa, F. M. (1992). *Health Behavior Questionnaire*. Institute for Behavioral Science, University of Colorado.
- Kalyva, F. & Melonashi, E. (2013). Reported Maternal Styles and Substance Use: A Cross-Sectional Study among Educated Albanian Young Adults. *Substance Use & Misuse*, 49(6), 654-60. doi: 10.3109/10826084.
- Martinez-Donate, A.P., Hovell, M.F., Blumberg, E.J., Zellner, J.A., Sipan, C.L., Shillington, A.M., & Carrizosa, C. (2004). Gender differences in condom-related behaviors and attitudes among Mexican adolescents living on the U.S.-Mexico border. *AIDS Education & Prevention*, 16(2), 172-86.
- Melonashi, E., & Sinaj, E. (2013). Identity orientation and substance use. *Educatio*, 2, 22-31.
- Melonashi, E. (2013). Social Anxiety and Substance Use. In E. Kalyva (Eds.). *Social Anxiety: Perceptions, Emotional and Triggering Symptoms and Treatment*. New York: Nova Science Publishers.
- Norman, P., & Conner, M. (2006). The theory of planned behaviour and binge drinking: Assessing the moderating role of past behaviour within the theory of planned behaviour. *British Journal of Health Psychology*, 11(1), 55-70. doi:10.1348/135910705X43741
- Rosenstock, I. (1974). Historical Origins of the Health Belief Model. *Health Education Monographs*. Vol. 2 No. 4.
- Sohn, A., & Chun, S.S. (2007). Gender differences in sexual behavior and condom-related behaviours and attitudes among Korean youths. *Asia Pacific Journal of Public Health*, 19(2), 45-52.
- Song, A. V., & Ling, P. M. (2011). Social smoking among young adults: Investigation of intentions and attempts to quit. *American Journal of Public Health*, 101(7), 1291-1296. doi : 10.2105/AJPH.2010.300012
- Stephoe A, Wardle J, Cui W, Bellisle F, Zotti AM, Baranyai R, Sanderman R. (2002). Trends in smoking, diet, physical exercise, and attitudes toward health in European university students from 13 countries, 1990-2000. *Preventive Medicine*, 35, 97-104.
- Sterling, K. L., Diamond, P. M., Mullen, P. D., Pallonen, U., Ford, K. H., & McAlister, A. L. (2007). Smoking-related self-efficacy, beliefs, and intention: assessing factorial validity and structural relationships in 9 th-12th grade current smokers in Texas. *Addictive Behaviours*, 32(9): 1863-1876.
- Wechsler, H., Nelson, T. F., Lee, J. E., Seibring, M., Lewis, C., & Keeling, R. P. (2003). Perception and reality: A national evaluation of social norms marketing interventions to reduce college students' heavy alcohol use. *Journal of American College Health*, 64(4), 484-494.

THE ROLE OF THE SCHOOL HELPING CHILDREN WITH DIVORCED PARENTS

Jeta Shkurti TOÇILA

Është diplomuar në psikologji shkollore dhe organizacionale në vitin 2002. Ka kryer studimet master në shkenca administrative. Është në përfundim të studimeve doktorale në fushën e psikologjisë ligjore. Ajo ka drejtuar shoqatën shqiptare të shërbimit psikologjik për fëmijë dhe adoleshentë. Ka punuar si pedagoge në UT, departamentin e psikologjisë. Është eksperte pranë Gjykatës së Tiranës në çështjet e divorcit.

ABSTRACT

Before 90 years in our country rarely happen that in a class have children whose parents had divorced. Today, in Tirana, the capitalcity of Albania, is not unusual to have one. This means that from day to day, students with divorced parents are a good number of students of the school. As a result, some other needs arise for schools.

The purpose of this paper is to determine how parents, teachers and school psychologists see the role of the school in support of children with divorced parents. This phenomenological study explored opinions about interventions and suggestions from divorced parents who have children in school. 10 parents, 10 teachers and 10 school psychologists are interviewed. The data are collected , analyzed and organized according to issues.

From the findings it appears that parents, teachers and school psychologists were aware that sometimes required the intervention of school for the welfare of the child with divorced parents. According to the parents, teacher and psychologist should be informed about their divorce, but in fact did not happen so. They did not believe in teachers support, while psychologists had to be well-trained. Teachers say that their interventions have been limited due to the large number of students and teaching load. They see the intervention as a duty of a psychologist instead. On their psychologists view, it is their responsibility to assist school children with divorced parents. They claim they have no training about divorce but based on individual searches they had try to find different techniques for child support.

Keywords: *divorce, psychological counseling, intervention programs, school*

Hyrje

Në Shqipëri nuk ka studime dhe statistika për divorcin, por me një vëzhgim të thjeshtë të artikujve në shtypin e përditshëm rezultoi se një pjesë e konsiderueshme e të rinjve që përfshihen në sjellje delinkuente janë me prindër të divorcuar. Kuptohet që disa prindër në vendin tonë tregojnë kujdes për fëmijët gjatë divorcit të tyre, por pjesa tjetër nuk ofrojnë ndihmë për ta dhe as e kërkojnë atë në institucione të specializuara. Shumica e fëmijëve pjesën më të madhe të ditës e kalojnë në shkollë. Gjatë kësaj kohe janë të ekspozuar ndaj vlerave të mësuesve dhe shoqërisë, të cilat e ndihmojnë atë në lidhje me vetëkonceptin, qëndrimet dhe besimet.

Qëllimi i këtij punimi është të përcaktojë se si prindërit, mësuesit dhe psikologët shkollorë e shohin rolin e shkollës në mbështetje të fëmijëve me prindër të divorcuar. Studimi eksploron gjithashtu opinionet rreth ndërhyrjeve dhe sygjërimeve që japin prindërit e divorcuar për fëmijët që kanë në shkollë. Studimi synon të përmbushë këtë qëllim duke ngritur pyetjet :

Cfarë trainimi specific kanë kryer mësuesit, psikologët për të punuar me fëmijët që po u divorcohen prindërit? A besojnë mësuesit e psikologët se është përgjegjësi e shkollës ndërhyrja gjatë divorcit? Nëse po, pse? Cfarë ndërhyrjes apo qasjes janë përdorur nga mësuesit dhe psikologët kur kanë punuar me fëmijët e prindërve të divorcuar? Cilat janë pengesat më të mëdha që kanë hasur mësuesit dhe psikologët gjatë përpjekjeve për të ndihmuar fëmijët? A besojnë prindërit se është përgjegjësi e shkollës mbështetja e fëmijëve, pse? Nëse prindërit janë dakort, cfarë sygjërimesh ofrojnë ata për shkollën në mënyrë që fëmija të përballojë sa më lehtë divorcin?

Metodologjia

Studimi shqyrton përvojat e 10 prindërve të divorcuar, 10 mësuesve dhe 10 psikologëve shkollorë për të ndihmuar të kuptojmë cfarë roli dhe drejtimi merr shkolla për tu përballur me nevojat emocionale të fëmijëve me prindër të divorcuar. Unë kam patur kontakte personale me pjesëmarrësit, gjë që më dha mundësinë të marr prej tyre feedback dhe të kërkoj saktësime gjatë intervistimit. Gjatë mbledhjes së të dhënave janë ngritur disa pyetje: A kanë patur divorc të butë apo konfliktual prindërit? Cilat ishin ndjesitë personale të mësuesve e psikologëve për divorcin? A kanë patur pjesëmarrësit ide paraprake rreth reagimeve të fëmijëve për divorcin? Metodologjia kualitative është përdorur për zgjedhjen e kampionit, mbledhjen e të dhënave dhe analizës së të dhënave. Pjesëmarrësit u

përzgjedhën duke përdorur kampionimin e qëllimshëm. Psikologët u përkisnin shkollave të ndryshme 9 vjecare e të mesme, ndërsa prindërit e përzgjedhur i kanë fëmijët në këto shkolla. Cdo mësues kishte të paktën 10 vjet përvojë pune dhe kishin patur raste të kishin nxënës me prindër të divorcuar. Cdo psikolog kishte të paktën 5 vjet përvojë pune dhe kishin patur raste këshillimi me nxënës me prindër të divorcuar. Cdo prind kishte patur një divorc dhe një fëmijë në shkollat ku punonin psikologët ose mësuesit e intervistuar. Të dhënat u mbledhën përmes intervistave me pyetje të hapura. Informacioni përfshinte të dhëna demografike dhe përgjigje të përgjithshme ndaj pyetjeve. Më pas të dhënat u organizuan e u ndanë në çështje.

Analiza e gjetjeve

Të dhënat e mbledhura nga prindërit u ndanë në katër grupe: Grupi i parë kishte të bënte me faktin nëse duhej ose jo të informohej shkolla për divorcin e tyre. Grupi i dytë lidhej me prindërit që e shohin mësuesin në rolin e mbështetësit për nevojat emocionale të fëmijës. Grupi i tretë. Rolin e psikologut shkollor e shihnin herë si pozitiv e herë si negativ në lidhje me fëmijën ose me ata vetë. Së katërti, nuk besonin te psikologu i shkollës duke argumentuar se ka formim të cekët lidhur me divorcet. Nuk donin që fëmija të trajtohej nga psikologu i shkollës.

Në shumicën e rasteve mësuesit kishin kuptuar për divorcin e prindërve të një nxënësi nga bisedat me mësuesin kujdestar ose nga bisedat rastësore me nxënës të tjerë, shokë të nxënësit në fjalë. Mësuesit shprehën se nuk kanë marrë asnjë trainim specific. Të gjithë mësuesit e intervistuar shprehën se vështirësitë më të mëdha që kanë hasur gjatë punës me këta fëmijë ka qenë mungesa e dëshirës së tyre për të mos folur për problemet familjare. Mësuesit e intervistuar mendojnë se këta fëmijë duhet të adresohen në institucione të tjera për trajtim, pasi një bisedë me psikologë ose njohës të adoleshentëve do ndihmonte në zgjidhjen e problemeve të tyre. Sipas tyre roli i shkollës në asistimin e nxënësve të cilët po u ndahen prindërit është i pazëvendësueshëm. Përveç ndihmës personale në kuadrin e problemeve të adoleshencës, shkolla, mbi të gjitha, do të ndihmonte në përmirësimin e rezultateve mësimore të nxënësit.

Informacioni për divorcin e prindërve të një nxënësi, psikologët tregojnë se e kanë marrë kryesisht nga mësuesi kujdestar, njëri nga prindërit ose nga senatori i klasës. Ata shprehën njëzëri se nuk kanë marrë asnjë trajnim , përveç punës kërkimore individuale. Psikologët kanë përdorur ndërhyrje të tilla si vëzhgim i sjelljes dhe ecurisë mësimore, suport emocional,

monitorim të gjendjes emocionale dhe psikologjike, ngritjen e një grupi shoqëror mbështetës brenda klasës. Ata referojnë se pengesat më të mëdha që kanë hasur gjatë punës me fëmijët me prindër të divorcuar ka qënë mungesa e bashkëpunimit me prindërit ose familjarët e tjerë, mungesa e informacionit rreth çështjes dhe përfshirjes së fëmijës në të. Psikologët mendojnë se në varësi të rastit, nxënësit me probleme për shkak të divorcit duhen referuar në institucione të tjera. Ata raportojnë se së bashku me mësuesit duhet të përfshihen në çështjet e nxënësve me prindër të divorcuar. Ata përkrahajnë se në një situatë ideale, roli i shkollës në asistimin e nxënësve të cilët po u ndahen prindërit do të konsistonte në lehtësimin e këtij procesi duke ofruar mbështetje të vazhdueshme për nxënësin, ndihmën në mësim, përfshirjen në aktivitete argëtuese, shmangien e sjelljeve fyese/tallese nga shokët ose paragjykimin e tyre, empati etj.

Konkluzione

Çështja e divorcit sot në vendin tonë është kthyer në temë të ditës. Ndërsa në vitin 2003 në Gjykatën e Rrethit Gjyqësor Tiranë janë depozituar 839 kërkesa, në vitin 2013 janë depozituar 1646 kërkesa për zgjidhje martesë. Shkolla është një vend ku mund të njihen e identifikohen problemet që mund të dalin për shkak të divorcit të prindërve.. Nga 10 prindërit e intervistuar, 8 prej tyre nuk e kishin informuar mësuesen e fëmijës lidhur me procesin e divorcit që në hapat e para të tij. Por vihet re se prindërit bëhen më të hapur ndaj shkollës dhe më të gatshëm për të bashkëpunuar në interesin e fëmijës pas takimit me mësuesen e fëmijës, kur ajo i shpreh shqetësim për gjendjen emocionale të nxënësit. Vihet re se nënat edhe pse përjetojnë shqetësim më të mëdha gjatë prindërimit të fëmijëve të tyre pas divorcit, nuk kërkojnë ndihmë për zgjidhjen e këtyre problemeve në shkollë. Ato nuk kanë besim se psikologët shkollorë ose mësuesit e fëmijës janë të aftë për të ndihmuar në përbalimin e situatës. Ndërsa baballarët, i drejtohen për ndihmë mësuesve kur kanë probleme me fëmijët e tyre. Mësuesit u përgjigjën se duhet thjesht të kenë parasysh gjendjen emotive e psikologjike të nxënësit por, ishte përgjegjësi e psikologut këshillimi i nxënësit gjatë kësaj periudhe. Ata ndjenin një lloj përgjegjësie morale ndaj këtyre nxënësve, por numri i madh i nxënësve në klasë nuk i lejonte luksin të merrreshin individualisht me këta nxënës. Sipas psikologëve trajtimi i problemeve të fëmijëve me prindër të divorcuar janë në një masë të caktuar përgjegjësi e tyre. Ata shprehen se është një proces gjatë të cilit mësuesi dhe psikologu duhet të jetë në dijeni, me qëllim monitorimin e sjelljes së

nxënësit, ndryshimet e mundshme në humor, për ti ofruar suportin e duhur emocional. Ata raportojnë se së bashku me mësuesit duhet të përfshihen në çështjet e nxënësve me prindër të divorcuar.

Rekomandime

Rekomandohen hartime programesh prindërimi nga psikologët shkollorë për prindërit në divorc, me qëllim rritjen e aftësive prindëruese.

Rekomandohet që prindërit të informojnë shkollën rreth divorcit të tyre dhe grafikut të takimeve me fëmijën, sipas vendimit që ka dhënë gjykata.

Rekomandohet që mësuesit ti marrin të dhënat për plotësimin e formularit të gjendjes sociale nga prindërit, pasi shpesh, fëmijët nuk raportojnë se janë me prindër të divorcuar, për tu ruajtur nga shokët. Ndodh që ata të kenë turp e të mos ndihen mirë për këtë fakt.

Mësuesit të përdorin teknika të ndryshme në mësimdhënie si projektet artistike, përrallat, në mënyrë që ti lejojnë fëmijëve të shprehen. Fëmijët me prindër që po u divorcohen tentojnë të mbyllën në vetvete, dhe këto teknika do tu lejojnë të shprehen e të komunikojnë në klasë.

Duhet të ofrohen më shumë trainime për psikologët shkollorë në drejtim të ndërhyrjeve me fëmijët me prindër të divorcuar.

Psikologët shkollorë duhet ti sigurojnë prindërve informacion rreth çështjeve psikologjike mbi divorcin. Jo të gjithë prindërit janë të informuar dhe të vetëdijshëm për pasojat e divorcit tek fëmijët.

Ata duhet të zhvillojnë seanca këshillimi me prindërit e këtyre nxënësve. Pasi prindërit të jenë informuar, ka më shumë të ngjarë të pranojnë të këshillohen nga psikologu për hir të interesit më të lartë të fëmijës.

Ata duhet ti vënë prindërit në dijeni rreth nevojave psikologjike që kanë fëmijët gjatë kësaj faze.

Psikologët të zhvillojnë seanca individuale këshillimi me fëmijët që nuk punojnë mirë në klasë. Psikologu mund ti ofrojë material mbi divorcin këtyre fëmijëve.

Referencat

- Carlile, C. (1991). How teachers can help ease the pain: Children of divorce. *Childhood Education, 67*, 21-23.
- Denzin, N. K. (1994). The art and politics of interpretation. In N. K. Denzin & Y. S. Lincoln (Eds.), *Handbook of qualitative research* (pp. 500-515). Thousand Oaks, CA: Sage
- Price, S. J., & McKenry, P. C. (1988). *Divorce*. Newbury

- Park, CA: Sage.
- Creswell, J. W. (1998). *Qualitative inquiry and research design: Choosing among five traditions*. Thousand Oaks, CA: Sage.
- Wallerstein, J. S., Lewis, J. M., & Blakeslee, S. (2000). *The unexpected legacy of divorce: A 25-year landmark study*. New York: Hyperion.
- Zill, N. (1983, March 22). *Divorce, marital conflict, and children's mental health: Research findings and policy recommendations*.
<http://www.aacap.org/factsfam/divorce.htm>
http://www.hup.harvard.edu/reviews/AMAGER_R.html
<http://ancpr.org/nprdivorce>
<http://www.aac4children.org/>
<http://www.divorcemag.com/statistics/statsUS.shtml>
<http://www.heritage.org/library/background/bg1373.html>
<http://www.hec.ohiostate.edu/famlife/divorce/index.htm>
<http://stacks.msnbc.com/news/690984.asp>

VETËRAPORTIMI SI METODË STUDIMORE NE PSIKOLOGJI: SA AFËR BESUESHMËRISË JANË REZULTATET E STUDIMEVE QË PËRDORIN PYETËSORË VETËRAPORTUES?

Voltisa LAMA

Universiteti Europian i Tiranës, Fakulteti i Shkencave Sociale, Psikologji. Formim klinik dhe liçensim si specialiste në fushën e shëndetit mendor të fëmijëve dhe adoleshentëve. Fokusi si lektore dhe interesat kërkimore janë në Psikologjinë e zhvillimit dhe Psikopatologjinë e fëmijërisë dhe adoleshencës. Pozicioni aktual: Pedagoge në Universitetin Europian të Tiranës, Departamenti i Edukimit – dega Psikologji; Psikiatre për fëmijë & adoleshentë (konsulente në shërbim privat).
voltisa.lama@uet.edu.al

Anilda BOZDO

Universiteti Europian i Tiranës, Fakulteti Ekonomik dhe i Teknologjisë së Informacionit, Departamenti i Financës

ABSTRACT

Aims: Self-report is one of the research instruments used in psychology. The majority of bachelor diplomas, master's theses and doctoral studies presented in the field of psychology at European University of Tirana and in general in other Institutions of Higher Education in our country are performed using questionnaires. A careful choice of instruments while conducting a research thesis improves its quality - this was the trigger of this study. **Method:** It was studied a psychological trait (empathy) in the students of European University of Tirana. This is a method-comparison study, which evaluates the agreement between two instruments (Baron Cohen, Cambridge): a self-report questionnaire and a task both measuring empathy. The first instrument (Cambridge behavior scale) is a self-reported questionnaire - means that it measures an individual's drive and preference for empathizing, though it remains unclear if it also provides an accurate measure of ability. The second instrument measures directly the empathizing through tasks. The study sample consists of 109 students of European University of Tirana, who completed both the task and the questionnaire. The agreement between instruments was carried out using Bland-Altman analysis. **Results:** By plotting the differences and the means of the two assessments in the Bland-Altman plot, 5 subjects out of 109 (4.6%) were outside the upper and lower limits of agreement.

Key words: *method-comparison study, empathy, reliability of a study, self-report, Bland-Altman*

1. Hyrje

Një nga metodat studimore në psikologji është vetëraportimi. Pjesa më e madhe e punimeve të diplomave bachelor, tezave të masterit dhe atyre të doktoraturës të paraqitura në studimet e fushës së psikologjisë në UET dhe në përgjithësi edhe në institucionet e tjera të larta arsimore të vendit tonë në fushën e psikologjisë janë kryer me instrumente vetëraportues. Zgjedhja e kujdesshme e instrumenteve në kryerjen e tezave studimore përmirëson cilësinë e tyre. Kjo i dha shtysën këtij studimi, qëllimi i analizës së të dhënave të të cilit konsiston në vlerësimin e saktësisë së një instrumenti vetëraportues për një tipar të caktuar psikologjik duke e krahasuar me një test performance për të njëjtin tipar. Ideja e përputhshmërisë luan rol kyç në studimet krahasuese të metodave. Në shumicën e këtyre situatave, vlera e ‘vërtetë’ e sasisë së matur është e panjohur. Përputhja midis dy instrumenteve matës u krye duke përdorur analizën Bland-Altman. Publikimi origjinal Bland-Altman (1986) është cituar në mbi 11500 raste, dëshmi bindëse e rëndësisë së vet. Ndërmorrem një studim të një tipari psikologjik social-emocional (empatisë) tek studentët e UET. Empatia lehtëson ndërveprimin në botën sociale. Ajo është aftësia për të identifikuar gjendjen mendore të dikujt tjetër dhe përgjigja ndaj saj me spektrin e emocioneve të përshtatshme (Baron-Cohen & Wheelwright, 2004). Empatia përfshin dy komponentë: komponentin kognitiv dhe komponentin emocional (afektiv). Komponenti kognitiv nënkupton intelektin social, d.m.th. aftësinë për të kuptuar mendimet dhe ndjenjat e dikujt tjetër. Komponenti afektiv i empatisë përfshin reagimin emocional, i cili vjen si pasojë e të kuptuarit të kësaj gjendje emocionale të tjetrit. Në literaturë komponenti emocional quhet me termin empati “afektive”, kurse komponenti kognitiv përfshihet tek “Theory of mind”, (Baron-Cohen, 2003).

2. Metodologjia

Qëllimi i studimit është krahasimi i besueshmërisë së instrumenteve të ndryshëm. A sjell metodologjia e ndryshme dallime domethënëse statistikore në rezultate? Pyetja kërkimore: A ndikon metoda e përzgjedhur në mënyrë domethënëse në rezultatet e marra për empatinë? Një tipar i caktuar psikologjik (Empatia) u mat tek po të njëjtët individë me anë të një testi performance (task) dhe një pyetësori. U krahasua përputhshmëria e rezultateve të dy instrumenteve të përdorur.

2.1 Instrumentet

Matja e empatisë u krye me dy instrumente të krijuar nga i njëjti autor (Baron Cohen, Cambridge): Empathy

Quotient (EQ) (Baron-Cohen & Wheelwright, 2004) & “Reading the Mind in the Eyes” Test (Baron-Cohen et al., 2001; Baron-Cohen et al., 1997).

Instrumenti i parë (EQ) është pyetësor (Cambridge behavior scale) dhe mat empatinë indirekt nëpërmjet perceptimit dhe raportimit që bën individi për veten. Për përgjigjet ofrohen 4 alternativa në shkallë duke filluar nga “plotësisht e vërtetë”, deri në “aspak e vërtetë”. Pothuajse gjysma e pohimeve janë ngatërruar në të kundërt. Përgjigjet pikëzohen me 0 pikë për përgjigje “joempatike”, dhe 1 pikë ose 2 pikë për përgjigje “empatike”, në varësi të intensitetit të përgjigjes. Gjithsej janë 60 pyetje, prej të cilave 20 janë pyetje boshe, të cilat nuk pikëzohen. Spektri i pikëzimit varion nga 0 në 80 pikë. Pyetjet vlerësojnë empatinë në të dy komponentët e saj. Psh. disa përkufizime masin aspektin kognitiv (njohës) të empatisë si pyetja nr. 1 “Mund të kuptoj me lehtësi nëse dikush do që të futet në bisedë”, Pohime të tjera masin komponentin afektiv (emocional) të empatisë si pyetja nr. 50 “Zakonisht kur shoh një film nuk përfshihem emocionalisht në të”, EQ në versionin origjinal është shkallë e besueshme (Lawrence et al. 2004, fq. 911), e validuar si në grupe individësh të shëndetshëm dhe individë me çrregullime klinike dhe korrelohet mirë me Interpersonal Reactivity Index (Davis, 1994), duke na dhënë kështu dëshmi për vlefshmëri konkurrent. Struktura e faktorëve të vet (komponenti kognitiv i empatisë përkundrajt atij afektiv) është konfirmuar nga studimet (Lawrence et al. 2004). Gjithashtu besueshmëria është konfirmuar në disa studime dhe kultura të ndryshme me anë të testimi ri testimit, me rezultate statistikore relativisht të mira (Lawrence et al. 2004, fq. 911; Hallerback et al. 2009, fq. 1; Yildirim et al. 2011, fq. 1). Megjithatë natyra vetëraportuese e këtij pyetësori nënkupton që ai në vetvete mat shtysën dhe preferencën e individit për empatinë, kështu që mbetet e paqartë nëse ai siguron një matje reale të aftësive.

Instrumenti i dytë Testi i syve “Reading the minds in the eyes”, është test me detyra i cili në ndryshim nga EQ mat në mënyrën të drejtpërdrejtë *afësinë* për empati. Ky test mat aftësinë e njerëzve për të deshifruar një gjendje mendore vetëm nga sytë dhe sipas autorëve është matje e avancuar e leximit të mendjes. Kërkohet që individi të zgjedhë një nga katër termat që përshkruajnë më mirë gjendjen mendore të një aktori/aktoreje të cilit/të cilës i shfaqet pjesa e syve (fig.1). Çdo përgjigje e saktë pikëzohet me një pikë, çdo përgjigje e gabuar me zero pikë dhe spektri i pikëzimit varion nga 0 në 36 pikë.

FIG 1. PJESË E “READING THE MINDS IN THE EYES” TEST (BARON COHEN, 2003)

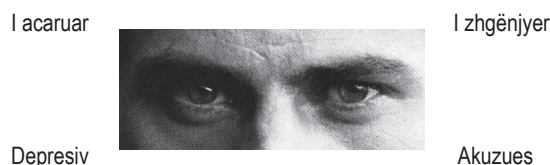

“Të rimendojmë zhvillimin dhe integrimin”

2.2 Përktimi dhe përshtatja e testeve

Dy testet e përdorura në studim kanë autorësi të Cohen dhe bp. (Cambridge behaviour scale & Cambridge personality test). Fillimisht testet u përkthyen. Përshtatja e tyre në shqip kërkoi një kohë të konsiderueshme pune dhe u krye me rigorozitet. Meqenëse sidomos testi “Reading the Minds in the Eyes” paraqiste vështirësi për përktimin e gjendjeve të caktuara emocionale me një fjalë të vetme, u konsultua manuali shoqëruar i vetë testit origjinal, u konsultuan pedagogë të gjuhës angleze dhe në rastet kur një fjalë anglisht ishte e pamundur të zëvendësohej në kuptim me një fjalë të vetme në shqip u vendosën dy sinonime.

2.3 Kampioni

Studentët e degëve të psikologjisë dhe financës të UET u ftuan për të bashkëpunuar në takimet personale, si edhe me anë të thirrjes me e-mail. Kampioni i studimit përbëhet nga studentë, të cilët janë vlerësuar dy herë me dy instrumente: ata kanë realizuar si testin, ashtu edhe kanë plotësuar pyetësorin. Vetëm studentët që i plotësuan të dy testet (n=109) u përfshinë në studim, pjesa tjetër u përjashtua nga kampioni. Plotësimi i testeve ishte anonim, por secili student jepte një kod, me anë të cilit mund të identifikonte veten, në rast se kërkonte të njihej me rezultatet, si edhe duke bërë njehsimin e kodit mund të identifikonim individët të cilët i kishin plotësuar të dy testet.

2.4 Administrimi i testeve dhe mbledhja e të dhënave

Pyetësori dhe testi janë plotësuar online prej studentëve dhe përgjigjet janë të ruajtura në database. Studentëve iu shpërndanë linket e mëposhtme për secilin nga pyetësorët.

Testi i syve https://docs.google.com/forms/d/14PTEMBm3OXW7Vo_fzr2oJ3qhNyAmuAxkx8xSWfhME/viewform

Testi EQ <https://docs.google.com/forms/d/1Dm-R3SdvRIDejXUq6NuiiFvP0NV2irzbqAK4c4FfpB8/viewform>

Mbledhja e të dhënave u realizua përmes krijimit të database, ku ruhen përgjigjet e çdo studenti i cili morri pjesë.

2.5 Analiza e të dhënave

Pikëzimi nuk u krye në database-in e krijuar, pasi do të kërkonte programim special për secilin nga dy testet, por me Excel. U realizua statistika deskriptive dhe metoda krahasimore Bland Altman. Në një seri artikujsh, Bland dhe Altman (1986; 1995; 1999) dhe Krowver (2008) përdorën një metodë grafike për të dhënë një diagramë me dallimet në pikëzim të dy matjeve përkundrejt mesatareve të çdo subjekti. Kjo metodë e realizuar për herë të parë në 1986 (Bland & Altman, 1986) ka dhënë prova për rëndësinë e vet, duke

u cituar në 11500 publikime. Është metodë statistikore e cila shqyrton përputhjen mes dy metodave. Metoda Bland-Altman llogarit diferencën mesatare në mes të dy metodave matëse ‘bias’, dhe kufijtë 95% të përputhshmërisë si diferencën mesatare (dy deviacione standard). Kufijtë 95% përfshijnë 95% të dallimeve në mes të dy metodave matëse.

3. Rezultatet

Shpërndarja u vlerësua me anë të statistikës deskriptive (mesatarja, deviacioni standard). Rezultatet për 109 subjektet paraqiten në tabelën 1 në vijim. Mesatarja e pikëve të këtij grupi studentësh është 24.2 për testin e syve (pikët tipike për popullatën variojnë nga 22 në 30 sipas versionit anglisht të testit), çka përfaqëson empati në nivel normal, mesatar për popullatën. Mesatarja e pikëve për testin EQ është 45, çka përsëri përfaqëson nivel mesatar të empatisë së grupit (33-52 pikë interpretohen si empati në nivel mesatar). Të dy testet përputhen në rezultatet interpretuese.

TABELA 1. MEAN AND S.D. SCORES ON THE EQ AND EYES TASK

	N	Mean	SD	Variance	Skewness	Kurtosis
Eye Test scores	109	24.2	3.4	11.8	-0.4	-0.31
EQ scores	109	45.0	9.2	85.3	0.0	-0.38

Përtej nivelit të interpretimit të pikëve sipas manualit të Cohen (2003), për të parë përputhshmërinë statistikore të këtyre dy metodologjive u krye testi Bland-Altman (fig. 2, tab. 2). Paraqitja e 95% të kufijve të përputhshmërisë vlen për gjykimin viziv sesa mirë përputhen dy metoda matëse. Kufijtë e përputhshmërisë rezultuan ± 17.1 . Pesë subjekte nga 109 të marra në shqyrtim (fig. 2), pra 4.6% rezultuan jashtë 2 deviacioneve standarde.

FIG 2. ANALIZA E TË DHËNAVE ME ANË TË METODËS BLAND-ALTMAN



TABELA 2. PËRPUTSHMËRIA E DY METODAVE ME METODËN STATISTIKORE BLAND ALTMAN

n	109		
Method	Measuring interval		
Pikët sytë	16 to 32		
Pikët EQ	25 to 64		
Parameter	Estimate	95% CI	SE
Mean difference	20.7	19.05 to 22.38	0.84
95% Lower LoA	3.6	0.71 to 6.41	1.44
95% Upper LoA	37.9	35.02 to 40.72	1.44
SD	8.8		

4. Diskutime

Me anë të metodës statistikore u shqyrtua përputshmëria mes dy metodave të ndryshme (test performance përkundrejt një pyetësori) të cilat vlerësojnë tiparin e empatisë tek po të njëjtët individë. Përputshmëria mes dy metodave matëse idealisht është zero. Sa më i ngushtë spektri midis këtyre dy limiteve aq më e mirë është përputshmëria. Në këtë studim kufijtë e përputshmërisë mes dy metodave matëse rezultuan rezultuan ± 17.1 , shifër është e pritshme, përderisa dy metodat matëse kanë pikëzim në spektër të ndryshëm. Kufijtë e përputshmërisë janë kufijtë brenda të cilave gjenden 95% e dallimeve, d.m.th. brenda dy deviacioneve standarde. Rezultatet e përfuara me anë të dy instrumenteve të ndryshme matëse nuk ndikuan në interpretimin e rezultateve mesatare të grupit, por 5 subjekte nga 109 të marra në shqyrtim (fig. 2), pra 4.6% rezultuan jashtë 2 deviacioneve standarde. Studimi tregon se zbatimi i dy metodave të ndryshme për të matur një tipar psikologjik, çon në rezultate që kanë dallime midis tyre. Prandaj, pikëzimet e testeve vetëraportuese duhen marrë në konsideratë si vlera të përafërta, të cilat me një metodë tjetër matjeje më të besueshme siç janë testet e performancës mund të ndryshojnë. Në rastin e testeve vetëraportuese me besueshmëri, vlera mund të ndryshojë, por nuk do të përmbysë rezultatin. Megjithatë duke pasur parasysh rezultatet e këtij studimit, duhet të bëhet kujdes në interpretimin e pikëve, sidomos në rastet kur pikët e marra janë në spektër kufitar. Në punët kërkimore që përdorin teste, pikëzimi i të cilave rezulton afër kufijve të dy niveleve të ndryshme interpretimi duhet shmangur pozicioni determinist.

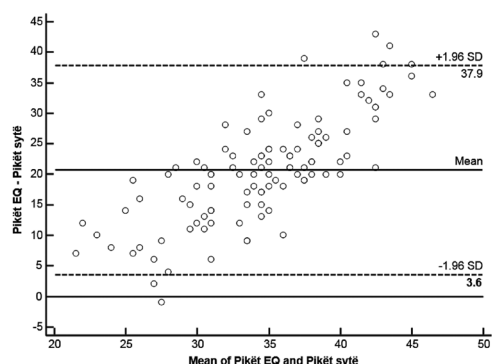
Bibliografia

Baron-Cohen, S. (2003). *The essential difference: Men, women and the extreme male brain*. London: Penguin.

Baron-Cohen, S., Wheelwright, S., Hill, J., Raste, Y., & Plumb, I. (2001). The “Reading the Mind in the Eyes” test revised version: A study with normal adults, and adults with Asperger syndrome or high-functioning autism. *Journal of Child Psychology and Psychiatry and Allied Disciplines*, 42, 241–251.

Baron-Cohen, S., & Wheelwright, S. (2004). The empathy quotient: An investigation of adults with Asperger syndrome or high functioning autism, and normal sex differences. *Journal of Autism and Developmental Disorders* 34, 163–175.

Baron-Cohen, S., Richler, J., Bisarya, D., Gurunathan, N., & Wheelwright, S. (2003). The systemizing quotient: An investigation of adults with Asperger syndrome or high-functioning autism, and normal sex differences. *Philosophical Transactions of the Royal Society of London. Series B Biological Sciences*, 358, 361–374.

Baron-Cohen, S., Jolliffe, T., Mortimore, C., & Robertson, M. (1997). Another advanced test of theory of mind: Evidence from very high functioning adults with autism or Asperger syndrome. *Journal of Child Psychology and Psychiatry*, 38, 813–822.

Billington J., Baron-Cohen S., Wheelwright S. (2007) Cognitive style predicts entry into physical sciences and humanities: Questionnaire and performance tests of empathy and systemizing. *Learning and Individual Differences* 17: 260–268.

Bland JM, Altman DG (1986) Statistical methods for assessing agreement between two methods of clinical measurement. *Lancet* i: 307–10

Bland JM, Altman DG (1995) Comparing methods of measurement: why plotting difference against standard method is misleading. *Lancet* 346: 1085–1087

Bland JM, Altman DG (1999) Measuring agreement in method comparison studies. *Stat Methods Med Res* 8:135 –160

Davis, M. H. (1994). *Empathy: A social psychological approach*. Colorado: Westview Press.

Hallerbäck Maria Unenge, Lugnegård Tove, Hjärthag Fredrik and Gillberg Christopher (2009) ,The Reading the Mind in the Eyes Test: Test-retest reliability of a Swedish version’, *Cognitive Neuropsychiatry*, 14:2, 127–143

Krouwer JS (2008) Why Bland-Altman plots should use X, not (Y+X)/2 when X is a reference method. *Statistics in Medicine* 27:778–780.

Lawrence E. J., Shaw P., Baker D., Baron-Cohen S., David A. S. (2004) Measuring empathy: Reliability and validity of the empathy quotient. *Psychological Medicine* 34: 911–924. Cambridge University Press.

Yildirim Ejder Akgün, Kaşar Muzaffer, Güdük Mehmet, Küçükparlak İlker, Ateş Elif, Özalmete Erdem Onur (2011). Investigation of the reliability of the “Reading the Mind in the Eyes Test” in a Turkish population. *Turkish Journal of Psychiatry* 2011: 22.

ROLI I MËSUESIT KUJDESTAR NË KTHIMIN E KLASËS SË KUJDESTARISË NGA GRUP, NË SKUADËR/EKIP

Lindita TRESKA

Mësuese në gjimnazin privat "Ernest Koliqi", Tiranë. Studime të Doktoratës pranë Universitetit European të Tiranës. Ka kryer studime të larta në Histori – Gjeografi, pranë Universitetit të Shkodrës "Luigj Gurakuqi". Kurse të ndryshme specializimi Arsimit dhe rruga e tij drejt vlerave të reja, UET, Tiranë-simpozium. Urdhëri i Mësuesit dhe Kodi i Etikës në Shkollë, UET, Tiranë-simpozium. Kultura e Vetëvlerësimit, UET, Tiranë-simpozium, Play Family Therapy, UET, Tiranë, Trainim, Psychotherapy: Introduction into the positive concept, kurs trainues dhe aftësues. Drejtimi dhe administrimi i shkollës, Qendra e Trajnimit dhe Kualifikimit Për Arsimin – QTKA. Me përvojë të gjatë në mësimdhënie në nivel parauniversitar, veçanërisht në institucionet publike dhe private të arsimit të mesëm, eksperiencë të pasur pune për agjenci të ndryshme kombëtare dhe ndërkombëtare, në çështje që lidhen me mësimdhënien dhe partneritetin shkollë – familje, me problemet e vullnetarizmit, si dhe me çështje që kanë të bëjnë me adoleshentët. Që nga viti 2011 e në vazhdim është mësuese e gjeografisë në Gjimnazin privat "Ernest Koliqi", Tiranë.

ABSTRACT

In high school practice, the division into same grade classes within the same school year is mostly treated as a technical issue. It is done to equilibrate the contingents of students in accordance with their progress, previous school-year results, in some cases conditioned by the requests of certain students to be in the same grade class, or due to parents' requests to have their children assigned in certain classes for a multitude of reasons. In such conditions, a same grade class looks more like people grouped together randomly and mechanically. The abovementioned have nothing to do with the concept presented in this paper for the establishment of same grade classes like organised teams. The paper answers the two following questions: Why a same grade class should work like a team? What are its advantages? The main characteristics of a team are also presented. A set of contemporary literature as well as the reach experiences of Benna Golubtchik and Marienne Francone in particular, posted to the Teachers' Network, are used in this paper. Based on this literature, the provided models, the Albanian experience and my own 25 year experience in education, I provide a Working Model which I have been using in the class I am currently home-running in Gjimnazi Franko-Shqiptar "Ernest Koliqi", Tirana. The model comes along with the respective mechanism; it is based on the normative provisions and the internal school regulation. The mechanism covers the class objectives, which extend in four main directions: attendance; passing mark and quality; out of school activities; student's civil figure; Each student will be evaluated based on a scale of points. The process will include the three main actors: students, parents and teachers.

Key words: *group, team, home-room teacher, class of the same grade, attendance, passing mark, points.*

Punimi sjell një aspekt të ri-demensionimit të rolit dhe funksionit të mësuesit kujdestar në shkollën shqiptare, mbështetur në modelin më të përparuar amerikan i cili prezanton rolin e rëndësishëm që ka mësuesi kujdestar për ta konsideruar, ose në rastet kur nuk ekziston, për ta transformuar klasën në kujdestari nga grup në skuadër, ose ekip.

Mësuesi kujdestar përbën një hallkë të rëndësishme në thellimin e përgatitjes së nxënësit si vetë-menaxhues i qëndrimit të tij ndaj punës mësimore dhe si vetë-vlerësues i rendimentit të saj. Në këtë proces duket forca e ndikimit të bashkëpunimit në mes të mësuesit kujdestar, të mësuesit të lëndës dhe prindërve për parandalimin e rënies së ritmit të të nxënësit. Mësuesi kujdestarë, duke nxitur nxënësit për të vetë-vlerësuar ritmin e tyre të të nxënësit, i edukon ata me psikologjinë e ndryshimit dhe të përmirësimit deri në shkallën më të lartë të mundshme, gjë që ka vlera të mëdha edhe për jetën .

Sipas Dispozitave Normative Mësuesi kujdestar përkujdeset posaçërisht:

- a. të krijojë atmosferë mirëkuptimi dhe bashkëpunimi në mes nxënësve;
 - b. për nxënësit me aftësi të kufizuara, nxënësit me vështirësi në të nxënë, të sapoardhurit dhe ata me shqetësime të sjelljes;
 - c. për ndjekjen e shkollës nga nxënësit;
 - ç. për plotësimin e pëlqimeve të nxënësve të kurrikulës me zgjedhje;
 - d. të mos mbingarkohen nxënësit;
- dh. të këshillojë nxënësit në zgjedhjet kurrikulare dhe zgjedhjet e karrierës.

Në praktikën e shkollave të mesme, ndarja e klasave paralele brenda të njëjtit vit, përgjithësisht, është një çështje me shumë teknike sesa e menduar mbi baza didaktike dhe kritere të menduara paraprakisht.

Edhe Dispozitat Normative të Arsimit Parauniversitar, si dhe Rregullorja e brendshme e shkollës, nuk marrin parasysh specifikat e çdo klase paralele.

Në këto kushte një klasë paralele i ngjan më tepër një grupimi të bashkuar rastësisht e mekanikisht, se sa një skuadër apo ekipi të vërtetë.

Po pse klasa paralele duhet të funksionojë si një skuadër?

Së pari, sa herë që një sërë aktivitete të ndërlydhura kërkojnë bashkëpunimin e disa individëve, vetëm një Skuadër mund të sigurojë funksionimin e mirë dhe përfundimin me sukses;

Së dyti, në një kolektiv, është skuadra ajo që mund të ndërtojë qëllime të përbashkëta dhe të marrë vendime me konsensus për veprime koordinuese;

Së treti, skuadra siguron mbështetje për anëtarët e saj dhe ofron struktura për sigurimin e kënaqësisë në punë, motivim të lartë dhe përkushtim;

Së katërti, vetëm në një skuadër mblidhen së bashku specifikat, aftësitë dhe talentet e duhura për realizimin e një pikësynimi, ideje apo projekti;

Së pesti, puna në skuadër gjeneron më shumë ide dhe zgjidhje më të sakta dhe më të drejta të problemeve se sa ndonjë formë tjetër;

Së fundi, në kushtet e gjimnazit, krijimi i klasave si skuadra, ndihmon ndjeshëm në edukimin civil të të rinjve. Puna në skuadër sot vlerësohet si kyçi i suksesit në shumë drejtime dhe në të gjitha profesionet dhe kriteret e vlerësimit të performancës.

Karakteristikat kryesore të një grupi për t'u konsideruar skuadër janë:

- Qëllimet e përbashkëta
- Rolet dhe detyrat për secilin anëtar
- Bashkëpunim dhe respekt reciprok ndërmjet anëtarëve
- Komunikimi i mirë
- Vullnet i mirë për zgjidhje konfliktesh
- Përkushtim ndaj skuadrës
- Anëtarët e skuadrës duhet të ndjehen të barabartë
- Të dëgjuarit aktiv

Krijimi i një vizioni të përbashkët për një grup individësh presupozon edhe dedikimin e tyre. Këto individë krijojnë një imazh “të të ardhmes që ata dëshirojnë të krijojnë”, së bashku me vlerat kryesore dhe objektivat që duhen realizuar për të aktualizuar këtë vizion të të ardhmes. Klasa është një grup individësh të cilët kanë nevojë për ndihmën e njeri-tjetrit për të arritur një rezultat të dëshiruar bashkërisht: zhvillimin e aftësive të tyre .

Në një grup, asnjë veprimtari prodhuese s' mund të ndodhë pa bashkëveprimin e të gjithë anëtarëve. Detyra themelore e mësueses është të vendosë rregullin dhe harmoninë duke mbajtur gjallë bashkëveprimin e nxënësve.

A ka raste të tilla kur klasa funksionon si një skuadër e vërtetë?

Përvoja të përparuara na vijnë në këtë drejtim nga perëndimi. Ndërmjet tyre veçanërisht Benna Golubtchik dhe Marianne Francone kanë sjellë eksperiencat e tyre të suksesshme nëpërmjet postimit në internet tek Rrjeti i Mësuesve (Teachers' Network) nëpërmjet: <http://www.teachersnetwork.org>.

Golubtchik ndan me ne modelin e saj për një menaxhim më të efektshëm të klasës së saj, ndërsa Francone na jep një listë të pasur me “Rregulla të Arta”, të cilat e ndihmojnë një mësues të fitojë respektin dhe nderimin e nxënësve të klasës së saj.

Mbështetja mbi modelet e ofruara, na e lehtësojnë punën për të ndërtuar një Model Pune, i cili synon kthimin e klasës në kujdestari, në një skuadër (apo ekip) që mbart tiparet dhe karakteristikat e përmendura më lart.

Çdo veprimtari në klasë ka rregullat e veta për pjesëmarrjen e nxënësve në to. Në qoftë se mësuesi do t'i angazhojë nxënësit të vendosin rregulla ose të krijojnë një rregullore do t'i duhet të presin derisa të ketë vendosur një ndjenjë bashkësie në klasë, por edhe nxënësit duhet të kenë besim te mësuesi dhe te situata.

Mekanizmi, që ne mendojmë, se siguron sukses është Marrëveshja, ose Kontrata që çdo mësuese kujdestare mund të nënshkruajë me nxënësit e klasës së saj dhe me prindërit e tyre që në fillim të vitit shkollor. Në themel të kësaj kontrate qëndrojnë Dispozitat Normative të MASH dhe Rregullorja e Brendshme e Shkollës.

Së pari, nxënësve do t'ju shpjegohen të drejtat dhe përgjegjësitë mbështetur në dy dokumentet e sipërpërmendura.

Më pas, në bashkëpunim me të gjithë nxënësit e klasës do të përcaktohen qëllimet e klasës për vitin e ri shkollor në katër drejtime kryesore:

1. Frekuentimi;
2. Nota mesatare (kalueshmëria dhe cilësia);
3. Realizimi i veprimtarive jashtëshkollore;
4. Figura qytetare e nxënësit;

Një metodikë e veçantë pikëzimi është ndërtuar për mënyrën e dhënies së pikëve për çdo nxënës sipas secilit drejtim. Dhënia e pikëve për çdo nxënës akordohet në fund të çdo jave dhe do iu komunikohet atyre në fillim të javës pasardhëse, ndërsa prindërve të tyre një herë në muaj. Nëse një komponent, tek një nxënës nuk do të ketë ecurinë e duhur, kjo do të ndikojë edhe në ecurinë e komponentëve të tjerë.

Në komponentin e parë (Frekuentimi) do të merret parasysh numri i mungesave pa arsye.

Në komponentin e dytë (Nota mesatare), në konsideratë do të jenë notat dhe vlerësimet që mësuesit kanë bërë për çdo nxënës gjatë një jave.

Komponenti i tretë (Veprimtaritë jashtëshkollore) do t'i referohet shkallës së plotësimi të Planit të Punës Edukative, nivelit të pjesëmarrjes në këto aktivitete, si dhe në të gjitha veprimtaritë e tjera të planifikuara në bazë klase apo shkolle e më gjerë.

Shumë i rëndësishëm do të jetë komponenti i katërt, që lidhet me figurën qytetare të nxënësit. Përveç atyre që janë parashikuar në Dispozitat Normative të MASH, vëmendje do t'i kushtohet Korrektesës, Bashkëpunimit, Respektit dhe Cilësisë së përpjekjeve që do të bëhen nga nxënësit.

Synimi është që këto cilësi të jenë pjesë e rutinës së përditshme në klasën përkatëse.

Është e rëndësishme të krijohet një kolektiv me respekt dhe ngrohtësi të ndërsjellë, ku rregullat të zbatohen njësoj dhe vazhdimisht nga të gjithë. Pa një mjedis të tillë, të gjitha përpjekjet për të krijuar një atmosferë morale, nuk do të kenë sukses. Së dyti, reagimi i mësuesve ndaj nxënësve duhet të jetë në përputhje me fushën e sjelljes morale apo konvencionale.

Në sistemin e pikëzimit kemi menduar edhe për një mundësi më shumë për nxënësit e kësaj klase, që ata të nxiten të bëjnë diçka më shumë, për të marrë pikë shtesë në formën e bonusit.

Kontrata do të ketë tre nënshkrime: e nxënësit, e prindit dhe e mësuesit.

Referencat

- Majkëll Fullan, "Forcat e ndryshimit", CDE 2002 fq. 120
 Mark Vuji, TIRANË, GEER, 2012
 Dispozitat Normative, Neni 84, 2013
 Peter Senge etc. "Shkolla e të nxënit" ISP
 KRISTALINA-KH
 Anita Woolfolk "Psikologji Edukimi" CDE, 2011
<http://www.teachersnetwork.org>.
 Randall Curren "Philosophy of Education" (An Anthology), Blackwell Publishing 2007
 R. Keith Sawyer "The Cambridge Handbook of the Learning Sciences", Cambridge University Press 2006.

KËNDVËSHTRIMI H-B PËR EMOCIONIN E TURPIT TEK FËMIJËT E INSTITUCIONALIZUAR

Fatjona HAKA

Është diplomuar në psikologji klinike. Aktualisht ndjek studimet doktorale në të njëjtën fushë. Përgjatë viteve ajo ka ndjekur specializime në Britani, SHBA, Austri dhe Gjermani. Ndër interesat e saj profesionale përfshihen studimi i emocionit të turpit dhe çështjeve të atashimit, veçanërisht në kontekstin terapeutik me fëmijë dhe të rritur. Është lektore pranë UT dhe ushtron prej disa vitesh këshillimin profesional.

ABSTRACT

The basic purpose of this study is to make a critical analyze of twelve psychological articles based on empirical studies concerning shame in childhood. The major interest of this study is to identify the common features of the internalization of shame in children eight to ten year old as well as the common and different externalizing features of this moral emotion. Furthermore the study aims to identify empirically unexplored issues of the field. Finally, it is the purpose of the study to analyze the methods used till now to explain and handle shame as an appropriate way to identify the designs of these studies.

The author is interested in the way the unconditional relationship and the change of certain beliefs and habits of the self implemented through assertiveness training and self – esteem raising techniques may result in a successful administration of unhealthy shame. The above explanation argues the combination of humanistic – behavioural approaches among the others.

Among the most interesting findings are the different conclusions of different authors concerning the level of distress needed to be shame proneness, the role of empathy in this issue and the inability to see people and situations from the perspective of the other according to the developmental standards of their age.

The author has given her explanation for the above mentioned facts and the reasons why similar designs of major studies produced different results.

The value of this theoretical interpretation consists in the possibility to use its findings in the practice of the therapeutic interventions in orphanages as well as in the deepening of the understanding of this issue from the interested professionals.

Përmbledhje e punimit

Qëllimi i artikullit është të japë disa shpjegime lidhur me mënyrën si ndodh brendësimi i turpit nga fëmijët e institucionalizuar dhe si eksteriorizohet ky emocion nisur nga këndvështrimi i shkollave humaniste dhe bihejviorale. Autorja ka bërë një interpretim teorik të disa artikujve shkencorë që lidhen me këtë çështje. Fëmija që përjeton turp e kupton atë si të lidhur me cilësitë e vetes, jo me ngjarje specifike ndaj një rol të rëndësishëm në këtë mes luan vetëkoncepti. Lindja e turpit është rrjedhojë e marrëdhënieve të rëndësishme ndërpersonale, jomiratuase dhe zhgënjyese në vazhdimësi. Fëmijët e institucionalizuar janë jetimë socialë dhe bartës të historive të neglizhimit dhe braktisjes nga kujdestari / ët, abuzimit me natyrë emocionale dhe fizike nga kujdestari /ët, personat përgjegjës në institucione, mësuesit, fëmijë të tjerë në institucione dhe / apo persona të tjerë, stereotipizimit nga të afërmit, mësuesit dhe anëtarët e shoqërisë, dëshmitarë dhe zbatues të sjelljeve (vetë)dëmtuese që në çastet e para të jetës . Meqenëse autorja interesohet për moshën e fëmijërisë së mesme faktorë ndikues të këtij momenti zhvillimor në këtë çështje janë edhe prirja e moshës drejt shtimit të marrëdhënieve sociale, presioni i normave sociale mbi fëmijën, funksioni i proceseve automatike mendore dhe mungesa e metakonjicionit.

Tre perceptimet më të përhapura të fëmijëve që përjetojnë turp janë injorimi, fajësimi dhe sulmi. Ndër ta , sipas gjetjeve studimore, injorimi duket se shkakton vuajtjen më të madhe. Në terma humanistë mund të pohohet se, të tre perceptimet e mësipërme dëmtojnë marrëdhëniet pozitive, por injorimi i zhbën krejtësisht ato duke vendosur mes fëmijëve dhe të tjerëve të njohur dhe të rëndësishëm për të dhe të huajve me të cilët mund të formohen marrëdhënie të reja një barrierë të pakapërcyeshme. Perspektiva bihejviorale na vjen në ndihmë në këtë rast duke shpjeguar përmes të njëjtit arsyetim nivelet e ulëta të asertivitetit dhe nivelin e lartë të agresivitetit ndër jetimët e institucionalizuar.

Problemi me perspektivat e mësipërme në studimin e turpit është fokusi i tyre tek e tashmja, aktualizimi përkundrejt lindjes së turpit në një moment shumë të hershëm zhvillimi. Dilema që shtrohet është nëse sjelljet e turpshme që shfaq fëmija janë rrjedhojë e një modeli të brendshëm funksionimi të mësuar gradualisht që në fëmijërinë e hershme, apo rezultat i reagimit emocional ndaj pafuqisë së reagimit të ndryshëm sjellor në situatat dhe ngjarjet aktuale.

Përgjigja mund të gjendet së pari tek arsyetimi i mëtejshëm teorik dhe së dyti tek studimi i dizenjimeve dhe instrumenteve të përdorura për konceptimin dhe aplikimin e studimeve empirike.

Humanistët besojnë se, sjellja e çdonjërit prej nesh është në përputhje me mendimin që ai ka për veten e vet. Përvoja të tilla si ato te femiojeve te institucionalizuar sjellin si rezultat paqëndrueshmëri emocionale, hezitim për të ndërmarrë nisma, konfuzion të vetëkonceptit dhe vetëvlerësim të pamjaftueshëm. Pra, paçka se ndër ta vërejmë shfaqje dhune verbale dhe fizike ndaj të tjerëve kjo nuk mund të ngatërrohet me sigurinë e vërtetë. Kjo është më së shumti një siguri e rreme, kusht i domosdoshëm për të kontrolluar nivelin e ankthit që buron nga përjetimi i turpit, ose ndër të tjera edhe nga përjetimi i turpit. Po prapë nga këndvështrimi humanist mund të argumentohet se, pengesa të tilla të mëdha janë pikënisja për lindjen e patologjive. Me kohën përvoja të tilla kthehen në modele të brendshme funksionimi që e shfaqin veten sa herë krijohet mundësia për një gjë të tillë.

Në terma bihejviorale është e drejtë të thuhet se, që një sjellje të kthehet në model të brendshëm funksionimi dhe të (ri)eksteriorizohet pastaj sa herë lind nevoja për të duhet që më parë të përforcohet, të dallojë mes të tjerave dhe të përgjithësohet (Tamo, 2007). Në këtë çështje këto koncepte përthyhen në këtë mënyrë: fëmija vëren se, nismat e tij dhe më gjerësisht sjelljet që shfaq nuk mirëpritën nga kujdestari dhe zbeh derisa minimizon sjellje të tilla që kërkojnë nisëm dhe kurajo jo vetëm me kujdestarin, por në tërësi në mjedisin e tij / saj social për shkak të frikës së mosmiratimit, qortimit, talljes dhe / ose injorimit.

Në kontekstin e kujdestarisë së shumëfishtë me të cilën përballen fëmijët e institucionalizuar në jetimore frika është rrjedhimisht edhe më e madhe, sepse fëmijës nuk i duhet të interpretojë qëndrimet dhe sjelljet e një kujdestari të vetëm, por të dy a më shumë kujdestarëve që për më tepër kujdesin ndaj tij e kanë pikësëpari profesion, jo domosdoshmërisht ndjenjë të brendshme të lindur nga dëshira për mirëqenien e fëmijës, megjithëse kjo nuk përjashtohet.

Rëndësi të posaçme ka mënyra sesi zhvillohet empatia e fëmijës. Mbi të gjitha rëndësi ka orientimi i saj brenda, ose jashtë vetes . Në rastin e parë mundësia që jetimët në institucione të empatiojnë njëri – tjetrin dhe të tjerë persona me të cilët janë në kontakt është fare e vogël.

Turpi është një emocion në studimin e të cilit kërkuesve “u dalin plot telashe”. Arsyet gjenden tek pamundësia e vëzhgimit të gjendjeve të brendshme dhe tek besueshmëria e kufizuar e një sërë instrumentesh të përdorura për këtë qëllim. Kur studiuesit krijojnë lidhje për shkaqet që qëndrojnë pas sjelljeve të vëzhgueshme që i interpretojnë si shfaqje e turpit mbeten dyshues për saktësinë e tyre, sikundër “turpi është një emocion që e kthen personin në gjendjen fillestare të izolimit” (Nathanson, 1992). Instrumentet nga ana tjetër janë

në të shumtën e tyre me vetëraportim, kësisoj kanë një besueshmëri të kufizuar, jo vetëm për shkak të vërtetësisë së përgjigjeve të dhëna, por edhe për shkak të pamundësisë për të marrë informacion të njëjtë për çdo çështje dhe kujtimeve të turbullta të repondentëve në raste të tjera. Sot studiuesit po diferencojnë mes instrumenteve që përdoren për studime dhe atyre përdoren gjatë procesit terapeutik. Studiuesit nuk janë të një mendjeje sa i takon faktit nëse përfundimet e studimeve të deritanishme në kujtimet e subjekteve në studime janë shprehje e ndryshimeve individuale, apo ka një prirje të përbashkët në përjetimin e turpit?

Në përmbyllje mund të thuhet se, përparësia këndvështrimit HB qëndron tek vlerësimi i personit si një i tërë, çka për veçoritë e këtij emocion krijojnë përparësi si në shpjegimin ashtu edhe në trajtimin e tij.

Referencat

- Bennett, D.S., Sullivan, M.V. & Lewis, M. (2010). Neglected Children, Shame – Proneness, and Depressive Symptoms. *Child Maltreatment*, 15 (4), 305 – 314.
- Claesson, K. & Sohlberg, S. (2002). Internalized Shame and Early Interactions Characterized by Indifference, Abandonment and Rejection: Replicated Findings. *Clinical Psychology and Psychotherapy*, 9, 277 – 284.
- Cozolino, L. (2006). *The Neuroscience of Human Relationships. Attachment and the Developing Social Brain*. New – York, London: Norton & Company, 135 - 137.
- Deblinger, E. & Runyon, M.K. (2005). Understanding and Treating Feelings of Shame in Children Who Have Experienced Maltreatment. *Child Maltreatment*, Vol. 10, No. 4.
- Dickerson, S.S., Gruenewald, T.T. & Kemeny, M.E. (2004). When the Social Self Is Threatened: Shame, Physiology and Health. *Journal Of Personality*. Vol. 72, No.6.
- Fawzy, N. & Fouad, A. (2010). Psychosocial and Developmental Status of Orphanage Children: Epidemiological Study. *Current Psychiatry*. Vol. 17, No.2, 41 – 48.
- Feiring, C. (2005). Emotional Development, Shame and Adaptation to Child Maltreatment. *Child Maltreatment*, Vol. 10, No. 4, 307 – 310.
- Ferguson, T. (2005). Mapping Shame and Its Functions in Relationships. *Child Maltreatment*, Vol. 10, No. 4.
- Ferguson, T., Eyre, T.L. & Ashbaker, M. (2000). Unwanted Identities: A Key Variable in Shame Anger Links and Gender Differences in Shame. *Sex Roles: A Journal of Research*.
- Fuchs, T. (2003). The Phenomenology of Shame, Guilt and the Body Dysmorphic Disorder and Depression. *Journal of Phenomenological Psychology*. Vol.33, No.2.
- Gibson, M. (2013). Shame and Guilt in Child Protection Social Work: New Interpretations and Opportunities for Practice. *Child and Family Social Work*.
- Gilbert, P. (2000). The Relationship of Shame, Social Anxiety and Depression: The Role of the Evolution of Social Rank. *Clinical Psychology and Psychotherapy*, 7, 174 – 189.
- Graham, L. (2010). The Power of Mindful Empathy to Heal Toxic Shame. *The Wise Brain Bulletin*. Vol.4, No.1.
- Hogg, M. A. & Vaughan, G.H. (2010). *Essentials of Social Psychology*. Harlow, England, London, Delhi, York, Boston, San Francisco, Toronto, Sydney, Singapore, Hong-Kong, Tokyo, Seoul, Taipei, New Delhi, Cape Town, Madrid, Mexico City, Amsterdam, Munich, Paris, Milan: Pearson.
- Kim, S., Thibodeau, R. & Jorgensen, R.S. (2011). Shame, Guilt and Depressive Symptoms: A Meta – Analytic Review. *Psychological Bulletin of APA*. Vol. 137, No. 1, 68 – 96.
- Miller et al. (2011). Theoretical Integration of Humanistic and Cognitive – Behavioural Approaches in Counseling. Retrieved from http://counselingoutfitters.com/vistas/vistas11/Article_51.pdf
- Nigusie, B. (2005). Efficacy of Play Therapy on Self – Healing and Enhancing Life – Skills of Children Under Difficult Circumstances: The Case of Two Orphanages in Ethiopia. *Ethiopian Journal of Education and Science*, Vol. 6, No.2.
- Orth, U., Berking, M. & Burkhardt, S. (2006). Self – Conscious Emotions and Depression: Rumination Explains Why Shame, but not Guilt Is Maladaptive. *PSPB*. Vol. 32, No. 12, 1608 – 1619.
- Robbins, B.D. & Parlavancio, H. (2006). The Unwanted Exposure of the Self: A Phenomenological Study of the Self. *The Humanistic Psychologist*. Vol. 34(4), 321 – 345.
- Scheff, T.J. (2001). Shame and Community: Social Components in Depression. *Psychiatry*. Vol.64, No.3, 212 – 224.
- Schneider, K.J. & Leitner, M.J. (2002). Humanistic Psychotherapy. Chapter for the *Encyclopedia of Psychotherapy*, Vol. 1, 949 – 957.
- Stuewig et al. (2010). Shaming, Blaming, and Maiming: Functional Links Among the Moral Emotions, Externalization of Blame and Aggression. *Journal of Research in Psychology*. Vol.44, 91 – 102.
- Stuewig, J. & Mc Closkey, M.A. (2005). The Relation of Child Maltreatment to Shame and Guilt Among Adolescents: Psychological Routes to Depression and Delinquency. *Child Maltreatment*, Vol. 10, No. 4, 324 – 336.
- Tamo, A. (2007). *Kwshillimi dhe psikoterapia*. Tiranë: Pegi, fq. 101 194.
- Tangney, J.P. (1996). Conceptual and Methodological Issues in the Assessment of Shame and Guilt. *Behavioural Res. Therapy*, Vol. 34, No. 9, 741 – 754.

THE ROLE OF INTERCULTURAL EDUCATION IN THE FORMATION OF YOUTH EDUCATION

Dilina BESHIRI

Është pedagoge e pedagogjisë pranë Departamentit të Pedagogjisë, në Fakultetin e Edukimit, Universiteti i Durrësit. Ka kryer studimet universitare dhe pasuniversitare pranë Fakultetit Histori-Filogji, Universiteti i Tiranës. Në vitit 2012 ka fituar gradën “Doktor” pranë Fakultetit të Shkencave të Formimit, Universiteti i Barit.

Edi PUKA

Është pedagog i pedagogjisë pranë Departamentit të Edukimit në Fakultetin e Shkencave Sociale, Universiteti European i Tiranës. Ka kryer studimet universitare dhe doktorale pranë Fakultetit të Shkencave të Formimit, Universiteti i Barit. Që prej vitit 2013 mban titullin Profesor i Asociuar.

ABSTRACT

Recently there is an increasing need of study and analysis on issues and problems we encounter in today's multicultural societies. The importance of multiculturalism, the analysis of its significance, the research related to possible dynamics, its modalities of developments, pave the way to a series of contributions and of particularly interesting studies. In fact, the educative needs can not appear to us infinite and interminable, because as one reaches the adult age, it is remarked that the exigencies of changing are matching to impulsions implicating the mind, the body and the interpersonal relations. “People are all of them educands as much as humans and they are in fact also educable while they don't live isolated, do not remain abandoned in themselves in the tremendous effort to concretize the continuum of their education, but they live in a world composed of cultures, of persons different from each-other. Certainly, in the prospect is foreseen the laying down of a global project allowing multiculturalism to get actualized in a more open and fair society, so that this diversity, on the one hand, turns into a resource for the person carrying it, and on the other hand it may be regarded also as a common good.

This is the reason urging us to address in this paper the role the intercultural education should have in youth formation. Intercultural education needs to get divulgated, and for this it is necessary to have the support of educational institutions, and in particular of the school, in order to raise among a young generation the awareness of living with diversity and collaborating with individuals from different cultures for a harmonious coexistence in a multicultural society like ours. It's not about just to interfere through ad hoc actions or to build a tip model of intercultural education detached from the educational school context, but it is necessary to address the importance of this discipline to be included in the school curriculum and especially in every curricular aspect and every activity organized by school.

Key words: *society, school, multiculturalism, diversity.*

Hyrje

Shoqëritë multikulturore janë, në fakt, hapësirat e reja ku duhet të ndërveprojnë e të formohen identitetet sociale e personale të të rinjve. Vëmendja ndaj diversitetit kërkon një partneritet real e konkret kulturor dhe një kërkim të instrumenteve veprues të edukimit ndërkulturor. Për këtë arsye qëllimi i këtij punimi është të analizojë rolin që zë edukimi ndërkulturor në formimin dhe zhvillimin e identitetit personal të individit. Gjithashtu ky punim ka për qëllim të pasqyrojmë rolin dhe rëndësinë që ka shkolla në këtë proces si dhe të ekzaminojë pozicionin dhe hapësirën që ka dhe duhet të ketë edukimi ndërkulturor në kornizën kurrikulare të sistemit tonë parauniversitar. Edukimi ndërkulturor është një perspektivë që duhet të organizohet në të gjitha mjediset dhe institucionet edukative pavarësisht pranisë fizike ose jo të nxënësve që mund t'i përkasin kulturave dhe nacionaliteteve të ndryshme. Ai ka nevojë për t'u përhapur e për këtë është e nevojshme të ketë mbështetje nga ana e institucioneve edukative e në mënyrë të veçantë nga shkolla në mënyrë që të ndërjegjësojë brezin e ri për një bashkëekzistencë me diversitetin dhe bashkëpunim me individët e kulturave të ndryshme për një bashkëjetesë harmonike në një shoqëri multikulturore, si kjo e jona.

Duke u mbështetur në analizën paraprake si dhe në objektivat e paraqitur për t'u realizuar gjatë këtij punimi hipoteza që grihet është: Shkollat tona, mbi të gjitha mësuesit, paraqiten të papërgatitur ndaj sfidave multikulturore. Edukimi ndërkulturor ende vazhdon të trajtohet si edukim special, duke ngritur struktura me mësues specifik për arsimimin e fëmijve emigrantë të kthyer.

Për realizimin e këtij punimi fillimisht është përdorur metoda e vëzhgimit për sjelljen e mesuesve kundrejt nxënësve emigrantë të kthyer në atdhe nëpër disa shkolla 9-vjeçare në qytetin e Tiranës e më pas janë realizuar intervista gjysëm të strukturuar me këta mësues për vështirësitë dhe problematikën e hasura me nxënësit e sipërpërmendur, gjatë dhe jashtë procesit mësimdhënie-mësimnxënie.

Edukimi ndërkulturor në shkollë

Sipas Bruner edukimi nuk ndodh vetëm në klasë, por edhe në tryezën e ngrënies kur anëtarët e familjes përpiqen t'i japin një kuptim të përbashkët asaj që ka ndodhur gjatë ditës, apo kur të vegjlit përpiqen të ndihmojnë njëri-tjetrin, të kuptojnë botën e të rriturve, apo kur një mjeshtër dhe një çirak bashkëveprojnë për punën (Bruner 2003: 36). Keshtu që, për të testuar

psikologjinë kulturore, nuk ka gjë më të përshtatshme se praktika shkollore. Në fakt, shkolla e cila pranon sfidën e multikulturalitetit dhe ka në qendër të objektivave të saj mësimore edukimin ndërkulturor është një shkollë e cila kthehet në vend tolerance, paqeje e ndërmjetësimi midis kulturave. Ky është një projekt ndërkulturor i cili duhet të lindë ndërmjet shkollës dhe komunitetit (Bruscaglioni 1991: 74). Ato duhet të punojnë derisa diversiteti jo vetëm të njihet por edhe të legjitimohet. Jetojmë në një shoqëri globale ku shpeshherë vihet re, tek të rinjtë, të kemi ndërthurje e herë pas here dhe përplasje identitësh ndërmejt kulturës, traditave dhe gjuhës së vendit të origjinës me atë të vendit migrues e në këto raste është thelbësore roli i mësimdhënësve për t'i orientuar nxënësit drejt procesit konjitiv e për t'i integruar ato në shoqëri.

Rezultatet

Gjatë vëzhgimeve u vu re qartë shkalla e lartë e vështirësisë që mësuesit shfaqin gjatë procesit të mësimdhënies dhe mësimnxënies për integrimin jo vetëm konjitiv të nxënësve por mbi të gjitha atë social, duke i veçuar ata e duke i edukuar më vete. Kjo problematikë shfaqet si rrjedhojë jo vetëm e mungesës së trajtimit të temave mbi edukimin ndërkulturor në klasë dhe në shkollë por mbi të gjitha nga mungesa profesionale e mësuesve rreth edukimit ndërkulturor, për të nxjerrë në pah vlerat e secilës kulturë e për t'i trajtuar ato si vlera integruese për të gjithë nxënësit e tjerë.

Një faktor tjetër pengues për realizimin e edukimit ndërkulturor në këto shkolla është hartimi i kurrikulës bazë. Aktualisht në kurrikulën e sistemit tonë arsimor bazë edukimi ndërkulturor është përfshirë si pjesë integruese në lëndën e edukatës qytetare, ndërsa nga ana tjetër multikulturaliteti trajtohet si fenomen social në lëndën e sociologjisë, në ciklin e mesëm të lartë. Në fakt duket qartë një mungesë e theksuar interesi nga ana e institucioneve edukative për t'a përfshirë edukimin ndërkulturor jo aq si disiplinë me vete sesa si pjesë integruese e programeve të ndryshme kurrikulare formuese për të zhvilluar procesin e komunikimit ndërmjet nxënësve si brenda ashtu dhe jashtë ambienteve të shkollës si dhe për të vepruar në tre plane:

- a) konjitiv,
- b) social,
- c) afektiv-emocional.

Kjo detyrë kërkon një përgatitje psikopedagogjike, e për këtë përpara se të ndërhyjmë, nxënësi ka nevojë të njihet me atë që do të ndeshet gjatë procesit të

mësimxënies, dhe si rrjedhojë lind pyetja se cilat sjellje duhet të realizohen tek nxënësit për të bërë të mundur që të arrihen efektet e dëshiruara?

Sigurisht një detyrë komplekse e mësuesit është ajo që të zbulojë mangësitë e të nxënësve dhe përpunuese të nxënësve për të përballuar ndërhyrje të përshtatshme të didaktikës individuale (Rossigni 2007: 41-42). Një detyrë tjetër, pas diskutimit, është ajo për të eksploruar, me pjesëmarrjen e vetë nxënësve, me burimet që kanë dhe me ato që duhet të nxirren ende në pah dhe të mbështeten, duke minimizuar pabarazitë sociale gjatë procesit të identifikimit dhe të zhvillimit të personalitetit. Mësuesi është tekniku didaktik i aftë, por mbi të gjitha, në sensin edukativ më të gjërë, është një edukator kulturor, një shoqëruar ekspert i udhëtimit edukativ, ku çdo nxënësi herët a vonë duhet të bëjë pa të.

Konkluzione

- Shkolla duhet të ndërgjegjësohet që detyra e saj nuk është vetëm ajo që të njohë dhe të kuptojë kulturat e ndryshme nëpërmjet programeve të veçanta lëndore, por të kërkojë vlerat e këtyre kulturave për t'i ndarë e zhvilluar me nxënësit e kulturave të ndryshme.
- Mësuesit duhet të ndërgjegjësohen për realitetin multikulturor që mund hasin në shkollë e nëpër klasa e si rrjedhojë duhet të kemi një integrim të metodave të mësimdhënies me edukimin ndërkulturor.
- Në këtë rast, nuk bëhet fjalë vetëm për të ndërhyrë me veprime ad hoc dhe aq më pak për të ndërtuar një model tip të edukimit

ndërkulturor i shkëputur nga konteksti edukativ shkollor, por është e nevojshme që të trajtojmë rëndësinë që ka kjo disiplinë për t'u përfshirë në kurrikulën shkollore e sidomos në çdo program kurrikular e në çdo aktivitet që shkolla organizon.

Referencat

- AA.VV (1998). Gli effetti permanente dell'educazione. Genova: Ecig.
- Beshiri, D. (2010). La società complessa e l'interculturalità in *Quaderno Dipartimento di Scienze Pedagogiche e Didattiche*. vol. 9, BARI: Progedit, f.309-315.
- Bruner, J. (2003). *Kultura e Edukimit*. Tirane: Erik.
- Bruscaglioni, M. (1991). *La gestione dei processi nella formazione degli adulti*. Milano: Franco Angeli.
- Frabboni, F., & Minerva, F. P. (2009). *Introduzione alla pedagogia generale*. Roma-Bari: Laterza.
- Josso, C. (1995). *Formarsi in quanto adulti: sfide, rischi, poste in gioco, risorse e difficoltà*. Adultità.
- Pinto Minerva, F. (2002). *L'interculturalità*. Roma-Bari: Laterza.
- Portera, A. (2013). *Manuale di pedagogia interculturale*. Roma-Bari: Laterza.
- Puka, E. (2008). *Educazione degli adulti e dinamiche interculturali*. Laboratorio Educativo Meridionale per l'Europa, 32, f. 15-27.
- Rossigni, V. (2007). *Educare ad apprendere. Un approccio psicopedagogico*. Guerini, f. 41-42.
- Santelli Beccegato, L. (1993). *Educazione Interculturale: le scelte della scuola in Italia*. Annali della Pubblica Istruzione. f. 5-7.
- Terranova, C. S. (2002). *Pedagogia interculturale. Concetti, problemi, proposte*. Milano: Guerini.

STRESI NË PUNË DHE NIVELI I ÇRREGULLIMIT TË STRESIT POSTTRAUMATIK TEK PUNONJËSIT E POLICISË

Elsida SINAJ

Ka mbaruar studimet në Psikologji, me pas Msc: Psikologji ligjore dhe Msc: Psikologji këshillimi. Aktualisht doktorante pranë UET. Eksperienca nw Mesuesi, e ciklit të ulët në lëndën Edukim Muzikor në arsimin 9-vjeçar, Psikologe shkolle, Psikologe ligjore pranë Gjykatës së Shkodrës me kohë të pjeshme.

ABSTRACT

Background and Purpose Police officers are often at the risk of occupational incidents that provoke different stress levels from the easiest to post-traumatic stress disorders. To some employees these situations can be easily passed but to others can go until the point it becomes an obstacle to normal functioning. Undertaken researches intend giving a contribution to help this category of employees, thus realizing the prevention and reduction of possible symptoms of post-traumatic stress disorder because of the duty. The study was conducted in order to assess the level of stress in police officers and the level of posttraumatic stress disorder. Methods. The study performed on a sample of 67 individuals whose police profession responded to the questionnaires. Stress at work was evaluated through a check list of indicators related to work stress, divided into five dimensions as labor context, physical condition, emotional state, relationship with colleagues and professional intellectual skills. Personality characteristics were estimated with Type A and B behavior, level of PTSD was estimated by (PCL - C scale). Results. The results of correlational analyzes, showed that there were statistically correlations between age ($r = .742$, $p > .0.5$) and work experience with experience symptoms of PTSD and stress level. Individual status, birthplace showed no statistically significant correlation to the level of stress at work or with symptoms of PTSD. An important correlation exists between stress and PTSD. Finally 22.9 % of tested, experienced high levels of stress at work, about 11.9 % were type A behavior, about 9 % were type A and B behavior, while with type B behavioral were approximately 37.3 %. Finally 25.4 % were found to have an average level of symptoms to high symptoms. The findings imply the need for intervention, as a form of prevention of aggravation of the situation in a wider range.

Key Words: *Stress at work, post-traumatic stress disorder, police employees.*

Qëllimi i hulumtimit dhe hipotezat

Qëllimi i këtij punimi është njohja e nivelit të stresit tek punonjësit e policisë dhe mundësisë së prekjes nga simptomat e ÇSPT. Hulumtimi mbi nivelin e stresit në punë dhe nivelin e stresit postraumatik është i rëndësishëm sidomos në planifikimin e strategjive përkatëse si një formë për të ulur nivelin e stresit në punë, uljen e mundësive për tu prekur nga ÇSPT.

Pyetjet kerkimore

1. Si lidhen faktorët moshë, status, vendlindje, vendbanimi, të ardhurat, eksperiencia e punës, me nivelin e stresit në punë dhe me nivelin e çrregullimit të stresit postraumatik?
2. Si lidhen faktorët status, vendlindje, vendbanimi, të ardhurat, eksperiencia e punës me lehtësimin e simptomave të stresit postraumatik në punë?

Më konkretisht hipotezat janë:

1. Niveli i stresit postraumatik tek punonjësit e policisë është i lartë.
2. Eksperiencia e gjatë në punë e punonjësit e bën atë me të aftë ta menaxhojnë stresin në punë.
3. Punonjësit e rinj në moshe përjetojnë nivel të lartë stresi në punë dhe janë më të prekur nga simptomat e stresit postraumatik.
4. Të ardhurat dhe puna jashtë orarit ndikojnë në rritjen e nivelit të stresit në punë.
5. Personaliteti ndikon në menaxhimi i stresit.

Metodologjia, pjesëmarrësit dhe procedura

Kategoria e interesit për studimin përfshin punonjësit e policisë. Studimi është realizuar në qytetin e Shkodrës. Institucioni që u perzgjedhen punonjësit ishte reparti FNSH (Forcat e nderhyrejs se shpejte). Ky repart afërsisht kishte të punësuar rreth 90-punonjës të cilët punonin me turne dhe në pozicione të ndryshme. Pyetëtori u shpernda nga studiuesi. Për plotësimin dhe mbledhjen e materialit është nevojitur një periudhë gati 2-mujore duke qenë se të testuarit nuk mund të ishin të gjithë në të njëjtën ditë prezent. Mostra fillestare e përfshirë në studim përbëhej fillimisht nga 70 pjesmarrës. Kampioni përfundimtar përbëhej nga 67 pjesmarrës (100%). Moshë e pjesmarrësve të përfshirë një mase minimale 25 dhe maksimale 53 me një moshë mesatare prej 38.8 vjeç (SD=7.28). Statusi nga 67 pjesëmarrësit e testuar 65 (94.2 %) pjesëmarrës e

kanë deklaruar statusin dhe 4 (5,8 %) nuk e kanë deklaruar statusin. Nga këto 65 pjesëmarrës që e kanë deklaruar statusin 12 (17,4%) janë beqar, 53 (76.8%) janë të martuar. Vendlindja nga 67 pjesëmarrës 66 pjesëmarrës (98.85), nga Shkodra janë 52 (78.8%), nga Malsia e madhe janë 5 (7.6%), nga Puka 4 (6.1%), nga Lezha 5 (7.6%). Vendbanimi nga 67 pjesmarrës 66 pjesmarrës (98.85) janë përgjigjur, nga Shkodra janë 56 (84.8%), nga Malësia e Madhe 4 (6.1%), nga Puka 1 (1.5%), nga Lezha 5 (7.6%). Të ardhurat nga 67 pjesëmarrës 66 pjesëmarrës (98.85) janë përgjigju. Nga këto 20 pjesëmarrës (30.3%) janë të pakënaqur me të ardhurat që ato përfitojnë nga puna që bëjnë, 46 (69.7%) janë të pakënaqur me të ardhurat e tyre. Eksperiencia në punë, nga 67 pjesëmarrës 66 pjesëmarrës (98.85), nga të dhënat statistikore rezulton se eksperiencia në punë është minimaisht 1 vit dhe maksimalisht 26 vite pune me një mesatare prej 12.6 vite pune (SD=6.76). Niveli arsimor nga 67 pjesëmarrës 66 pjesëmarrës (98.85) janë përgjigjur, 47 (71.2%) kanë deklaruar se kanë përfunduar arsimin e mesëm, 19 (28.8%) kanë përfunduar arsimin e lartë.

Rezultatet

Analizat statistikore treguan se: niveli i stresit tek punonjësit e policisë konsiston që nga 67 persona 17.9% me përqindje komulative 20.3 përjetojnë nivel të ulët stresi, 46.3% me përqindje komulative 72.9 përjetojnë nivel mesatar stresi, 22.9% me përqindje komulative 100% përjetojnë nivel të lartë stresi në vendin e punës. Rezultatet e arritura në lidhje me përcaktimin e tipit A apo tipit B rezulton se nga 67 persona, 11.9 % me përqindje komulative 20.5 janë me tipin A të sjelljes, me tipin e përzier A dhe B janë rreth 9 % me përqindje komulative 35.9, me tipin B të sjelljes 37.3 me përqindje komulative 100. Rezultatet e arritura në lidhje me nivelin e Çrregullimit të stresit postraumatik tek punonjësit e policisë të dhënat statistikore tregojnë se nga 67 pjesmarrës 47 % e pjesëmarrësve me përqindje komulative 56.1 përjetojnë simptoma të ulta të ÇSPT, 25.4% me përqindje komulative 86.0 përjetojnë simptoma mesatare të ÇSPT, dhe 11.9% me përqindje komulative 100 përjetojnë simptoma të larta të ÇSPT. Gjatë analizës së të dhënave ka korrelacione statistikisht të rëndësishme mes moshës dhe nivelit të stresit që ata përjetojnë, po ashtu korrelacion tjetër i rëndësishëm është dhe mes viteve të punës dhe nivelit të stresit në punë. Korrelacioni më i rëndësishëm është korelacioni që ekziston midis stresit dhe nivelit të ÇSPT.

Konkluzionet

Si objektivi i mëtejshëm pas kësaj analize mund të lindë nevoja për të vazhduar më tej studimet dhe hulumtimet mbi tematikën e studiuar në një rang më të gjerë, për të kuptuar dhe konfirmuar dhe më tej rezultatet e arritura, gjithashtu për të kuptuar tipare dhe çështje të reja ekzistenciale. Lind pyetja: A janë të përgatitur punonjësit e policisë shqiptare për përballimin e situatave stresuese dhe traumatike? Në jetën e njeriut ka momente me ngjarje pozitive dhe negative që e shoqërojnë gjatë gjithë ekzistencës së tij. Imazhet mendore të tmerrit, të hidherimit që individit ka dëshirë t'i harrojë apo t'i shmangë mund të rikthehen nga një ngjyrë, një tingull, një fotografi, një fjale. Ekziston mundësia që punonjësit e policisë mund ta kenë të vështirë për të shpëtuar nga kujtime të tilla shpesh traumatizuese. Ata mund të përipiqen të harrojnë kujtimet për të shpëtuar veten nga to, duke përgatitur vehten se të tjera situata të ngjashme ndoshta dhe më të rënda do të vinë (Ivzi, 2013). Mund të jetë e nevojshme dhe e domosdoshme të paktën monitorimi dhe mbajtja në vëzhgim e këtyre punonjësve. Përkeqësimi i situatës nga ana tjetër çon dhe uljen e rendimentit në punë por dhe në lindjen e shqetësimeve psikologjike.

Referencat

- American Psychiatric Association.(1994). Diagnostic & Statistical Manual of Mental Disorders DSMIV. Washington, DC: American Psychiatric Press
- Barrett, P., Lowry-Webster, H., & Holmes, J.(1999). The FRIENDS Program. Queensland, Australian Academic Press
- Baianco, Crea, Lagi, Provengano "Il rischio psicosociale nelle professioni di aiuto", Erickson, Trento, 2004.
- B.Mitchell Jeff, Bray Grady, "Emergency Services Stress", New Jersey: Prentice-Hall. (1990).
- Boas, Franz, "The Mind of Primitive man", ISBN 0-313-24004-3, Online version of the 138 revised edition at the intent Archive, Gottfredson.
- Beaton Deborah, "Long-term implications of critical incident stress among emergency responders", B.A., University of Lethbridge, 1999.
- Claire Cooke, Tim Grant, Ruth Hatcher, Jessica Woodhams, "Criminal psychology: a beginner's guide", A Oneworld Book Published by Oneworld Publications 2006.
- Carr Karen, "Trauma and Post-traumatic Stress Disorder Among Missionaries", This article first appeared in 1994 issue of Evangelical Missions Quarterly, P.O.
- Çesko S. Enver "Psikodiagnostika. Stresi në jetën e perditshme". Prishtinë, 2007.
- Dragoti Edmon, "Psikologjia ligjore e krimit", Tiranë, 2007
- Ellison W. Katherin, "Stress and the police officer", Charles C. Thomas Publisher, Ltd, 2004.
- Francesco A. Bricolo , Elisa Bellamoli, Giovanni Serpelloni, "Neuroimaging e correlazione con i tratti di personalità (temperamento e carattere) un aggiornamento", Unità di Neuroscienze, Dipartimento delle Dipendenze ULSS 202 Dipartimento Politiche Antidroga, Presidenza del Consiglio dei Ministri, 2000.
- Fisher Ellen Bonita, "Relationship Between Social Problem-Solving Skills, Quality of Life, and Family Adjustment in Caregivers of Children with Developmental", Philadelphia College of Osteopathic Medicine, 2009.
- Flannery B Raymond, "Psychological Trauma and Posttraumatic Stress Disorder", International Journal of Emergency Mental Health, 2008.
- Gail Kinman, Almuth McDowall & Mark Cropley "Work-family conflict and job-related Wellbeing in UK police officers - the role of recovery strategies" Conference paper or presentation, Presented at: Work and Family Researchers Network Conference 2012.
- Green B. L., "Defining trauma: Terminology and generic stressors dimensions. Journal of Applied Social Psychology, 20,1632,1642, 1990.
- Gene Sanders, "Good officer's gone bad: PTSD Issues for Police Officers", 2001.
- Jeffrey T. Mitchell, "Critical Incident Stress Debriefing (CISD)", American Academy of Experts in Traumatic Stress and Clinical Professor of Emergency Health Services, University of Maryland.
- Karaj Theodori "Psikologjia e stresit", Tiranë, 2005.
- Kinman Gail, "Work-family conflict and job-related wellbeing in UK police officers, the role of recovery strategies", University of Bedfordshire, UK.
- Mancioppi Serena, "Agenti di Polizia e PTSD: Evitare l'Insorgere del Disturbo Post Traumatico da Stress", ID Articolo: 3360, 2011.
- Miller Laurence, "Practical police Psychology", Charles C. Thomas Publisher, Ltd, 2006
- Osmanaga Fatbardha, "Psikopatologji", Camaj Pipa, Shkoder, 2005.
- Prati Gabriele, Lori Graziano, Pietrantonio Luca, Luigi Palestini, " Il Chercio blu", Psicologia nell'emergenza, Anno 3, N. 8, 2008.
- Pietrantonio Luca, Prati Gabriele , Lori Graziano, "Stress e salute nelle forze dell'ordine", Edizioni Erickson – Trento Nuove tendenze della psicologia Vol. 1, n. 3, dicembre 2003
- Pettijohn F. Terry, "Psikologjia një hyrje koinçize", Lilo, Tiranë, 1996.
- Raymond B. Flannery. "Psychological Trauma and Posttraumatic Stress Disorder", International Journal of Emergency Mental Health, 1999.
- Richter Jörg, Lars Erik Lauritz2, Preez Elizabeth, Cassimjee Nafisa , Ghazinour Mehdi, " Relationships between Personality and Coping with

- Stress: An Investigation in Swedish Police Trainees” Psychology, Vol.4, No.2, 88-95 Published Online ,2013.
- Ray Bull, Claire Cooke, Ruth Hatcher, Jessica Woodhams, Charlotte Bilby & Tim Grant, “Criminal psychology a beginner’s guide”, Oneworld Book Published by Oneworld Publications 2006.
- Strano Marco, “Manuale di criminologia clinica”, See-Firenze, 2003.
- Scrivner M. Ellen, “Controlling Police Use of Excessive Force: The Role of the Police Psychologist”, NIJ Research in Brief Published: 1994.
- Stephens Christine, “Debriefing, Social Support and PTSD in the New Zealand Police: Testing a multidimensional model of organisational traumatic stress”, British Psychological Society, Scottish Branch, Annual Conference, Crieff, November, 1996.
- Shannon L. Wagner, “The “Rescue Personality”: Fact or Fiction?”, The Australasian Journal of Disaster and Trauma Studies Volume : 2005-2.
- Thomas J. David, “Police Psychology” Charles C. Thomas Publisher, Ltd 2011
- Violanti M. John, “Police Suicid”, Charles C. Thomas Publisher, Ltd, 2007
- Violanti M. John & Samuels Stephanie, “Under the blue shadow” Charles C. Thomas Publisher, Ltd, 2007.
- <http://www.drrobertkohn.com/posttraumatic.shtml>
- <http://www.greenbook.org/marketing-research.cfm/east-coast-versus-west-coast-stereotypes>
- <http://taracat.tripod.com/careertheory1.html>
- <http://gazeta-shqip.com/lajme/2013/05/17/sindikata-e-policise-padi-ne-gjykate-per-vaktin-e-ushqimit>
- <http://www.albeu.com/shqiperi/policet-te-frikesuar-para-krimet/107515>
- <http://njoftime.org/article/Vendim-i-KM-Nr-279-Date-02-06-2000.html>
- <http://gazetatelegraf.com/sadedin-fishtakushtet-e-veshtira-dhe-diskriminimi-qe-po-u-behet-punonjesve-te-policise>
- <http://gazetatelegraf.com/roli-i-policise-ne-tranzicion-nga-vitet-90-deri-me-sot>
- <http://www.nienteansia.it/ansia-e-stress/stress-sul-lavoro.html>
- <http://www.durreslajm.com/aktualitet/kor%C3%A7e-vetvritet-polici>
- <http://www.albeu.com/shqiperi/tepelene-vetvritet-polici-i-burgut-te-bences/72134>
- <http://www.campionbarrow.com/downloads/1999%20Police%20Suicide%20Survey.PDF>
- <http://www.ptsd.va.gov/professional/pages/stress-mv-t-dhtml.asp>

DHUNA FIZIKE DHE PSIKOLOGJIKE NË SHKOLLAT E MESME, TRAJTIMI PEDAGOGJIK I TYRE

Zamira Aqif GJELESHI

Etleva Aqif Gjeleshi (MIFTARI)

ABSTRACT

During the last two decades, educational reforms have had to do with programs, texts, achieving objectives, the new high school curriculum, M.SH and teaching models. A hidden issue, but more disturbing recent violence in Albanian schools. It is clear that violence prevails not only in school, but there is a lack of understanding as to the causes underlying this phenomenon, the impact it has on the lives of children and possible ways to tackle this problem, which affects thousands of students in days. Since the bullying day - the day of cases is increasing, so is the duty of all responsible institutions, to investigate this negative phenomenon. Measures to prevent adding professionalism, sound education and the right professional to advise on the youth and adults.

Children do not lose their human rights by overcoming the threshold of the school. Thus, for example, education must be provided in a manner that respects the inherent dignity of the child, giving the child the opportunity to express his views freely and to participate in school life. Education should be provided in a manner that respects the strict limits on discipline and promote a culture of against violence in school.

The talent is developed skills in the highest degree. This gifted child born should be supported to enable him to be great in science, art, social life, etc.. Should know the nature of the students and enable them cope with life's challenges. The choice of profession and career are two of the most important decisions for human life.

Inadvertently and unconsciously through violence we enslave drowned talent and great scientist , famous artist, military strategist... I object to violence because when it appears and do good, the good is only temporary, and when it is evil, evil is eternal!

Key - words: *Violence, defense system of children, law, education, teen dating violence, bullying*

*Nuk dua të humb atë që di,
por dua të përsos dijen time...*

Dhuna ndaj fëmijëve është forma më e keqe dhe e patolerueshme e dhunës ndaj një qenieje humane dhe ky fenomen prek të gjitha shoqëritë, sistemet dhe vendet, qofshin ato të vafëra, në zhvillim apo të zhvilluara, dhe është e shtrirë në familje, shkollë, rrugë e shoqëri. Ndaj, nuk është rastësi që Kombet e Bashkuara kanë vendosur në kalendar dy ditë të njëpasnjëshme përkujtimi dhe sensibilizimi për mbarë botën, 19 Nëntorin - Ditën Botërore për Parandalimin e Abuzimit dhe Dhunës kundër Fëmijëve dhe 20 Nëntorin - Ditën Ndërkombëtare për të Drejtat e Fëmijës”

Çfarë është dhuna fizike dhe psikologjike?

Kur ushtrohen aktet kombëtare dhe ndërkombëtare për mbrojtjen e fëmijës?

Ku duhet të veprojnë Sistemi i Mbrojtjes së Fëmijëve, programet, politikat arsimore, shoqëria civile dhe media ndaj dhunës fizike dhe psikologjike?

Pse nuk mund të ndalim dhunën në shkolla, kur mund të dërgojmë njeriun në Hënë?

Sa dhe si mund të trajtohet dhuna fizike dhe psikologjike në shkollat e mesme në mënyrë pedagogjike?

Përkufizimi i kërkimit

- Dhuna përkufizohet sipas Organizatës Botërore të Shëndetësisë si përdorim i qëllimshëm i forcës fizike ose fuqisë, i kërcënimit ose përdorimit të saj real kundër vetes, një personi tjetër ose kundër një grupi a komuniteti, forcë e cila çon ose ka mundësi të çojë në plagosje, vdekje, dëmtim psikologjik, keqzhvillim ose pushtet.
- Dhuna nga pikëpamja juridike nga rekomandimet e Asamblesë së Këshillit të Evropës mund të konsiderohet si një dhunim (shkelje) i përgjithshëm i të drejtave të çdo qenie njerëzore, i së drejtës së jetës, sigurisë, dinjitetit njerëzor dhe integritetit fizik e mendor dhe mund të marrë forma të ndryshme ose më saktë, materializohet në forma të ndryshme, si agresion ose sulm fizik, abuzim seksual e përdhunim, kanosje dhe tronditje e thellë ose frikësim dhe duhet të konsiderohet nga e drejta penale, si vepër penale.
- Dhuna është veprim i qëllimshëm për të detyruar tjetrin, me mjete fizike a psikike, t'u

nënshtrimit interesave, synimeve e dëshirave të dikujt. (K. Grillo)

- Dhuna është shprehje verbale, mimikë apo pantonomi; sjellje apo veprim; i vetëdijshëm ose jo; i një apo më shumë individëve; në një apo më shumë individë, me qëllim kontrolli, nënshtrimi, ndëshkimi si dhe ndryshimi deri në tjetërsim të personalitetit të tjetrit. (A. Deva-Zuna)

Përkufizime teorike të dhunës në shkollë

- Dhuna në shkollë është një sjellje agresive me synimin të shkaktoj dëmtim fizik a psikik tek tjetri brenda institucioneve arsimore.
- Dhuna në shkollë përfshin: goditjen në korridore, thirrje të emrave, frikësimi, rrëmbimi i ushqimit dhe parave, vetëvrasja, forma të ngacimit seksual, sjelljet në mes të fëmijëve dhe adoleshentëve, dhuna sistematike .
- David Mayers studiues i psikologjisë sociale thekson se shkak i sjelljes agresive është shpërblimi që sjell agresiviteti.
- Sipas Mayers fëmijët, që kanë prindër ndëshkues kanë prirje për tu sjellë agresivisht me të tjerët. Prindërit kanë agresionin një mënyrë për tu përballur me gjërat.
- Sjelljet e dhunshme të nxënësve në shkolla kanë të bëjnë me gjendjen ku të rinjtë janë në mesin e tre kulturave të ndryshme ose kodesh të të sjellurit shtëpisë-rrugës-shkollës.

Hipoteza gjenerale

Dhuna ndaj fëmijëve në shkollat e Peshkopisë në dhjetëvjeçarin e fundit është në rritje dhe ajo paraqet një sfidë të re jo vetëm për menaxhimin e shkollës, por edhe një problem i madh familjar, etik, shoqëror.

Objekt i studimit: Gjumnazi Maqellarë dhe “Said Najdeni”, “Nazmi Rushiti” Peshkopi, “28 Nëntori” Maqedoni, “Remzi Ademaj” Kosovë, prindër, mësues, mjekë, psikologë.

Trekëndëshi i bashkëpunimit mes tre aktorëve : mësues-nxënës-prind.

Ai manifeston gjendjen ekzistuese.

Vijat e ndërprera tregojnë gjendjen aktuale të bashkëpunimit.

Kontakti është fizikisht dhe jobashkëpunues

Territor personal ose hapësirë veprimi nga neglizhenca dhe mosgatishmëria

Nëse hiqen kufijtë krijohet një sistem arsimor i sigurtë kundër dhunës, në mësimdhënie dhe të nxënë dhe premtues për të ardhmen.

Qëndrime dhe besime lidhur me dhunën fizike dhe psikologjike

Qëndrimi i parë: dhuna fizike dhe psikologjike, në mënyrë absolute mjeti më efektiv në disiplinimin e fëmijëve.

Qëndrimi i dytë: dhuna fizike shkakton shumë pasoja negative të fëmijët.

Qëndrimi i tretë: dhuna mund të ketë dhe efekte pozitive.

Arsyet e përdorimit të dhunës ndaj fëmijëve

Filozofia e dobisë, që sjell dhuna

Psikologjia e humbjes së vetëkontrollit

Format e dhunës fizike

Format e dhunës psikologjike

Përdorimi i dhunës si instrument për disiplinim.

- Disiplinimi i fëmijëve përmes përdorimit të ndëshkimeve është një realitet i njohur në jetën e përditshme dhe kërkimet shkencore.
- Dhuna ushtrohet si reagim ndaj mosbindjes
- Mësuesi ushtron dhunë për t'u dhënë nxënësve mësim për mosbindjen e tyre.
- Disiplinimi i nxënësit me anë të dhunës për mosbindje e legjitimon dhunën. Dhunuesi ndjehet i justifikuar.
- Dhuna ushtrohet si reagim ndaj mosrealizimit të planeve
- Dhuna, që përdoret nga mësuesit kur nxënësi nuk ka rezultatet e pritura në mësim.

Pasojat e përdorimit të dhunës ndaj fëmijëve

Pasojat e dhunës fizike mbi fëmijët

- Konstatimi i parë: dhuna fizike sjell pasoja të dukshme fizike
- Mësuesit, prindërit dhe fëmijët pohojnë në masë se përdorimi i dhunës sjell pasoja të dukshme fizike: dhembje, plagosje të caktuara, shenja që mbeten dhe pas shërimit të plagosjeve, gjymtyme, humbje të aftësive fizike. Raportime të dhunës fatale mungojnë.
- Pasoja më e shpeshtë e dhunës është mavijosja, gjakosja, marrje mendsh dhe humbja e ndjenjave.
- Dhuna fizike është e ndërthurur me dhunën

psikologjike. Efektet e dhunës psikologjike lidhen me ashpërsinë e lëndimit fizik dhe mënyrën e ushtrimit të saj.

Pasojat e dhunës psikologjike mbi fëmijët

- Konstatimi i dytë: Dhuna sjell pasoja psikologjike
- Konstatimi i tretë: Mësuesit dhe prindërit janë më të ndërgjegjshëm për pasojat fizike sesa për pasojat psikike të dhunës ndaj fëmijëve. Pasojat e dhunës fizike janë më të dukshme dhe ato nxisin ndjenja pendimi të përdoruesit e dhunës. Shkalla e ndërgjegjësimit për pasojat e dhunës psikologjike është shumë e ulët. Dhuna psikologjike tolerohet dhe efektet e saj nënçmohen.

Mendimi për vetëvrasje si një pasojë e dhunës

Të menduarit për vetëvrasje.

Niveli i sigurisë në shkollë

- Shkollat janë konsideruar si mjedise të sigurta. Ne kemi bërë dallimin mes perceptimit të sigurisë dhe sigurisë reale.
- Niveli i sigurisë në shkollë sipas perceptimit nga nxënësit
- Niveli i sigurisë reale në shkollë
- Ushtruesit e dhunës
- Nga stafi mësimor mësueset janë ato, që dhunojnë më shpesh nxënësit si fizikisht ashtu dhe psikologjikisht.

Ushtruesit e dhunës fizike në shkollë

Ashpërsia e dhunës.

Disa forma të dhunës fizike janë: goditja me grusht në kokë ose trup, përplasjet me forcë, goditjet me objekt,...

Format e dhunës psikologjike: nxjerrje jashtë, vënie notash negative si ndëshkim për sjellje negative, sharje, nofka, epitete, mallkime. Kjo përdoret më shumë të mësueset dhe nxënëset.

Ndikimi i rasteve të dhunës

Rreth 60 për qind e popullsisë në Shqipëri janë përdorues të internetit. Facebook ka 1,3 milionë përdorues, ose e thënë ndryshe më shumë se 78% e popullsisë online janë aktivë në rrjetet sociale. Nëse analizojmë të dhënat për moshën e përdoruesve të

rrjeteve sociale, rezulton që shumica e tyre janë të rinj nën 24 vjeç, nën 18 vjeç, kështu 15% e tyre janë 15-17 vjeç dhe 6% në moshën 13-15 vjeç. Rritja e agresivitetit shihet më e lartë tek djemtë e moshës 14-18 vjeç. 14% përfshihen në “Teen Dating Violence”. Fëmijët duhen edukuar në mënyrë që t’i mbrojmë ata. Dhuna-internet bëhet model sjellje për ta dhe mënyrë e të menduarit. Ajo rrit shkallën e agresivitetit verbal dhe joverbal, që fillojnë ta manifestojnë tek fëmijët e tjerë moshatar apo më të vegjël. Media e trajton fenomenin e dhunës, që ushtrohet kundër fëmijëve në mënyrë episodike. Ajo ka lënë pa mbuluar format më të moderuara të llojeve të ndryshme të dhunës kundër fëmijëve dhe është më e interesuar për format e rënda. Në shumë raste, media e shkruar dhe elektronike e ka trajtuar këtë fenomen pa respektuar etikën profesionale, në mënyrë të zhurmshme dhe për qëllime fitimi.

Analiza SWOT

Mundësitë

Bashkëpunim me shoqata, mësim gjatë gjithë jetës, mësues të licensuar, kultura e shkollës, kurrikula e re e gjimnazit.. potencial profesional, motivim i personelit, reformat në arsim, planet strategjike, s’ka diskriminim etnik, vetëvlerësimi i shkollës,...

Kufizimet

Cenralizim MASH-DAR-Shkollë, mungesë e psikologut, administratorëve socialë dhe personelit të sigurisë, aktivitete konkrete, qeveria e nxënësve jo funksionale, mostransparencë,Mungesa e Avokatit të Fëmijës, mosadaptim i mësuesve tradicionale, mungesë informacioni, mungesë e nxënësve në vendimmarrje, keqpërdorimi i trajnimeve dhe mungesa e tyre kohët e fundit, mostransparencë,...

Arritjet

Kodi i fëmijës, agjenci publike raportimi, shërbim psikologjik, personel sigurie dhe psikologë, uniforma e shkollës,...

Rreziqet

Mungesa e strukturave ,suksesi i dobët, braktisja, personalitet asocial dhe antisocial.

Përfundime

- Mungesë të legjislacionit kombëtar, politikave

kombëtare dhe strukturave qeveritare të konsoliduara.

- Mungesë gatishmërie në rradhët e profesionistëve për të folur për dhunën kundër fëmijëve.
- Niveli i ulët i rasteve të raportuara të dhunës, për shkak të dobësive në sistemin e mbrojtjes së fëmijëve.
- Dallime të qarta ndërmjet sektorëve përsa i përket identifikimit, regjistrimit, raportimit dhe referimit të dhunës.
- Rezultate të ulëta në provimet e MSH.

Rekomandime

- Të forcohet angazhimi dhe veprimi kombëtar dhe lokal.
- Të ndalohej çdo lloj dhune ndaj fëmijëve dhe t’i jepet prioritet parandalimit.
- Të promovohen vlerat jo të dhunshme dhe rritja e ndërgjegjësimit.
- Të rritet kapaciteti i të gjithë atyre, që punojnë me fëmijët.
- Të sigurohen shërbime sociale, psikologjike dhe këshillimore.
- Të krijohen sisteme dhe shërbime raportimi të arritshme dhe të përshtatura me fëmijët.
- Të garantohet pjesëmarrja e fëmijëve.
- Televizioni nuk është “Baby sitter” - përkujdesje e fëmijës.
- Shoqëria të jetë më e mbrojtur dhe të mos ketë ndikim nga materiale që gjenden në media dhe internet.
- Reduktimi i kohës virtuale me aktivitete ekstrakurikulare për një produkt real.
- Riformatim i misionit të shkollës: arsim dhe rol social.

Referencat

- Biehler R- Snowman I, Psikologji e zbatuar në mësimdhënie, Nënë Tereza, Tiranë, 2004
 Murati Xh, Metodologjia e kërkimit pedagogjik, Çabej, Tetovë
 Tamo A- Karaj Th, Dhuna kundër Fëmijëve në Shqipëri, Tiranë 2006
 Save the Children, Konventa mbi të Drejtat e Fëmijëve, Tiranë ,1992
www.crca.org.al
www.educationworld.com
www.savethechildren.net/alliance/index.html
www.unicef.org
www.unicef.org/teacher Opinioni Vret !

EDUCATIONAL LEADERSHIP STYLES AND INFLUENCE ON JOB TEACHERS STRESS AND SATISFACTION

Ferit HYSA

Pedagog i lëndës Pedagogji Organizative në UET (i jashtëm) dhe student doktoral po në UET me temë në fushën e lidërsipit dhe menaxhimit në edukim. Lektor (part time) i lëndëve Administrim arsimit dhe Metodologji e kërkimit shkencor në Universitetin "A.Xhuvani" Elbasan nga 1999-2011. Kualifikuar në Leicester University (UK) për Leadership and Management in Education (2005)

ABSTRACT

The leadership is a wide concept in general way and a specific one according to the education and school too. The tradition of school leadership is new in Albania. The education leadership in the new Albanian context request establishing of school leadership. The knowledge and application of contemporary education leadership it is obligatory for improvement and raising effectively to Albanian school. This study is focus in the influence of educational leadership styles in the job teachers stress. The research question is: what is the best and right education leadership style need to be applied in Albanian school. The research method is a quantities and qualitative way through the questionnaires, semi and structures interviews. The conclusion is that no all the educational leadership styles that are effective ones, are the right educational leadership styles. This conclusion brings the need to be selected the educational organizational theories for an effective school through the right educational leadership styles.

Key words: *leadership style, education, stress, satisfaction, effective school.*

Hyrje

Zhvillimi i arsimit në Shqipëri ka ecur duke u rritur dhe zgjeruar nga viti në vit. Pas viteve 90, zhvillimi i arsimit ka ndeshur me sfida të reja si në aspektin e përmirësimit të programeve, metodave të mësimdhënies po ashtu dhe të rritjes së vazhdueshme të nxënësve që ndjekin jo vetëm shkollën e mësimi por edhe universitetet. Një masivizim i tillë i arsimit kërkon një drejtim më efektiv bazuar në teoritë dhe eksperiencat më të mira të botës perëndimore. Prandaj qëllimi i këtij studimi është që të evidentojë impaktin e stileve të lidërshiptit shkollor dhe të promovojë stilet më të efektshme në menaxhimin e shkollës impakti i të cilave është i ulët në stresin e mësuesve dhe njëkohësisht rrisin kënaqësinë në punë të mësuesve.

Objektivat e këtij studimi janë : Evidentimi i stileve më të mira të lidërshiptit shkollor që kanë impakt më të ulët në stresin në punë të mësuesve si dhe atyre që rrisin kënaqësinë në punë të tyre.

- të identifikohen stilet e lidërshiptit të drejtuesve të shkollave nëpërmjet pikëpamjes së mësuesve.
- të identifikohet niveli i stresit të mësuesve
- të identifikohet nëse gjendet një lidhje domethënëse midis stileve të lidërshiptit të drejtuesit dhe stresit të mësuesve.

Njohja e impaktit të stileve të lidërshiptit shkollor në stresin dhe kënaqësinë në punë të mësuesve do të bënte të mundur shmangien e stileve me impakt negativ dhe promovimin e atyre me impakt pozitiv si në shëndetin e mësuesve dhe në efektivitetin e punës së mësuesve në shkollë.

Rishikimi i literaturës lidhur me stilet e lidërshiptit në edukim

Fillimisht do të japim një pamje të përgjithshme të stileve të lidërshiptit, konceptit të lidërshiptit në teoritë organizative dhe ndryshimin midis menaxhimit dhe lidërshiptit si dhe aspekte të lidërshiptit që shfaqen vecanërisht në mjedisin edukativ. Këto përfshijnë:

- Rëndësia e vizionit;
- përfitimt prej lidërshiptit transformativ;
- vendosja e edukimit të nxënësve dhe studentëve në ballë të planifikimit dhe menaxhimit;
- dimesioni moral dhe etik të lidërshiptit në edukim;
- autonomia në rritje e shkollave duke vendosur përgjegjësi të reja dhe të ndryshme të liderit edukativ;
- gjinia dhe lidërshipti, vecanërisht si cilësitë

e lidërshiptit që janë në përgjithësi të identifikuar me mashkullin (Schein, 1994).

Lidërshipti transformativ dhe transaksional

Drejtuesi që praktikon lidërshiptin transformativ nuk është vendosur vetëm në karizmën e tij personale apo një serie funksionesh të lidërshiptit por është duke ndjekur të fuqizojë stafin dhe funksionet e përbashkëta të lidërshiptit. Lidërshipti transformativ mund të jetë në kontrast me lidërshiptin transaksional i cili është:

Bazuar në shkëmbimin e shërbimit (nga mësues, për shembull) për lloje të ndryshme të shpërblimeve (njohje rroge, shpërblime të brendshme) që liderit kontrollojnë të paktën pjesërisht. (Leithwood, 1992, p. 69)

Megjithatë, Bass dhe Avolio (1994) ofrojnë një teori dy faktorësh të lidërshiptit në të cilin lidërshipti transformativ mund të ekzistojë njëherësh dhe sëbashku me lidërshiptin transaksional e cila është parë të jetë qendrore në ruajtjen e organizatës dhe sigurojnë që kursi normal i ngjarjeve të zhvillohet normalisht. Lidërshipti transformativ është specifikisht i lidhur me nocionin e përmirësimit.

Sikurse u tregua më sipër, lidërshipti është situacional, p.sh. liderit mund të ekspozojnë stile të ndryshme dhe aspektet e lidërshiptit duke u varur në kontekstin specifik me të cilët ata janë duke vepruar. Megjithatë, ata lider që shfaqin, atë që është quajtur me termin, ‘ një profil i lidërshiptit optimal’ shfaqin lidërshiptin transformativ dhe mbështesin lidërshiptin transaksional me përforcime dhe shpërblime pozitive por jo korigjim. Bass and Avolio (1994) gjetën që kërkimi i ndërmarrë në të gjitha sferat e jetsë tregon se liderat transformativ: ‘ishin më të efektshme dhe më të kënaqshme si lider sesa liderat transaksionalë, ndonëse më e mira e liderave bëjnë disa prej më të fundit por më shumë nga ishit.’ (po aty., f. 5-6)

Studime në institucionet arsimore kanë treguar se liderit transformues duket të jetë: “në ndjekje të vazhdueshme të tri qëllimeve themelore:

1. të mbajnë antarët e stafit të zhvillojnë dhe mbajnë një kulturë bashkëpunimi dhe kulturë profesionale të shkollës;
2. nxitjen e zhvillimit të mësuesve; dhe
3. duke ndihmuar ata të zgjedhë probleme sëbashku më efektivisht.’ (Leithwood, 1992, pp. 69 – 70)

Konkluzionet rreth lidërshiptit transformues janë tërhequr nga një gamë e gjerë e studimeve, si sasiore dhe cilësore, por Leithwood et al (1996) vuri re se ka efekte pozitive që lidhen me disa forma të identifikuar

të lidhshimit në arsim. Ndër këto është lidhshimi arsimor apo edukativ, i njohur edhe si “instructional leadership” në SHBA.

Stresi

Stresi psikologjik apo biologjik (wikipedia 2014) është një përgjigje e organizmit ndaj shhtarëve të stresit si një kusht mjedisor apo stimulus. Stresi është metoda e reagimit të trupit për të sfiduar stresorët. Në përputhje me ngjarjet stresuese, mënyra e trupit për tu përgjigjur stresit prej aktivizimit të sistemit nervor simpatik i cili rezulton si përgjigje lufte e përpjekje.

Në njerëz, stresi zakonisht përshkruan një gjendje negative apo një kusht pozitiv që mund të ketë një impakt mendor të personit apo mirëqenies fizike të tij.

Metodologjia

Në këtë studim kemi përdorur metodën sasiore dhe cilësore të studimit. Nëpërmjet intervistave të strukturuar e gjysëm të strukturuar janë nxjerrë të dhënat empirike të cilat janë analizuar. Popullatën e këtij studimi përbëhet nga mësues të shkollave të mësme e 9 vjecare. Janë intervistuar gjithsej 30 mësues. Nëpërmjet intervistave është synuar identifikimi i stilit të lidhshimit të drejtuesit, impakti i veprimeve të tyre në stresin e mësuesve si dhe gjëndja e përgjithsme e stresit të mësuesit. Gjatë intervistës është synuar që të identifikohen edhe faktorët e tjerë të influencimit në stresin e mësuesve për të përcaktuar nëse stresi vjen nga stili i lidhshimit apo nga faktorë të tjerë për të qënë sa më të saktë në impaktin e lidhshimit.

Njëkohësisht janë bërë edhe pyetorë në rreth 100 mësues të cilët kanë shprehur opinionin e tyre lidhur me impaktin e lidhshimit në stresin e tyre zhvilluar në 10 shkolla. Në secilën shkollë u bënë 10 pyetorë dhe 3 intervista të rastësishme.

Gjithashtu është bërë një studim i dokumantacionit të formimit dhe eksperiencës së drejtuesve aktualë për të parë korelacionin midis eksperiencës, formimit dhe stilit të lidhshimit që përdor drejtuesi shkollor.

Analizimi i të dhënave

Sipas një vëzhgimi mbi stresin e punës publikuar në Journal of Managerial Psychology (2005), të mësuarit renditet si puna e dytë më stresuese prej 26 punëve të analizuar, dhe vetëm shoferët e ambulancës tejkalonin nivelin e stresit të gjetur në profesionin e mësimdhënies.

Në përputhje më zyrën për Statistika Kombëtare

(në UK), gjëndeje në rritje 80 % të numrit të mësuesve të angazhuar për vetëvarje midis 2008 (35 mësues) dhe 2009 (63 mësues). Këto shifra tregojnë rastet e vetëvrasjeve të mësuesve që ishin 30-40 % më të larta se mesatarja kombëtare për të gjitha profesionet.

Megjithëse, nuk mundet gjithmonë të jetë e mundëshme të demonstron një lidhje direkte shkakore midis stresit të mësuesve dhe të tilla tradëgjishë, evidenca sugjeron stressor të tillë që inspektimet e Ofsted-it kanë qënë lidhur tek vetëvrasja e mësuesve në vitet e fundit.

Në prill të 2009, 1000 mësues të anketuar gjetën që më shumë se gjysma kishim marrë në konsideratë lëniën e profesionit për shkak të stresit. Ndërkohë që anketa e mësuesve bërë nga NUT dhe të tjerë në 2010 gjeti që 81.2% kishin përjetuar stress, ankth dhe depression në punë.

Të gjitha burimet e stressit kanë lidhje me menaxhimin dhe 80% e tyre influencohen prej menaxhimit.

Lidhur me këtë studim (në Shqipëri) rezultoi se:

- 75 % e mësuesve deklarojnë se kanë stres në punë e tyre, gjë e cila tregon se kjo punë është shumë e stresuar në përgjithësi si profesion. 57% e mësuesve shprehen se do ta lënin këtë profesion nëse do të gjenin një punë tjetër. Nga statistikat kemi 60% e mësuesve kanë marrë raport mjekësor për 1-3 ditë që të mos shkojnë në punë që të relaksohen. 40 % e mësuesve nuk dëshirojnë që gjatë punës të takohen me drejtorin e shkollës. 58 % e të anketuarve deklarojnë se gjatë diskutimit të çështjeve me drejtorin kanë mbetur të shqetsuar pas këtij diskutimi. 70% e mësuesve deklarojnë se nuk janë të qartë për punën që bëjnë nëse ju pëlqen apo jo drejtuesve të tyre. 90% e mësuesve deklarojnë se të gjitha udhëzimet, urdhërat dhe informacionet i marrin nga vetë drejtori dhe 10 % deklarojnë se i marrin edhe nga persona të tjerë të përcaktuar në strukturën e menaxhimit të shkollës.
- 93% e mësuesve nuk kuptojnë nivelin e vlerësimit të kolegëve të tyre nga raportet e vlerësimit të drejtorisë por me mënyra indirekte si dhe ajo e opinionit të kolegut për kolegun. Gjatë punës së tyre 85 e mësuesve kanë përjetuar stress, ankth apo depression.
- Nga të dhënat rezultojnë që 70% e stileve të lidhshimit që përdoren janë autoritare dhe 30% demokratike e laisier –fare.
- Influenca e këtyre stileve është e drejtëpërdrejtë në stresin e mësuesve në punë. Nga studimi del qartë se të gjithë ata që ushtrojnë lidhshimin autoritar nuk kanë njohjen dhe kualifikimet e

duhura për administrimin e shkollës, mungesë eksperience apo një eksperiencë të ngulitur këq në mënyrën dhe stilet e udhëheqjes së shkollës.

Konkluzione

Nga të dhenët del që stilet e liderimit shkollor kanë impakt në stresin dhe kënaqësinë në punë të mësuesve. Liderimi autoritar jep një impakt pozitiv në stresin e punës së mësuesve ndërsa jep impakt negativ në kënaqësinë në punë të mësuesve. Liderimi transformativ jep impakt negativ në stresin në punë të mësuesve ndërsa jep impakt pozitiv.

Shëndeti i punonjësve mësues është shumë i rëndësishëm dhe për shkak të mos njohjes dhëe aplikimit të stileve bashkëkohore të liderimit nuk duhet të rëndohet shëndeti dhe të ngarkohet barra e shpenzimeve të shoqërisë.

Si konkluzion del që jo të gjithë stilet efektive të liderimit shkollor janë stilet e duhura që duhet të aplikohen me mësuesit në shkolla. Ky konkluzion sjell nevojën e seleksionimit të teorive organizative

edukative për një shkollë efektive nëpërmjet aplikimit të stileve të duhura të liderimit shkollor.

Referencat

- Bass, B.M. and Avolio, B.J. (1994) *Improving Organizational Effectiveness Through Transformational Leadership*, Thousand Oaks, Sage.
- Bell, L. and Stevenson, H. (2006), *Education Policy: Process, themes and impact*. London: Routledge
- Blake, R.R. and Mouton, J.S. (1964) *The Managerial Grid*, Gulf Publishing Co. Houston, Texas.
- Burns, J.M. (1978) *Leadership*, New York, Harper and Row
- Hysa, F. Vol 4, No 3 (2014) – Articles *The Expansion of University Education and Students High Results*
- Hysa, F. Vol 4, No 3 (2014)– Articles *School Management and Leadership in Education*
- Leithwood, K.A. (1992) 'The Move Toward Transformational Leadership' in *Educational Leadership*, February.
- www.teachers.org.uk/files/TACKLING-STRESS-0713.doc (para 2 prill 2014)
- <http://www.hse.gov.uk/stress/standards/index.htm>

EVOLUIMI I STATUSIT TË INDIVIDIT NË TË DREJTËN NDËRKOMBËTARE

Ksenofon KRISAFI

Një prej zhvillimeve më të bujshme të së drejtës së sotme ndërkombëtare është fokusimi i saj i posaçëm në fushën e mbrojtjes së të drejtave të njeriut, që e ka afirmuar individin në të drejtën ndërkombëtare në një pozitë ndryshe nga më parë, duke e shndërruar realisht në “qytetar të botës” dhe duke i dhënë edhe cilësinë e subjektit të saj. Për individin si subjekt të saj nuk flitet duke u nisur nga fakti i pakontestueshëm që është pikërisht ai, personi fizik, që qëndron në themelin e çdo strukture të organizuar juridikisht ose politikisht në formën e personave juridikë, shteteve, organizatave ndërkombëtare etj, të cilët janë formuar prej tij për të kontribuar maksimalisht në krijimin e një shoqërie sa më të organizuar dhe për të ndërtuar një sistem juridik sa më të mirë e sa më të qëndrueshëm. Janë personat fizikë ata që vënë në lëvizje mekanizmat politiko-administrativë, që mbajnë gjallë dhe zhvillojnë marrëdhëniet ndërkombëtare, që nga organet më të zakonshme të pushtetit dhe administratës vendore deri tek organet qendrore të shtetit dhe organizatat ndërkombëtare. Megjithatë individit nuk i atribuohet roli i subjektit të së drejtës ndërkombëtare duke u nisur nga ky arsytim. Ka rrethana dhe faktorë të tjerë, që e bëjnë atë subjekt të së drejtës ndërkombëtare.

Koncepti i subjektit në çdo sistem juridik nuk ka qënë as statik dhe as uniform. Madje jo vetëm në të drejtën ndërkombëtare, ku ndryshimet janë më dinamike, më cilësore e më evidente, por edhe në të drejtën e brendshme, e cila është më tradicionale.

Proceset intensive integruese e globalizuese kanë nxjerrë në pah vendin që zë individi në të drejtën ndërkombëtare vlerën dhe rolin e njeriut në kuadrin e kësaj dege të së drejtës. Çështja e përcaktimit konkret të subjekteve të së drejtës ndërkombëtare ka qënë objekt debatesh në doktrinë dhe njëkohësisht edhe burim vështirësish, keqkuptimesh dhe heraherës përplasjesh në praktikën e marrëdhënies ndërkombëtare.

Janë ballafaquar midis tyre dy qëndrime kryesore, njëri që ka pasur si tendencë ta ngushtojë në minimum rrethin e subjekteve të së drejtës ndërkombëtare dhe tjetri, që ka synuar ta zgjerojë pa kriter, rrethin e tyre.

Sipas teorisë klasike, të përfaqësuar nga autorët Heinrich Tripel (Heinrich Triepel) dhe Dionizio Anciloti (Dionisio Anzilotti), subjekte të së drejtës ndërkombëtare mund të ishin vetëm shtetet, sepse vetë ajo nuk ishte gjë tjetër veçse një e drejtë e marrëdhënies midis shteteve. Marrëdhëniet e tjera, siç mund të ishin ato midis individëve rregulloheshin nga e drejta e brendshme. Një tjetër autor, italian Mastromartino, mendon se traktatet ndërkombëtare që, zakonisht rregullojnë marrëdhëniet ndërmjet shteteve, mund të parashikojnë detyrimet e tyre lidhur me individët, por kjo nuk i bën këta të fundit subjekte të rendit juridiko – ndërkombëtar. Përkundrazi, në këtë rast individët janë objekti për të

cilin shtetet kanë hyrë në marrëdhënie me njeri – tjetrin .

Autorët e shkollës realiste, në fillim Leon Dygi (Duguit) e mandej Nikolaos Politis, Zhorzh Sel (George Sel) etj. kanë mbështetur një pozicion të kundërt me autorët e teorisë klasike. Sipas tyre subjektet e vetëm të së drejtës ndërkombëtare janë individët, me të cilët përfytyronin qeverisësit dhe të qeverisurit, sepse e drejta në fund të fundit nuk mund t’iu drejtohej veçse vullneteve të lirë dhe të ndërgjegjshëm, personave.

Nuk është e vështirë që edhe me një vështrim vertikal të kuptohet se për shkak të qëndrimeve tërësisht ekstreme, asnjëra prej tyre nuk mund të pretendojë të japë zgjidhjen e përshtatshme.

Teoria klasike mund të konsiderohej e pranueshme në periudhën që shtrihet nga Paqja e Vestfalisë, 1648, në shpërthimin e Luftës së Parë Botërore, në vitin 1914. Në këtë hark kohor si subjekte të së drejtës ndërkombëtare ishin vetëm shtetet. Madje deri në gjysmën e shekullit të XIX të tillë konsideroheshin vetëm shtetet europiane dhe vetëm shtetet kristianë europianë.

Me kalimin e kohës realiteti filloi të prezantonte një panoramë tepër komplekse të skenës ndërkombëtare. Krahas shteteve dalin aktorë të tjerë të paneglizhueshëm, të cilët edhe pse nuk posedojnë elemente shtetërore marrin pjesë dhe kontribuojnë në zhvillimin e marrëdhënies ndërkombëtare. Ata janë tashmë të shumtë dhe përfshijnë një spektër të gjerë, që shkon nga organizatat ndërkombëtare tek individët. Në këto rrethana zgjidhjet e ofruara nga teoria klasike, që abstragojnë nga ky realitet, rezultojnë të tejkaluara. Promovimi i individit në të drejtën ndërkombëtare inaguroi edhe tatëpjetën e doktrinës klasike.

Shkolla realiste, që fokuson si subjekt të vetëm individin, pavarësisht arsytimeve që sjell, kalon në ekstremin tjetër, sepse e drejta ndërkombëtare si rregull merret kryesisht me marrëdhëniet ndërmjet shteteve. Historikisht ka pasur një hapësirë të vogël për subjektivitetin juridik ndërkombëtar të individëve. Me përjashtim të ndonjë rasti të veçantë, vetëm pas mbarimit të Luftës II Botërore individët mundën të përfshiheshin në grupin e subjekteve të së drejtës ndërkombëtare. Kjo erdhi si rrjedhojë e evolucionit politik dhe juridik, që u vërtetua nga realiteti ndërkombëtar, por edhe nga fakti që subjektiviteti juridik ndërkombëtar i individëve mbështetet në mirëkuptimin e shteteve dhe si përmbajtja ashtu dhe shtrirja e tij burojnë nga vullneti i tyre.

Zgjerimi i rrethit të subjekteve të së drejtës ndërkombëtare në skenën botërore me të tjerë entitete apo edhe me individë, që debutuan në rolin e aktorëve të rëndësishëm të jetës ndërkombëtare, i përgënjeshtroi opinionet ekstreme të shkollës klasike dhe të asaj realiste.

Qëndrimet aktuale në doktrinën juridike konvergojnë

në mendimin e pakontestueshëm se individi bën pjesë në grupin e subjekteve të së drejtës ndërkombëtare. Ato ndahen vetëm kur duhet të specifikohet se kur, si, në ç'masë dhe në ç'rrethana i fiton dhe i shpreh ai tiparet e subjektit të së drejtës ndërkombëtare dhe ku dallon nga subjektet e tjerë të saj.

Mendimi se individi duhet të kishte vendin e vet në të drejtën ndërkombëtare është shumë më i hershëm se sa zhvillimet që e vunë atë realisht në radhën e subjekteve të saj. Aie ka zanafillën tek vlerësimet e Imanuel Kantit (1724 – 1804) dhe më vonë në teoritë e objektivistëve të shkollës sociologjike. Mendimin e Kantit për këtë çështje e ka analizuar në hollësi Jurgen Habermas, në librin e tij *Perëndimi i përçarë*. Ai thotë se ideja e Kantit e krijimit të një bashkësie paqësore të mbarë popujve ose ideja e konstitucionalizimit të plotë të së drejtës ndërkombëtare në formën e republikës botërore, do t'i lejonte shtetet dhe qytetarët e tyre të hyjnë në një raport ligjor me njeri tjetrin. Në këtë mënyrë pozitivizmi i të drejtave të qytetarëve dhe të drejtave të njeriut do të bartej nga rrafshi kombëtar në atë ndërkombëtar dhe e drejta ndërkombëtare do të shndërrohej nga një e drejtë e shteteve, në një të drejtë kozmopolite, në një të drejtë të individëve. Këta nuk kanë për të qënë më vetëm qytetarë të shteteve të tyre përkatës, por edhe anëtarë të një “bashkësie kozmopolite në një udhëheqje të përbashkët”.

Idja e pranimit të individit si subjekt i së drejtës ndërkombëtare, vazhdoi të përpunohej më tej. Tashmë mund të thuhet pa hezitim se ajo është rrënjësore me argumente e arsytetime më të qëndrueshme. Pohohet me të drejtë se individi, si pjesë e njerëzimit, ka një sferë veprimi që mund të shtrihet në të gjithë vendet e botës. Zotësia për të vepruar në këtë fushë i përket për shkak të ekzistencës së tij dhe nuk varet nga shtetësia. Bashkësia ndërkombëtare është në fund të fundit një bashkësi individësh, ndaj të cilëve e drejta ndërkombëtare aplikohet në mënyrë të drejtëpërdrejtë.

Leon Digny (Leon Duguit), një ndër autorët më të zellshëm të kësaj pikëpamjeje, merr si pikënisje të arsytimit të tij ligjin sociologjik, të zbuluar që në lashtësi prej Aristotelit, sipas të cilit njeriu është qenie sociale që nuk mund të jetojë veçse në shoqëri. Si i tillë ai duhet t'iu përshtatet normave sociale që burojnë nga nevojat e jetesës në shoqëri, objekti dhe qëllimi i të cilave, është të ruajnë bazën e çdo shoqërie njerëzore, që është pikërisht solidariteti social.

Autori italian Benedeto Konforti (Benedetto Conforti), duke përgjithësuar një mendim gjerësisht të përhapur në të drejtën ndërkombëtare pohon se “pjesa dërmuese e doktrinës bashkëkohore flet për një personalitet të individit, edhe pse të kufizuar”. Anglezi Jan Brounli (Ian Brownlie) thotë se “nuk ka ndonjë rregull të përgjithshëm që individi nuk mund të jetë

“subjekt i të drejtës ndërkombëtare” dhe, në kontekste të veçanta, ai paraqitet si person juridik në planin ndërkombëtar”.

Edhe pse në të drejtën ndërkombëtare nuk ka një institut apo edhe një grup normash që të ofrojnë një rregullim konvencional apo edhe zakonor të rolit të individit në rendin juridik ndërkombëtar apo të statusit të tij në të drejtën ndërkombëtare, ka një numër të konsiderueshëm normash, madje edhe aktesh ndërkombëtare që i akordojnë avantazhe apo që e ngarkojnë me detyrime. Ato destinohen kryesisht për të mbrojtur dinjitetin e personit dhe për të formuar një bazë të përshtatshme për njohjen e personalitetit juridiko-ndërkombëtar të individëve. Në një farë kuptimi kjo duket e sanksionuar në mënyrë të heshtur edhe nga Karta e Kombeve të Bashkuara, e cila që në preambul fillon me shprehjen “ne, popujt e Kombeve të Bashkuara” dhe jo “ne, shtetet anëtare apo firmëtare të Kartës së Kombeve”. Sipas një interpretimi të zgjeruar të këtij formulimi mund të thuhet se në epiqendër të veprimtarisë qëndron njerëzimi si tërësi individësh, i cili përballoi dy luftëra të tmerrshme botërore, me pasoja të jashtëzakonshme dhe ishte po ai, i cili kërkonte paqe e qetësi për të shmangur luftëra të tjera. Kërkesa e natyrshme e tij, u përjetësua në Kartën e Kombeve të Bashkuara, që u nënshkrua nga burrat e shteteve pjesëmarrës në takimin e San Franciskos, 1945, që ishin pajisur me legjitimitetin e duhur. Edhe pse ata ishin individë, persona fizikë, kishin specifikën që flisnin dhe vepronin në emër të shteteve dhe të popujve të tyre. Ata nuk hynë në marrëdhënie personale, private me shtetet e tjera, por si përfaqësues të autorizuar të shteteve të tyre, nuk firmosën në emër të tyre dhe nuk morën përsipër detyra dhe të drejta për vete, por për shtetet dhe popujt e tyre.

Sot, roli i individit në arenën ndërkombëtare vijon të zgjerohet përherë e më shumë. Por, që ai të ketë personalitet ndërkombëtar, duhet të plotësohen dy kushte, të jetë mbajtës i të drejtave dhe detyrimeve me origjinë ndërkombëtare dhe ato duhet të kenë vlerë të jenë të mbrojtura në terrenin ndërkombëtar. Mbrojtja parashikohet zakonisht nga akte juridiko-ndërkombëtare. Pas Luftës së Dytë Botërore, kur kjo çështje shtrohet me theks të veçantë, ishte Karta e Kombeve të Bashkuara, ajo që sanksionoi angazhime të pranuar përgjithësisht. Në Preambulën e saj theksohet detyrimi i shteteve anëtare për garantimin dhe mbrojtjen e të drejtave dhe dinjitetit të njeriut, kurse në nenin 55/c të saj thuhet se “Për të krijuar atë gjendje stabiliteti dhe mirëqënieje, që është e nevojshme në mënyrë që mes kombeve të mbizotërojnë marrëdhënie paqësore dhe miqësore, të cilat bazohen në respektimin e parimeve të barazisë dhe të vetëvendosjes, Kombet e Bashkuara mbështesin respektimin e përgjithshëm dhe

realizimin e të drejtave të njeriut dhe lirive themelore për të gjithë njerëzit pa dallim race, gjinie, gjuhe dhe besimi fetar.” Në një vështrim të përgjithshëm mund të mendohet se përcaktimet e Kartës e lënë mbrojtjen e të drejtave të njeriut dhe statusin e tij të subjektit të së drejtës ndërkombëtare në nivel deklarativ, për shkak se nuk parashikohet as fillimi dhe as limiti i tyre . Në përpjekje për ta plotësuar këtë paqartësi vijnë akte të tjera të rëndësishme, një pjesë e të cilave shoqërohet edhe me krijimin e mekanizmave të nevojshëm për zbatimin e tyre. Të tilla janë Deklarata Universale e të Drejtave të Njeriut, 1948, Konventa Europiane e të Drejtave të Njeriut, 1950, Paktet për të Drejtat Civile e Politike dhe Ekonomike e Sociale, në vitin 1966 dhe akte të tjera të kësaj natyre, me karakter universal dhe rajonal. Mundësia e garantimit të tyre realizohet nga mekanizma ndërkombëtare, siç Gjykata Europiane e të Drejtave të Njeriut etj.

Në dy paktet e sipërpërmendur, të vitit 1966, riprodhohet neni 6 i Deklaratës Universale për të Drejtat e Njeriut, duke sanksionuar të drejtën e kujtdo për t’iu njohur personaliteti juridik. Edhe pse aty nuk thuhet nëse bëhet fjalë për një detyrim në nivel kombëtar apo ndërkombëtar, nëse personaliteti juridik i individit ka vlerë në kuadrin e së drejtës së brendshme, apo të së drejtës ndërkombëtare, s’ka dyshim se kemi të bëjmë me një afirmim autoritar të statusit të subjektit të së drejtës ndërkombëtare për individin .

Përsa i përket përgjegjësisë ajo ka të bëjë me nxjerrjen përpara institucioneve penale ndërkombëtare të personave të akuzuar për vepra penale. Për gjykimin e tyre është krijuar Gjykata Ndërkombëtare Penale, si dhe gjykata të tjera të themeluara për raste të posaçme, të quajtura gjyakata ad hoc. Veprimtaria e Gjykatave ndërkombëtare penale dhe vendimet e marra prej tyre konsiderohen si prova më e spikatur e përfshirjes së individëve në rrethin e subjekteve të së drejtës ndërkombëtare. Individu është subjekt i së drejtës ndërkombëtare jo thjeshtë se është ngarkuar me përgjegjësi penale, sepse përgjegjësi ai mund të mbajë edhe sipas legjislacionit të vendit të vet, por sepse përgjegjësia e tij tashmë mbështetet në të drejtën ndërkombëtare pavarësisht nga legjislacioni i cilitdo vend, përfshirë edhe atë të shtetit, shtetas i të cilit ai është. Statusi i subjektit të individit del veçanërisht në pah kur është rasti për vënien para përgjegjësisë penale ndërkombëtare të personave që akuzohen për kryerjen e krimeve ndërkombëtare. Kjo u shfaq sidomos në mbarim të Luftës së Dytë Botërore, kur kriminelët nazifashistë u nxorrën përpara gjyqit ndërkombëtar.

Përveç caktimit të detyrimeve dhe përgjegjësisë për individët e drejta ndërkombëtare njih edhe subjektivitetin juridik në formën e gëzimit të të drejtave dhe lirive themelore të tij kudo ku ndodhet dhe

pavarësisht nga ngjyra, shtetësia, kombësia, raca, gjinia, pozita shoqërore, niveli arsimor e kulturor, pasuria etj.

Dalja e individit me cilësinë e subjektit të së drejtës ndërkombëtare në rastet e gëzimit dhe mbrojtjes së të drejtave dhe lirive themelore të njeriut si dhe të përballjes me përgjegjësinë penale, tregojnë se ai nuk trajtohet si subjekt i privilegjuar (vetëm me të drejta) dhe as i diskriminuar (vetëm me detyrime). Ai shfaqet si gjithë subjektet e tjerë, natyrisht me specifikat që imponon fakti i të qenit qenie e gjallë.

Pranimi i individit me cilësitë e subjektit të saj, që përfaqëson një nga veçantitë kryesore të së drejtës së sotme ndërkombëtare, mund të bëhet vetëm në kushte dhe në rrethana të caktuara. Ato përcaktohen nga shteti, që është subjekti primar, origjinal dhe më tipiku. Prandaj individ i cilësohet subjekt i derivuar, personaliteti juridik i tij është i prejardhur, derivon nga shteti. Ai vepron gjithmonë sipas stipulimeve, rrethanave, kushteve dhe procedurave të fiksuara në marrëveshjet e përfunduara nga shteti. Është pikërisht ai që krijon dhe mban lidhje, marrëdhënie, që realizon marrëveshje, traktate, akte të tjerë të kësaj natyre, nëpërmjet të cilave i njeh atij hapësira dhe disa cilësi të subjektit të së drejtës ndërkombëtare. Ndërhyrja apo ndërmjetësimi i shtetit e ndihmon individin të prezantohet si posedues i një farë zotësie juridiko-ndërkombëtare dhe i disa tipareve të personalitetit juridiko-ndërkombëtar. Vullneti i shtetit bën që norma juridiko-ndërkombëtare të individualizohet në planin ndërkombëtar, për t’iu kaluar direkt individëve një vëllim të cakuar të drejtash dhe detyrimesh të karakterit ndërkombëtar.

Në planin ndërkombëtar individ i ka jo vetëm një vëllim të drejtash dhe detyrimesh të kushtëzuara, por edhe të kufizuara dhe të parashikuara shprehimisht nga traktatet ndërkombëtare ose nga rregulla të së drejtës ndërkombëtare zakonore. Ai nuk mund të vihet kursi në një radhë me shtetin, organizatat ndërkombëtare apo me subjekte të tjerë të së drejtës ndërkombëtare. Është kjo arsyeja pse individ i cilësohet edhe si subjekt minor.

Në formën më të shprehur dhe më tipike individ del si subjekt i së drejtës ndërkombëtare në aktet e Bashkimit Evropian ose më saktë në të drejtën komunitare evropiane. Normat e saj shtrihen e veprojnë drejtpërsëdrejti mbi individët, shtetas të shteteve anëtare të Bashkimit Evropian.

Pranimi i individit si subjekt i së drejtës ndërkombëtare është një garanci dhe një triumf spektakolar i përpjekjeve të mbarë njerëzimit për afirmimin e dinjitetit dhe personalitetit njerëzor, për mbrojtjen dhe respektimin e të drejtave dhe lirive themelore të njeriut. Between the Member State and the European Union business. Research based on the example of Treasury General Public prosecutor’s department in Poland.

INTEGRATION AND EU MEMBER STATES

Bronisław SITEK

Nowadays the European integration is regarded as the main priority of the Union activities. It is the respond to the economic integration and expansion of North America and Eastern Asia, and particularly China. The European integration, in this view, is perceived as a necessity, to protect the self-interests and the member states' business. Undoubtedly, the new argument towards intensifying the integration, are the contemporary activities of Russia, where they also tend to integrate their former Soviet Union territories, and at the same time, to rebuild the Russian interests in Europe .

There are undertaken numerous activities within various policies defined as treaties, and the decisions are made during the Member States leaders' meetings. The decisions that are taken, are final and they are compulsory to be implemented by the Union organs, particularly by the European Commission. Therefore, the substantial question arises about the relationship between quite complicated Union structures and the Member States. Is there the contemporary European Union the organisation ready to its self-determination, or is it only the derivation of the European leaders' will? The answer to this question is linked with the issue of working out the final European Union conception. Though, there is not any clear will to transform it into one country e.g. federation like the United States. Even creating the EU function, the president, did not decide about the final shape of the EU. It is rather facade function with rather representative rights .

The European Union activities are fundamentally closed within the policies or different kinds of unions. The most significant one is the currency union, thanks to which it was possible to create the common currency functioning in the majority of EU countries. The bank-union with the European Central Bank has its great importance . Among the basic Union policies there is the economic union, created by customs and financial barriers cancellation within the Union. Their four freedoms have also significant importance, i.e. free flow of people, goods, services and financial resources .

Differentiated situation of the Member States

The lack of finally defined conception of the prospective European Union causes that still the Member States' leaders are the general units that decide about its future. Therefore, it seems it is reasonable to ask the question about the mechanism of cooperation among these states, and additionally, is it possible to keep the stability, at least the economic one?

One of the official criteria defining the position of

the country within the EU is the number of people. The number of places in the European Parliament, the importance of vote at the European Union Council depend on the population. However, observing the summits of member states' leaders, it is impossible not to notice, that the vital factor deciding about the importance of vote is the economic strength and political position of the given country. Hence, for the decisive processes the leading importance have the biggest and economically strongest countries, such as Germany, France and Great Britain. Exactly the leaders of these countries make the strategic decisions for the EU. Nobody is surprised that about the problems associated with conflict in Ukraine, the USA president talks to the chancellor of Germany, not to the European Union president. Exactly within these talks there are defined the types and the range of sanctions against Russia.

Such the situation creates the real question about the relationship shape of the Union interests and rights in reference to the particular Member States interests and rights, and such the relationships among these states, and as a consequence the question about the protection of such the rights and interests by individual countries. Such the attitude to the problem of the relationship among the EU Member States results exactly from their really differentiated positions. This disharmony among the countries in Europe, being continued for centuries, has not been removed by ideologically planned integration.

Therefore, it is not strange, that within the Union there are numerous internal economic and political links, independent of the Union policy. Thus, it can be indicated the so called group of the countries having common currency, Visegrad Group (Poland, Slovakia, Czech Republic and Hungary), cooperation of the countries of the Mediterranean Sea Basin, close cooperation of the so called Benelux countries, and Scandinavian countries. However, the greatest autonomy indicates Great Britain, which is the leading country, not only in the European Union, but first of all within self-created Common Wealth. Exactly there, Great Britain realizes their biggest political and economic interests, whereas not in the European Union .

The issue of European integration drafted above, together with its functional defects resulting mainly of the process of shaping the organisation of the European Union, still for a long time, will need the protection of rights and interests of individual Member States by themselves. All the more so that, they function as the Union structure does not exist. The example of this is countries' mutual bringing to justice to the International Courts of Justice in London, Stockholm

or Vienna within bilateral contracts about protection and supporting mutual investments, i.e. BIT (Bilateral Investment Treatment). The need of protecting the interests and rights of individual Member States results also of the fact that more and more often the citizens and legal persons bring the countries to justice. Because of this, each country has the institution, which, on behalf of the country, or more precisely, on behalf of particular *statio fisci*, makes the legal procedures actions as the proceeding representative. This institution is differently situated, but in reality, it is related to the Roman institution *advocatus fisci*.

Protection of Polish rights and interests over the centuries

Poland is the country with over one thousand-year-old history, with some gaps of continuity of country existing, particularly during the period of partition of Poland, the second world war, and the still problematic issue of communistic rule period. The history of Poland includes not only culture, namely the language, religion, material or intellectual cultural products, but also the development of state structures. Poland brought the significant contribution in the development of the European democratic institutions, particularly the development of parliamentarism and European constitutionalism. Poland, as the second country in the world legislated the constitution.

One of the institutions of democratic country is the contemporary Treasury General Public prosecutor's department, the assignment of which is to protect the country rights and interests against the National and International Tribunals and Courts of Justice. Such the institution was partly functioning during the period of the First Republic, namely before 1795.

In 1557 king Sigismund August established the instigator office. That was a kind of State Public Prosecutor with broaden competences for civil cases associated with treasury. Altogether, there were two instigators, one in Kingdom, and the other in Lithuania. The instigator's range of competences included prosecution of criminals for committing treason or *lese majesty*. However, for our deliberations, more important were the rights to bring an accusation against the officials of high rank, treasurers, district heads, tax collectors, and any other person who inflicted any damage to the treasury.

However, the first *sensu stricte* proceeding organ was the Kingdom of Poland's Treasury General Public prosecutor's department, established on the basis of tsar's ukase in 1816. Its political system was modeled after the formerly adopted Austrian resolutions. The

range of competences was framed after the example of competences of similar organ from the Ancient Rome times, i.e. *advocatus fisci*. Its assignments included implementation the treasury legal acts, funds management, and also indicating the candidates for the treasury offices to king's nomination. The disposal of public purse was not only exposed to risk of different types of abnormalities made by the officials, but also it was necessary to adjudicate treasury disputes, that happened between the tax offices and citizens, or private enterprises.

The Office Representing the Fisc in The Kingdom of Poland existed at that form till 1915, when Warsaw was occupied by German army. It is worth to mention that it was the only state organ during the partition period, where 100% workers were Poles.

The following period of functioning the Office Representing the Fisc was the time between the first and second world war in the 20th century. In 1919 it was implemented the Polish Republic General Office Representing the Fisc. The most efficient legal practitioners were employed there. Institutionally, the Office was subjected to the Treasury Minister. The range of competences was widely drafted, and included not only the civil cases, but also the administrative matters. The Office assignments were also to give legal opinions. In particular, the assignments of the Office were: general judicial representation at the matters associated with the State property and public rights and interests; representation of a lawsuit at the Common Court of law, Courts of Public law, and at proceedings carrying on with the administrative authorities; giving the judicial opinions on the request of the State organs at State property and public matters, and the cooperation at creating the legal acts concerning State rights and interests.

After the second world war the Office Representing the Fisc still existed until 1951, when it was treated as a sign of bourgeois political system. Centralized system of protecting the rights and interests was decentralized, besides, it was against contemporary tendencies of centralization the State governance. However, the ideological issues were more important than pragmatic ones.

After rejecting the communistic political system in 1989, the idea to reestablish the Office Representing the Fisc returned. However, the attempts to restore the Office were not succeeded. The political and ambitious considerations of various political groups did not foster the actual realization of intentions. Not before 2005 there was the legal act legislated, and on 15th March 2006, the Treasury General Public prosecutor's department in Poland started to function.

Nowadays, it is the institution that plays its

significant role in protecting the rights and interests of the Treasury of Poland, in the country and abroad. Its assignments include :

- Absolute proceeding representation of the State Treasury at the Supreme Court,
- Proceeding representation of the State Treasury at the common courts of law, military courts, courts of arbitration,
- Poland representation at the courts, tribunals and other organs adjudicating of international relationships,
- Presenting the legal opinions,
- Giving opinions of the normative acts proposals.

Conclusion

The issue of European integration and its relationship towards the rights and interests of the Member States is still at the stage in statu nascendi. The strong decisive centers are still the so called summits, that means the meetings of the Member States leaders. The Union organs, including the European Commission and the president do not have more significant real authorities to create the policy. However, it does not mean, that it is not reasonable, to build the Union structures and particularly to develop the European integration further.

At nowadays period of the European integration development, there are various regions significantly differentiated, so it is still necessary to create the institutions to protect the rights and interests of individual Member States, particularly at the Common Courts of Law and International Courts of Justice. Though, the proceedings are undertaken and initiated by the citizens or national legal persons, and by external subjects, including the other Member States.

In many Union countries the Treasury General

Public prosecutor's department is formed differently, it is the State proceeding representation, or its particular stationes fiscali in civil proceedings. In Poland in the period preceding the partitions there was the instigator office, which was the interconnection of contemporary Attorney General office and the Chairman of Treasury General Public prosecutor's department. Over the period of residual Polish State under the Russian annexation, in other words in the Kingdom of Poland, in 1816, there was established the Kingdom of Poland General Public prosecutor's department, which existed till 1915. That was the only public office, which employed only Polish lawyers.

After gaining the independence after 123 years of slavery, in 1919, there was established the Republic of Poland General Public prosecutor's department. After the second world war, despite the change of political system in Poland and implementing the communistic one, that office existed until 1951, it was cancelled, and the State interests protection was decentralized by transferring it to the individual stationes fiscali.

After regaining by Poland the full independence in 1989, they returned to the idea to reestablish the Office of former Office Representing the Fisc. In the 90s several projects of legal acts were created, however, they were not accepted by Polish Parliament. Only in 2006 in March, they legislated the legal act about creating the Treasury General Public prosecutor's department.

The activities of Polish General Public prosecutor's department significantly contributed to protect Polish rights and interests at the national Courts of Justice and at International Tribunals. The effectiveness of the activities is proved by the data included in the yearly report about functioning the Polish General Public prosecutor's department. This report is accepted by Polish Parliament by acclamation, that is in view of the lack of objections or remarks of ruling elites and the opposition.

MOTIVES OF AGROBIODIVERSITY PROTECTION IN THE INTERNATIONAL AND THE EUROPEAN LEGAL SYSTEMS

Piotr KRAJEWSKI

In colloquial language, speaking of biodiversity, we usually think about scientific and naturalistic meaning of this term, i.e. diversity of animal and plant life, which guarantees the variety of signs of life and the continuity of life on earth. Biodiversity consists in existence of genetic variability and multiplicity of ecosystems, as well as dynamics of changes inside of them. Therefore, the aim of biodiversity preserving and protection is providing it with the continuity of mutual interactions between genotype and phenotype determined by internal and external environmental factors. The peculiar and unique dialectics of organisms and their environment is a basis of adaptive mechanisms and preserving ecological balance.

Sometimes we can find in literature a classification into agricultural and wild biodiversity. The first one is understood as a set of species, varieties and races serving to satisfy the essential human needs, i.e. food production. It is the result of ten thousand years of many generations of breeders and farmers heading to domesticate, adapt, sustain in time and maximum use of revealing advantageous features of plants and animals. However, the diversity of wild nature preserves the character of natural resources and “goes by its own rules”.

This distinction sometimes corresponds with other distinction, which above all takes into account the possibility of access to these resources and the distribution of profits that may be generated. Moreover, the characteristic of biodiversity is that when it is generally collected and preserved *ex situ*, i.e. outside its natural environment, biodiversity of wild animals basically maintains *in situ*, i.e. in natural environment.

Furthermore, agrodiversity is the embodiment of centuries-old cultural evolution, because plants and animals to some extent co-evolved with a human being settling in various ecosystems nearly in all the parts of the world contributing different cultures. These changes in the last two centuries happen exceptionally fast. However, not until few decades we can observe extremely quick decrease of quantity of wild and agriculturally used species. For instance, since 1990 we have lost over 75 percent of varieties of plants, previously used in agriculture in the whole world. In Italy almost all local varieties of wheat, onion, tomato, lettuce or pea have become extinct within 40 years. In the Republic of Korea 75 percent of cultivated varieties have become extinct within eight years (1985-1993). In China in 1949, there were 8000 varieties of rice; today there are nearly 50. In Mexico since 1930 there have been lost 80 percent of varieties of corn. From 1900 to 1983 in USA there were expunged more than 7300 varieties of crops which had been existed there earlier.

Therefore, it would be appropriate to recognize the reasons of this phenomenon which is alarming with its intensity and range. What occurs more significant at the moment is probably awareness of motives for which it is worth preserving existing biological resources, which determine the level of food security of present and future generations.

Modern agriculture, with regard to demands, has been oriented toward mass production of cereal and livestock. Monocultures have been disturbing the ecological balance, artificially have shown the direction of production and paradoxically, in perspective for the future, they have created doubtful protection of food needs. Through implementing usually unfamiliar varieties we depart and eliminate traditional knowledge and skills of farming. In the meantime local municipal communities, as opposed to the modern technologies, take agriculture as a diversified multidisciplinary production, realized because of gained experience and knowledge transmitted from generation to generation, which means practically without support, research and technical facilities.

Responsibility of losing used agricultural diversity therefore belongs to generalized in XX century methods based on standardisation of cultivation, mechanization of processes and wide use of agricultural chemicals. Some influence has been exerted by widespread partly wrong belief, that every resource exploited by human being has its substitute. Consequently future generations have been and will be deprived of many (potentially and actually) valuable varieties and races.

In the meantime, we increasingly talk about agricultural cultures, not culture (in plural) in economic and legal analyses, which is intended to pay attention to possibility and necessity of functioning of various models of farming. For many small producers cultivating various plants is the guarantee of their own food security. This method does not have economic justification in multiple goods economy.

Only recently, it has been officially and formally admitted in the International Treaty on Plant Genetic Resources (ITPgrfa), that small farmers are fundamental, as well as multiplicity of their ways of farming in the process of preserving biodiversity in the world.

We should emphasize the significance of international regulations in such important, delicate and actual cases as the protection of future living conditions of people and also the issues of intellectual property rights protection including existing biological resources. The necessity of paying closer attention to these problems was inspired by the suggestions of underdeveloped countries and caused by “predatory”

behavior of big biotechnological companies, which without resistance led out the country “genetic gold” in order to take out a patent of obtained products and put into market turnover without any compensation for primary owners and inventors.

Together with the development and dissemination of biotechnological research, there has been increase of knowledge of genetic inheritance economical value of particularly wealthy states, as well as the awareness of injustice resulted from continually existing in the whole world ruthless defrauding this fundamental resource for scientific progress. This phenomenon is often directly called biocolonialism, bioimperialism or biopiracy. The merit of this Treaty is taking into consideration such important problems, but still not fully realized by everyone, which consider next to substantial meaning of biodiversity, also intellectual input and the importance of the experience acquired by generations and knowledge which may widely support innovation and research initiatives.

Therefore, after the long time of formatting legislative ecological initiatives, focused nearly exclusively on species animal and plant protection, also European Union has decided to change its previous

attitude towards issues concerning environment protection. There have been noticed actual, both ecological and economical benefits resulting from complex protection of natural and agriculturally used ecosystems and local diversity of species still preserved in some places. Consequently, there have appeared numerous documents indirectly or directly concerning biodiversity, especially the one related to agricultural production; particularly with food, fibre, drug production and many industrial processes. European Union fulfils accepted in this way obligation of integration of protection problems and supporting agriculture with other sectoral policies according to the article 130 R § 2 of the Treaty on European Union. Biodiversity becomes more important in social, economical, scientific, educational, cultural, recreational and aesthetic context. The main task of the initiative of the European Union, at least on the level of declaration, is to prevent causes of overgrowth of species erosion. Through legislative initiatives we try to reverse or at least slow down the actual tendency to decline varieties and degradation of the whole ecosystems, both inside and outside the territory of the European Union.

EUROPEAN POLICY ON THE DEVELOPMENT OF SMALL AND MEDIUM-SIZED ENTERPRISES FROM THE PERSPECTIVE OF THE EXECUTIVE AGENCY FOR SMALL AND MEDIUM-SIZED ENTERPRISES

Magdalena SITEK

Introduction

The European Union, within its management activities decides to transfer some of its competences to decentralized units, called agencies that are seated in particular member states. That is why one of basic principles of decentralization of administration in a democratic state, in this case an over-national organization, is being accomplished. Executive agencies were implemented on the basis of the decree of the European Council No 58/2003 from December 19th, 2002 creating the statute of executive agencies to whom some tasks within community programs management shall be mandated. Art. 308 of the Treaty establishing the European Union is the basis of that regulation. Moreover, also the motion of the Commission and the opinion of the European Parliament and the European Financial Tribunal have been considered in that matter. Pursuant to art. 9 of decree No 58/2003, an internal regulation is an internal act of the Control Committee. The agencies are appointed for a defined period and their seats, according to art. 5 of the decree No 58/2003 is located beside the European Commission, namely in Brussels or Luxembourg. Executive agencies are appointed by the European Commission. The Committee for Executive Agencies supports any activities of the Commission towards executive agencies, including supervising activities. The Committee acts on the basis of decisions 1999/468/WE and the internal regulations. The basic task of executive agencies is realization of tasks connected with realization of the EU's programs. Moreover, pursuant to art. 6 of the decree No 58/2003 the tasks entrusted to the executive agencies include:

- 1) management of some or all phases of a project in relations with particular projects in the context of performing the EU's program and conducting necessary controls through adopting proper decisions while using powers transferred to the agencies by the Commission;
- 2) adopting instruments of performing budget in relation to incomes and expenditures as well as conducting all necessary activities to perform the EU's program on the basis of the powers transferred by the Commission, particularly activities connected with providing orders and admitting grants;
- 3) collecting, analyzing and transferring all necessary information to manage the performance of the EU's program to the Commission.

One of those agencies is the Executive Agency for

Small and Medium-sized Enterprises which is the subject of this dissertation.

The EU's policy towards Small and Medium-sized Enterprises

It has been observed for a long time that the main driving force in economic development in particular regions and EU's states belongs to small and Medium-sized enterprises with regards to an important role of micro enterprises. They respond approaching social changes the most and social problems caused by them, especially in the area of fighting unemployment. Thus, the EU has been undertaking numerous supporting activities for the sector of economic entities for a long time. Among many activities undertaken by the EU, the most important ones are as follows:

- Simplification of administration procedures especially through decrease if their expenditure absorption, e.g. the decrease of taxes, labor expenditures or environmental protection costs,
- Perfection of financial and fiscal environment within simplifying adopting grants for innovations, new technologies or promotion of new products, including ecological ones,
- Europeisation and internationalization of small and Medium-sized enterprises through advisory services and supporting research, e.g. aiming at searching new sale markets.

Supporting small and Medium-sized entrepreneurs within implementing new and innovative technologies is of particular significance. Creating the new Executive Agency for Small and Medium-sized Enterprises by the European Commission should be noticed in that area.

Appointing a new Executive Agency for Small and Medium-sized Enterprises

The Executive Agency for Small and Medium-sized Enterprises was appointed on the basis of the executive decision KE 2013/771/UE from December 17th, 2003. Simultaneously, the decision 2004/20/WE was reversed therefore, the function of Executive Agency for Intelligent Energy, that dealt with management of the EU's activities in the area of renewable energy and energetic efficiency, has terminated. Also the decision 2007/372/WE, which the European Commission has changed the name for the Executive Agency for Competitiveness and Innovativeness pursuant to. The range of its competence for new products and programs

in the area of innovativeness of enterprise and mobilities was widened pursuant to the communication from June 29th, 2011 *Budżet z perspektywy »Europa 2020«* (The budget from the perspective of "Europe 2020"). In that communication, the European Commission proposed to use existing executive agencies for realizing the EU's programs in wider range during the period overwhelmed the next long-term financial frames. Decreasing the expenditures on program management in relation to internal management, namely directly by the EU's bodies also influenced the decision to appoint a new agency. It is the saving of about 100 million Euros. Those savings let increase significantly the indicators of quality use of the EU's programs. Combining the management of Small and Medium-sized Enterprises management, being parts of the program Horizon 2020, into one additionally provides one place of access for potential beneficiaries and shall guarantee unanimous providing of services.

Pursuant to art. 3 of the European Commission decision 2013/771/UE, the Executive Agency for Small and Medium-sized Enterprises tasks is management of such programs as:

- The program for competitiveness of enterprises and small and Medium-sized enterprises (COSME) for the years 2014–2020 ;
- The program of actions for environment and climate (LIFE) for the years 2014–2020 ;
- The European Fishery and Marine Fund (EFMF) overwhelming an integrated marine policy, control, scientific advice and knowledge ;
- The frame program within scientific research and innovativeness for the years 2014–2020 (Horizon 2020), included in "Part II – A leading position in industry" and Part III – Social challenges".

The Executive Agency for Small and Medium-sized Enterprises inherited the following activities overwhelmed by CIP program, namely:

- Intelligent Energy for Europe,
- The Eco-innovativeness Initiative,
- The European Network of Entrepreneurs,
- IPorta Project,
- The European Information Office.

The tasks of the Agency

The tasks entrusted to and performed by the Agency focus mainly on management of some or all phases of program realization. The Agency may also manage some or all phases during realization of particular projects pursuant to proper programs of works adopted

by the Commission. However, the Commission's power of attorney for the Agency is necessary.

Another tasks of the Agency is adopting executive budget acts in relation to the incomes and expenditures and performing any operations necessary to manage the program. Also in this case, it is necessary for the Commission to entitle the Agency to it in the act of transferring the powers. The Agency may also support the realization of a particular program if the Commission entrusts the power of attorney to the Agency during transferring the powers. Finally, the Agency may be responsible for providing assistant administrative and logistic services. The power must result from the act of transferring the powers for the bodies realizing the program and within the programs mentioned in the act.

The structure

The Agency was appointed on January 1st, 2014. The Control Committee and Director are the bodies. Pursuant to art. 4 par. 1 of the decision of the Commission 2013/771/UE the members of the Committee are appointed for two years. However, pursuant to art. 4 par. 2, the Director is appointed for five years. According to art. 5 of the decision of the Commission 2013/771/UE, the Commission supervises the Agency. The Agency is obliged to submit report from its activity, especially concerning the progress in the EU's program realization or a part of those programs it is responsible for according to the agreements and frequency described in the act of transferring the powers. Pursuant to the regulation of the Commission No 1653/2004 the agency has own operational budget to be performed individually (art. 6 of the decision of the Commission 2013/771/UE). The Agency employs administrative and substantial staff. Art. 7 par. 3 of the decision of the Commission 2013/771/UE regulates that it does not influence the rights and duties of the staff employed so far in the Executive Agency for Competitiveness and Innovativeness which is an ancestor of the Agency. The employees and those transferred from other EU's institutions do not lose their current classification. The same rules concern the director of the Agency if he/she moves from other EU's institution.

Conclusions

The new financing perspective in the EU described for the years 2014–2020 and new economic and political challenges of Europe and the globalizing

world demand new legal and institutional solutions. In that perspective, changes in financing policy of research programs aimed at innovative technologies and products. Small and Medium-sized enterprises demand a particular support which not always may bear the funds of reaching and implementation of innovative technologies by themselves, especially those ecological ones, fights administrative difficulties connected with quite high financial costs.

Thus, there have been executive agencies appointed for a longer time. Also, in that area there are new bodies adjusted to the new needs. That is why, in January 1st, 2014 the Executive Agency for Small and Medium-sized Enterprises started its functioning which is the ancestor of previous Executive Agency for Competitiveness and Innovativeness. The Agency was entrusted the management of numerous EU's programs,

so far spread on other decentralized institutions or being subject directly to the Commission. The Agency shall manage most part of the Horizon 2020 program. In this way, it shall reach not only higher effectiveness and the EU's public funds management but also higher financial savings and increase the effectiveness of allocated assets. The newly created Executive Agency for Small and Medium-sized Enterprises remains the structure similar to the existing similar institutions, remaining proper regulations for employees of the EU bodies' staff.

On that level, it is hard to determine is the solutions undertaken by the Commission are proper. However, we should hope, the adopted assumptions concerning management effectiveness and public funds savings in relation to the development of one of the most economic sector of small and Medium-sized enterprises in the EU shall be realized.

E DREJTA PËR ARSIM DHE PUNËSIM NË KUSHTETUTË. RASTI I MINORITETIT ROM NË SHQIPËRI

Erjona CANAJ

Anila NANAJ

Është pedagogenë Fakultetin Juridik në UET. Gjatë eksperiencës së gjerë në punën kërkimore, lidhur me të drejtat e njeriut, e drejta e BE-se, emigracioni etj. ajo ka botuar një seri artikujsh dhe libra brenda dhe jashtë vendit në fushat e saj të ekspertizës si dhe ka marrë pjesë aktivisht në disa projekte kërkimore.

ABSTRACT

Over the last two decades Albania has been undergoing through radical structural reforms as a consequence of the changes trajectories of the democratization process, economic transition, administrative reforms, changing dynamics of social groups as well as the country integration process to the European Union. In this line, one of most persistent recommendations of the European Commission is the respect of fundamental rights and, in particular, through the education and the employment is the social inclusion of the minorities in the Albanian society, in particular the Roma minority.

The aim of this research paper is to introduce the debate initiated in Albania for the promotion of suitable policy mechanisms which guarantee effective protection of Roma minority rights in the country, in line with the recommendations of the European Commission against Racism and Intolerance (ECRI).

This study has concluded in a number of recommendations directed to public administration bodies, both locally and centrally, such as a wider inclusion of members from the Roma minority into vocational training and employment programs; amendments in the normative legal basis for definition of criteria, procedures and economic assistance action, focusing on Roma community; amendments in the existing legislation concerning housing of residents in urban areas; facilitation of enrolment and school attendance for Roma minority children as well as development of actions which would permit a better access to education for these children etc.

Key words: *Roma minority, Albania, education, employment etc.*

Hyrje

Ekzistenca e minoriteteve në Shqipëri është një realitet sa historik aq edhe aktual, të cilit i është kushtuar një vëmendje e veçantë në konkretizimin e një marrëdhënieje të mirë, ku të shfaqet toleranca, bashkëjetesa dhe mirëkuptimi mes pjesëtarëve të pakicave përkatëse dhe pjesës tjetër të popullatës. Me vendosjen e demokracisë në vend, trajtimi i pakicave ka marrë një dimension të ri, fakt që duket qartë edhe në Nenin 20 të Kushtetutës të Republikës së Shqipërisë, ku në mënyrë eksplicite parashikohet ushtrimi në barazi të plotë para ligjit i të drejtave dhe lirive të pakicave kombëtare, si dhe nga sanksionimi i parimit të barazisë para ligjit dhe mosdiskriminimit.

Efektivisht sot, shoqëria shqiptare ka vendosur një balancë pozitive përsa i përket çështjes dhe respektimit të të drejtave të pakicave, duke u renditur ndër shtetet, të cilat janë angazhuar në përmbushje të standardeve ndërkombëtare në këtë fushë. Kushtetuta garanton parimin e përgjithshëm të barazisë para ligjit dhe mbrojtjen kundër diskriminimit mbi baza të tilla si: raca, origjina etnike, gjuha, feja, statusi social, ose prejardhja.

Edhe pse angazhimi i qeverisë për zhvillimin e politikave për përfshirjen e Romëve është një hap i rëndësishëm dhe ka shënuar përparim, zbatimin në praktikë i këtyre politikave haset me një sërë sfidash. Pavarësisht nga masat e ndërmarra shumë Romë dhe Egjiptianë në Shqipëri janë ndikuar në mënyrë jo-proporcionale nga përjashtimi social dhe diskriminimi. Romët dhe Egjiptianët janë përballur me varfëri ekstreme dhe marginalizim social dhe ekonomik. Komuniteti Rom vazhdon të jetë një nga grupet më të marginalizuara të popullsisë në Shqipëri. Strehimi i papërshtatshëm, aksesin i limituar në tregun e punës, në edukim, në shërbimet e kujdesit shëndetësor, si dhe shërbime të tjera sociale vazhdojnë të mbeten problematikat kryesore për këtë komunitet. Disa nga pyetjet kërkimore të këtij punimi janë: a janë implementuar sic duhet aktivitetet të parashikuara për periudhën kohore 2013 – 2015 tek Plani i veprimit (ku përfshihen Arsimimi dhe Punësimi)? Cilat janë problematikat kryesore ende të pazgjidhura? Perse hasen këto pengesa dhe cilat mund të jenë disa nga zgjidhjet e mundshme praktike (përveç atyre me baze ligjore)?

Problemet e vërejtura janë në strehim dhe infrastrukturë, në ofrimin e kujdesit shëndetësor, në punësim dhe në aksesin dhe nivelin e arsimimit.

Rishikimi i literaturës

Vendi ynë ka ratifikuar pothuajse të gjitha Konventat e Kombeve të Bashkuara mbi mbrojtjen e të drejtave të njeriut. Shqipëria, gjithashtu, ka firmosur të gjitha dokumentet e Organizatës për Siguri dhe Bashkëpunim në Evropë (OSBE) dhe një sërë dokumentesh të rëndësishme të miratuara nga Këshilli i Evropës (KE). Shteti shqiptar për garantimin e të drejtave dhe lirive themelore të minoriteteve ka miratuar gjithashtu një sërë aktesh ligjore e nënligjore me vlera të rëndësishme, që parashikojnë jo vetëm njohjen dhe mbrojtjen e të drejtave të anëtarëve të minoriteteve, por gjithashtu dhe marrjen e masave konkrete për integrimin dhe përfshirjen e tyre në jetën publike të vendit, si edhe ruajtjen e zhvillimin e vlerave kulturore dhe identitetit të tyre etnik. Ligji i miratuar në 2010-n, kundër diskriminimit paraqet përveç të tjerave mundësi për mbrojtje të barabartë si ndaj akteve shtetërore ashtu dhe akteve të individëve privatë, në fushën e punësimit, edukimit dhe shërbimeve. Përveç kuadrit ligjor, në kuadër të politikave sociale në drejtim të promovimit dhe mbrojtjes të drejtave të komunitetit Rom në Shqipëri, një sërë hapash pozitive janë ndërmarrë edhe nga ana e pushtetit qendror- (Plani Kombëtar i Veprimit 2010-2015).

Qeveria shqiptare miratoi në Shtator të vitit 2003 Strategjinë Kombëtare “Për përmirësimin e kushteve të jetesës të komunitetit Rom”, dhe e miratoi atë me Vendimin e Këshillit të Ministrave nr.633, datë 18.09.2003. Kjo strategji çeli një perspektivë për integrimin social dhe përmirësimin e standardeve të jetesës së këtij komuniteti vital, tradicionalisht të vuajtur dhe marginalizuar. Në vijim, në kontekstin e përfshirjes së Dekadës Rome 2005 – 2015, si një angazhim politik i qeverisë shqiptare për të reduktuar pabarazitë në spektrin e zhvillimit njerëzor dhe ekonomik të Romëve nëpërmjet zbatimit të reformave dhe programeve politike të hartuara u aprovua Plani Kombëtar i Veprimit 2010 – 2015, i cili synon përmirësimin e situatës së komunitetit Rom në fushat kryesore të tilla si: edukimi, shëndeti, punësimi, strehimi dhe mbrojtja sociale.

Metodologjia e punimit

Analiza fokusohet në disa vendbanime të caktuara (si në Shkodër, Kukës, Peshkopi, Shupenzë, Milot, Gjirokastrë, Vlorë etj.) ,dhe në institucione (faza e pare) ndërsa pjesa e dyte është studim (deskresearch) i arritjeve dhe përpunim i rezultateve.

Qëllimi i këtij studimi, ne thelb, është të tregojë

se shumica e fëmijëve Rom braktisin shkollën para arrijtes së moshës minimale ligjore. I njëjti observim arrihet edhe në rastin e punësimit: shumica e tyre nuk janë në gjendje të gjejnë punë për shkak të mungesës së aftësive profesionale, mundësive të kufizuara për punësim pas ndryshimeve strukturore të ekonomisë, mospërshtatjes me nevojat e reja të tregut të punës, diskriminimit nga punëdhënësit dhe nga mungesa e politikave të posaçme të hartuara për të trajtuar çështjen e papunësisë së romëve.

Analiza e gjetjeve

Procesi i migrimit të brendshëm që po ndodh me Romët për shkak të kushteve ekonomike, po bën që vendbanimet e tyre të shtrihen në të gjithë Shqipërinë, duke ndryshuar hartën e vendndodhjeve të tyre.

Raportet monitoruese për zbatimin e Planit Kombëtar të Veprimit mbi Përfshirjen e Dekadës Rome konfirmojnë gjendjen e pandryshuar të komunitetit Rom në Shqipëri. Praktika diskriminuese ndaj këtij komuniteti janë akoma të pranishme në shoqërinë tonë. Numri i fëmijëve Rom që ndjekin shkollën mbetet shumë më i ulët krahasuar me numrin e fëmijëve që i përkasin shumicës së popullsisë. Shumica e fëmijëve Rom braktisin shkollën para arrijtes së moshës minimale ligjore. Kjo gjithashtu i bën ata mjaft të ndjeshëm ndaj problematika të tjera sociale. Shumica e familjeve që i përkasin komunitetit Rom jetojnë në kushte të pasigurta, në vendbanime të cilat nuk kanë akses në sistemin e furnizimit me ujë të pijshëm dhe disa herë edhe në sistemin e furnizimit me energji elektrike. Një numër jashtëzakonisht i madh në radhët e të rinjve të papunë Rom duhet të luftojnë me diskriminimin e drejtpërdrejtë.

Punësimi

Rruga drejt ekonomisë së tregut u shoqërua me mbylljen dhe zvogëlimin e aktivitetit të ndërmarrjeve shtetërore. Rrjedhimisht romët kaluan nga punësimi i plotë dhe i garantuar në një papunësi masive dhe afatgjatë. Si pasojë e varfërisë dhe përjashtimit social ata u s'postuan gradualisht nga tregu formal në tregun in-formal. Papunësia Rome është shumë e lartë dhe të ardhurat e tyre zakonisht rrjedhin nga punësimi në punë të rëndomta dhe që kërkojnë aftësi të ulëta, zakonisht në sektorin jo-formal. Profesionet më të zakonshme janë, pastrimi i rrugëve, lypja, punë sezonale në sektorin e bujqësisë ose shitja në rrugë e rrobave të përdorura. Nëse për pjesën tjetër të popullsisë punësimi është njërealitet i zakonshëm për komunitetin Rom në Shqipëri ai vazhdon edhe sot të

mbetet shqetësimi kryesor, pasi situata që lidhet me gjendjen ekonomike në të cilën ndodhen familjet romë sa vjen dhe përkeqësohet më shumë, duke shkuar deri në varfëri ekstreme. Vetëpunësimi është bërë kryefjala e të ardhurave të Komunitetit Rom në Shqipëri, por duke marrë në konsideratë aktivitetet me të cilat ato merren, këto të ardhura janë dukshëm nën nivelin mesatar se ajo e popullsisë jo-Rome.

Pavarësisht kësaj hasim një nivel të ulët të pjesëmarrësve Romë në këto programe, nivel ky që është i lidhur me mungesën e informacionit dhe ndërgjegjësimin mbi përfitimet e edukimit profesional. Zyra e Punësimit ka një akses mesatar nga komuniteti rom. Përveç mungesës së informacioneve në lidhje me politikën favorizuese, të cilat janë miratuar në për këtë komunitet, diskriminimi është një nga pengesat më serioze dhe dukshëm faktori bazë që ndihmon në nivelin e papunësisë së këtij komuniteti. Si një nga hallkat e mosfunksionimit të legjislacionit në lidhje me komunitetin Rom, ndjehet nevoja e përfocimit të masave ndaj subjekteve që diskriminojnë këtë komunitet. Të sigurt ndaj diskriminimit, komuniteti Rom do të integrohet më lehtë dhe do të rritet ndjeshëm punësimi i tyre. Një zgjidhje për normalizimin të tregut të punësimit dhe rritjen e të ardhurave për komunitetin rom mund të ishte edhe krijimi i bizneseve sociale, si për shembull në grumbullimin e shitjen e hekurishteve, në riciklimin e plastmasit, letres dhe qelqit, në punimet e kashtës, në prodhimin bujqësor, në mbledhjen e shitjen e bimëve medicinale etj. Këto biznese mund të kishin si partnerë, krahas pjesëtarëve të komunitetit rom, edhe bashkinë/komunën, sipërmarrës privatë dhe një institucion bankar.

Qeveria siguron ndihmë ekonomike dhe pagesë papunësie për disa familje të varfra dhe për persona të papunë. Aktualisht, një numër shumë i vogël i Romëve përfitojnë mbështetje të tilla financiare dhe shumë prej tyre janë të përjashtuar nga marrja e ndihmës ekonomike, ose nga marrja e kësaj asistence për aq kohë sa është e nevojshme. Kjo ndodh kryesisht për shkak të disa kriterëve të përcaktuara nga institucionet shtetërore, të cilat nuk janë të harmonizuara siç duhet me realitetin e komunitetit Rom, dhe se ata nuk janë të regjistruar në zyrat e gjendjes civile për shkak të lëvizjes së vazhdueshme nga një vend në tjetrin. Integrimi i Romëve përmes arsimit dhe trajnimeve profesionale është konsideruar si një nga masat që do të rriste punësimin dhe do të zbuste varfërinë në komunitetin Rom.

Arsimi

Për shkak të varfërisë, shumë nxënës romë nuk i kanë kushtet e përshtatshme në shtëpitë e tyre për përgatitjen

e mësimave dhe të detyrave shkollore. Veç kësaj, niveli i ulët arsimor i prindërve nuk u jep mundësinë që të kenë ndihmë për përgatitjen e tyre, ashtu si nxënësit e popullsisë në shumicë. Të tjerë janë të detyruar të punojnë për të kontribuar në të ardhurat financiare të familjes. Prandaj, në shkollat ku mësojnë nxënësit romë duhet të zhvillohen programe të veçanta, ku nxënësit (e të gjitha grupeve etnike), në mjediset e shkollës dhe nën kujdesin dhe ndihmën e mësuesve të përkushtuar dhe të kualifikuar, të kenë mundësi të studiojnë pas përfundimit të orëve të mësimi. Librat dhe artikujt e tjerë shkollorë duhet t'u ofrohen falas nxënësve romë. Gjithashtu, në disa fshatra, ose zona peri-urbane ku ndodhen vendbanimet rome, ato janë pozicionuar larg shkollave, ndaj edhe duhet të garantohej transporti i rregullt dhe falas për nxënësit rom.

Mungon ende forcimi i identitetit kulturor të nxënësve romë, gjë që do të ndihmonte në integrimin më të mirë të tyre. Prandaj në orët ekstrakulare, nga mësues të trajnuar dhe të përgatitur, duhet të flitet për historinë dhe kulturën e romëve në Shqipëri. Ndërkaq, forcimi i identitetit kulturor të nxënësve romë do ta bënte shkollën shumë më miqësore për ta. Një gjë e tillë realizohet në disa shkolla të Korçës dhe Gjirokastrës, por kjo përvojë duhet të shtrihet edhe më tej.

Sipas të dhënave sasiore dhe cilësore me prindër dhe nxënës, disa mësues të shkollave nuk i trajtojnë njësoj nxënësit romë me ata të popullsisë në shumicë. Rrjedhimisht politikat arsimore duhet të synojnë trajnimin dhe kualifikimin e mësuesve për të punuar në klasa multi-kulturore, që të njohin vlerat kulturore të grupeve të tjera etnike, të njohin nevojat e grupeve të marginalizuara dhe të jenë të aftë t'i trajtojnë të gjithë nxënësit në mënyrë të barabartë.

Ndërkaq, bursat për studime universitare – ku institucionet publike mund të bashkëpunojnë me organizatat ndërkombëtare – do të kishin një ndikim të madh në krijimin e elitave Rome. Disa nga këto bursa mund të jepen edhe për degët (mësuesi, mjekësi, etj.), ku nevojat e komunitetit Rom janë më të mëdha. Arsimi parashkollor duhet të zgjerohet edhe më tej për fëmijët romë, duke synuar përfshirjen e të gjithë fëmijëve falas dhe mundësisht në kopshte me drekë. Në këto kopshte, fëmijët romë mund të mësojnë gjuhën shqipe nga mësues/edukatorë të përkushtuar romë. Në disa vendbanime të caktuara (si në Shkodër, Kukës, Peshkopi, Shupenzë, Milot, Gjirokastrë, etj.), këto institucione duhet të mbajnë parasysh edhe kushtet e vështira të jetesës së fëmijëve romë dhe duhet të kenë infrastrukturën e nevojshme.

Duhet të rritet aksesin i këtij minoriteti, për një ndërgjegjësim sidomos të të rinjve, për ndjekjen e shkollave, të kurseve të formimit profesional, duke rritur dhe pjesëmarrjen dhe përfshirjen e tyre në tregun

e punës dhe sektorin shtetëror. Politikat arsimore të synojnë trajnimin dhe kualifikimin e mësuesve për të punuar në klasa multi-kulturore, që të njohin vlerat kulturore të grupeve të tjera etnike, të njohin nevojat e grupeve të marginalizuara dhe të jenë të aftë t'i trajtojnë të gjithë nxënësit në mënyrë të barabartë. Nxënësit e talentuar romë nga familje të varfra duhet të mbështeten me bursa për të vazhduar studimet në arsimin sekondar dhe të lartë. Këto bursa që duhen administruar dhe monitoruar nga institucione publike do të motivonin nxënësit e talentuar e të suksesshëm (duke filluar nga klasat e sipërme të arsimit primar) dhe do t'i ndihmonin ata në kushte të vështira social-ekonomike.

Konkluzione

Kohet e fundit trajtimi i pakicave ka marrë një dimension të ri, fakt që duket qartë në angazhimet që shteti shqiptar ka ndërmarrë për këtë qëllim. Zbatimi në praktikë i parashikimeve të akteve themelore, por edhe zbatimi i akteve ndërkombëtare dhe veçanërisht i përcaktimeve të Konventës Kuadër të Këshillit të Evropës “Për mbrojtjen e minoriteteve”, ndikojnë në mënyrë të drejtpërdrejtë në përmirësimin e të drejtave të pakicave.

Romët duhet të kenë një përfshirjen më të gjerë në programet e formimit profesional dhe të punësimit. Ndryshimet në bazën normative ligjore për ndërmarrjen e masave pozitive nga ana e shtetit, për të siguruar barazinë faktike dhe efektive të pjesëtarëve të minoritetit Rom në aksesin që, ata duhet të kenë në sistemin arsimor në vend, duke filluar nga arsimi parashkollor e në vazhdim.

Bazuar në këtë gjendje të konstatuar, të minoritetit Rom në vend është nevojshme që të bëhen ende përmirësime në legjislacionin shqiptar, përsa i takon plotësimin të kriterëve për të përfutur nga mundësitë që ofron pushteti qendror dhe ai vendor për probleme siarsimi dhe punësimi; të thjeshtohen procedurat e aplikimeve për komunitetin rom pranë zyrave shtetërore, për një akses më të gjerë dhe lehtësim në plotësimin e dokumentacionit;

Përfundimisht mund të thuhet se elementët më kryesorë në zgjidhjen e çështjeve me të cilat përballet sot shoqëria shqiptare, përfshirë çështjet e minoritetit Rom, mbeten dialogu konstruktiv dhe i vazhdueshëm, si dhe bashkëpunimi ndërkulturor ndërmjet, institucioneve shtetërore, shoqërisë civile dhe qytetarëve, me qëllim që adresimi i problematikave dhe procesi i analizimit dhe zgjidhjes së tyre të jetë sa më gjithëpërfshirës dhe i gjithë pranuar. Përmeshja e detyrimeve që Shqipëria ka në kuadër të respektimit

të të drejtave të minoriteteve, veçanërisht ndaj minoritetit Rom, me qëllim që ky komunitet të jetojë me standardet e pjesës tjetër të popullsisë në vendin tonë, kërkon koordinim ndërinstytucional, me rëndësi thelbësore për mbrojtjen efektive të të drejtave të tij.

Referencat

Cashmore, E., 2002. Behind the windowdressing: ethnic minority police perspectives on cultural diversity. *Journal of Ethnic and Migration Studies*, 28 (2), 327- 341.

Heijes, C., 2007. Officers at work in a multicultural police force. *Policing: An International Journal of Police Strategies & Management*, 30 (4), 555-556.

Marcel Courthiade, *Prejardhja e Romëve*, 2003.

Decade of Roma Inclusion, *National Action Plan 2010-2015*, 2011

Studim për vlerësimin e nevojave të komuniteteve romë dhe egjiptiane në Shqipëri - UNDP Tiranë, 29 shkurt 2012

DEKADA E PËRFSHIRJES SË ROMËVE -

Plani Kombëtar i Veprimit 2010-2015 Strategjia kombëtare për Përmisimin e Kushteve të jetesës së Romëve, 2003

EFEKTET E QEVERISJES NË KOSOVËN E PAVARUR

Adem SHALA

PhD Candidate në UET, Fakulteti Juridik/2010. Magjistruar në Fakultetin juridik të Universitetit të Prishtinës/2001; Autor i disa punimeve kërkimore për procesin e qeverisjes dhe zhvillimin institucional në Kosovë. Shtetas i Republikës së Kosovës. Punon në PTK.

ABSTRACT

Transition countries and Kosovo, needed support from developed countries and global organizations. Furthermore, social, economic and native political initiatives were unable to promote reforms without foreign help. In the case of Kosova, the global effects were even more specific as a result of the large collection of problems over longer periods of time, and the politics of the surrounding countries, especially the dominating Serbian politics. The activity and the determination of the Kosovar society to overcome the situation compelled the International Community towards establishing attitudes, making decisions and acting, among others, in the case of Kosova. Kosova, as a country that belongs to all communities and citizens, is a specific case. The governing processes and institutions are directly influenced by the International Community and global effects. This Kosova specific governing process is a compound of two processes, specific kosovar circumstances and global effects in the region.

A special approach should be applied when global effects are evaluated and analyzed in the case of Kosovo, of special interest the practical and theoretical activity, for understanding problems, circumstances, and causes as well as the way towards surpassing obstacles and the advancement of positive processes in governing, institutions and development. Effective governance in Kosovo should aim to create the enabling environment prerequisites for the development and integration process. This is the key role, function and essential obligation of this process. Governing institutions in Kosovo should be an interacting and guarantee factor in regards to the development and integration processes. This role and function, in line with a democratic orientation, of the Kosova leadership is being demanded by the society and the International community.

Keywords: *Kosova, Global Effects, Governing, International community, Development*

Hyrje

Qellimet dhe hipotezat

Cilësia e efekteve të qeverisjes në Kosovën e pavarur, paraqet faktorin esencial ndërveprues në procesin zhvillimor dhe integruar. Pas pavarësisë së Kosovës 2008, u krijuan parakushtet për qeverisje e organizim institucional më përcaktim kushtetues e ligjore sipas standardeve demokratike dhe të së drejtës ndërkombëtare. Janë arritë suksese konkrete qeverisese, institucionale e juridike dhe një ambient i sigurisë rajonale, por kërkohet implementim më efikas, më cilësor e më efektiv i rendit juridik e politik. Këto obligime arrihen më efektet pozitive të institucioneve kryesore politike: legjislativë, ekzekutive, gjyqësore e administrative dhe angazhimit të subjekteve politike e qytetarëve në qeverisje, duke implementuar kushtetutshmërinë dhe siguruar legjitimitetin.

Proceset, vendimmarrjet, aktet dhe veprimet e mosveprimet e Bashkësisë Ndërkombëtare, kishin dhe kanë rolë të veçantë në zhvillimet intucionale dhe proceset politike e qeverisëse në Kosovë dhe rreth saj. Por, rezultatët varen kryesisht nga forcat shoqërore dhe politike e kulturore kosovare. Klasa politike dhe qytetarët kosovarë, duhet ta kuptojnë më seriozisht se tani cilësia e procesit të qeverisjes, është thelbësor për zhvillim e integrim.

Kontributi i punimit qendron në theksimin e fakteve se, pa qeverisje të mirëfilltë dhe institucione funksionale demokratike, sundim të rendit politik dhe sundim të ligjit, nuk ka as rritje ekonomike, as mirëqenje e as zhvillim të sferave tjera vitale. Punimi kontribon në gjetjen e përgjigjeve në këto pyetje kërkimore: Cilat janë cilësitë, shkaqet, pasojat, sfidat, aktet dhe efektet kryesore të qeverisjes 2008-2013? Më cilat sfida ballafaqohen institucionet dhe qeverisja kosovare pas pavarësisë dhe në të ardhmen? Si të arrihen efekte më cilësore të qeverisjes? Cilat janë dukuritë negative në qeverisje e institucione, dhe si të tejkalohen ato? Etj.

Modeli dhe metodat

U përdorën këndvështrime të shumta më metoda përkatëse, për kuptimin e shkaqeve, pasojave, korelacionet variabile dhe efektet. Kërkimi i faktorëve dhe interpretimi i akteve juridike vendore e ndërkombëtare, që veprojnë në proceset qeverisëse kosovare. Duke përdorur metoda, modele e strategji të hulumtimit më krahasime, vlerësime, etnografi vrojtuese, teori të bazuara, argumentim të fakteve e proceseve kosovare. Përdorimi i modelit eksperimental

(që vetë koha i ka vërtetuar); përfaqësimor përmes vezhgimit aktiv e pasiv; studimit kohor të përkufizuar të dukurive konkrete:2008-2013. Analiza e Raporteve monitoruese të institucioneve ndërkombëtare mbi qeverisjen dhe institucionet kosovare. Analiza e Raporteve të vetë institucioneve dhe raportet e shoqërisë civile e agjencioneve të pavarura monitoruese të qeverisjes në Kosovë. Si dhe literatura e teoritë moderne mbi qeverisjen demokratike.

Efektet e qeverisjes në Kosovën e pavarur

Konsolidimi institucional e juridik

Konsolidimi institucional e juridik i qeverisjes në Kosovën e pavarur, është i bazuar në Planin e Ahtisaarit (Comprehensive Proposal for the Kosovo Status Settlement/mart,2007) dhe mbikëqyrjen ndërkombëtare për implementimin e tij. Në nenin 1.3. të këtij Plani parashihet që: „Kushtetuta e Kosovës do të përshkruajë dhe garantojë mekanizmat ligjorë dhe institucionalë, të cilët janë të domosdoshëm për t'u siguruar se Kosova qeveriset sipas standardeve më të larta demokratike, dhe e cila do të promovojë bashkëjetesën paqësore dhe prosperitetin e të gjithë banorëve të saj” Plani i Ahtisarit, e përcakton Kosovën si shoqëri më demokraci multietnike, joreligjioze, me gjuhën shqipe dhe serbe si gjuhë zyrtare, me një ekonomi të tregut e të hapur e më konkurrencë të lirë. Ofron elemente kryesore për të drejtat minoritare përmes një formë të fortë të qeverisjes lokale të decentralizuar në nivelin komunal dhe pjesëmarrje përmbajtësore në nivelin qendror, në veçanti për komunat veriore më komunitetin e pakicës serbe.

Më krijimin e rrethanave ndërkombëtare, Kuvendi shpalli Deklaratën e Pavarësisë së Kosovës (17 shkurt 2008). Pasi njohja ndërkombëtare e një numri të konsiderueshëm të vendeve më ndikim global. Kushtetuta e Kosovës (2008) përcaktoi karakterin, funksionet dhe organizimin e institucioneve. Të gjitha përcaktimet dhe autorizimet e pushtetit qeverisës e institucional, u konsoliduan sipas kërkesave të Planit të Ahtisarit, duke i theksuar garantet e të gjitha grupeve etnike dhe të drejtat e qytetarit, veçmas minoritetit serb në Kosovë. Kushtetuta e përcaktoi sistemin politik e juridik: Republikë parlamentare e ngjajshme më sistemin qeverisës të demokracisë përendimore dhe të vendeve të tranzicionit. Shtet unik, më qeverisje lokale komunale të decentralizuar.

Politika konstitucionale i përshtatët nivelit dhe synimeve demokratike e zhvillimore të shoqërisë kosovare: sistem parlamentar dhe balancimin e

pushtetëve; sistem elektoral proporcional; garantim i i të drejtave të njeriut sipas Konventave dhe standarteve ndërkombëtare; të drejtat e komunitetëve pakicë; decentralizmin përmes qeverisjes lokale në nivelin komunal; gjykatë kushtetuese, etj. Në pajtim më zgjidhjet kushtetuese, ligjet, procedurat dhe aktet tjera nenligjore, u konstituan të gjitha institucionet.

Kushtet dhe efekti qeverisës

Procesi i qeverisjes është ballafaquar më kushte të pavolitshme: nivel të ultë të zhvillimit ekonomik; mungesë të traditës demokratike plurale; pengesa të jashtme; kulturë politike e biznesore të kaluar; përqendrim të pushtetit; dukuri negative në institucione; etj.

a) Tradita dhe rrethanat social-kulturore

Sistemi socialist, shtypja nacionale e shqiptarëve në jugosllavi, suspendimi i autonomisë 1989 dhe dhunimi i popullates dhe pengimi i proceseve demokratike në Kosovë; kompetenca të kufizuara në procesin bashkëqeverisës gjatë Administrimit ndërkombëtar; etj. kishin pasoja direkte në mungesën e traditës demokratike qeverisëse. Pra, tradita qeverisëse demokratike mungon. Ende nuk janë në nivelin e duhur vlerat kulturore e politike.

b) Niveli i zhvillimit ekonomik

Rrethanë e favorshme për qeverisje demokratike dhe qëllim i saj, është zhvillimi i qendrueshem ekonomik. Mungesa e zhvillimit ekonomik privat po i kushton qeverisjes në Kosovë, ngase nuk ka shpërqendrim të pushtetit mbi burimet egzistenciale. Pa zhvillim të sferës ekonomike private nuk ka qeverisje demokratike dhe nuk ka shpërqendrim të pushtetit, e as shoqëri civile të avancuar. Por, edhe pa qeverisje efektive, sundim të rendit e ligjit, sigurisë, politikave të përshtatshme ekonomike, administratë cilësore, shërbime publike cilësore, integrim, etj, të cilat duhet t'i siguroi mirëqeverisja, nuk ka zhvillim ekonomik e as shoqëri civile përkatëse. Pra, egziston një ndërlidhje e ndërveprim reciprok kushtëzues për tejkalimin e situatës.

Kjo sfidë mund dhe duhet të menaxhohet duke e shtuar legjitimitetin politik me efektivitetin e tij; duke plotësuar funksionet e sistemit qeveritar në sundimin e rendit dhe ligjit; Të synohet krijimi i parakushteve për liberalizim dhe ekonomi të tregut; politikave të qarta me projekte zhvillimore të suksesshme afatmesme e afatgjata. Kjo arrihet nga fuqizimi i sundimit të ligjit

dhe krijimi i sigurisë dhe parakushteve infrastrukturore për investime dhe integrim në BE.

c) Shpërqendrimi i pushtetit

Për qeverisje demokratike në Kosovë, kërkohet shpërqendrim i burimeve të pushtetit në shoqërori dhe ekonomi: pronësi, kapital, dije, informim, largim i pushtetit partiak nga shërbimet publike, administratë efikase, liria e qarkullimit dhe kushte për veprimtari biznesore. Pa zhvillimin ekonomik e shërbyes të sferës private në Kosovë, nuk mund të ketë shpërqendrim të pushtetit, e as shoqëri civile të mirëfilltë. Kërkohet forcim dhe fuqizim më i madhë i efektivitetit dhe efikasitetit të institucioneve në sferat e sundimit të rendit e ligjit sipas kushtetutshmërisë. Pa këtë nuk ka as institucione të përshtatshme, e as zhvillim ekonomik në Kosovë. Këtë e kërkon edhe Bashkësia ndërkombëtare dhe proceset globale ekonomike e integruese. Këtë e thekson edhe Fukuyama (2010:175): „Një problem jetik me të cilin përballen vendet e varfëra, që bllokun mundësitë e tyre për zhvillim ekonomik, është niveli i papërshtatshëm i zhvillimit institucional. Ato nuk kanë nevojë për shtete të zgjeruara, por kanë nevojë ama për shtete të forta dhe efektive brenda fushës së kufizuar të funksioneve të domosdoshme shtetërore.” Më këto probleme është ballafaquar edhe zhvillimi institucional dhe qeverisja kosovare.

d) Rrethanat ndërkombëtare e rajonale

Vendet që shtrihen në mesin e vendeve të zhvilluara e demokratike, e kanë më lehtë qeverisjen demokratike. Por, Kosova nuk e kishte këtë pozitë, sa i përket vendeve fqinjë. Ndikimet negative nga Serbia dhe disa rivalitetete të vendeve më ndikim, reflektuan drejtpërdrejt edhe në efektet qeverisëse e institucionalizimin në Kosovë. Faktor tjetër me rëndësi pozitive për qeverisje demokratike kosovare, janë proceset integruese të rajonit në BE dhe pozita ndaj tregjeve e proceseve globale në rajon, etj.

Dukuritë negative në institucione

Si dukuri negative e theksuar është uzurpimi i udhëheqjeve partiake nga grupe të korruptuara dhe depërtimi i tyre në institucione, si dhe mosluftimi i dukurive negative në institucione për një kohë të gjatë. Këto rrethana e shkaqe, patën pasoja në cilësinë e funksioneve institucionale, në nivelin e realizimit të roleve e kompetencave të vetë parlamentit si institucion bazë i demokracisë parlamentare, dhe rrjedhimisht, edhe në institucionet tjera. Moszbatimi i ligjit, mungesa e autonomisë së pushteteve dhe pamundësia e kontrollit reciprok, veçmas e parlamentit

ndaj ekzekutivit. Gjyqësori joefektiv ndaj bartësve të korrupsionit të lartë, mungesa e funksionimit të mirëfilltë të procesit zgjedhor, karakteristikat e subjekteve politike dhe lidhshimit të tyre, etj.

Proceset integruese

Nuk ka zhvillim të as një sfere, e integrim më vendet dhe organizatat rajonale e ndërkombëtare, pa kapacitete e cilësi qeverisëse e institucione të mirëfillta demokratike kosovare. Andaj, roli dhe ndikimi i cilësisë qeverisëse është esencial për procese zhvillimore të ndërlidhura më proceset integruese kombëtare, rajonale e globale. Shoqëria dhe politika kosovare gjithëherë duhet të krijoj parakushte për procese pozitive globale. Faktori kosovar duke i fuqizuar institucionet dhe qeverisjen cilësore, konsolidon pozitën integruese e ndërkombëtare të shtetit të Kosovës. 2.5.Çështja e veriut

Vetëqeverisja lokale dhe decentralizimi në Kosovë, njësi bazë ka komunat, të cilat gëzojnë një shkallë të lartë të vetëqeverisjes lokale dhe po sigurojnë pjesëmarrje aktive të të gjithë qytetarëve në jetën qeverisëse. Komunat po gëzojnë shkallë të lartë të vetëqeverisjes lokale në procesin e vendimmarrjes së organeve komunale dhe po sigurojnë pjesëmarrje e nevoja të të gjithë qytetarëve. Vetëqeverisja lokale komunale po i kryen më sukses funksionet e veta në të gjitha komunat e edhe në ato më shumicë serbe në pjeset tjera të Kosovës, pos veriut. Edhe Asociacioni i Komunave me shumicë serbe në veri të Kosovës, nuk ka asnjë arsye që të mos funksionoi sikurse komunat tjera. Prandaj, nuk ka asnjë arsye për asnjë formë destruktive e enklavizuese, që do ta dëmtonte multietnicitetin dhe përcaktimet demokratike të qeverisjes kosovare.

Konkluzion

Për nga forma juridike (Kushtetuta, 2008) dhe efektet konkrete, të shprehura në Raportet e institucioneve monitoruese ndërkombëtare (BB, UNDP, OKB, FMN, OECD, BE, Freedom House, Etj), nga opinionet e qytetarëve, nga vlerësimet e shumta të vetë institucioneve politike, mediave, nga shoqëria civile, si dhe nga vëzhgimet, analizat e vlerësimet e mia, mund të konstatojmë se qeverisja dhe institucionet kosovare gjatë kësaj periudhe moren këto karakteristika qeverisëse efektive:

Ø Ka filluar qeverisja përmes institucioneve të pavarura, legjitime dhe funksionale sipas përcaktimeve juridike. Ka rezultate të dukshme e konkrete

Ø Nuk ishte cilësia e duhur e lidhshimit dhe

e zyrtarëve në institucionet përfaqësuese, ekzekutive, në gjyqësor, në administratë, në shërbimet publike dhe as në institucionet tjera të pavarura. Vërejtje të theksuara ka në organet e ndjekjes dhe tëk gjyqësori, të cilat nuk ishin efektive kundër dukurive negative në institucione, dhe nuk kishin përkrahje serioze nga institucionet kryesore politike.

- Nuk ka politika të qarta ekonomiko-zhvillimore. Ka ngecje në krijimin e kushteve për mjedis të përshtatshëm biznesor. Politikat ekonomike të gjertanishme, nuk janë konkrete e specifike, nuk janë projekte e strategji afatëmesme dhe afatgjata, për zhvillim të qëndrueshem ekonomik.
- Autoriteti dhe legjitimiteti qeverisëse e institucional po përceptohet negativ tek qytetarët, si rezultat i dukurive negative të grupeve në udhëheqjet partiake dhe në institucione.
- Konkurrenca ndërpartiake është jo parimore: e përcjellur më akuza, shpifje e ofendime dhe jo sa duhet bashkërenduese në vendimmarrjet pozitive.
- Mungojnë forcat opozitare të mirëfillta. Si rezultat i kësaj ka pjesëmarrje të ultë në votime dhe munges të pjesëmarrjes cilësore e sasiore të qytetarëve në procesin politik.
- Mosndëshkim nga gjyqësori i bartësve të dukurive negative në institucione dhe përzjerja e politikës në gjyqësor.
- Mosndëshkim i subjektëve dhe liderve të tyre më votë nga qytetarët, si rezultat i votuesve emocional dhe më struktur të vetëdijes politike të ngarkuar nga e kaluara dhe jo sa duhet kognitive.
- Shkelje të rënda të parimeve demokratike në procesin zgjedhor.
- Me sistemin zgjedhor proporcional u influencua paksa bashkërenditja, kooperimi dhe toleranca ndërpartiake dhe ulja e tensioneve në mes tyre në procesin qeverisëse. Si rezultat i proporcionalitetit zgjedhor, nuk kemi dy taborre dhe dy tirani të shumicave, por disa parti të mesme të detyruara për aleanca e bashkëpunim.
- Guximi qytetar dhe aktiviteti racional politik, ka fillue të rritet.

Referencat

- Armitage, J. (Nëndor/2012), "Gjyqësori dhe korrupsioni pengojnë ekonominë", Kosova sot, fq.6
 The Ahtisaari Plan and North Kosovo (Gerard.M.Galluci) 2011 <http://www.>

- transconflict.com/10/wp-content/uploads/2011/11/PolicyPaper_AhtisaariPlanNorthKosovo.pdf,(shiquar, dhjetor 2013)
- Barometri Global i Korrupsionit(korrik 2013):"Gjyqësia, sektori më i korruptuar",Kosova sot 9.07.2013
- CONSTITUTION of The Republic Kosovo 2008 http://www.gjk-ks.org/repository/docs/Kushtetuta_RK_ang.pdf ,(shiquar, dhjetor 2013)
- European Commission, (2011), "Kosovo 2011 Progress Report", Brussels.
- European Commission, (2012), "Kosovo 2012 Progress Report", Brussels.
- European Commission, (2013), "Kosovo 2013 Progress Report", Brussels.
- Declaration of Independence (17 February 2008), the Assembly of Kosovo, <http://www.assembly-kosova.org/?cid=2,128,1635> ,(shiquar, dhjetor 2013)
- Instituti Demokratik i Kosovës(KDI), (2013),Raport monitorues: Mbi 10 vjet parlamentarizem në Kosovë, Gaz:Koha ditore 04.08.13,f.2
- Inglehart/Wellzel,Christian 2005: Modernization, Cultural Change and Democracy: The Human Development Sequence, Cambridge, p.300
- European Commission, Brussels (10 October 2012) on a Feasibility Study for a Stabilisation and Association Agreement between the European Union and Kosovo,http://ec.europa.eu/enlargement/pdf/key_documents/2012/package/ks_feasibility_2012_en.pdf ,(shiquar, dhjetor 2013)
- Armitage,J.(Nëndor/2012), "Gjyqësori dhe korrupsioni pengojnë ekonominë",Kosova sot,fq.2.
- Komisineri Stefan Fule (10 tetor2012), "MSA për Kosovën", Gaz.Koha ditore,f.2.
- Khaldun,S.(Gusht/2012), "Korrupsioni-problem i institucioneve dhe i shoqërisë", Koha ditore, fq.2.
- Grupi Ndërkombëtar Drejtues, (10 shtator 2012),"Përfundimi i mbikëqyrjes ndërkombëtare të pavarësisë" Kosova sot, f.1
- International Court of Justice advisory opinion on Kosovo's declaration of independence http://en.wikipedia.org/wiki/International_Court_of_Justice_advisory_opinion_on_Kosovo%27s_declaration_of_independence ,(shiquar, dhjetor 2013)
- Merkel,W.2010: Systemtransformation. Eine Einführung in die Theorie undEmpirie der, Wiesbqden p.30
- Fondi Monetar Ndërkombëtar,(4 janar 2013),Rritja ekonomike 2012, Bruksel, Telegrafi, f.1
- Organizata Europiane e Gjyqësisë,(25/qershor/2013),"Korrupsioni largon investitoret nga Kosova", Gazeta: Kosova sot,1)
- Lipset, S. M.1959: Economic development and political Legitimacy, in: APSR 53, 69-105
- Lipset, S. M,(1960) Politikal man, London, p.f48
- Sekretari i përgjithshëm i OKB-së,(nandor-2012), Raporti tre mujor për Kosovën,Kosova sot,f.1
- Vanhanen,T,2003: Demokratization. A Comparative Analysis of 170 Countries,London
- United Nations, Resolution 1244, adopted by the Security Council, 4011th meeting. https://www.essex.ac.uk/armedcon/story_id/000367.pdf ,(shiquar, dhjetor 2013)
- Freedom House, 2010,1011,2012, Parts of Kosovo (<http://www.freedomhose.org/>) e vizituar më 28 dhjetor 2012.
- Letter dated 26 March 2007 from the Secretary-General addressed to the President of the Security Council http://www.unosek.org/docref/Comprehensive_proposal-english.pdf ,(shiquar, dhjetor 2013)
- The result was a 15-point "First Agreement of Principles Governing the Normalisation of Relations", signed on 19 April http://en.wikipedia.org/wiki/Brussels_Agreement_%282013%29#Conclusion ,(shiquar, dhjetor 2013)
- UNDP((United Nations Development Programme), (2009)"Human Development Report 2009, Overcoming barriers:Human mobility and development"; and UNDP,(2010) Kosovo Human Development Report 2011: Social Inclusion., Banka Qendrore të Kosovës,Gjendja financiare, gazeta Kosova sot,20.dhjetor 2012).
- BQK: Raporti vjetor 2010(qershor 2011) Prishtinë Statistikat zyrtare të BQK-së, Seritë kohore: <http://www.bqk-kos.org/?cid=1,124>; Raporti i Stabilitetit Financiar nr 3. <http://www.bqk-kos.org/?cid=1,131>; BQK :Raporti i Bilancit të Pagesave; <http://www.bqk-kos.org/?cid=1,133>,(shiquar, dhjetor 2013)
- Fukuyama, F.(2010):State Building–Governance and World Order in the Twenty-First Century in Albanian, AIIS, Tiranë,(Erion Shehi), p.175 and 174-177.

SISTEMI I DREJTËSISË NË KUSHTETUTËN E SHQIPËRISË DHE SFIDAT E INTEGRIMEVE EUROPIANE

Aleks NIKOLLI

ABSTRACT

This paper deals with the functioning of the justice system and its institutions in constitutional level and the problems encountered in these years of life of the new Constitution, starting from the Supreme Court, the High Council of Justice and the General Prosecutor.

The paper is based on the study of the functioning of each of these important constitutional bodies in transition years, trying to look at them in light of constitutional norms, which stipulates the organization and field of action of these bodies. To accomplish this, we have endeavoured to document cramps, which these institutions have experienced during their constitution and further during their operation in the constitutional function, in respect of the principles of separation and balancing of powers and the rule of law. The identification of problems in the lives of these institutions is done by analyzing the duties accomplishment, which is assumed that the constitution has charged to these institutions, with the foresight of the drafting time of the constitution and on the other hand by analyzing the new challenges facing by our society in the course of European integration processes.

Through the identification of defects of these constitutional provisions, the real purpose of the paper is the proposal of constitutional possible solutions to overcome these barriers through careful weighing of their suitability in our political and social context, so that they not only serve as a temporary valve blast of current pressures, but as a long-term solution during the European integration path of our society.

Keywords: *Constitution of Albania; the justice system; independence of the judiciary, the supreme court; high council of justice; European integration.*

Hyrje

Kushtetuta e Republikës së Shqipërisë ka mbushur në fundvitin e shkuar 15 vite jetë . Megjithë meritën e largpamësisë së hartuesve të saj, është e pashmangshme që gjatë jetësimit të saj me situata të realitetit poliko-kushtetuese, ajo të mund ti përballojë ato në çdo rast me të njëjtin sukses me të cilin është menduar fillimisht. Në bindjen tonë, ka qenë tejet e vështirë, që vetëm pas 7 vitesh tranzioni të vështirë, i cili pasoi një periudhë të gjatë të izolimit të diktaturës komuniste, që hartuesit e saj të mund të llogaritnin me përpikmëri gjithë rrjedhat dhe zhvillimet politike, ekonomike dhe integruese të vendit tonë.

Mirëpo nga ana tjetër kjo largpamësi e admirueshme e baballarëve të kushtetutës, jo vetëm që nuk duhet të përbëjë pengesë apo tabu, por përkundrazi duhet të shërbejë si nxitje që në kushtet aktuale post emergjente, të ulemi dhe të shohim më me gjakftohtësi sesi ajo duhet përmirësuar në kushtet e integritimeve europiane.

Fokusi i trajtimit të këtij referati do të jetë trajtimi i problemeve me të cilat ligji themeltar i shtetit ka ndeshur në vështirësi dhe pengesa sa u përket institucioneve të sistemit të drejtësisë dhe gjetjes së zgjidhjeve të mirëmenduara për të ardhmen. Gjatë këtij trajtimi do të ndalemi veçanërisht në problemet e vazhdueshme që jemi ndeshur në lidhje me emërimet e funksionarëve të lartë të sistemit të drejtësisë, që nga anëtarët e gjykatës së lartë dhe kushtetuese, anëtarët e Këshillit të lartë të drejtësisë (K.L.D) dhe të prokurorit të përgjithshëm. Identifikimi i problemeve, nuk është qëllim në vetvete, pasi ai nuk është produktiv nëse më tej nuk shërben për thellimin e mendimeve, për zgjidhjen e tyre. Çështja e ndryshimeve kushtetuese ka qenë dhe është përsëri sot, jo vetëm në mëndjet e politikanëve dhe konstitucionalistëve (Omari 2012, f. 29), por së pari të vetë aktorëve institucionalë, ngritja dhe funksionimi i të cilave zë fillë nga Kushtetuta e Republikës. Po ashtu në kuadër të vlerësimit të ecurisë drejt standarteve më të larta europiane, nevoja e ndryshimeve kushtetuese është sugjeruar edhe nga raportet më të fundit të Këshillit të europës dhe të Komisionit të BE-së për vendin tonë .

Megjithëse tema e ndryshimeve kushtetuese ka qenë dhe vazhdon të mbetet objekt diskutimesh të zjarra mes konstitucionalistëve, politikanëve dhe vetë organeve të sistemit të drejtësisë, në këtë punim jemi përpjekur që këto pikëpamje dhe nevoja ti trajtojmë nga qasja praktike dhe në harmoni me

proceset e integritimeve europiane të cilat vendi ynë po kalon.

Rishikimi i literatures dhe Metodologjia e punimit.

Për kryerjen e këtij punimi jemi mbështetur së pari në literaturën reçente kushtetuese të vendit e cila ka trajtuar organizimin dhe funksionimin e strukturave të drejtësisë pas miratimit të kushtetutës së re të vitit 1998. Po ashtu jemi përpjekur (në rastet e pakta ku kemi gjetur prononcime publike të tyre) që të paraqesim në studim edhe vetë zërin e aktorëve kryesorë të sistemit të drejtësisë. Nisur nga vetë tematika e këtij trajtimi, për secilën nga çështjet e shqyrtuara kemi marrë në konsideratë edhe opinionet zyrtare të BE dhe KE mbi performancën e organeve të drejtësisë dhe problematikën e evidentuar prej tyre.

Natyra e këtij punimi është përshkruar dhe analizues i situatës së organeve të sistemit të drejtësisë dhe nevojës së reformimit të tyre kushtetues. Metodatat e përdorura për identifikimin e problemeve dhe më tej për nxjerrjen e përfundimeve janë cilësore. Gjatë këtij punimi është analizuar nga afër funksionimi në praktikë i normave kushtetuese që rregullojnë veprimtarinë e Gjykatës së Lartë, asaj Kushtetuese, të KLD dhe Prokurorit të përgjithshëm dhe mbi këtë bazë janë dhënë dhe sugjerimet për ndryshime kushtetuese.

Analiza e gjetjeve

Mënyra e përzgjedhjes së anëtarëve të Gjykatës së Lartë dhe asaj Kushtetuese.

Një nga elementet thelbësorë për rritjen e autoritetit dhe të pamvarësisë së Gjykatës së Lartë dhe të Gjykatës Kushtetuese është mënyra e përzgjedhjes së gjyqtarëve. Ajo që duhet shmangur është që vendimarrja e gjyqtarëve të Gjykatës së Lartë dhe asaj Kushtetuese duhet të jetë e pavarur nga qëndrimi i shumicës parlamentare që i zgjedh, apo që i ka zgjedhur. Vlerat që duhet të kenë personat që zgjidhen për gjyqtarë të lartë e kushtetues përbëjnë njërin anë të problemit, ndërkohë që formula procedurale kushtetuese e zgjedhjes së tyre mbetet po aq përcaktuese.

Votimi i kandidaturave të gjyqtarëve të lartë me një minimum prej 36 deputetësh, me votim të hapur dhe ndryshimi i procedurës së zgjedhjes së Presidentit të Republikës e ka bërë më të kritikueshme procedurën aktuale kushtetuese. Në raportin e progresit të Komisionit European 2013, shprehimisht thuhet:

“Procedura e emërimit të anëtarëve të Gjykatës së Lartë duhet të ndryshohet.”

Propozimet e mundshme për ndryshime kushtetuese në mënyrën e përzgjedhjes së gjyqtarëve të lartë:

- Propozimi i kandidaturave nga K.L.D. (sipas propozimit të komisionit të Venecias) në numër sa dy apo trefishi i vendeve vakante pas një procesi përzgjedhës transparent dhe më pas emërimi i tyre nga Presidenti i Republikës (duke shmangur ndërhyrjen e kuvendit).
- Ndryshimi i kuorumit të miratimit të propozimeve të Presidentit nga Kuvendi, nga ajo aktualja me shumicë të thjeshtë në shumicë të cilësuar prej 3/5 të të gjithë anëtarëve të Kuvendit.
- Përmbysja e procedurës aktuale, ku të jetë Kuvendi propozuesi i kandidaturave dhe Presidenti të dekretojë emërimin, duke shtuar kriteret përzgjedhëse të Kuvendit, si rritja e kuorumit me 3/5, apo duke parashikuar një bord apo organ të pamvarur si K.L.D.-ja për të propozuar një listë orientuese paraprake.
- Shtimi në të tre variantet e mësipërme edhe i filtrit të gjykatës Kushtetuese, për të gjykuar vendimet eventuale refuzuese të Kuvendit, apo të Presidentit të Republikës.

Juridiksioni fillestar i Gjykatës së Lartë

Trajtimi i diferencuar i akuzave penale ndaj një kategorie zyrtarësh të lartë vetëm nga Gjykata e Lartë në vlerësimin tonë nuk është më i justifikuar në kushtet aktuale. Neni 141 i kushtetutës bie në kontradiktë me nenin 18 të Kushtetutës së Republikës “Barazia e shtetasve para ligjit”, dispozitë e cila sipas nesh bën pjesë në kategorinë e normave që konsiderohen si “Superkushtetutë”. Sot nuk ekziston më një përligje e arsyeshme dhe objektive për të bërë një trajtim procedural kaq të diferencuar mes qytetarëve të zakonshëm dhe kësaj kategorie zyrtarësh. Zgjidhja më e mirë do të ishte gjykimi i tyre në juridiksion fillestar nga Gjykata e Apelit.

Këshilli i Lartë i Drejtësisë

Veprimtaria e K.L.D. dhe mënyra e organizimit të tij kanë qenë dhe janë në fokus të debateve edhe pas vendimit të gjykatës kushtetuese nr.14, datë 22.05.2006. Pamvarësia e këtij institucioni dhe funksionimi i tij janë kritikuar edhe nga raporti i komisionerit të të drejtave të njeriut pranë K.E. në Janar 2014.

Propozimet për ndryshime kushtetuese në këtë institucion janë:

- Bërja e mandatit të anëtarit të K.L.D.-së profesion me kohë të plotë.
- Ndryshime në formulën e kompozimit të tij.
- Shtrirjen e kompetencave të K.L.D.-së edhe në propozimet për zgjedhjen e gjyqtarëve të Gjykatës së Lartë.
- Detyrimin për arsyetimin e vendimeve për masat disiplinore dhe për promovimet e gjyqtarëve.

Prokurori i Përgjithshëm

Megjithëse Prokurori i Përgjithshëm zgjidhet nga Kuvendi me propozim të Presidentit të Republikës, kuorumi minimal për zgjedhjen e tij e bën atë një institucion fragjil dhe larg të qenit apolitik. Nga ana tjetër nga jeta kushtetuese e këtij institucioni në këto 15 vite ka rezultuar se çështja e garancive për mosshkarkimin politik të Prokurorit të përgjithshëm është një element edhe më i rëndësishëm se vetë emërimi i tij.

Propozimet për ndryshime kushtetuese në këtë institucion:

- Ngritja e kuorumit të Kuvendit për miratimin e Prokurorit të Përgjithshëm në 3/5.
- Zgjatja e mandatit të prokurorit të Përgjithshëm në së paku 7 vite.
- Implementimi i garancive të parashikuara në nenet 90, 91, 128 dhe 140 të Kushtetutës, për shkarkimin e Prokurorit të përgjithshëm.

Konkluzione

Një normë e krijuar, çfarëdo qoftë ajo, shihet sa është funksionale vetëm në përballje me realitetin, sikurse një normë, duhet të ndryshohet vetëm nëse ajo shkelet, sepse në këtë mënyrë tregon papërshtatshmëri me realitetin. Kësisoj edhe Kushtetuta e Republikës së Shqipërisë, vetëm pas përballjes serioze me realitetin dhe shkeljen e saj, imponon nevojën për ndryshime në segmentet të caktuara të saj, kryesisht që kanë të bëjnë me sistemin e drejtësisë. Kritikkat e Komisionit Europian, të Këshillit të Europës dhe të Departamentit Amerikan të shtetit, duhet të përkthehen në nisma aktuale për përmirësime ligjore, nisma të cilat nuk mund të jenë efektive nëse nuk reflektohen edhe në kushtetutë.

Variantet e ndryshimeve kushtetuese në dispozitat që parashikojnë përzgjedhjen e zyrtarët e lartë të sistemit të drejtësisë, mund të jenë të ndryshme, por ajo

çfarë duhet ti përshkojë të gjitha ato është përqendrimi ekskluzivisht i përzgjedhjes së kandidaturave të tilla vetëm mbi bazë profesionalizmi dhe ndershmërie, duke kufizuar kështu në maksimum ndikimet politike.

Referenca

- Aurela Anastasi, E drejta kushtetuese, Pegi 2004.
- Aurela Anastasi, Çështje të marrëdhënieve dhe pavarësisë institucionale gjatë procesit të emërimit të gjyqtarëve, në Republikën e Shqipërisë, Revista Constitutio, nr. 1 2012, Prishtinë 2012, faqe 77-84.
- Bashkim Dedja, Shpresa Beqaj, Fjala e Kryetarit të Gjykatës Kushtetuese dhe e Kryetares së Gjykatës së Lartë në aktivitetin e organizuar nga misioni i BE-së për drejtësinë 11 Korrik 2012.
- Dispozitat kryesore kushtetuese, miratuar me ligjin nr 7491, datë 29.04.1991.
- Gazeta Shqip, 23 Prill 2013.
- IDRA, Korrupsioni në Shqipëri, Perceptime dhe Përvoja, Sondazh i kryer nga IDRA në vitin 2008 me financim të USAID.
- Komisioni i Venecias, “Raporti mbi standartet europiane të pamvarësisë së sistemit gjyqësor”, Pjesa II-Institucioni i Prokurorisë, CDL-AD(2010)040.
- Kristaq Traja, Kushtetuta duhet ndryshuar urgjentisht, intervistë për revistën Java.
- Kushtetuta e Republikës së Kosovës.
- Kushtetuta e Republikës së Shqipërisë, miratuar me ligjin nr. 8417 datë 21.10.1998.
- Ligji Nr. 8811, datë 17.5.2001, ndryshuar me ligjin nr. 9448, datë 5.12.2005, “Për organizimin dhe funksionimin e këshillit të lartë të drejtësisë”.
- Luan Omari, Pavarësia e Gjyqësorit-strumbullar i shtetit të së drejtës, referat në konferencën “Sistemi kushtetues dhe sfidat e tij”, Dhjetor 2009. Marrë nga: <http://www.soros.al/Referatet.doc>.
- Luan Omari, “Shteti i së drejtës”, Botimi III, Shtëpia botuese “Elena Gjika”, Tiranë 2008.
- Luan Omari, Parime dhe institucione të së drejtës publike, Shtëpia botuese “Eleni Gjika”, botimi i dhjetë, Tiranë 2007.
- Luan Omari, Mbi ndryshimet e mundshme kushtetuese, Revista Avokatia nr. 1, 2012, Botim i dhomës Kombëtare të avokatisë, Tiranë, 2012.
- Luan Omari, Ndarja e pushteteve dhe pavarësia e institucioneve kushtetuese, Botimet Elena Gjika, Tiranë, 2011.
- Opinion i Komisionit Europian për anëtarësimin e Shqipërisë në BE, 2011.
- Raporti i komisionerit për të drejtat e njeriut në Këshillin e Europës Nils Muižnieks. Marrë nga: <https://wcd.coe.int/com.instranet.InstraServlet?command=com.instranet.CmdBlobGet&InstranetImage=2422021&SecMode=1&DocId=2093512&Usage=2>.
- Raporti i progresit të Komisionit Europian 2013.
- Vendimi nr. 2, datë 19.1.2005 i Gjykatës Kushtetuese të RSh-së.
- Vendimi nr. 24, datë 09.06.2011 i Gjykatës Kushtetuese të RSh-së.
- Xhezair Zaganjori, “Demokracia dhe Shteti i së Drejtës”, Shtëpia bot. “Luarasi”, Tiranë 2002.
- Zef Brozi, Gjyqësori pushteti më pak i rrezikshëm, Revista Jeta Juridike, nr 3 viti 2006, faqe 4-18.

DREJTËSIA SOCIALE DHE DINJITETI NJERËZOR NGA PIKËVËSHTRIMI I TË DREJTËS KUSHTETUESE

Edmond AHMETI

ABSTRACT

In the conditions in which in Albania in continue way people and lawyers talk about social justice, rule of law and use to take as example different legal, economical, political and social reforms it seems that the notion of human dignity is overpassed and also is not in attention the fact that a country could not have a social justice and a rule of law having individuals and citizens without human dignity, this one must be guaranteed by the constitution.

This paper aims to bring in your attention after analyzing in comparative level, the way in which other states have reacts to develop a social state, and by the other side his citizens have gained an eternal human dignity.

Through the methods of analytic, historical research, deduction and induction, interpretation ad literam and teleological interpretation, we aim to analyze all the constitutioal and international legal framework that have in its focus social justice and the paradoxes that we meet in its implementation. Also will try to interpret notions as: dignity, personality, honesty, social justice, social equity.

The comparative analyze of legal framework and of German Romanian and Albanian jurisprudence will help us to understand better what definition of social justice is more suitable for Albanian reality, having in attention that this notion varies from one country to another.

Key words: *Social Justice, Dignity, European Chart of Social Justice, Social Equity*

Hyrje

Të flasësh për dinjitetin njerëzor dhe të drejtat që ka individi pashmangshmërisht do të duhet që t'i referohemi formës dhe regjimit të një shteti i cili duhet të jetë jo vetëm liberal por edhe të këtë kaluar një proces demokratizimi. Me anë të kuadrit ligjor, është mëse normale që shteti të eliminojë pengesat dhe barrierat ekonomike, sociale apo të çfarëdollojshme të cilat pengojnë dhe vështirësojnë zhvillimin e lirë, të plotë dhe kompleks të individit.

Parimi i dinjitetit human konsiston në faktin që cdo njeri në cdo lloj momenti dhe situatë sociale që ndodhet duhet të gjendet në një pozicion ku të këtë oportunitete dhe mundësi të njëjta për vetërealizimin dhe vetëpermbushjen e tij. Pra secili prej nesh duhet të këtë shanse të njëjta për të shijuar në mënyrë efektive liritë dhe të drejtat e tij kushtetuese. Kështu, parimi dhe nocioni i dinjitetit human është pashmangshmërisht i lidhur nga një anë me parimin e “barazisë përballë ligjit” dhe nga ana tjetër me parimin e “barazisë së mbështetjes dhe shanseve”.

Qëllimi dhe objektivat e studimit

Qëllimi i përgjithshëm i këtij studimi sic e kemi parashtruar edhe në abstrakt, konsiston në pasqyrimin e plotë të konceptit juridik, moral, shoqëror dhe filozofik të dinjitetit njerëzor dhe drejtësisë sociale.

Pyetja kërkimore, hipoteza dhe metodologjia e punimit

Metodologjia e përdorur është ajo e metodës krahasuese të legjislacioneve të ndryshme duke përballur doktrinat me të zhvilluara perëndimore si ajo gjermane apo hungareze me doktrinat lindore si ato rumune, ruse.

Analizë, interpretim të dhënash

Në fakt nuk është e lehtë që të realizohet drejtësia sociale pasi presupozohet që të limitohet loja spontane e forcave sociale dhe politike të cilat ndërhyjnë ndonjëherë qëllimisht e shpesh herë indirekt si pasojë e një veprimi që në qender ka tjetër qëllim, në krijimin e disproporcioneve në ndarjen e pushtetit, të burimeve, të të ardhurave duke arritur deri aty sa të pengojë arritjen e objektivave themelore në vetërealizimin personal.

Në këto kushte parimi i barazisë substanciale vendoset si një normë qëllimi e cila si cdo normë

programatike passjell një efekt të trefishtë:

- a) Atë të autorizimit të fuqive publike për të vepruar në përputhje me normat e paracaktuara:
- b) Atë të konkurrimit të menjëhershëm të interpretimit të vlerave kushtetuese pozitive:
- c) Atë të mënjanimit të ligjeve të ndryshme të cilat bien ndesh me Kushtetutën

“Të drejtat sociale” përbëhen nga një tension dialektik mes individit dhe shoqërive të caktuara, duke pasur në brendësinë e saj kjo marrëdhënie një tërësi kombinimesh momentesh individuale dhe kolektive, ku tërësia e të drejtave sociale shtrihet sa tek individi që kemi në fokus, po aq edhe tek shoqëria më të cilën ky individ bashkëvepron.

Gjithsesi duket sikur drejtësia sociale krijohet, zbatohet dhe garantohet vetëm nga shteti. Pra nga A-ZH drejtësia sociale duket se është e barabartë dhe e përfshirë tërësisht nga nocioni shtet. Në të vërtetë do të duhet që edhe mentaliteti shqiptar i shtetformimit, jetesës dhe ekzistencës të ndahet nga një nocion i tillë. Nëse vërtetë do të duam dinjitet njerëzor dhe drejtësi sociale, atëherë e gjitha duhet të fillojë nga vetë ne: nga familjet tona, nga shkollat, etj.

Si klasifikohet dinjiteti human sipas legjislacioneve të ndryshme:

a. Në Gjermani:

Rëndësia e madhe e nocionit të dinjitetit human është e njohur në mënyrë unanime nga doktrinat juridike të shumë vendeve, duke u njohur si “parimi më i rëndësishëm i të drejtës objektive”, “si vlera më e lartë e Kushtetutës së një vendi”, “si pika fikse e një rendi të së drejtës”, si “themeli i të drejtave themelore” e se fundmi si “parim themelor i të drejtës natyrale”.

Gjithsesi ka studiues dhe juristë gjermanë si Enders i cili vlerëson se dinjiteti njerëzor është një “Parim euristik” ose vetëm një “parim thelbësor” i cili në dallim nga norma juridike, nuk ka forcë detyruese. Por nga ana tjetër ky jurist beson se fuqia publike nuk ka detyrë më të rëndësishme se sa krijimi i kushteve, garantimi dhe sigurimi i dinjitetit njerëzor.

Por çfarë përfaqëson e drejta për dinjitet?

Megjithëse sic përmendëm nuk kemi një formulë të pranuar përgjithësisht rreth përmbajtjes së dinjitetit njerëzor, gjithsesi janë disa pika kyçe, apo nen të drejta të cilat e përbëjnë apo e plotësojnë nocionin e dinjitetit njerëzor. Këtu përmendim:

1. E drejta për të pasur një sferë / jetë private.
Për herë të parë në 1969 në Gjermani në një

vendim të gjykatës së lartë bëhet dallimi mes sferës private dhe asaj intime. Pjesa intime apo e brendshme e jetës së dikujt që është aq e domosdoshme për zhvillimin e lire dhe të përgjegjeshem të personalitetit në të cilin individi mund të terhiqet sa herë të doje, duke mos ju nenshtruar hetimit të njerezve përreth.

2. E drejta për identitet të vetin. Normalisht që zhvillimi dhe kuptimi i individualitetit janë në një lidhje të ngushtë me elementet përcaktuese të saj. Kështu pjesë e identitetit të dikujt është edhe e drejta e individit për të birësuar apo pranuar një birësim. Birësimi nuk lidhet vetëm me trashëgiminë gjenetike të individit por edhe me disa nuanca të karakterit të tij. Zbulimi dhe përcaktimi i individualitetit përben një proces kompleks në të cilin njohjet biologjike nuk janë në mënyrë ekskluzive më të rëndësishme nga pikvështrimi i personit të interesuar.
3. E drejta për prezantimin e vetes. Ana artistike e përfaqesimit të vetes është e mbrojtur me anë të garantimit kushtetues dhe ndërkombëtar që i jepet lirisë së shprehjes. Kështu pra në vendimin e njohur si Caroline de Monaco është vendosur se: “e drejta për një imazh të vetin siguron një të drejte vendimi në lidhje me realizimin dhe përdorimin e fotografive të cilat lidhen me personin në fjalë.
4. E drejta për të disponuar për veten. Kjo e drejtë ka të bëjë jo vetëm me individin dhe imazhin e tij por edhe me të dhënat personale dhe sensitive të tij. Një vendim i vitit 1983 në Gjermani në kohën e një numërimi popullsisë është elaboruar teoria e mbrojtjes se të dhënave personale. Mosgarantimi i kësaj të drejte con deri në humbjen e individualitetit dhe të dinjitetit të dikujt.

b. Specifikat hungareze për dinjitetin

Me anë të një vendimi 64/17.12.1991 Gjykata Kushtetuese hungareze ka vendosur se “e drejta për dinjitet njerëzor presupozon autonominë ose të drejtën për të disponuar jo vetëm për veten të cdo individi por përfshin një bërthamë të cilin i është larguar një dispozite të cdo personi tjetër sipas konceptit klasik që individi duhet të ngelet subjekt i se drejtës dhe nuk mund e nuk duhet të kthehet në mjet apo objekt të se drejtës. një vendim po ashtu më interes edhe për realitetin shqiptar jo vetëm për sa i përket dinjitetit njerëzor, është ai më nr 8/18.2.2011 ku gjykata vendosi qe..... Sipas gjykatës Kushtetuese kjo situatë vulnerabiliteti e nepunesit publik, përcakton trajtimin e tij si “mjet” të

realizimit të problemeve publike, gje që bie ndesh më dinjitetin njerëzor.

c. Dinjiteti njerëzor dhe situata në Rumani

Interesant është fakti se sipas legjislacionit rumun nocioni i dinjitetit në sens të gjere u aplikua sa ndaj personave fizike aq edhe ndaj atyre fizike. Ndaj Gjykatës Kushtetuese roli për të limituar konceptin e dinjitetit njerëzor i jep formë të tjera dinjitetit në thelb. Kështu Gjykata Kushtetuese ka vendosur se: si ndjesia e nderit dhe dinjitetit është karakteristike për personat fizike në të njëjten mënyrë mund të flitet për famën dhe emrin e mirë të një institucioni apo autoriteti publik. për pasojë sintagma “dinjiteti dhe nderi ... i institucioneve publike ... i nenshtrohet sferës së aplikimit të limiteve të lirise se shprehjes“. Ndërkohe Gjykata Kushtetuese rumune është shprehur më anë të vendimit 1576 dt 7 dhjetor 2009 se dinjiteti njerëzor është një nga vlerat kryesore të shoqërisë dhe të një shteti të se drejtës. Por gjithsesi ky vendim përcakton se lato sensu dinjiteti është një nocion që i përket edhe personave fizike edhe atyre juridike, nderkohe nga ana tjetër, dinjiteti njerëzor është një nocion i cili i përket vetëm personave fizike dhe është një nocion i patjetersueshem.

d. Doktrina lindore mbi dinjitetin njerëzor dhe drejtësinë sociale

Interesant është pikevështrimi i doktrines ruse për drejtësinë sociale dhe dinjitetin human. Studjuesi A.A.Guseinov në punimin e tij „Drejtësia mbi vlerat dhe moralin” propozon të klasifikojme nocionin e drejtësisë sociale sipas qasjes dhe pasojave që ajo ka mbi individualitetin e njeriut por edhe mbi shoqërinë si të tërë, duke i ndarë në nocione „holiste” (Hegeli, Platoni, Aristoteli, Marksi) dhe nocione „konfliktualo-individualiste” që hasen tek liberalët modernë si Locke, Hobbes apo Bentham. Sipas grupit të parë, studiuesi rus evidenton se ata optonin që të mirën e përbashkët për të gjithë e vendosnin në plan të parë, duke mos e lënë të reduktohet në shumën e përfitimeve që mund të marrë një individ i vetëm. Ndërsa të dytët, sipas mendimit të Guseinov, ngrajnë idenë se shoqëria dhe të mirat e saj materiale vërtiten rreth interesave të individëve dhe ju shërbejnë qëllimeve të individëve.

Per t'u rikthyer në doktrinën ruse, do të duhet që të kuptojmë mentalitetin e doktrinës juridike dhe shtetformuese të këtij vendi. Një shprehje ruse e cila përben dhe dilemën kryesore në këtë pikë është: „si të jetosh, sipas ligjit apo sipas drejtësisë sociale?”. që këtu vihet re dukshëm që drejtësia sociale dhe ligji jo

gjithmonë koincidojnë në doktrinën lindore. Kësisoj duhet të analizojmë disa fakte historiko-shoqërore për të kuptuar realitetin aktual ligjor, që ka interes edhe për punimin tonë.

Fakti i dytë është ai gnoseologjik, në vija të trasha e drejta romake u nda shumë shpejt nga feja dhe influenca e saj, madje lejoi që të formoheshin kanonet dhe dogmat fetare pikerisht si një degë e veçantë e drejtësisë e cila të rregullonte marrëdhëniet juridike ndaj dhe me kishën, duke e ruajtur të paprekur të drejtën publike dhe atë civile e tregtare mes individëve nga influencat kishtarë.

I treti ndër faktorët është ai kazual apo i thënë ndryshe rastësor. Ekzitojnë dy pikëvështrime bazë në rolin e të drejtës mbi jetën e shoqërisë... Këtu vëmë re se një situatë e tillë haset shpesh herë edhe në Shqipëri kur në kuadrin e adoptimit të legjislacionit shqiptar me *acquis communautaire* miratohen ligje të cilat nuk përfaqësojnë realitetin shqiptar dhe për pasojë kthehen në inefektive dhe aspak të aplikueshëm.

Për këtë arsye, vazhdon argumentimin e tij Zorkin, ligjet nuk duhet të formohen sipas tekave të autoriteteve por duhet të jenë reflektim i domosdoshmërive të shoqërisë dhe natyrës njerëzore. Prandaj, ligjet nuk duhet të shpiken por duhet që të zbulohen.

e. Drejtësia sociale në Shqipëri

Nga sa evidentuam më sipër në rrafsh krahasues drejtësia sociale dhe objektivat sociale kuptohen specifkisht nga një shtet në tjetrin dhe nga një shoqëri në tjetrën. Ndërsa shteti shqiptar dhe ligjvënësit shqiptarë janë munduar t'i japin rëndësinë maksimale drejtësisë sociale në tërësi duke parashikuar në pjesën V-të të Kushtetutës, neni 59, pikërisht objektivat socialë më kryesorë të cilat duke marrë një vlerë kushtetuese qëndrojnë në bazë të formimit të politikave shqiptare duke fituar një farë pavarësie nga rotacionet politike dhe ndryshimet e legjislativave. Nga ana tjetër vlen të përmendet se një pjesë e madhe e strategjive ndërministrorë janë të bazuara pikërisht në objektiva të qartë për të arritur drejtësinë dhe barazinë sociale. Përmendim këtu vendimet e Gjykatës së Shkallës së Parë Tiranë, Nr. 2849, datë 8.10.1999...dhe vendimi nr. 1320, dt. 31.03.2003, si dhe vendimin e Gjykatës së Apelit Tiranë, Nr. 215, datë 26.02.2004.

Konkluzione

Gjithsesi si konkluzion i përgjithshëm i këtij punimi, nënvizojmë faktin se nocione si drejtësi sociale, barazi sociale, dinjitet njerëzor, për shkak të specifikës që ato kanë nga njëra anë, por edhe të gradës së lartë të abstraksionit që përfaqësojnë nga ana tjetër, arrihen që shpesh herë të modifikohen përtej moralit të gjithëpranuar shoqëror duke arritur që të keqpërdorin ligjet për të krijuar norma ligjore të cilat tanimë jo vetëm nuk rregullojnë marrëdhëniet shoqërore por akoma më shumë i përkeqësojnë ato dhe i minojnë duke qenë inefektive, aspak efikase e duke arritur deri në shkeljen e moralit shoqëror. Një shtet i cili arrin të përkthejë vullnetin e mirë të barazisë dhe shanseve të barabarta për të gjithë duke krijuar politika sociale të prekshme dhe të arritshme ka më shumë gjasa, (nisemi këtu nga demokracitë perëndimore), që të arrijë atë që për shumë shtete ish-komuniste konsiderohet idealizëm, barazinë dhe drejtësinë sociale. Vetëm në këtë mënyrë individëve ju ofrohet mundësi e barabartë për të arritur vetëpërbushjen dhe vetëplotësimin.

Sfida është akoma më e madhe në një shoqëri si ajo shqiptare ku shpesh herë, si analizuam edhe shoqëritë lindore më sipër, janë gjetur njerëz për të përmbushur parashikimet ligjore dhe nuk janë miratuar ligje për të përmbushur interesat e shoqërisë. Nga ky reflektim besojmë se rrjedh edhe handikapi shoqëror shqiptar i një problematike të përhershme të zbatimit të ligjeve të cilat i miratojmë dhe implementojmë aq thjeshtë në një realitet i cili nuk pasqyrohet në përmbajtjen e tyre.

Referencat

- Kushtetuta e Republikës së Shqipërisë
- Vendime të përzgjedhura të Gjykatës Kushtetuese Federale Gjermane, Tiranë 2010, botuar nga Fondacioni „Konrad Adenauer“
- Klaus Sternt, Shteti i së drejtës në Republikën e Gjermanisë, vol IV, ed. C.H.Beck, Mynih, 2006
- A.A. Guseinov, „Drejtësia mbi vlerat dhe moralin“, Moskë 2001
- Prezantim dt 21 maj 2010 Prof.dr. Marjana Semini pranë Shkollës së Magjistraturës me temë: „Respektimi i Dinjitetit Njerëzor, Personalitetit dhe Jetës Private në kuadrin e mbrojtjes së të drejtave të njeriut“
- Vendimi i Gjykatës Kushtetuese Rumune nr. 1576, dt 7 dhjetor 2009

DËNIMET ALTERNATIVE SIPAS KODIT PENAL TË REPUBLIKËS SË KOSOVËS

Emrush KASTRATI

ABSTRACT

The Criminal Code of the Republic of Kosovo (CCRK) with the purpose to achieve the punishment, apart from principal punishments it provides alternative punishments as well, the purpose of which is to effect positively to the convicts in the future to prevent from committing criminal offenses.

When the court announces the suspended sentence, same time finds that the imposed sentence will not be executed if the deadline set by the court that the perpetrator does not commit another criminal offense. The court announces suspended sentence in accordance with legal requirements, which means that suspended sentence, can not be applied for all criminal offences. During the verification period the court in accordance with CCRK may revoke a suspended sentence and announce principle punishment, this happen when the convicted person commits a criminal offence during the verification period. The CCRK provides several forms o rtypes of suspended sentences, that during the court proceedings the court imposes it based on evidence and other factors that according to court estimation they are useful. The CCRK, as an alternative punishment provides also the sentence with order for community service work and the court imposes this sentence only with the consent of the sentenced person and when preliminary imposed the sentenced to a fine of up to 2,500€, or imprisonment of up to one year. In cases where the sentenced person due too bligations related to work, education or professional training, the essential family responsibilities, and the need for medical treatment or rehabilitation, and the court has imposed a sentence of imprisonment of up to one year, it may order the execution of the punishment in semi-liberty, which means that the convict after performing due back in jail.

Key words: *Principle, long-life, imprisonment, fine, judicial.*

Llojet e dënimeve alternative

Kodi Penal i Republikës së Kosovës (KPRK) përveç dënimeve kryesore parashikon edhe dënimet alternative. KPRK-së, parashikon këto lloje të dënimeve alternative, dënimin me kusht, gjysmë lirinë dhe urdhrin për punë në dobi të përgjithshme. KPRK-së, po ashtu parashikon që kur shqiptohet dënimi me kusht, gjykata mundet që po ashtu të shqipton edhe urdhrin për trajtim të detyrueshëm rehabilitues dhe urdhrin për mbikëqyrje nga shërbimi sprovuës .

Qëllimi i dënimit me kusht

Dënimi si sanksion penal, ka për qëllim parandalimin e kryesit, që në të ardhmen të mos kryej vepra penale, rehabilitimin e tij, me qëllim të integritetit të tij në jetën shoqërore.

Po ashtu, qëllimi i dënimit ndaj kryesit-ve të veprës penale, është që të bëhet kompensimi i viktimave apo të dëmtuarit, ose kompensimin e komunitetit për humbjet ose dëmet e shkaktuara si pasojë e veprës penale, mandej që të shpreh gjykimin shoqëror për veprën e kryer penale, si dhe ngritjen e moralit e forcimin e detyrimit për respektimin e normave ligjore.

Të njëjtin qëllim e ka edhe shqiptimi i dënimit me kusht si dënim alternativ, dhe në parim shqiptohet ndaj kryesve për veprat e lehta penale

Kështu vlerësohet se edhe me shqiptimin e dënimit me kusht, do të arrihet qëllimi i dënimit, ashtu që të i dënuari dhe tek të tjerët do të arrihet qëllimi pozitiv i dënimit, në atë mënyrë që në të ardhmen të mos kryejnë vepra penale.

Kushtet ligjore për shqiptimin e dënimit me kusht

Dënimin me kusht, gjykata ia shqipton kryesit të veprës penale, në rastin kur vlerëson se vetëm me dënimin me kusht ndaj të akuzuarit do të arrihet qëllimi pozitiv i dënimit. Kur gjykata shqipton dënimin me kusht, paraprakisht të akuzuarit ia shqipton dënimin me burgim apo me gjobë, por njëkohësisht, urdhëron që dënimi i shqiptuar nuk do të ekzekutohet, nëse në afatin kohor që e cakton gjykata i dënuari nuk kryen veprë tjetër penale, afati nuk mundet që të jetë më e shkurtër se 1 (një) vit dhe as më e gjatë se 5 (pesë) vite .

Kur gjykata e shqipton dënimin me kusht, njëkohësisht përcakton se dënimi me kusht do të ekzekutohet, nëse i dënuari në afatin kohor të caktuar nga gjykata, nuk e kthen dobinë pasurore që e ka fituar

si rezultat i kryerjes së veprës penale, nuk ia kompenson dëmin palës së dëmtuar që ia ka shkaktuar me anë të kryerjes së veprës penale.

Dënimin me kusht gjykata mundet që t'ia shqipton kryesit të veprës penale, për të cilën me ligj është parashikuar dënimi deri në 5 (pesë) vite, ndërsa për veprat penale që është parashikuar dënimi me burgim deri në 10 (dhjetë) vite, gjykata mundet që të shqipton dënimin me kusht, nëse paraprakisht bëhet zbutja e dënimit.

Dënimin me kusht gjykata mundet ta shqipton, vetëm nëse paraprakisht të akuzuarin e ka gjykuar me dënim burgimi deri në 2 (dy) vite dhe nëse ka shqiptuar dënimin me gjobë .

Gjatë marrjes së vendimit të dënimit me kusht, gjykata do të ketë parasysh kushtet ligjore që i parashikon KPRK-së, si në vijim: kështu gjykata merr posaçërisht parasysh qëllimin e dënimit me kusht, sjelljen e mëparshme të kryesit të veprës penale, sjelljen e tij pas kryerjes së veprës penale, shkallën e përgjegjësisë penale dhe rrethanat e tjera në të cilat është kryer vepra penale.

Revokimi i dënimit me kusht

Vetë fakti që quhet dënim me kusht, në vetvete ngërthen edhe çështjen e kushtit ligjor, pra nëse i dënuari nuk i përmbahet urdhëresave të gjykatës, atëherë revokohet dënimi i kushtëzuar-pra dënimi me kusht.

Gjykata mund ta revokojë dënimin me kusht nëse personi i dënuar gjatë kohës së verifikimit kryen një apo shumë vepra penale për të cilat është shqiptuar dënimi me burgim me më pak se dy (2) vjet ose dënimi me gjobë, pasi t'i ketë vlerësuar të gjitha rrethanat të cilat u përkasin veprave penale të kryera si dhe personit të dënuar dhe sidomos ngjashmëritë e veprave penale të kryera, rëndësinë e tyre dhe motivet për kryerjen e veprave penale .

Në rastin kur gjykata e revokon dënimin me kusht, atëherë e shqipton dënimin unik për veprën penale të kryer më parë edhe për veprën e re penale, dhe atë në pajtim me nenin 80 të KPRK-së, duke e trajtuar dënimin e revokuar me kusht si të përcaktuar.

Dënimin me kusht, gjykata e revokon edhe në rastin kur i dënuari nuk i ka përmbushur detyrimet e caktuara nga gjykata, nuk e ka kthyer dobinë pasurore që e ka fituar si rezultat i kryerjes së veprës penale, mandej nuk ia ka kompensuar dëmin palës së dëmtuar që ia ka shkaktuar me anë të kryerjes së veprës penale.

Revokimi i dënimit me kusht, bëhet edhe në rastet kur gjatë kohës së verifikimit i dënuari ka kryer veprë tjetër penale, ndërsa ky fakt është konstatuar me aktgjykim të plotfuqishëm vetëm pas skadimit të

kohës së verifikimit, mirëpo dënimi me kusht mund të revokohet vetëm pas kalimit të afatit kohor prej 1 (një) viti nga skadimi i kohës së verifikimit.

LLOJET E DËNIMEVE ME KUSHT

Dënimi me kusht me urdhër për trajtim të detyrueshëm rehabilitues

Në rastin kur gjykata pas shqyrtimit të raportit të shërbimit sprovues, vërteton se i dënuari ligjin e ka shkelur për herë të parë, ndërsa është i varur nga droga apo alkooli, dhe kur konsideron se faktori kryesor që ka ndikuar në kryerjen e veprës penale është i lidhur me varësinë e tij nga droga apo alkooli, kurse trajtimi i suksesshëm do ta zvogëlonte rrezikun për kryerjen veprës së re penale, atëherë në këto raste gjykata të pandehurit i shqipton dënimin me kusht me urdhër për trajtim të detyrueshëm rehabilitues .

Gjykata cakton periudhën gjatë së cilës programi për trajtim të detyrueshëm duhet të fillojë dhe të përfundojë, periudhë që nuk mund të jetë më pak se 3 muaj apo më tepër se 12 muaj, kurse programin e trajtimit rehabilitues e mbikëqyr shërbimi sprovues i Kosovës.

Me kryerjen e suksesshme të programit të trajtimit rehabilitues, i përcaktuar nga shërbimi sprovues, konsiderohet se dënimi është mbajtur. Në rastin kur personi i dënuar nuk i përmbahet programit të trajtimit rehabilitues dhe për pasojë largohet nga programi në fjalë, mandej nuk e mban kontaktin me shërbimin sprovues, apo nuk i përmbush detyrimet lidhur me urdhrin për trajtim, atëherë gjykata mund të zëvendësojë detyrimin e mëparshëm me një tjetër, ta shtyj kohëzgjatjen e urdhrin për trajtim ose ta revokojë dënimin me kusht dhe të urdhërojë ekzekutimin e dënimin të caktuar në dënimin me kusht.

Dënimi me kusht me urdhër për mbikëqyrje nga shërbimi sprovues

Në rastin kur gjykata vlerëson, se integrimi i të dënuarit në shoqëri ose përmbushja e kushteve të shqiptuara nga gjykata arrihet më mirë përmes mbikëqyrjes nga ana e shërbimit sprovues, atëherë gjykata mund të shqiptojë dënimin me kusht me urdhër për mbikëqyrje nga shërbimi sprovues .

Me rastin e shqiptimit të dënimin me kusht me urdhër për mbikëqyrje nga shërbimi sprovues, gjykata njëkohësisht e urdhëron personin e dënuar që të mbajë kontaktin me shërbimin sprovues, për një periudhë prej 6 muaj e deri në 3 vjet.

Neni 59 i KPRK-së, parashikon se gjykata mundet që ta detyron të dënuarin edhe për kryerjen e aktiviteteve si në vijim: mjekimi ose rehabilitimi në entin e kujdesit shëndetësor, nënshtrimi në programin e trajtimit mjekësor ose të rehabilitimit, vizita te psikologu ose te këshilluesit e tjerë dhe veprimi në pajtim me rekomandimet e tyre, si dhe aftësimin profesional në një profesion të caktuar etj

Dënimi me urdhër për punë në dobi të përgjithshme

Kur gjykata i shqipton të akuzuarit dënimin me gjobë deri në 2500 € ose dënimin me burgim deri në një vit, me pëlqimin e të dënuarit, gjykata mundet që në vend të dënimin me gjobë ose me burgim, ti shqipton dënimin me urdhër për punë në dobi të përgjithshme.

Kështu gjykata urdhëron personin e dënuar që të kryej pa pagesë, punë në dobi të përgjithshme për një periudhë të caktuar prej 30 deri në 240 orë pune. Për llojin e punës vendos shërbimi sprovues i cili edhe e cakton organizatën e veçantë për të cilën personi i dënuar do të kryejë punën në dobi të përgjithshme.

Gjysmëliria

Kur gjykata të dënuarit i shqipton dënimin me burgim deri në 1 (një) vit, e duke pasur parasysh edhe specifikat e rastit, atëherë gjykata mundet që të urdhëron ekzekutimin e dënimin në gjysmë liri, kjo për shkak të detyrimit që ka i dënuari lidhur me punën, arsimimin ose aftësimin profesional, mandej përgjegjësitë esenciale familjare apo nevojën për trajtim mjekësor ose rehabilitues .

Nëse i dënuari, nuk i përmbush detyrimet e përcaktuara nga paragrafi 1 i nenit 61 të KPRK-së, atëherë gjykata e revokon urdhrin për ekzekutimin e dënimin në gjysmëliri dhe urdhëron mbajtjen e dënimin të mbetur në burg.

Nga praktika gjyqësore

Gjykata Themelore në Prishtinë, me aktgjykimin P.nr.945/2010 të dt.11.07.2013, e ka shpallur fajtor të akuzuarin, për shkak të veprës penale pushtim i paligjshëm i pronës së paluajtshme nga neni 259 par.1 të KPK-së , duke i shqiptuar dënimin me kusht, ashtu që ka gjykuar me dënim burgimi prej 4 (katër) muajve, të cilin dënim i akuzuari nuk do ta mban, nëse në afatin kohor prej 1 (një) viti nga dita e plotfuqishmërisë së aktgjykimit nuk kryen veprë të re penale. Konsideroj se

me këtë rast, gjykata ka dështuar që ta e gjykon edhe kërkesën pasuroro juridike të te dëmtuarit edhe pse kishte prova të mjaftueshme dhe të argumentuara.

Gjykata Themelore në Prizren, me aktgjykimin P.nr.147/20011 të dt.13.03.2014 gjashtë zyrtar komunal i kishte shpallur fajtorë për shkak të veprës penale keqpërdorimi i pozitës apo autoritetit zyrtar nga neni 422 par. 1 dhe 2 nënpar. 2.1 dhe 2.2 të KPRK-së, duke ju shqiptuar dënime alternative, ashtu që paraprakisht i ka dënuar me dënim burgimi prej 1 (një) muaj e deri në 2 (vjet) ndërsa dënimet e shqiptuara nuk do të i ekzekuton nëse të akuzuarit nuk kryejnë ndonjë veprë tjetër penale. Po ashtu gjykata për 3 (tre) nga të akuzuarit kishte shqiptuar edhe dënimin plotësues, ndalimin e ushtrimit të profesionit në administratën publike, pas mbajtjes së dënimit-kalimit të kohës së verifikimit, për një periudhë kohore prej 12 (dymbëdhjetë) muajve deri në 30 (tridhjetë) muaj.

Konkluzione

1. Gjykatat me rastin e shqiptimit të dënimit, duhet gjithmonë të kanë parasysh, se mbi bazën e vërtetimit të gjendjes faktike, të kujdesën që të shqiptojnë dënimin sa më adekuat ndaj të akuzuarit.
2. Gjykatat duhet të kanë parasysh, që gjatë shqiptimit të dënimit të caktojnë shkallën e lartësisë së dënimit, bazuar në shkallën e rrezikshmërisë së veprës penale, natyrën dhe mënyrën se si është kryer vepra penale.
3. Po ashtu gjykatat, me rastin e matjes së dënimit ndaj të akuzuarit, duhet që në mënyrë të drejtë dhe me një arsyetim të bindshëm, të kanë parasysh ndaj të akuzuarit si provat rënduese, dhe ato lehtësuese.
4. Me rastin e shqiptimit të dënimit ndaj të akuzuarit, gjykatat duhet që detyrimisht, kur ka kushte ligjore dhe bazuar mbi gjetjen e vërtetimit të gjendjes faktike, të shqiptojnë edhe dënimin plotësues.
5. Vetëm duke shqiptuar dënimin dhe dënimin plotësues kur ka kushte ligjore, ndaj të akuzuarit dhe të tjerëve do të arrihet qëllimi pozitiv i dënimit të shqiptuar.

Referencat

- Bashkimi, Sh. (2010) Ndërtimi i Sistemit Gjyqësor të Pavarur në Kosovë, Prishtinë.
- Elezi, I. (2009) E drejta penale, pjesa e posaçme, Botimet ERIK, Tiranë.
- Elezi, I. (2010) E drejta penale, pjesa e posaçme, Botimet ERIK, Tiranë.
- Gashi, R. (2011) Krimi i Organizuar, Prishtinë.
- Gleni, M. (2008) Mc Mafija -krimi pa kufi, Prishtinë.
- Hajdari, A. (2003) Vepra penale me natyrë korrupsioni me një vështrim të posaçëm në Kosovë – Prishtinë.
- Hajdari, A. (2006) E drejta e procedurës penale, Universiteti Mbretëror ILIRIA, Prishtinë.
- Hajdari, A. (2013) E drejta e procedurës penale, Pjesa e posaçme, Prishtinë.
- Hajdari, A. (2013) Shkathësitë e praktikës gjyqësore, Prishtinë.
- Hajdari, A. (2013) Bazat e Sistemit gjyqësor, Prishtinë.
- Halili, R. (2010) Penologjia, Prishtinë.
- Halili, R. (2011) Kriminologjia, Prishtinë.
- Hoxha, B. (2005) Krimi dhe Antikrimi, Tiranë.
- Nobert, M. (2005) Niediek – Mafija e Ballkanit, Shkup.
- Mëçalla, N. (2013) Pastrimi i Parave, Shtëpia Botuese Klean, Tiranë.
- Jean, P. (2010) Geert Cortens, Gert Vermeuel, E Drejta Penale Evropiane, Papirus.
- Kaçupi, S. Haxhia, M. (2012) Komentari i Kodit Penal të Republikës së Shqipërisë, Tiranë, Botimet KUMI.
- Salihu, I. (1995) E drejta penale, pjesa e përgjithshme, Fakulteti Juridik, Prishtinë.
- Salihu, I. (2010) E drejta penale, pjesa e përgjithshme, Fakulteti Juridik, Prishtinë.
- Muçi, Sh. (2012) E drejta penale (pjesa e përgjithshme) Shtëpia Botuese "Dudaj" Tiranë.
- Shegani, A. (2005) E drejta penale e krahasuar, Tiranë.
- Vula, V. (2009) Kriminaliteti kompjuterik, Prishtinë.
- Kodet Penale**
- Kodi penal i Kosovës, (2003) Prishtinë.
- Kodi i procedurës penale i Kosovës, (2003) Prishtinë.
- Kodi penal i Republikës së Shqipërisë, (nr.7895 dt.27.01.1995) Tiranë.
- Kodi i Procedurës penale i Republikës së Shqipërisë (korrik 2007) Botimi Qendrorë së Publikimeve Zyrtare, Tiranë.
- Kodi nr.04/L-082 Penal i Republikës së Kosovës.
- Kodi nr.04/L-123 i Procedurës penale i Republikës së Kosovës.
- Kodi nr.03/L-193 i Drejtësisë për të Mitur i Republikës së Kosovës.

KOHA PËR NJË POLITIKË TË MENÇUR DHE PRAGMATIKE-QASJA E KOSOVËS NË DIALOGUN ME SERBINË

Ilir ISLAMI

Është PhD Kandidat në Programin: E drejta Publike në Fakultetin Juridik- Universiteti Evropian i Tiranës. Drejtor i Departamentit Ligjor dhe Ankesave- Administrata Tatimore e Kosovës, Prishtinë. Ligjërues në Kolegjin Evropian për Studime Juridike “Juridica” Prishtinë. Autor dhe bashkautor i disa punimeve shkencore dhe pjesëmarrës në shumë konferenca rajonale dhe ndërkombëtare.

ABSTRACT

The Republic of Kosovo, as a small state in the process of being constituted, is unequivocally obliged to seriously preoccupy itself in what manner it will define its role in affairs of international character and which will be its future path in regards to foreign affairs, an eventual choice that should ensure the promotion of its vital interests. The adoption of wise and pragmatic foreign policies is of high importance considering the lessons from the past of small countries with limited military, economic and demographic capacities. First and foremost, this approach implies the undertaking of all measures required to increase the likelihood to succeed internationally by utilizing existing resources and capabilities that Kosovo possesses. By looking at the issue from this aspect, we can say that pragmatism entails a combination of realistic and practical approaches to foreign affairs with strategic support in idealism. It should be taken into account, that pragmatism as a concept has nothing to do with the fact of being strong or weak, but relates exclusively to making the right decisions at the right time. Therefore, from this point of view we can say that pragmatism reflects the ability to adapt appropriately to specific moments by maintaining strategic vision and coherence in doing politics in the state interest and the general interest of its citizens. This shall mean that, being pragmatic in certain situations of different constellations of power represents the ability to make compromises in order to achieve short-term strategic interests. The dialogue, which is currently underway between the Republic of Kosovo and Serbia, under the supervision and mediation of the European Union, is a typical example of such a wise and pragmatic approach of a fragile and underdeveloped state as is the case of Kosovo. In the event that Kosovo would have chosen the path of non-engagement in this dialogue, it would have been a wrong choice and with many implications for its future as a country, but also all its citizens. Another approach, one opposite to that reflected by Kosovo in relation to this dialogue, would have definitely kept Kosovo behind in the dynamics of European integration and undoubtedly damaged relations with key international partners too. Moreover, the rejection of the dialogue would have negatively affected our journey towards completion of international recognition of our statehood and in this regard also to the membership in various regional and international organizations.

Keywords: *policy, dialogue, pragmatism, state, integration, reconciliation.*

Hyrje

Republika e Kosovës si një shtet i ri dhe i vogël është i obliguar detyrimisht të mendojë se si do ta përkufizojë rolin e saj në raport me bashkësinë ndërkombëtare dhe se si t'i koordinojë punët e saj të jashtme në një mënyrë sa më të mire që mund të ndikojë në avancimin e interesave vitale të saj. Duke ditur faktin se për shtetet e vogla që kanë burime të kufizuara ushtarake, ekonomike dhe demografike, është me rëndësi esenciale që të udhëheqin një politikë të jashtme të mençur dhe pragmatike. Kjo qasje nënkupton, para se gjithash ndërmarrjen e të gjitha masave që rrisin gjasat për sukses në arenën ndërkombëtare duke shfrytëzuar burimet dhe kapacitetet ekzistuese që ka Kosova.

Duke ju qasur problemit nga ky aspekt, mund të themi se, pragmatizmi nënkupton një kombinim të qasjeve realiste dhe praktike për çështjet e jashtme me mbështetje strategjike në idealizëm. Duhet pasur parasysh se pragmatizmi si koncept nuk ka të bëjë fare me faktin e të qenurit i fortë apo i dobët, por lidhet ekskluzivisht me marrjen e vendimeve të duhura në kohën e duhur.

Pra, nga ky këndvështrim themi se pragmatizmi pasqyron aftësinë që të përshtatesh në momente të duhura, por duke ruajtur vizionin strategjik dhe koherencën në të bërit politikë në interesin shtetëror dhe në interesin e përgjithshëm të qytetarëve. Kjo nënkupton se, të jesh pragmatik në situata të caktuara dhe në një konstelacion të forcave të ndryshme është të jesh në gjendje të bësh kompromise afatshkurtra për të arritur interesa strategjike afatgjata. Dialogu i cili është duke u zhvilluar aktualisht ndërmjet Republikës së Kosovës dhe Serbisë, nën mbikëqyrjen dhe në rolin e fasilatorit të Bashkësisë Evropiane, është një shembull tipik i një qasje të tillë të mençur dhe pragmatike të një shteti fragjil dhe të pazhvilluar siç është rasti me Kosovën.

Bisedimet të cilat janë duke u zhvilluar ndërmjet Kosovës dhe Serbisë derivojnë nga Rezoluta 64/298 e miratuar në vitin 2010 në Asamblenë e Përgjithshme të OKB-së, me të cilën është mbështetur opinioni këshillëdhënës i lëshuar nga Gjykata Ndërkombëtare e Drejtësisë lidhur me legjitimitetin e deklaratës së pavarësisë së Republikës së Kosovës se a është në përputhje me ligjin ndërkombëtar apo jo, si dhe përmes kësaj rezolute, i ka bere thirrje Bashkësisë Evropiane që të fillojë negociatat në mes të Kosovës dhe Serbisë për normalizimin e marrëdhënieve në mes veti si dhe të gjejnë mënyra dhe pajtim për ta përmirësuar jetën e qytetarëve pa dallim sipas grupeve etnike.

Fokusi i bisedimeve është i përqendruar në transformimin dhe përmirësimin e marrëdhënieve në

mes dy shteteve që kanë mosmarrëveshje dhe çështje të diskutueshme me njëri-tjetrin. Faktikisht, normalizimi i marrëdhënieve ndërmjet tyre është faza e parë pas paqes së brishtë dhe arritja e suksesit në këtë drejtim hap rrugë drejt paqes së qëndrueshme jo vetëm për këto dy shtete të përfshira në proces por edhe për gjithë rajonin.

Prandaj, normalizimi i marrëdhënieve përmes këtij dialogu, është një proces kalimtar - nga një situatë e tendosur e marrëdhënieve ndërshtetërore në një stad tjetër i cili pretendohet të karakterizohet me marrëdhënie më të mira fqinjësore dhe reciproke ndërmjet të dy shteteve. Pra, qëllimi i bisedimeve mbi normalizimin e marrëdhënieve ndërmjet dy vendeve konsiston në faktin se përmes tyre kërkohen nga të dy palët për të bërë ndryshime, kompromise dhe për të gjetur zgjidhje për çështje që ata se bashku i konsiderojnë për momentin si jo të kënaqshme. Spektri i çështjeve që sipas palëve në bisedime konsiderohen si çështje aktualisht jo normale e të cilat duhet të normalizohen përmes këtyre bisedimeve në fakt e përbëjnë edhe agjendën e dialogut Kosovë-Serbi.

Qasja e Kosovës ndaj dialogut me Serbinë

Për palën kosovare, çështje që mund të konsiderohen si jo normale dhe që kanë përcaktuar agjendën e bisedimeve me Serbinë janë:

- ekzistimi i strukturave paralele dhe të paligjshme serbe në veri të Kosovës deri në një shkallë edhe në pjesë të tjera të Kosovës;
- pamundësia edhe më tutje e autoriteteve kosovare për të ushtruar sovranitetin e plotë në veri të Kosovës,
- mosnjohja e hapave doganor të Kosovës nga Serbia dhe pamundësia për t'ju qasur obliguesve tatimor në veri të Kosovës;
- pengesat e vazhdueshme që i bëhen Kosovës për të qenë pjesëmarrëse si shtet i pavarur në ngjarje të ndryshme rajonale dhe më gjerë, dhe
- mbi të gjitha mos-njohja e pavarësisë së Kosovës nga Serbia dhe përpjekjet e saj të vazhdueshme për të minuar çdo të arritur në shtetësinë e Kosovës në nivel të brendshëm dhe ndërkombëtar.

Ndërkaq, për palën serbe, si aspekte jo normale në raport me Kosovën, konsiderohen:

- paaftësia e Serbisë për të avancuar në agjendën e integriteteve evropiane për shkak të raporteve aktuale me Kosovën, dhe
- humbjet e saj si në aspektin ekonomik po ashtu

edhe në aspektin politik nga ndërhyrjet në punët e brendshme të Kosovës dhe pretendimi i saj për ta liruar vetën nga problemet e trashëguara.

Nga këndvështrimi ndërkombëtar, aspekte që kanë qenë më parë apo për momentin aktual konsiderohen si të parregullta kanë të bëjnë sidomos me:

- mungesën e dialogut ndër-shtetëror në mes të Kosovës dhe Serbisë dhe vazhdimi i një situatë e karakterizuar me jo stabilitet dhe me një paqe jo të qëndrueshme për rajonin;
- paaftësinë e BE-së për të vazhduar me politikën e saj të zgjerimit me vendet aspiruese që kanë akoma çështje të pazgjidhura;
- rrezikun që do të paraqiste mosangazhimi i BE-së në raportet e krijuara ndërmjet Kosovës dhe Serbisë për projektet e investuara nga ana e bashkësisë ndërkombëtare në rajon në njëzet vitet e fundit; dhe
- synimin e BE-së që të luajë një rol më aktiv në rajon dhe në botë.

Pra, e gjetur në një trekëndësh të këtyllë të perspektivave të ndryshme, qasja me pragmatike e bartësve të politikës së Republikës së Kosovës, ka qenë se si t'i adresojë çështjet që konsiderohen si jo-normale nga të gjitha palët, në një mënyrë e cila në fund i siguron Kosovës tri synime strategjike:

- Normalizimin e raporteve të institucioneve publike të Kosovës me qytetarët e bashkësisë etnike serbe që jetojnë në veri të Kosovës, duke ju ofruar siguri, shërbime publike, sundim të ligjit, asistencë ekonomike dhe qeverisje demokratike;
- Normalizimin e marrëdhënieve me Republikën e Serbisë duke i zgjidhur hap pas hapi të gjitha çështjet e mbetura praktike dhe teknike ndërshtetërore si dhe duke pranuar njohjen reciproke de facto si dy subjektivitete të veçanta ndërkombëtare; dhe
- Normalizimin e marrëdhënieve me Bashkimin Evropian duke përshpejtuar procesin e integritetit në BE dhe duke koordinuar përpjekjet e tona të përbashkëta në përmbushjen e kritereve të pranimit.

Nën këto rrethana, nëse autoritetet e Kosovës do të ishin përcaktuar që të mos angazhohen në dialogun me Serbinë, atëherë, kjo do të ishte një zgjedhje me pasoja shumë negative për të ardhmen e Kosovës dhe të qytetarëve të saj. Strukturat ilegale në veri të Kosovës do të kishin rrezikuar sigurinë, funksionimin institucional dhe gjithë stabilitetin politik dhe paqen

e arritur me shumë mund dhe sakrificë në Kosovë. Republika e Kosovës do të kishte humbur përkrahjen dhe si e tillë do të kishte mbetur prapa në procesin e integriteteve evropiane dhe njëkohësisht do të ishin dëmtuar rëndë marrëdhëniet me partnerët dhe miqtë kryesorë ndërkombëtarë. Po ashtu, mosangazhimi i Kosovës në dialogun me Serbinë, do të qonte pa evitueshëm në thellimin e mosmarrëveshjeve dhe do të ishte i mundur edhe konfrontimi në shkallë më të vogël apo më të madhe. Kjo pastaj, do të rrezikonte paqen edhe ashtu të brishtë si dhe stabilitetin në rajon. Për më tepër, përcaktimi i bartësve të politikës kosovare për mos angazhim eventual në këtë dialog do të kishte po ashtu pasoja jashtëzakonisht negative në rrugëtimin e Kosovës për të kompletuar njohjen ndërkombëtare të shtetësisë së saj si parakusht në shumë raste për anëtarësim në organizata rajonale dhe ndërkombëtare. Ndërkaq, shtetet që janë pozicionuar kundër Pavarësisë së Kosovës do të kishin një argument me shumë që Kosova nuk është e gatshme të zgjidh çështjet e mbetura bilaterale në mënyrë paqësore përmes bisedimeve të civilizuara.

Pavarësisht faktit se dialogu i zhvilluar deri me tani me Serbinë nuk është proces aspak i lehtë për Kosovën, duke parasysh përvojat nga negociatat e zhvilluara edhe më herët me autoritetet serbe, autoritetet kosovare duke përfshirë gjithë spektrin e gjerë politik kanë pasur një qasje shumë pragmatike dhe të unifikuar, koherente dhe të angazhuar për të arritur një marrëveshje gjithëpërfshirëse me Serbinë, për të hapur në këtë mënyrë rrugën për normalizim të marrëdhënieve, njohjen reciproke ndërshtetërore dhe avancimin e procesit për integritetin e plotë të Kosovës në organe dhe institucione ndërkombëtare.

Bazuar në këtë fakt, autoritetet kosovare i kanë dhënë përparësi këtij dialogu karshi shumë çështjeve dhe veprimeve të tjera në nivel vendi të cilat Qeveria e Republikës së Kosovës përmes dokumenteve të ndryshme strategjike i ka përcaktuar për t'i avancuar edhe me tej, siç janë fushat nga ekonomia, sundimi i ligjit dhe fusha e integriteteve evropiane.

Parimi i përgjithshëm mbi të cilin është mbështetur ky angazhim i Kosovës në këto bisedime ka qenë qasja në të kuptuarit se si dialogu do të reflektojë me zgjidhjen e shumë çështjeve problematike që janë brenda territorit të Kosovës, me kusht që pjesëmarrja e Kosovës në këto bisedime duhet të udhëhiqet në bazë të Kushtetutës dhe ligjeve të Kosovës. Në këtë sens, platformë e palës kosovare në këto bisedime ishte Plani i Ahtisaarit si dhe rezoluta e miratuar nga Kuvendi i Kosovës, me të cilën autorizohen përfaqësuesit e Qeverisë së Kosovës që të angazhohen në bisedime me Serbinë ku sovraniteti, statusi politik, integriteti territorial dhe çfarëdo ndryshimi eventual kushtetues

janë të pa negociueshme. Në këto bisedime me Serbinë, fuqia negociuese e përfaqësuesve të Qeverisë së Republikës së Kosovës është shumë më e fortë në krahasim me negociatat e mëparshme me Serbinë, të organizuara me herët, për shkak të përkrahjes së madhe ndërkombëtare për shtetësinë e Kosovës, për shkak të qëndrimit të dëshmuar konstruktiv në zgjidhjen e konflikteve, për shkak të numrit të konsiderueshëm të njohjeve, trajtimit sipas standardeve evropiane të grupeve etnike, përfaqësimit të tyre në institucione publike dhe të arriturave të tjera të shënuara.

Marrëveshjet e arritura i kontribuojnë forcimit të shtetësisë dhe sovranitetit të Kosovës

Në kuadër të dialogut për normalizimin e marrëdhënieve ndërmjet Kosovës dhe Serbisë, janë përfshirë dy nivele bisedimesh: bisedimet në nivelin teknik dhe ato në nivelin politik. Bisedimet në nivelin teknik kane filluar së pari në mars të vitit 2011, dhe në kuadër të këtyre bisedimeve u përfshin shumë çështje të pazgjidhura teknike midis dy vendeve dhe përmes këtyre bisedimeve në këtë nivel u arritën një sërë marrëveshjesh të rëndësishme e që lidhen sidomos me: bashkëpunimin rajonal, menaxhimin e integruar të kufijve, rregullimin e hapave doganor, kthimin shënimeve kadastrale dhe po ashtu të dhënat mbi regjistrin civil si dhe njohja reciproke e diplomave universitare. Këto bisedime të cilat vazhdojnë edhe më tutje janë të përfaqësuar nga përfaqësues të lartë politik nga Kosova dhe Serbia dhe po ashtu në kuadër të ekipeve janë të angazhuar një numër i madh i ekspertëve të fushave të ndryshme.

Marrëveshja e parë e parimeve që rregullojnë normalizimin e marrëdhënieve e njohur edhe si Marrëveshja e Brukselit paraqet marrëveshjen e parë ndër-shtetërore në nivel politik ndërmjet Kosovës dhe Serbisë që nga shpallja e pavarësisë së Kosovës në vitin 2008, dhe si e tillë ajo shtrun një bazë shumë të mirë për zgjidhjen e të gjitha çështjeve kontestuese ndërmjet dy vendeve. Me këtë marrëveshje, Serbia e ka pranuar sovranitetin dhe integritetin territorial të Republikës së Kosovës, si dhe de facto e ka pranuar realitetin se Kosova është shtet i pavarur dhe partner i përbashkët në rrugën drejtë procesit të integrimi evropian. Kjo marrëveshje paraqet edhe fundin e një periudhe të gjatë një qind vjeçare të konflikteve dhe mosmarrëveshjeve ndërmjet Kosovës dhe Serbisë. Marrëveshja e Brukselit nuk shërben vetëm si bazë prej nga nis normalizimi i marrëdhënieve ndërshtetërore, por ajo shërben edhe si shtytës i procesit të pajtimit përfundimtar ndërmjet dy palëve.

Konkluzione

Marrëveshja për normalizimin e marrëdhënieve ndërmjet Kosovës dhe Serbisë, është në harmoni me Kushtetutën e Republikës së Kosovës që i garanton komunitetit serb të gëzojë të gjitha të drejtat politike, ekonomike dhe socio-kulturore. Marrëveshja e tillë gjithashtu hap perspektivën për vendosjen e një stabiliteti më të qëndrueshëm në pjesën veriore të Kosovës përmes shtrirjes graduale të sovranitetit shtetërorë të Kosovës edhe në atë pjesë. Marrëveshja e Brukselit ndërmjet Kosovës dhe Serbisë paraqet një moment të rëndësishëm historik dhe rast të volitshëm për përmirësimin e marrëdhënieve si dy shtete të pavarura si dhe paraqet njëkohësisht një mundësi të mirë që do të hapë rrugë për marrëdhënie të mira fqinjësore e cila do të ndikojë pozitivisht për të dy palët në procesin e integritimit në BE. Njëra ndër të arriturat më të rëndësishme në kuadër të kësaj marrëveshje është pajtimi reciprok që asnjëra nga palët nuk do të bllokojë ose nuk do të interferojë tek shtetet tjera që të bllokojnë përparimin e palës tjetër në aspiratat e tyre drejt integritimit në BE. Ky dakordim i ndërsjellë është një shembull premtues që rruga e integritimit evropian për të dy vendet do të jetë më e lehtë dhe më e shpejtë. Kjo pikë e Marrëveshjes së nënshkruar të Brukselit ka qenë e domosdoshme për t'u siguruar që procesi i integritimit evropian të Kosovës nuk do të pengohet nga Serbia dhe nga ana tjetër gjithashtu për tu siguruar se Kosova nuk do të inkurajojë vendet anëtare të BE-së që të pengojnë Serbinë në këtë proces drejt integritimit në BE.

Duke pasur në fokus të vazhdueshëm një qasje për një politikë të mençur dhe pragmatike, ekzistojnë gjasa shumë reale se çështjet ndërshtetërore në mes Kosovës dhe Serbisë do të zgjidhen në kuadër të procesit të integritimit evropian. BE-ja që në fillim të dialogut ka proklamuar qëndrimin e saj të prerë se Serbia para se të integrohet në BE duhet të arrijë marrëveshje me Kosovën për normalizimin e plotë të marrëdhënieve ndërshtetërore, marrëveshje që do të zgjidh çështjet kontestuese, që do të heq të gjitha pengesat e mundshme në rrugën e Kosovës drejt integritimit në BE.

Në frymën e këtij dialogu, mbi të gjitha, mund të konkludohet se aspekti më i rëndësishëm në gjithë këtë proces është obligimi i Serbisë për të normalizuar marrëdhëniet me Kosovën në mënyrë të plotë dhe të përmbyllet ky proces me një marrëveshje ligjërishit të detyrueshme që lejon Kosovën dhe Serbinë të ushtrojnë të drejtat dhe përgjegjësitë e tyre. Duke e vënë fokusin në nevojën për normalizimin "gjithëpërfshirës" të marrëdhënieve, kjo thënë me fjalë tjera, nënkupton nevojën për të zgjidhur të gjitha çështjet e mbetura

politike, ekonomike, sociale dhe teknike në mes të dyja vendeve. Këtu, rrjedhimisht përfshihet edhe nevoja për njohjen reciproke të dy shteteve si dhe pranimi në OKB dhe në institucione të tjera ndërkombëtare.

Përfundimisht, edhe pse autoritetet kosovare në vazhdimësi kanë treguar konstruktivitet politik duke udhëhequr politikë të mençur dhe duke pasur një qasje pragmatike përgjatë gjithë bisedimeve të zhvilluara deri me tani, ato nuk guxojnë të bëjnë kompromise për vlerat themelore të Kosovës, e që janë pavarësia politike, sovraniteti, demokracia, shumë-etnia dhe sekularizmi. Kosova respekton dhe promovon nivelin më të lartë të drejtave të njeriut dhe të drejtave themelore dhe në këtë aspekt është e angazhuar në promovimin e politikave dhe praktikave më të mira të cilat e mbështesin paqen, tolerancën dhe diversitetin ndër-kulturor dhe ndër-fetar.

Referencat

Analiza e zbatimit të marrëveshjeve teknike në mes të Kosovës dhe Serbisë, Raport, KIPRED, 2013 Prishtine;
 Development Group: Larg Qytetarit afër BE-së; Dialogu Kosovë-Serbi, maj 2012 Prishtinë ;

Dialogu i Lehtësuar nga BE: Marrëveshja për Menaxhimin e integruar të kufijve, Deklaratë për shtyp e Këshillit të Bashkimit Evropian, 2 dhjetor 2011, Bruksel;
 Grupi për Studime Juridike dhe Politike: Marrëveshja e Kosovës me Serbinë mbi Vulat Doganore, shtator 2011, Prishtinë ;
 Kushtetuta e Republikës së Kosovës, Prishtinë 2008;
 Ligji Nr. 04/L-199 për ratifikimin e marrëveshjes së pare ndërkombëtare të parimeve që rregullojnë normalizimin e marrëdhënieve mes Republikës së Kosovës dhe Republikës së Serbisë, Kuvendi i Kosovës, qershor 2013 Prishtinë;
 Marrëveshjet e nënshkruara në bisedimet teknike Kosove-Serbi, 2012 Prishtinë;
 Opinioni Këshillëdhënës i Gjykatës Ndërkombëtare të Drejtësisë (GJND), 22 korrik 2010;
 Raporti i Grupit të Krizave për Evropën N°223, Serbia dhe Kosova-Rruga drejt normalizimit 19 shkurt 2013;
 Rezoluta e Asamblesë së Përgjithshme të OKB-së 64/298, 9 shtator 2010, e sponsorizuar nga BE-ja dhe Serbia;
 Rezoluta e parë e Kuvendit të Kosovës për dialogun mes Republikës së Kosovës dhe Serbisë, 10 mars 2011 Prishtinë;
 Rezoluta e dytë e Kuvendit të Kosovës për normalizimin e marrëdhënieve ndërmjet Kosovës dhe Serbisë, 18 tetor 2012 Prishtinë;

RËNDËSIA E TRAKTATEVE NDËRKOMBËTARE NË FUSHËN E BASHKËPUNIMIT NDËRKOMBËTAR POLICOR

Muhamet BERISHA

Ka studiuar ne Fakultetin Juridik dhe studimet pas diplomike i kreu ne Universitetin Publik të Prishtinës, aktualisht është duke vijuar studimet e doktoratës në Universitetin Evropian të Tiranës. Punon në Policinë e Kosovës dhe momentalisht është Shef i Zyrës për Çështje Administrative dhe Protokollare.

ABSTRACT

Rëndësia e traktateve ndërkombëtare në fushën e bashkëpunimit ndërkombëtar policor në kuadër të luftimit të kriminalitetit me përmasa globale do të ishte e zbehur por edhe e pamundur nëse nuk do të plotësohej edhe përmes mekanizmave ligjor ndërkombëtar. Duke parë rrezikun permanent përmes shfaqjes së formave të ndryshme të krimit të organizuar në shoqëritë bashkëkohore shtetet kanë bërë përpjekje të vazhdueshme për arritjen e objektivave të tyre në parandalimin dhe luftimin e tij përmes marrëveshjeve bilaterale dhe multilaterale.

Në këtë kuadër kam trajtuar rëndësinë që kanë konventat ndërkombëtare dy paleshe dhe shumë paleshe dhe impakti i tyre në ofrimin e bazës juridike të bashkëpunimit ndërkombëtar të shteteve në parandalimin dhe luftimin e krimit të organizuar dhe formave të shfaqjes së tij.

Zgjidhja e çështjeve aktuale në arenën ndërkombëtare në fokus çështjeve penale përmes burimeve të së drejtës ndërkombëtare, para se gjithash konventave ndërkombëtare konsiderohet imperativ i kohës. Në kuadër të këtyre veprimtarive një rol të rëndësishëm kanë luajtur pa dyshim Organizata e Kombeve të Bashkuara (OKB), Bashkimi Evropian (BE), apo Shoqata e Kombeve të Azisë Juglindore (ASEAN), përmes të cilave është bërë një punë shumë e madhe. Shtetet në anën tjetër përveç përfshirjes në konventa multilaterale rëndësi ju kushtojnë edhe lidhjes së marrëveshjeve bilaterale në mënyrë që të krijohet baza juridike dhe përshtatur politikat e tyre përkrah kërkesave ligjore të derivuara nga traktatet.

Në përpjekje për të kompletuar fotografinë e këtij punimi për aq sa është e mundshme, hulumtimi para se gjithash përfshin rëndësinë e traktateve ndërkombëtare që ofrojnë në pikëpamje të krijimit, rolit, funksioneve dhe bashkëpunimit ndërkombëtar policor në shkallë multilaterale, dhe ofrimin e studimit të një marrëveshje kornize bilaterale ndërshtetërore në fushën e bashkëpunimit ndërkombëtar policor në mes të Republikës së Kosovës dhe shtetit Helvetik.

Fjalet kyçe: *shteti, organizata, traktat ndërkombëtar, bashkëpunimndërkombëtarpolicor.*

Hyrje

Jemi dëshmitar se shekulli XXI pa dyshim mund të konsiderohet si shekulli i evoluimeve të mëdha teknike dhe teknologjike. Në këtë evoluim teknologjike, shtrohet pyetja: a kanë mundur shtetet nga të gjitha kontinentet që këtij zhvillimi kaq të hovshëm të teknologjisë ti kundërvihen në mënyrë adekuate në kuptim të parandalimit dhe luftimit të fenomeneve negative në shoqëritë bashkëkohore? Pa dyshim që me gjithë përpjekjet qofshin ato kombëtare përmes krijimit të mekanizmave të ndryshëm ligjor, strategjive nacionale, planeve të veprimit, ligjeve speciale, agjencioneve enkas kundër fenomeneve anti sociale dhe deri te format e ndryshme të luftimit të krimit të organizuar dhe korrupsionit nuk po mund të ja dalin të vetme dhe të suksesshme. Për të ju prerë rrugët këtyre aktiviteteve janë aktivizuar edhe organizatat e ndryshme si ato universale siç është OKB, por edhe ato kontinentale apo edhe rajonale të cilat kanë ofruar bazën e nevojshme juridike për të hapur rrugën për bashkëpunim konkretë.

Marrëveshjet ndërkombëtare zakonisht janë zhvilluar ndërmjet shteteve të cilat kanë ndarëkufijtë e përbashkët, kanë qenë pjesë e një rajoni gjeografik të përbashkët dhe struktura e bashkëpunimit e vendosur nga këtomarrëveshje ka qenë e fokusuar në operacionet policore apo ka adresuar një problem specifik të krimit si trafikimi me narkotik apo kontrabanda. Aspekti social, kulturor dhe tradicional ka qenë gjithashtu një faktor pjesërisht i rëndësishëm. Shtetet gjithashtu duke pasur gjuhë të ngjashme, traditë ligjore dhe probleme kriminale të ngjashme kanë tentuar të krijojnë një mori marrëveshje të cilave domosdoshmërisht ju ka prirë vullneti dhe klima e mirë politike ndërmjet tyre. Kosova ende ka pengesa të cilat për momentin janë të pa kapërcyeshme siç është p.sh: anëtarësimi në organizatat ndërkombëtare policore lidhur me çështjet e sigurisë siç janë: INTERPOL, EVROPOL, SECI, FRONTEX, etj. Anëtarësimi në këto organizata ndërkombëtare është i lidhur drejtpërdrejt me statusin e Kosovës në OKB apo në BE, organizatat rajonale të sigurisë dhe mekanizmave tjerë ndërkombëtar.

Republika e Kosovës merrë pjesë në bashkëpunimin ndërkombëtar në promovimin e mbrojtjes së paqes, sigurisë dhe drejtave të njeriut. Pikërisht po që se analizojmë nenin (17), paragrafi (1) të Kushtetutës së Kosovës në mënyrë të qartë shihet se lidhë marrëveshje ndërkombëtare që nënkupton se në këtë drejtim Kosova është interesuar dhe ka vullnetin që të jetë pjesë e marrëveshjeve ndërkombëtare duke qenë e vetëdijshme se marrëveshjet ndërkombëtare kontribuojnë në sigurinë dhe zgjidhjen e çështjeve rajonale dhe ndërkombëtare.

Gjithashtu në nenin 17, paragrafin (2), konsiderojmë se Republika e Kosovës është e interesuar dhe e angazhuar në fushën e bashkëpunimit ndërkombëtar për të promovuar vlerat demokratike dhe euro atlantike të sigurisë dhe mbrojtjes së të drejtave dhe lirive të njeriut nga mekanizmat e saj institucional të zbatimit të ligjit.

Një akt tjetër juridik kushtetutës që rregullon kushtet dhe procedurat në fushën e bashkëpunimit ndërkombëtar në mes të Republikës së Kosovës dhe shteteve tjera është Ligji nr. 04/L-31, për Bashkëpunim Juridik Ndërkombëtar në Çështjet Penale. Ky bashkëpunim parashihet qysh në nenin (1), paragrafi (1) dhe atëherë kur kjo çështje nuk është rregulluar me marrëveshjet ndërkombëtare.

Konventa e Kombeve të Bashkuara kundër Krimit të Organizuar Ndërkombëtar (UNTOC)

Konsiderohet instrumenti më i rëndësishëm në kuadër të traktateve ndërkombëtare sa i përket krimit të organizuar ndërkombëtar. Konventa e UNTOC, është miratuar nga rezoluta e Asamblesë së Përgjithshme 55/25 të datës 15 nëntor 2000. Siç parashihet në nenin (1) të Konventës, qëllimi i saj është nxitja dhe promovimi i bashkëpunimit midis shteteve për të parandaluar dhe luftuar më me efektivitet krimin e organizuar ndërkombëtar. Konventa plotësohet më tej nga tre Protokolle, të cilat arrijnë fushat specifike dhe manifestimet e krimit të organizuar:

- Protokollin për Parandalimin, Zhdukjen dhe Dënimin e Trafikimit të Personave, veçanërisht Grave dhe fëmijëve, ka hyrë në fuqi me 25 dhjetor 2003, dhe paraqet instrumentin e parë global ligjor detyrues, si dhe pajtimin lidhur me definicionin e trafikimit të personave. Qëllimi i kësaj ka qenë të lehtësojë konvergencat në qasjet nacionale lidhur me veprat kriminale të brendshme të cilat do të ndihmonin bashkëpunimin ndërkombëtar eficientë në hetimin dhe ndjekjen e rasteve të trafikimit të personave.
- Protokollin kundër Kontrabandës së Migrantëve nga Toka, Deti dhe Ajri, ka hyrë në fuqi me 28 janar 2004. Qëllimi i këtij protokoll është të parandalojë dhe luftoj kontrabandën me migrant, si dhe promovimin e bashkëpunimit midis shteteve palë.
- Protokollin kundër prodhimit të paligjshëm dhe trafikimit të armëve të zjarrit, pjesëve të tyre dhe komponentëve dhe municionit, ka hyrë në fuqi me 31 korrik 2005. Objektivi i protokollit, i cili ka qenë instrumenti i parë detyrues i armëve të vogla që është adoptuar

në shkallë globale, është të promovoj, lehtësoj dhe të forcojë bashkëpunimin ndërmjet shteteve palë dhe të parandaloj, luftoj dhe të qërrënjos prodhimin e paligjshëm dhe trafikimin e armeve të zjarrit dhe pjesëve tyre dhe komponentëve dhe municionit.

Konventa e Kombeve të Bashkuara kundër Korrupsionit

Konventa e miratuar nga Komiteti AdHoc u miratua nga Asambleja e Përgjithshme me Rezolutën 58/4 të datës 31 tetor 2003. Rëndësia e kësaj konvente lidhur me bashkëpunimin ndërkombëtar mes shteteve palë është paraparë me konkretisht në kapitullin e IV, në nenin 43 qëi kushtohet saktësisht bashkëpunimit ndërkombëtar. Kur është e përshtatshme dhe në përputhje me legjislacionin e brendshëm, Shtetet Palë duhet të marrin në konsideratë duke ndihmuar njëri-tjetrin në hetimet dhe procedurat në çështjet civile dhe administrative që kanë të bëjnë me korrupsionin.

Konventa për Bashkëpunim Policor e Evropës Juglindore

Në nenin(1) të kësaj konvente parashihet që Palët Kontraktuese kanë për qëllim që të forcojnë bashkëpunimin ndërmjet tyre në lidhje me luftën kundër kërcënimeve ndaj sigurisë publike dhe/ose rendit, si dhe parandalimin, zbulimin dhe hetimin policor të veprave penale. Palët kontraktuese të kësaj konvente janë: Republika e Shqipërisë, Bosnja dhe Hercegovina, Republika e Maqedonisë, Republika e Moldavisë, Rumania dhe Unioni Shtetëror i Serbisë dhe Malit të Zi. Synimi i kësaj konvente është për të bashkëpunuar për përmbushjen e interesave të përbashkëta të sigurisë, luftimit me efikasitet i kërcënimeve ndërkufitare ndaj rendit dhe sigurisë publike si dhe krimin ndërkombëtar duke hyrë në një partneritet për sigurinë dhe duke synuar rritjen dhe intensifikimin e mëtejshëm të bashkëpunimit policor dhe fuqizuar mbështetjen reciproke në çështjet policore.

Marrëveshje në mes Qeverisë së Republikës së Kosovës dhe Këshillit Federal të Zvicrës për Bashkëpunim Policor në Luftimin e Krimin

Marrëveshja në fjalë paraqet një rënë prej marrëveshjeve më të rëndësishme bilaterale të Republikës së Kosovës në fushën e bashkëpunimit policor. Me nënshkrimin

e kësaj marrëveshje fuqizohet bashkëpunimi mes dy vendeve në luftën kundër krimit të organizuar, kundër trafikimit të qenieve njerëzore, trafikimit me armë, substanca narkotike si dhe synimin e parandalimit të kërcënimeve të sigurisë publike duke shkëmbyer informacione në nivele strategjike etj. Palët në këtë marrëveshje si synim kanë që të shkëmbejnë informacione me njëri tjetrin për aktet kriminale, për kushtet në të cilat janë kryer krimet, planifikimin e akteve kriminale, grupet e organizuara kriminale si dhe njohuri të fituara nga aktivitetet e autoriteteve kompetente, në veçanti rreth formave të reja të krimit.

Konkluzion

Shtetet me qëllim që të luftojnë kriminalitetin transnacional janë të detyruara që të lidhin marrëveshje ndërkombëtare bilaterale dhe multilaterale. Aspekti social, kulturor dhe tradicional dhe probleme të ngjashme ka qënë gjithashtu një faktor pjesërisht i rëndësishëm i cili ka determinuar në formulimin e llojeve të marrëveshjeve ndërmjet shteteve. Shteti i Kosovës është i interesuar dhe ka vullnetin të jetë pjesë e marrëveshjeve ndërkombëtare dhe i kushton rëndësi të veçantë anëtarësimit në organizatat ndërkombëtare qofshin ato rajonale apo globale. Anëtarësimi në organizatat ndërkombëtare është i lidhur drejtpërdrejt me statusin e Kosovës në OKB, apo organizatat rajonale të sigurisë dhe mekanizmave tjerë ndërkombëtar. Sa i përket aspektit të luftimit të krimit të organizuar dhe bashkëpunimit ndërkombëtar rëndësi të veçantë ka Konventa e Kombeve të Bashkuara (UNTOC) dhe protokollet e saj. Po ashtu një rol të veçantë ka edhe Zyra e Kombeve të Bashkuara për Droga dhe Krime (UNDOC), Konventa e OKB-se Kundër Korrupsionit, si dhe ato rajonale përbashkëpunim policor. Analizuar materien e marrëveshjeve të arritura deri më tani mund të konkludohet se këto marrëveshje kanë krijuar bazën ligjore dhe kanë hapur rrugën për vazhdimin dhe thellimin e mëtejshëm të bashkëpunimit reciprok policor. Pa dyshim traktatet ndërkombëtare luajnë rolin kryesor në bashkimin e shteteve drejt qëllimeve të përbashkëta dhe bashkëpunimit multilateral si promotor i një sigurie më të qëndrueshme globale.

Referencat

Daniel J. Koenig and Dilip K. Das, International Police Cooperation, A world Perspective, 2001.
Konventa për Bashkëpunim Policor e

Evropës Juglindore, 2006.
Konventa e Kombeve të Bashkuara kundër
Korrupsionit, 2003.
Ligji nr. 04/L-31, i Republikës së Kosovës, Për
bashkëpunim juridik ndërkombëtar në çështjet penale.
Marrëveshje në mes Qeverisë së Republikës së Kosovës

dhe Këshillit Federal të Zvicrës për Bashkëpunim
Policor në Luftimin e Krimit, 2013.
United Nations Convention Against Transnational Organi
sed Crime, A/RES/55/25.
Zyra e Kombeve të Bashkuara për Droga dhe Krime,
<http://www.unodc.org/>

TRAFFICKING OF HUMAN BEINGS AS A PHENOMENON AND AS A CRIMINAL OFFENSE

Elizabeta IMERAJ

ABSTRACT

The country's laws have as a source the Constitution. As such the Constitution provides a way of organization of the order in the society which otherwise would have it difficult to function in this way . The law constitutes the basis and limits of the state activity. In correlation with the realization of the basic rights and freedoms of the individual, such as provided even in the constitution, then comes the penal legislation. Protecting the dignity of the individual is an essential element in some of the figures of offenses established as such in our law. After the changes occurring in the Albanian society after the 1990s, even the legislation as any other area faced new problems, which were in different dimensions and in progress. Throughout this paper we will discuss the changes occurred in the penal legislation regarding the penal offenses figures, which have the most important element the protection of the dignity of the individual, especially of some social strata, such as minors and women. We speak here, for figures of criminal offenses relating to the exploitation of the individual and his trafficking, or stated in a more general way the treatment of the individual as a tool for monetary benefit. Has the Albanian society been able in facing these negative phenomena and problematic as well, and how is it realised dealing with them, it will be one of the answers that we will require during this work. Above all we will stop to analyze whether we have been able to put adaptation and development of the law in relation to the phenomena encountered. After the 90s, Albanian society was faced with a new criminal form, which violates human dignity, which for several years became one of the biggest social wounds and in one of the figures of criminal offenses mostly spread in the country. It is the phenomenon that is considered in other terms 'modern days' slavery'. In this specification are included the figures of criminal offenses related to human trafficking. In a more detailed way below, we will disclose the main problems associated with this phenomenon by treating it in the social aspect and the legal aspect as well, and seeing the progress of this phenomenon in relation to the new dimensions of legal, social and political development of our country.

Keywords: *Constitution, protection of the dignity of the individual, trafficking as a negative phenomenon, figure of the offense.*

Hyrje

Veprat penale që lidhen me trafikimin e qenieve njerëzore parashikohen si të tilla në Kodin Penal dhe kompetencën lëndore të ushtrimit të ndjekjes penale në lidhje me këto vepra, sipas parashikimeve të nenit 75/a të Kodit të Procedurës Penale e ka Prokuroria Per Krime të Renda, Tiranë. Legjislacioni penal parashikon si vepra penale për TQNJ;

- Trafikimi i personave, neni 110/a i Kodit Penal.
- Trafikimi i të miturve, neni 128/b i Kodit Penal.

Ndarja e mesiperme bazohet në subjektin e demtuar ose me sakte karakteristikat që ka ai. Në rastin e trafikimit të personave sipas parashikimeve të nenit 110/a të Kodit Penal, subjekti i demtuar nga vepra, e quajtur ndryshe “viktima” është cdo person që rekrutohet, transportohet, transferohet etj, me qëllim shfrytëzimin e prostitucionit ose forma të tjera të shfrytëzimit.

Me ndryshimet e ndodhura në legjislacionin tonë penal me ligjin Nr 144/2013 u shfuqizuar neni 114/b i Kodit Penal, në të cilin parashikohej se subjekti i demtuar nga vepra penale, “viktima” ishte cdo femer e rritur që rekrutohet, transportohet, transferohet etj, me qëllimin e shfrytëzimit të prostitucionit ose forma të tjera të shfrytëzimit.

Në rastin e trafikimit të të miturve sipas parashikimeve të nenit 128/b të Kodit Penal, subjekti i demtuar ose viktima është cdo i mitur, femer ose mashkull që rekrutohet, transportohet, transferohet me qëllimin e shfrytëzimit seksual ose çfarëdo lloj forme tjetër të shfrytëzimit.

Ecuria hetimore e veprave penale që lidhen me trafikimin e qenieve njerëzore.

Menyrat e fillimit të procedimit penal janë:

- Kallezimi i bërë nga personi i demtuar/viktima trafikimi;
- Kallezimi i bërë nga persona të tjera që kanë marrë dijeni për veprën penale të kryer;
- Rastet e deportimeve nga jashtë shtetit të viktimave të trafikimit;
- Rastet e arrestimeve në flagrance;
- Referimet nga policia e shtetit.

Sipas menyrës së fillimit të procedimit, përcaktohet dhe vijimesia e ndjekjes së veprimeve procedurale. Në rastet në të cilat kallezuesi është vetë viktima e trafikimit, marrja në pyetje e viktimes përben hapin e

parë për ushtrimin e ndjekjes penale.

Në këtë rast, venia e kontaktit me viktimën e trafikimit është një ndihmë e madhe duke qenë se kemi mundësinë e marrjes së të dhënave në mënyrë të drejtëpërdrejtë. Në rastin në të cilin kallezimi është bërë nga persona të tjera, situata paraqitet me e vështirë, duke qenë se të tretet kanë ardhur në dijeni të figures së veprës penale në mënyrë jo të drejtëpërdrejtë, dhe nga ana tjetër informacioni i tyre në lidhje me ngjarjen është i limitizuar, ose akoma me keq, situatë e perceptimit të tyre, që për hir të se vertetes jo në të gjitha rastet i pershtatet realitetit.

Lufta kundër trafikimit të qenieve njerëzore është një ndër prioritetet më të mëdha për shoqërinë në përgjithësi dhe për organin e ushtrimit të ndjekjes penale, në veçanti.

Organi i akuzës drejton hetimin dhe kryen të gjitha veprimet që i çmon të nevojshme në funksion të zgjidhjes së çështjes, duke realizuar kështu ushtrimin e detyrave të tij kushtetuese.

Detyra kryesore ka të bëjë me kryerjen e veprimeve të nevojshme me qëllim zbulimin e faktit penal të ndodhur, zbulimit të autoresise së faktit, dhe të bashkëpunetoreve të tjera të përfshirë në të. Në kuadër të realizimit të këtyre veprimeve të nevojshme si nga provat në procesin penal janë dhe provat me deshmitare. Për efekt analize po paraqesim fillimisht një prezantim të nocionit ‘deshmitar’;

Me ‘deshmitar’ do të kuptojmë cdo person që zoteron informacion me vlerë për procesin penal, për të cilin ai ose ajo ka deshmuar ose është i afte të deshmojë, dhe që nuk bën pjesë tek ‘bashkëpunetori i drejtësisë’. Në realizimin e detyrave të tij, duke përfshirë dhe mbrojtjen e viktimave prokurori bëhet ‘bashkëudhëtar’ me një sërë institucionesh të tjera duke përfshirë dhe OJF-të. Viktimat e trafikimit kanë ecurinë e tyre, që nga momenti i parë i ndodhjes së veprës penale e në vazhdimësi.

Me konceptin ‘viktima krimi’, kuptojmë personat, të cilët individualisht apo në mënyrë kolektive kanë pësuar lëndime, duke përfshirë këtu edhe lëndimet fizike ose mendore, tronditje psikike, humbje ekonomike, ose përkeqësim të të drejtave të tyre themelore, me anë të veprimeve apo mosveprimeve të subjekteve të krimit.

Në kuadrin e një procesi penal, viktimat e trafikimit kanë të drejtat dhe detyrimet e tyre ligjore.

Në parashikimet e nenit 58 të Kodit të Procedurës Penale gjejmë të sanksionuara drejtat që ka një person i demtuar nga vepra penale.

I demtuari nga vepra penale ka të drejtë të kërkojë procedimin e fajtorit dhe shpërblimin e demit.

Këtë të drejtë mundet ta realizojë duke bërë të mundur paraqitjen e kërkesave në organin procedues, duke kërkuar marrjen e provave.

Në rast mospranimi të kërkesave të bëra para organit procedues ka te drejtën e ankimit në Gjykatë.

Të drejtat që i takojnë të dëmtuarit, shtrihen dhe tek trashëgimtarët e tij, dhe në mungesë të zotësisë juridike të të dëmtuarit, kjo e drejtë i takon dhe perfaqësuesit të tij ligjor.

Një tjetër element që konsiderohet si e drejtë e të dëmtuarit nga vepra penale është dhe padia civile në procesin penal e parashikuar në nenin 61 të Kodit të Procedurës Penale.

Sipas këtij parashikimeve të këtij neni, personi që ka pësuar dëm material nga vepra penale ose trashëgimtarët e tij, kanë të drejtë të ngrenë padi civile në procesin penal kundër të pandehurit ose kundër të paditurit civil duke kërkuar kthim pasurie, dhe shpërblim dëmi.

Viktimat e trafikimit përveç dëmeve të tjera pësojnë dhe ato që ne i quajmë dëme ekonomike.

Të gjitha format me anë të të cilave realizohet trafikimi i qënieve njerëzore bëjnë që viktimat e trafikimit, për aq kohë sa ndodhen në varësinë e subjekteve të krimit janë të kufizuara në të gjitha llojet e të drejtave të tyre, duke përfshirë këtu dhe ato ekonomike. Lind e nevojshme të përcaktohet dhe të përlogaritet jo vetëm dëmi, shpërblimi i tij por dhe mënyra e realizimit të këtij shpërblimi.

Në praktikën e përditëshme gjyqësore, megjithëse kemi raste të shumta të veprave penale që lidhen me trafikimin e qënieve njerëzore, rastet në të cilat padia civile në procesin penal të jetë shqyrtuar dhe të ketë marrë një zgjidhje përfundimtare, të paktën në praktikën e Gjykatës së Shkallës së Parë për Krime të Rënda, Tiranë, mungojnë.

Arsyet e një rezultati të tillë janë nga më të ndryshmet ndër të cilat, zhvillimi i gjykimit të çështjes penale në formën e gjykimit të shkurtuar (neni 403 e vijues i Kodit të Procedurës Penale).

Problemi i hasur lidhet me fatin që do ndjekë padia civile e paraqitur nga i dëmtuari në procesin penal.

Nga pikëpamja juridike, zgjidhja mund të realizohet në të dy anët, dmth të pranohet shqyrtimi i padisë civile, në procesin penal qoftë dhe me gjykim të shkurtuar, ose të vecohet padia civile e cila më pas mund të ngrihet në gjykatën kompetente.

Jo vetëm aplikimi i gjykimit të shkurtuar çon në vecimin e padisë civile në procesin penal.

Kjo mund të ndodhë dhe në rastet kur çështja penale shqyrtohet me gjykim të zakonshëm.

Përballja me seanca të shu,ta gjyqësore ndikon jo mirë në gjendjen psikologjike të viktimës e cila shpesh manifeston lodhje.

Kemi një rast të vetëm ku bashkëpunimi me OJF-në ka bërë të mundur që e dëmtuara D. S, ka arritur të përfitojë me padi civile një shumë të konsiderueshme

të hollash si dëm i shkaktuar nga vepra penale.

Në shumë raste autorët bëjnë tjetërsimin e pasurisë së vënë nga vepra penale, ku e tjetërsojnë atë për efekt fshehjeje apo dhe efekte të tjera.

Ndodh rëndom që regjistrimi i pasurive të tyre bëhet në emër të personave të tjerë.

Në të shumtën e rasteve autorët e veprave penale e regjistrojnë pasurinë e tyre në emër të personave të tjerë, që në kuadër të informalitetit i cili ka karakterizuar shoqërinë shqiptare deri ne ditët e sotme, është e vështirë të kemi një rezultat pozitiv.

Ka mjaft raste në të cilat autorët e veprave penale, si rezultat i mënyres së jetesës së tyre, humbasin pasuritë e fituara nga vepra penale.

Konkluzione

Trafikimi i qënieve njerëzore vazhdon të mbetet jo vetëm një fenomen negativ por dhe shumë shqetësues për shoqërinë tonë. Edhe nga pikpamja juridike trafikimi i qënieve njerëzore është një vepër penale me rrezikshmëri të lartë shoqërore.

Parandalimi i trafikimit të personave arrihet nëpërmjet kordinimit të veprimtarisë dhe me anë të një bashkëpunimi intensiv. Rritja e masave të dënimit dhe aplikimi i parashikimeve të tjera ligjore që lidhen me sekuestrimin e pasurive që rrjedhin nga kjo veprimtari kriminale është një tjetër aspekt, aplikimi i të cilit do të ndikonte drejtëpërsëdrejti në parandalimin e këtij fenomeni.

Mbrojtja e viktimave të trafikimit bëhet duke u bazuar në parashikimet tona ligjore dhe me përmirësime të tjera të detyrueshme të këtyre parashikimeve, siç do të ishte përcaktimi i një fondi konkret për dhënien e dëmshpërblimit.

Ndërkohë nxjerrja para përgjegjesisë penale e autorëve është detyra kryesore e organeve të drejtësisë. Kjo detyrë përfshin realizimin e një hetimi të plotë për gjetjen e të gjithë autorëve të veprës penale, dënimin e tyre me masat e nevojshme.

Referencat

- Shteti i së Drejtës në Kushtetutën e Republikës së Shqipërisë, Prof. Dr. Xh. Zaganjori, Prof. Dr. A. Anastasi, Dr. E. Methasani
- Konventa e Kombeve të Bashkuara kundër Krimit të Organizuar Ndërkombëtar.
- Kodi Penal i Republikës së Shqipërisë.
- Kodi i Procedurës Penale i Republikës së Shqipërisë.
- vendime të Gjykatës së Rrethit Gjyqësor Tiranë.
- vendime të Gjykatës së Shkallës së Parë për Krime të Rënda, Tiranë.

PERGJEGJËSIA PENALE E TË MITURIT SIPAS LEGJISLACIONIT PENAL SHQIPTAR DHE ATIJ PROCEDURAL PENAL

Bledar MUSTAFARAJ

ABSTRACT

The juvenile criminality is one of the most important social features manifested in the human society and one of the most treated criminological issues on international level, from the previous century. The juvenile criminality is also a feature found in every corner of the world. It ranges from the most remote corners of industrialized cities to the suburbs of the big cities, from the rich families to the poorest families. This feature is appeared in Albania as well, not as a new phenomenon, but with a wider range and driven by specific social-economical factors. In order for a juvenile to be considered as a delinquent, he/she should be of the proper age in order to be taken in penal responsibility and be responsible. The aim of this work is to analyze the understanding of the maturity as a basic notion of the responsibility, its verification before and during the penal process from the organs of the penal procedure in the Albanian government. The analyzing procedure will be based upon the specific acts of the Penal Code and the Code of Penal Procedure of the Albanian Republic under the inspiration of the international acts that act within this field. A special place will be dedicated to the problem of the age and the ways how to verify it, where the juvenile's age represents a necessary component to the responsibility. My aim through this work is not to treat a theoretical treatment to the case, because this is widely covered, but I specifically aim to inform and point out the legal predictions that are applied in the Albanian country in these cases. I value this as very important because even in Albania it has become of a very great importance the drafting for a specific legislation for the juveniles, where the penal responsibility of the juvenile takes its proper essential place. The work has the following structure:

1. The concept of the maturity, in which the meaning of the maturity of a person in general will be analyzed and the juvenile delinquent in specific.
2. The right stage of the maturity, where predictions of the Albanian penal legislation will be reviewed, in order that the juvenile is considered responsible for his actions.
3. The evaluation criteria, in which very concisely will be examined: the age of the juvenile defendant, the nature of the penal action, the way how the penal action was committed and the behavior or attitude of the juvenile defendant during the penal procedure against him.
4. The verification of the maturity, where some of the provisions of the law from the Penal Procedure Code of the Albanian Republic, that the procedural organs lay upon, the Judicial Police, the Prosecutor's office, the Court, to follow a specific procedure to define the maturity and furthermore the penal responsibility of a juvenile penal proceeded
5. The verification of the age. For this element the Albanian penal-procedural legislation has predicted some regulations in the moments when it is suspected that the defendant is under age, but does not have the necessary documentation that verifies this fact.

The internal laws that will be analyzed are: The Constitution, the Penal Code and the Code of Penal Procedure of the Albanian Republic.

Key words: *juvenile, responsibility, maturity, age, penal responsibility.*

Hyrje

Kriminaliteti i të miturve është një dukuri që prek çdo vend të botës. Ai shtrihet që nga skajet më të largëta të qyteteve të industrializuara deri tek rrethinat e qyteteve të mëdha, nga familjet e pasura deri tek më të varfërat. Kjo dukuri është shfaqur dhe në vendin tonë, jo si një fenomen i ri, por me një shtrirje më të gjerë dhe e nxitur nga faktorë të caktuar social-ekonomikë.

I mituri që kryen një vepër penale nuk mund të trajtohet njësoj si një person madhor nga organet e procedimit si Policia Gjyqësore, Prokuroria e Gjykata. Këta subjekte duhet të mbajnë parasysh disa kritere të veçanta lidhur me çështjen e përgjegjshmërisë së të miturve. Përgjegjshmëria në të drejtën penale lidhet ngushtësisht me zhvillimin fizik, psikik e emocional të njeriut dhe bëhet delikate në rastin e fëmijëve e të adoleshentëve. Dihet që kjo etapë e jetës shënon ndryshime rrënjësore në zhvillimin e lartpërmendur. Trajtimi synon të japë kuptimin e pjekurisë si nocion bazë perbërës i përgjegjshmërisë, verifikimit të saj para dhe gjatë procesit penal. Mjaft me rëndësi është prania e ekspertit psikolog në këtë verifikim dhe kjo lidhet me idenë mjaft të rëndësishme se devijanca nuk lind thjesht nga burime patologjike, por në të shumtën e rasteve kushtëzohet nga faktorë social-ekonomikë.

Një vend i veçantë i kushtohet dhe problemit të moshës e mënyrave të verifikimit të saj, si një element perbërës i domosdoshëm i përgjegjshmërisë.

Koncepti i pjekurisë

Që nga kohët më të lashta, e drejta romake me Ligjin e XII Tabelave pranonte papërgjegjshmërinë e impubeses. Ky është një parim comune sentire që vazhdon të ekzistojë dhe sot dhe do të thotë që kur dikush duhet të përgjigjet penalisht për veprat e tij, duhet të ketë aftësinë për të kuptuar rëndësinë e veprimeve që kryen dhe t'i kontrollojë ato. Kjo aftësi për të miturit e moshës 14-18 vjeç, zakonisht në literaturë quhet pjekuri dhe përfshihet në konceptin mjaft të rëndësishëm të përgjegjshmërisë.

Koncepti i pjekurisë do të mund të përcaktohej si: zhvillimi i harmonishëm i personalitetit, zhvillim intelektual në përshtatje me moshën, aftësia për të vlerësuar siç duhet motivet nxitëse për të kryer krime, kuptimi i vlerave morale të sjelljes së vet, aftësia për të kuptuar rrjedhjat e dëmshme të veprave të veta që u shkaktohen të tjerëve, forca e karakterit, kuptimi i rëndësise së disa vlerave etike, aftësia për të zotëruar veten, aftësia për të dalluar të mirën nga e keqja të ligjshmen nga e paligjshmeja, zhvillimi normal i

aftësive psikike, të qenët i ndërgjegjshëm për sjelljen që tregon, zotësia për të thithur në ndërgjegje konceptin e shkeljes, pranimi i rregullave morale e sociale në bazë të bindjeve të formuara në mënyrë të pavarur, etj.

Koncepti i papjekurisë duhet të dallohet nga ai i problemeve (veseve) mendore: i mituri mund të jetë i papjekur, por i shëndetshëm nga ana mendore. Për të vlerësuar aftësinë që ka i mituri për të kuptuar e kontrolluar veprimet a mosveprimet e tij dhe përgjegjshmërinë në tërësi përdoret kryesisht kriteri mjekësor. Në këtë rast, aftësia intelektuale ndahet nga ajo volitive dhe të dyja ekzaminohen për të parë në ekzistencë ndonjë sëmundje e natyrës fiziologjike ose psikiatrike, në mënyrë që të bëhet kuadri klinik i subjektit. Ky është një orientim disi i ngushtë, pasi vlerësimi i papjekurisë bazohet thjesht në kritere biologjike dhe organike si zhvillimi i vonë intelektual, zhvillimi jo i plotë psikomotor, etj. Kështu nga ekspertimi psikiatrik fëmija mund të rezultojë mitoman, epileptik, paranojak, skizofren, etj, duke e përqendruar vëmendjen vetëm tek gjendja mendore, pa marrë në konsideratë ambientin ku ai është zhvilluar.

Është arritur në përfundimin se ekzistojnë 4 nivele të pjekurisë: biologjike, intelektuale, afektive dhe sociale.

Shkalla e duhur e pjekurisë

Cila do të ishte shkalla e duhur e pjekurisë, në mënyrë që i mituri i moshës 14-18 vjeç të quhet i përgjegjshëm? Këtu mbeten dy zgjidhje të mundshme: duhet që të ketë arritur nivelin mesatar të të miturit të moshës 14 vjeç ose atë të të miturit të moshës 18 vjeç.

Duhet përjashtuar përgjegjshmëria e atyre të miturve, që në çastin e kryerjes së veprës penale kanë një shkallë pjekurie më të vogël se ajo e një të mituri normal të moshës 14 vjeç. Në bazë të këtij mendimi qëndron fakti se shpesh të mitur të moshës 16 ose 17 vjeç kanë një zhvillim psikofizik të njëjtë me atë të një trembëdhjetëvjeçari.

Kriteret e vlerësimit

Megjithëse koncepti i pjekurisë është i gjerë, janë përcaktuar disa kritere vlerësimi që janë dhe më të qëndrueshmit. Mes këtyre do të përmendnim: moshën e të pandehurit, natyrën e veprës penale, mënyrën e kryerjes së veprës penale dhe sjelljen apo qëndrimin e të pandehurit gjatë procedimit.

Mosha e të pandehurit përbën faktorin e parë tregues të pjekurisë (neni 12 i K.Penal). Një tjetër kriter ka të bëjë me natyrën ose llojin e veprës penale. Kështu,

subjekti mund të jetë i aftë të kuptojë e kontrollojë veprimet a mosveprimet e tij në një lloj vepre penale dhe jo për një tjetër. Kjo aftësi do të peshohet për çdo sjellje specifike dhe natyrën e saj kriminale. I mituri bëhet i ndërgjegjshëm për kundërligjshmërinë e sjelljeve të ndryshme kriminale në çaste të ndryshme, në varësi të natyres së shkeljes.

Verifikimi i pjekurisë

Neni 42 i Kodit të Procedurës Penale përcakton se është detyrë e organit procedues, prokurorit e sidomos gjykatës, që të sqarojë përgjegjshmërinë e të pandehurit të mitur, që bëhet edhe kryesisht pavarësisht nga kërkesat e palëve. Kjo arrihet duke marrë të dhëna për kushtet e jetesës personale, familjare e shoqërore të tij ose me anë të mbledhjes së informacioneve nga persona që kanë pasur marrëdhënie me të miturin.

Ligji parashikon se, për të bërë këto sqarime prokurori dhe gjykata kanë mundësi të dëgjojnë mendimin e ekspertëve. Në çdo fazë të procesit duhet të kihet parasysh personaliteti dhe të vlerësohet në lidhje me veprimtarinë ku do të përfshihet i mituri. Vlerësimi i personalitetit duhet bërë që të përcaktohen mënyrat dhe ndërhyrjet e nevojshme për t'i siguruar të miturit të drejtën për ndihmë juridike dhe psikologjike, në çdo gjendje e shkallë të procedimit të sanksionuar nga neni 35/1 i K. Pr. Penale.

Verifikimi i moshës

Mosha është një element i domosdoshëm që subjekti të merret në përgjegjësi penale për veprat e tij të kundërligjshme. Neni 41 i K. Pr. Penale përcakton se në çdo gjendje e shkallë të procedimit organi procedues bën verifikimet e nevojshme kur ka arsye për të besuar se i pandehuri është i mitur. Kur ka paqartësi, organi procedues urdhëron kryerjen e ekspertimit dhe kur edhe pas këtyre mbeten dyshime, prezumohet se ai është i mitur. Dispozita do të zbatohet jo vetëm për të caktuar nëse kemi të bëjmë me një të mitur, por edhe

kur duhet të përcaktohet nëse ai është më i vogël se 14 vjeç; gjithnjë kur ka arsye për ta besuar këtë. Pra, ligjvënësi duke pranuar parimin favor rei ka vendosur se kur ka dyshime, do të prezumohet ajo moshë me të cilën lidhen dhe përfitimet më të mëdha. Kjo më pas lidhet dhe me kompetencën, ku këto çështje gjykohen nga seksioni për të miturit (neni 81 i K. Pr. Penale).

Konkluzione

Kur duhet bërë një vlerësim mbi pjekurinë, duhet marrë në konsideratë dhe ambienti ku është rritur i mituri. Mendoj se një fëmijë 14 vjeçar i rritur në një ambient shoqëror jo të favorshëm, ku ka pasur faktorë nxitës të ndryshëm në krahasim me një bashkëmoshatar të tij, nuk do të jetë patjetër i papjekur, por ai do ta shprehë pjekurinë në një tjetër mënyrë. Vlerësimi do të bëhet në mënyrë individuale për të miturit për të parë nëse, në atë ambient, ai arrin të shprehë vetveten në përputhje me moshën që ka. Pjekuria e një subjekti mund të përcaktohet dhe nga mënyra e kryerjes së veprës penale. Përgatitja e kujdesshme e veprës dhe përdorimi i mjeteve të një lloji të veçantë mund të shërbejnë si tregues të përgjegjshmërisë. Rrezikshmëria e veprës, përgatitja e mirë paraprake, qëndrueshmëria e sjelljes janë tregues të një zhvillimi të plotë psikik dhe të zotërimit të plotë të aftësive intelektuale e volitive

Referencat

- Akte ligjore të Republikës së Shqipërisë:
- Kodi Penal i Republikës së Shqipërisë i vitit 1995, i përditësuar
- Kodi i Procedurës Penale i Republikës së Shqipërisë i vitit 1995, i përditësuar
- Referime bibliografike:
- Revista Drejtësia Popullore, nr. 1
- Pepino L. "Imputato minorenne" në Digesto delle discipline penalistiche, UTET, 1992
- Basilio L. "Imputabilita, minore eta e pena: aspetti giuridici e sociologici", 2001

MBROJTJA E TË MITURIT GJATË PROCESIT PENAL NË RRAFSHIN KOMBËTAR DHE NDËRKOMBËTAR

Alfred BALLA

ABSTRACT

The following paper deals with the application of the criminal procedural requirements relating to the protection of interests of minors (14-18 years old) detained, arrested and sentenced to prison (prison) in our country , compared with international norms governing the treatment of this part of society when they violate criminal law. The paper will deal with measures and guarantees that the state currently provides and those that must be ensured in the future against the denigration, maltreatment, discrimination which should be offered to all juveniles whose freedom has been deprived regardless for what reason. It should be emphasized at the outset that , any such standard that is being developed in this field should be viewed as complementary to other international instruments such as the “1989 United Nations Convention on the Rights of the Child”; the “1985 United Nations Standard Minimum Rules for the Administration of Juvenile Justice (the Beijing Rules)”; the 1990 “United Nations Rules for the Protection of Juveniles deprived of their liberty” and the “United Nations Guidelines for the Prevention of Juvenile Delinquency (the Riyadh Guidelines)” etc.

One of the basic principles set forth by the aforementioned instruments, is that minors should be deprived of liberty only as a measure of last resort and for the shortest time possible. How is this basic principle applied in Albania in these 23 years of democracy? What more needs to be done in this regard? Has the moment come for the adoption of a comprehensive legal framework (code, law) especially for juveniles who are in conflict with criminal law, which should regulate in detail the investigation, prosecution, treatment and rehabilitation of the indicted, accused and convicted juveniles? By addressing and answering these problems throughout this paper, I hope to provide a modest assistance regarding the way in which these persons must be protected and treated.

Key words: *juvenile justice, criminal procedure, juvenile in conflict with law*

Hyrje

Në këtë studim të shkurtër kam evidentuar disa mangësi që vihen re në sistemin juridik shqiptar në lidhje me hetimin e gjykimin e të miturve në konflikt me ligjin dhe konkretisht:

1. Mungon një kuadër i plotë ligjor (kod, ligj) i cili të rregullojë specifikisht hetimin, gjykimin, trajtimin e rehabilitimin e të pandehurve e të dënuarve të mitur siç kanë shumë shtete të përparuara në botë e mes tyre edhe shteti më i ri, ai i Kosovës.
2. Në Shqipëri nuk ekziston një organ i specializuar për hetimin dhe gjykimin e çështjeve penale të kryera nga të miturit. Ndonëse janë krijuar seksione pranë disa prokurorive të rretheve që merren vetëm me hetimin e të miturve, specializimi i këtyre punonjësve i lihet rastësisë.
3. Nuk ka avokatë, prokurorë e oficerë të policisë gjyqësore të specializuar në fushën e hetimit të të miturve. Me kalimin e viteve, herë pas here ka patur trajnime të organizuara ose individuale por duke patur parasysh lëvizjet e shpeshta gjatë ndërrimit të pushtetit politik, nuk është e garantuar specializimi i vazhdueshëm i këtij personeli.
4. Mungojnë ekspertët specialistë psikologë, sociologë, psikiatër etj që të asistojnë në gjithë procedurat e hetimit e gjykimin të të miturve. Me ligj ekziston që të pandehurit të mitur i sigurohet ndihmë juridike dhe psikologjike, në çdo gjendje dhe shkallë të procedimit, me praninë e prindit ose të personave të tjerë të kërkuar nga i mituri. Nga praktika vihet re se, vetëm në momentet e para të procedimit penal, realizohet prezenca e një psikologu gjatë pyetjes së të miturit.
5. Mungon prezenca e gjyqtarëve laik krahas gjyqtarëve profesionistë, të cilët të jenë nga mesi i profesorëve, arsimtarëve, edukatorëve, punonjësve socialë, psikologëve dhe personave të tjerë që kanë përvojë në edukimin e të miturve të cilet krahas gjyqtarëve të japin drejtësi për të miturit gjatë gjykimin.
6. Mungon një fushë e gjerë dënimesh alternative me karakter riedukues, integruar e pajtues për të miturit që janë në konflikt me ligjin siç do të ishin: “Ndërmjetësimi në mes të autorit të mitur dhe palës së dëmtuar, duke përfshirë edhe kërkimin e faljes nga i mituri ndaj palës së dëmtuar; Ndërmjetësimi mes të miturit dhe familjes së tij; Kompensimi i dëmit, palës

së dëmtuar përmes marrëveshjes së ndërsjellë ndërmjet viktimës, të miturit dhe përfaqësuesit të tij ligjor, në përputhje me situatën financiare të të miturit; Vijimi i rregullt në shkollë; Pranimi i punësimit apo aftësimin në një profesion adekuat me aftësitë dhe shkathtësitë e tij; Kryerja e punës pa pagesë në dobi të përgjithshme në pajtim me aftësinë e autorit të mitur për kryerjen e punës së tillë. Edukimi me rregullat e trafikut. Këshillimi psikologjik etj.”

7. Mungon caktimi me ligj i kohës maksimale që një i mitur mund të rrijë në paraburgim gjatë hetimeve paraprake deri sa vendimi i dhene ndaj tij të marrë formë të prerë.
8. Mungon caktimi me ligj i një dispozite të veçante me kritere e kërkesa për lirim me kusht të të dënuarit të mitur.
9. Mungon caktimi me ligj i veprimeve hetimore ku të jetë i domosdoshëm pjesmarrja e avokatit mbrojtës për procedurat e ndjekura me të pandehurit e mitur.
10. Mungon detyrimi i organeve të hetimit, gjykatës e medias për respektimin e privatësisë në të gjitha fazat e hetimit e gjykimin të të miturve, duke mos botuar asnjë informacion që shpie në identifikimin e autorit të mitur.

Mosha për përgjegjësinë penale në vendin tonë

Legjislacioni penal Shqiptar ka të përcaktuar si kufi minimal për ndjekjen penale, moshën 14 vjeç për atë që kryen një vepër penale dhe 16 vjeç për atë që kryen një kundravajtje penale. Fokusi i shkrimit tim do jetë mosha 14-18 vjeç pra nga fëmijëria deri në daljen në jetë ose pjekjen fiziologjike, sociale kulturore të një personi. Nga studiues të kriminologjise e të së drejtës penale shpesh herë bëhet një nëndarje e kësaj moshe duke kategorizuar moshën 14-16 vjeç si (mosha e adoleshencës) dhe moshën 16-18 vjeç si mosha e rinisë së hershme. Legjislacione penale në vende të ndryshme të botës kanë parashikuar mosha të ndryshme për fillimin e përgjegjësisë penale tek një person të cilat variojnë nga 7-21 vjeç në varësi të kushteve ekonomike, sociale, demografike, zakonore etj.

Struktura e hetimit të të miturve në të drejtën penale shqiptare

Te trajtosh sistemin e Drejtësisë për të mitur, mendoj se duhet njohur paraprakisht struktura e organeve gjyqësore, kompetencat, menyra e funksionimit, te

drejtat e paleve në proces, zbatimi i instituteve që parashikon Kodi Penal dhe Kodi i Procedurës Penale si dhe implementimi i normave ndërkombëtare që rregullojnë sistemin e Drejtësisë për të miturit.

Në vendin tone, janë bërë ndryshime në Kodin Penal lidhur me veprat penale të kryera nga të miturit si dhe me figurat e reja të veprave penale, në të cilat i mituri është implikuar. Këto figura veprash penale e ky subjekt kriminal vazhdon të jete nën juridiksionin e organeve që gjykojnë dhe hetojnë edhe personat madhore. Pra, tek në nuk ekzistojnë organe të specializuara që të jene ngarkuar me hetimin dhe gjykimin e çështjeve penale me të miturit.

Garancite procedurale te procesit shqiptar te hetimit e gjykimit te te miturve

Kodet tona aktuale Penal e ai i Procedurës Penale kanë sanksionuar disa parime të bazuara në Kushtetutën e traditën tonë, në normat ndërkombëtare të respektimit të të drejtave dhe lirive themelore të qytetarëve dhe ato ndërkombëtare që rregullojnë specifikisht procedurat në lidhje me hetimin e gjykimin e personave të mitur.

Konkluzionet

Në vendin tonë, nuk ekziston ndonjë ligj i veçantë që të rregullojë problemet të cilat lindin në procesin e hetimit dhe të gjykimit me të miturit.

Legjislacioni ynë penal e procedural ka ardhur duke u përmirësuar në lidhje me hetimin, gjykimin e trajtimin e të dënuarve të mitur në konflikt me ligjin penal, por përsëri krahasuar me normat ndërkombëtare e përvojën e vendeve perëndimore është e nevojshme të arrihet nga autoritetet shqiptare që t'u sigurohen të miturve rregulla të cilat kanë për qëllim të vendosin standarde minimale të pranuar nga Kombet e Bashkuara për mbrojtjen në Shqipëri të të miturve, të cilëve u është hequr liria në të gjitha format, në përputhje me të drejtat dhe liritë themelore të njeriut dhe me qëllim që të neutralizojë efektet e dëmshme të të gjitha llojeve të ndalimit dhe për të inkurajuar integrimin në shoqëri.

Sistemi i Drejtësisë për të miturit duhet të mbrojtë drejtat dhe sigurinë e të miturve, si dhe mirëqenien e tyre fizike dhe mendore.

Shteti duhet t'i përfshij këto rregulla në legjislacionin e tij ose ta ndryshojnë ato si duhet dhe të sigurojnë kompensimin e duhur për shkeljen e tyre, përfshirë kompensimin kur dëmtimet bien mbi të miturit. Gjithashtu, shteti duhet të monitorojë zbatimin e këtyre Rregullave.

Referencat

- Konventa e OKB "Për të drejtat e Fëmijëve".
Konventa Europiane "Mbi ushtrimin e të drejtave të fëmijëve" (Strasburg 25.01.1996) ratifikuar me ligjin Nr.10425, datë 02.06.2011
"Tërësia e rregullave minimum të Kombeve të Bashkuara në lidhje me drejtësinë e të miturve". (Regullat e Pekinit 1985)
"Udhëzimi i Kombeve të bashkuara për mbrojtjen e të rinjve të cilëve u është privuar liria." (Regullat e Tokios 1990)
Protokolli "Për parandalimin, pengimin dhe ndëshkimin e trafikut të personave, veçanërisht të grave e fëmijëve", nënshkruar në Palermo, Dhjetor 2001
Raporti i Prokurores së përgjithshme përpara Kuvendit të Shqipërisë për gjendjen e kriminalitetit 2009 në Shqipëri.
Raporti i UNICEF mbi gjendjen e Drejtësisë penale për të miturit në Shqipëri.
Kushtetuta e Republikës së Shqipërisë, Tiranë, 1998;
Kodet Penale të Republikës (Popullore/Socialiste) të Shqipërisë, Tiranë, 1952, 1977, 1995 (me gjithë ndryshimet në vite)
Kodet e Procedurës Penale të Republikës (Popullore/Socialiste) të Shqipërisë së viteve 1953, 1995 me ndryshimet përkatëse (1999 deri 2013),
Ligji Nr.9877, datë 18.2.2008 "Për organizimin e pushtetit gjyqësor"
Ligji nr 8737 datë 12.2.2001 "Për prokurorinë"
Ligji nr 8677 datë 2.11.2000 "Për Policinë Gjyqësore"
Ligji Nr.10347, datë 04.11.2010 "Për mbrojtjen e të drejtave të fëmijës"
Ligji Nr.10071, datë 09.02.2009 "Për ratifikimin e Konventës së Keshillit të Europës për Mbrojtjen e Fëmijëve nga shfrytëzimi dhe abuzimi seksual."
Ligji Nr.9834, datë 22.11.2007 "Për aderimin e Republikës së Shqipërisë në Protokollin opsional të OKB-së "Për të drejtat e fëmijëve," për Shitjen e Fëmijëve, prostitucionin dhe pornografinë me fëmijë"
Ligji Nr.9833 datë 22.11.2007 "Për aderimin e Republikës së Shqipërisë në Protokollin opsional të OKB-së "Për të drejtat e fëmijëve" Për përfshirjen e fëmijëve në konflikte të armatosura.
Ligji penal për të miturit, i shtetit të Kosovës.
Vendim i K.M Nr.346, datë 29.04.2011 "Për miratimin e rregullos "Për organizimin e funksionimit të agjencisë Shetërore për mbrojtjen e të drejtave të fëmijës"
Vendim i K.M, Nr.201, datë 16.03.2011 "Për miratimin e rregullos "së funksionimit të Këshillit Kombëtar për mbrojtjen e të drejtave të fëmijës"
Vendim i K.M, Nr.487, datë 30.06.2005 "Për miratimin e planit të veprimit të strategjisë kombëtare për fëmijët"
Vendim i K.M, Nr.368, datë 31.05.2005 "Për miratimin e strategjisë kombëtare për fëmijët"

Vendim i K.M, Nr.934, datë 17.11.2010 “Për miratimin në parim të Konventës Europiane “Mbi ushtrimin e të drejtave të fëmijëve” Strasburg 25.01.1996
“Historia e Shtetit dhe së Drejtës në Shqipëri” grup autorwsh Luarasi, 2007.
“Kanuni i Lekë Dukagjinit”, Shtjefen Gjecovi, shtëpia botuese Kuvendi 2001
“Historia e shtetit dhe së drejtës në Shqipëri” grup autorësh, Shtëpia botuese Luarasi faqe 314)
“Hyrye në kriminalogji dhe penalogji” Prof.Dr Vasilika Hysi. (Shtypshkronja Ilar, 2000)
“Kriminologjia” Luan Gjoncaj. shtypshkronja Adelprint 2009

“I mituri dhe procesi penal”. Jola Xhafo. Monografi. shtypshkronja Geer 2012
Kanuni i Zhurisë, botuar në gazetën “Përlindja e Shqipnjes’, vëll.I, Vlorë, 13 – 14 e 15 shkurt 1914. Për këtë shih më hollësisht: Anastasi, A, Kanuni i Zhurisë, në ‘Studime juridike’, Nr.1, 2001, f.73-81
Elezi, I. : Kanuni i Zhurisë (sipas origjinalit në AQSH), ‘Jeta juridike’, Nr.2, 2007, f. 4-18
Vinjau, S.: E drejta konstitucionale, Tiranë, 1923, f.28.
Elezi, I.: Zhvillimi historik i legjislacionit penal në Shqipëri, Albin, Tiranë, 1998
Toçi, T.: E drejta ndëshkimore (pjesa e përgjithshme), Shkodër, 1926.

DISA KARAKTERISTIKA FENOMENOLOGJIKE TË TRAFIKIMIT TË QENIEVE NJERËZORE GJATË PERIUDHËS 2003-2013 NË SHQIPËRI

Naim TOTA

ABSTRACT

The criminal phenomenology is part of a particular branch of Criminology, which studies the forms of criminality, its structure, the criminality's change structure, and criminality's dynamics. It studies the way the criminal acts are presented and also the social and individual characteristics of their authors. Along with this definition, this branch of criminology consists in studying the form of criminal acts presentation; it describes the outward forms of certain criminal acts and their extent, their time distribution as well as their tendencies, size and volume.

The basic characteristics of trafficking criminality can be divided into regional characteristics, seasonal and periodic ones, or even according to the criminality's distribution, age or gender. The regional trafficking criminality characteristics are treated in accordance with the distribution of this occurrence in different territorial levels. In this way, there are some special branches of this science that include the world characteristics of criminality, the regional ones, the city-countryside relation in criminality and criminality's ecology in urban neighborhoods.

Different authors have studied the distribution of criminality according to age separately, considering criminality and criminal act authors' age group, concretely in adult criminal acts' authors and minors criminal acts' authors. Some juridical and criminological systems separate the authors according to this criterion in even more categories, as for example: minors, major minors, young adults and mature adults. However, several criminological researches complete the criminology classification according to age groups. Thus, there can be often found some classifications, according to which the 20-25 years of age category is the most represented of all (the so-called maximal criminality), then there come the 25-30 and 30-35 years of age groups, where a gradual decrease in criminality can be detected. By the end of this classification there is the over-35-years-of-age group, whose characteristic is a progressive decrease in criminality, there are also the over 50 and over 60 groups of age, which are characterized by a significant decrease in criminality. Related to criminality's division according to the author's gender, in the doctrine and in practice, there can be seen that criminality is a typical masculine reaction, while after her proportional involvement in economy and social life, the female criminality is characterized by a considerable participation.

In this paper, considering the human being trafficking phenomenology dimension, the contents from the area of criminal phenomenology, of the volume, dynamics and statistics of criminality and the most important data related to criminality will be included with the proper elaboration.

Keywords: *volume, dynamics, structure, criminality, trafficking, prostitution etc.*

Hyrje

Trafikimi i qenieve njerëzore parë në këndvështrimin statistikor dhe viktimologjik, si fenomen i njohur e i përhapur botërisht, i ndikuar nga kushtet ekonomiko-sociale të një vendi, është pikësnyimi i këtij punimi. Në qendër është paraqitja e situatës duke u ndalur në disa momente kyçe si vëllimi dhe etapat e trafikimit njerëzor, llojet kryesore të shfrytëzimit si dhe karakteristikat bazë që përbëjnë profilin e viktimës së trafikimit në Shqipëri për periudhën kohore të caktuar. Metodot e përdorura mbi të cilat mbështeten përfundimet e punimit, janë kryesisht ato statistikore, krahasimore dhe të studimit të rasteve individuale bazuar në vendimet gjyqësore të formës së prerë.

Vëllimi dhe dinamika e trafikimit të qenieve njerëzore

Rezulton se trafikimi i qenieve njerëzore nuk është në grupin e figurave të veprave penale më të proceduara dhe me prirje numerike në rritje. Sipas Vjetarit Statistikor të Ministrisë së Drejtësisë në vitin 2004, në vendin tonë janë proceduar 35 krime të trafikimit të qenieve njerëzore (nenet 110/a, 114/b, 128/b) dhe ky është numri më i madh i çështjeve të gjykuara në periudhën e studimit. Në tabelën 1 kemi këtë paraqitje të kriminalitetit për këtë grup veprash penale.

Po të krahasohen me vëllimin total të çështjeve të proceduara nga gjykata për krime të rënda ndër vite shohim se krimet e trafikimit të qenieve njerëzore janë pakësuar ndjeshëm, dhe për më tepër, ato përbëjnë të vetmin grup krimesh që ka pësuar rënie. Më tej, evidentohet fakti që vepra penale me frekuencë më të lartë midis grupit të veprave penale objekt hulumtimi është trafikimi i femrave per prostitucion, parashikuar nga neni 114/b të Kodit Penal (nga 121 krime të trafikimit të qenieve njerëzore të proceduara në periudhën e hulumtimit, 84 prej tyre janë krime të trafikimit të femrave).

TAB. NR. 1

Viti	2004	2005	2006	2007	2008	2009	2010	2011	2012	2013
Nr. i çështjeve gjyqësore	35	15	21	10	17	7	5	13	2	2

TABELA NR.2

Viti	2004	2005	2006	2007	2008	2009	2010	2011	2012	2013
Çështjet gjyqësore	140	141	123	124	145	136	111	118	130	171

Ndërsa krimet më të pakta në numër për periudhën e hulumtimit janë ato të trafikimit të personave, parashikuar nga neni 110/a të Kodit Penal, me respektivisht 11 çështje penale të proceduara.

Lidhur me trafikimin e femrave, problematik shfaqet edhe fakti që trafikimi i femrave konstatohet se kryhet në rrethana rënduese, me numër të madh viktimash dhe në forma të rënda bashkëpunimi.

Më poshtë po paraqesim në mënyre analitike çështjet e dërguara për gjykim në Gjykatën e Krimeve të Rënda për disa vite, bazuar në të dhënat e statistikave të gjykatës.

Për veprat penale sipas neneve 110/a, 114/b, 128/b të Kodit Penal, në vitin 2008 janë dërguar për gjykim 14 çështje me 25 të pandehur.

Nga statistikave për vitin 2010, konstatohet se për veprat penale të trafikimit të femrave per prostitucion janë regjistruar 10 çështje penale, ndërsa sipër tyre në shifra qëndron vepra penale e trafikimit të lendeve narkotike, me 31 çështje të ardhura për gjykim.

Po ashtu, edhe për vitin 2011 numrin më të madh të çështjeve të përbëjnë ato të trafikimit të narkotikëve me 47%, ndërsa trafikimi i qenieve njerëzore përbën 12,4 %.

Për vitin 2012 numrin më të madh të çështjeve të përbëjnë ato të trafikimit të narkotikëve, me 61.5% të numrit total të çështjeve, ndërsa trafikimi i qenieve njerëzore zbrit ndjeshëm në 3% të numrit total të çështjeve. Mbështetur në treguesit e mësipërm del se për këtë vit krimi i trafikimit zë përqindje të vogël në krahasim me grupin e veprave penale në kompetencë lëndore të Gjykatës për Krime të Rënda.

Në vitin 2013 vepra penale të trafikimit të qenieve njerëzore zë përqindje të papërfillshme, ndërkohë që numrin më të madh të çështjeve, i cili është në rritje, e përbëjnë ato të trafikimit të narkotikëve me 69% të numrit total të çështjeve.

Më poshtë, (tabela 2) paraqiten në mënyrë tabelare numri i përgjithshëm i çështjeve të dërguara për gjykim në Gjykatën e Krimeve të Rënda, si dhe në veçanti numrin e çështjeve të grup veprave objekt hulumtimi dhe autorëve të këtyre veprave penale.

TABELA NR.3

Figura e veprës penale	Cështje	Autorë
Neni 110/a. Trafikimi i personave	11	11
Neni 114/b. Trafikimi i femrave	84	149
Neni 128/b. Trafikimi i të miturve	26	38
Totali	121	198

KARAKTERISTIKAT KRIMINALE TË TRAFIKIMIT TË QENIEVE NJERËZORE

Fazat e trafikimit

Trafikimi i qenieve njerëzore përbën një proces ku janë të ndërlidhura tre momente ose faza:

1. Elementi i parë i tij është rekrutimi, i cili përfaqëson gjetjen e njerëzve dhe garantimin e disponibilitetit të tyre për t'u shfrytëzuar e për të siguruar përfitime të mëdha.
2. Elementi i dytë që ndjek rekrutimin është zhvendosja, e cila përfaqëson lëvizjen e viktimës drejt tregut fitimprurës dhe largimin nga mbrojtja që i siguron ambienti.
3. Elementi i tretë pas zhvendosjes është mbërritja në destinacion dhe shfrytëzimi.

Shfrytëzimi seksual

Trafikimi për shfrytëzim seksual është forma më e zakonshme e trafikimit. Ky përfshin kryesisht femrat, por edhe fëmijët e mitur.

Hetimet më të fundit tregojnë se përqindja e femrave shkelëse të ligjit të përfshira në trafikimin për qëllime të prostitucionit ka pësuar një rritje. Edhe pse normalisht janë të përfshira në procesin e rekrutimit dhe me shumë gjasa kanë qenë edhe ato të shfrytëzuara më parë, ka gjithnjë e më shumë shembuj që tregojnë se gratë kontrollojnë viktimat dhe organizojnë operacionet e biznesit.

Shfrytëzimi i punës

Shfrytëzimi i punës në nivel kombëtar dhe në vendet e BE-së nuk është një fenomen i ri. Megjithatë, për shkak se është një krim i fshehur dhe nuk ka përbërë asnjëherë prioritet për autoritetet e zbatimit të ligjit, në terma të përgjithshëm ai ka mbetur si i pazbuluar. Shembuj tipikë të industrive dhe fushave ku viktimat e trafikimit të shfrytëzimit të punës mund të gjenden në:

- Sektorin e agrikulturës;
- Industrinë e ndërtimit;

- Sektorin shërbimeve dhe të hotelerive, restoranteve dhe kafeterisë;
- Sektorin e prodhimit;
- Shërbimet shtëpiake.

Shfrytëzimi i fëmijëve

Vlen të përmendet se në disa raste edhe krimet e trafikimit ndaj të miturve janë shfaqur në forma të rënda dhe me pasoja deri në braktisje të familjes dhe fëmijëve të mitur. Ky është grupi i dytë i veprave penale më të përhapura pas trafikimit të femrave.

Raportet aktuale tregojnë se siguria sociale, sistemet sociale dhe përfitimet që ato sjellin janë duke u shënjestruar nga trafikantët për të mbështetur dhe për të justifikuar kërkesat e lidhura për përfitime familjare dhe shtëpiake. Kjo është në shtesë të krimeve të rrugës dhe të përfshirjes në trafikimin e fëmijëve në prodhimin, kontrabandimin dhe furnizimin e drogave. Këto janë të gjithë shembuj të punës së detyruar të cilat janë të orkestruara nga grupet e krimit të organizuar. Këto veprimtari gjenerojnë të ardhura kolosale dhe shumë shpesh prindërit e viktimave apo anëtarë të tjerë të familjeve janë bashkëpunues në trafikimin e fëmijëve, diktuar kjo nga gjendja e tyre ekonomike.

Shumica e të trafikuarve vijnë nga Elbasani, Korça, Berati dhe Tirana ku ka një numër të madh evgjitesh dhe romësh. "Ndihmë për Fëmijët" vlerëson se 80% e fëmijëve janë të rekrutuar prej trafikantëve, ndërsa 20% janë të dërguar nga familjet e tyre. Trafikantët janë ose shqiptarë ose evgjit shqipëtar, megjithëse bosët e përgjithshëm janë zakonisht shqiptarë të "bardhë" që jetojnë në Elbasan ose në Greqi.

DISA KARAKTERISTIKA TË AUTORËVE DHE TË VIKTIMAVE TË TRAFIKIMIT TË QENIEVE NJERËZORE

Autorët e trafikimit

Disa karakteristika të autorëve të trafikimit të njerëzve janë gjinia, mosha, vendi nga vijnë, marrëdhëniet me viktimën dhe arsimimi.

Numri i përgjithshëm i të pandehurve mbi të cilët është disponuar me vendim nga Gjykata për Krime të Rënda është i konsiderueshëm. Për periudhën 2004-2013, ai arrin në rreth 3200, dhe moshë rezulton të jetë 25-35 vjeç.

Nga analiza e vendimeve rezulton se vetëm në disa raste autorët e veprës penale kanë pasur marrëdhënie familjare me viktimën. Ka patur edhe ndonjë rast, që është karakteristikë e veçantë, kur vetë familjarët e të trafikuarve kanë mbështetur trafikimin e të afërmëve të tyre për nevoja ekonomike.

Veçantia e grup-veprave objekt studimi në Shqipëri, është lidhja e ngushtë e prostitucionit me krimin e trafikimit të femrave. Pjesa më e madhe e femrave shqiptare detyrohen me dhunë e presione të karakterit të ndryshëm, prandaj rezultojnë jo vetëm subjekte të ushtrimit të prostitucionit, por edhe viktima të krimit të trafikimit.

Karakteristikë tjetër e autorëve është edhe arsimi i tyre. Nga vëzhgimi i vendimeve gjyqësore rezulton se pjesa dërmuese e tyre janë maksimumi me arsim të mesëm.

Karakterit i dhunshëm në kryerjen e veprës penale përbën një tjetër karakteristikë të veçantë të trafikantëve.

VIKTIMA E TRAFIKIMIT

Mosha

Nga të dhënat e dosjeve për viktimat e trafikimit rezulton se mosha e tyre është 15-35 vjeç. Nga këto, numri më i madh (41%) i përket moshës 20-25 vjeç. Ndërkohë, rreth 19% e tyre i përket intervalit të moshës 15 – 20 vjeçare, po kaq i përket intervalit të moshës 30 – 35 vjeçare, të moshës 25 – 30 vjeçare dhe mbi 35 vjeçare. Shumica e viktimave të trafikimit janë gra dhe vajza, me moshë mesatare rreth 21 vjeç. Por, përveç këtyre të dhënave, nga studimet e bëra dhe intervistat e marra, rezulton se në prostitucionin shqiptar janë përfshirë kryesisht vajza minorene të moshës 13-14 vjeç.

Niveli arsimor

Niveli arsimor mesatar i viktimave të trafikimit rezulton ai tetë/nëntë vjeçar, ku afro 67% e tyre rezultojnë ta kenë përfunduar atë. Ndërkohë, 11% e viktimave rezultojnë mos ta kenë përfunduar shkollën tetë/nëntëvjeçare, duke e ndërprerë shkollimin në klasën e gjashtë apo të shtatë. Një numër i vogël viktimash (7.4%), shprehen se niveli më i lartë arsimor i tyre është ai fillor. Në Raportin Vjetor 2007 të

Qendrës Psikosociale “Vatra”, thuhet se vetëm 40% e viktimave kanë përfunduar arsimin e detyrueshëm tetë-vjeçar. Ndërsa, pjesa tjetër, ka një arsim nga 0 në 13 vjet. E njëjta gjetje shihet edhe në Raportin Vjetor (2007) të organizatës “Të Ndryshëm & të Barabartë”, ku 63 % e viktimave të asistuara gjatë këtij viti prej kësaj organizate kanë kryer arsimin tetëvjeçar. Ndërkohë sipas studimit të CAAHT, 51 % e të gjitha viktimave, e kanë kryer arsimin e detyrueshëm, duke e lënë shkollën në moshën 14 vjeç.

Konkluzionet

Pas vëzhgimit të statistikave të ndryshme lidhur me trafikimin e njerëzve është arritur në këto përfundime, të cilat po i listojmë:

1. Sa i takon vëllimit dhe dinamikës, trafikimi i qenieve njerëzore (nenet 110/a, 114/b, 128/b të Kodit Penal) është tashmë ndër ato vepra të cilat nuk njih rritje, por përkundrazi referuar statistikave të përdorura në këtë punim, ai ka ardhur duke u ulur ndjeshëm deri në shifra të papërfillshme.
2. Në krahasim me veprat penale në fushën e trafikimit, trafikimi i qenieve njerëzore është i dyti pas trafikimit të narkotikëve.
3. Ndër grupin e veprave penale të trafikimit të qenieve njerëzore, trafikimi i femrave për prostitucion është më i përhapuri, ndjekur nga trafikimi i të miturve dhe nga trafikimi i personave.
4. Format më të zakonshme të trafikimit janë trafikimi për shfrytëzim seksual si më i përhapuri e fitimprurësi, shfrytëzimi i punës dhe shfrytëzimi i fëmijëve për lypje apo shërbime të tjera.
5. Sa i takon karakteristikave të autorëve të trafikimit, ato kanë të bëjnë me moshën (25-35 vjeç), gjininë e cila është ajo mashkullore (femra të ndjekura penalisht kapin shifrën 0), arsimimi i cili është maksimumi i mesëm si dhe përdorimi i dhunës ndaj viktimave.
6. Lidhur me karakteristikat e viktimave, vihen në dukje disa prej tyre si mosha e re (13-35 vjeç), gjinia kryesisht femër, arsimimi tetë/nëntëvjeçar si dhe vulnerabiliteti për shkak të gjëndjes ekonomike, familjare dhe sociale.

Referencat

- Daniel Renton, “Trafikimi i Fëmijëve në Shqipëri”, Tiranë, Korrik 2001.
Ilij Gëdeshi, Lek Sokoli, Trafikimi, rasti i Shqipërisë,

- botim IS & Rinia.
- Valentina Leskaj & Edmond Dragoti & Theodhori Karaj & Fiona Thodhri, “Shoqëria Shqipëtare përballë sfidave të trafikut të grave dhe vajzave”, Tiranë, 2004
- Kodi i Procedures Penale, Tirane 2004.
- Ligji nr. 9110, date 24.07.2003, “Për Organizimin dhe Funksionimin e Gjykatave për Krime të Rënda”
- Raporti mbi analizën e veprimtarisë së Gjykatës së Shkallës Parë për Krime të Rënda, viti 2009.
- Raporti mbi analizën e veprimtarisë së Gjykatës së Shkallës Parë për Krime të Rënda, viti 2010
- Raporti mbi analizën e veprimtarisë së Gjykatës së Shkallës Parë për Krime të Rënda, viti 2011
- Raporti mbi analizën e veprimtarisë së Gjykatës së Shkallës Parë për Krime të Rënda, viti 2012
- Raporti mbi analizën e veprimtarisë së Gjykatës së Shkallës Parë për Krime të Rënda, viti 2013
- Raportet e Europolit, vitet 2011, 2012,
- Vjetarët Statistikor të Ministrisë Drejtësisë për vitet 2004, 2010, 2011
- Vendimi nr.2, datë 11.01.2006 i Gjykatës për Krime të Rënda.
- Vendimi nr.588, Gjykatës së Rrethit Gjyqësor Tiranë, Qershor 2003.
- Vendimi nr.15, date 12.03.2012, Gjykatës për Krime të Rënda.
- Vendimi nr.39, datë 12.07.2011, Gjykatës për Krime të Rënda.
- Dosja hetimore për procedimin penal nr.190 të vitit 2005, të Prokurorisë Rrethit Sarandë.
- Dosja hetimore e procedimit penal nr. 60 të vitit 2008, të Prokurorisë së Rrethit Gjyqësor Elbasan
- Dosja hetimore e procedimit penal nr. 125 të vitit 2011, të Prokurorisë së Rrethit Gjyqësor Lushnje.

KËQYRJA E VENDIT TE NGJARJES NGA ASPEKTI TEORIK DHE PRAKTIK

Sabri GASHI

ABSTRACT

The examination of the scene is of a special importance for collection of evidence and relevant facts left at the scene left from the perpetrator of the criminal act. Often, uninvited or unauthorized people enter at the scene, who damage, leave traces, and transfer traces, because of which the work of the investigator is complicated, as well as for the examiner of the scene and the entire investigational process. I have been oriented to elaborate this paper theoretically and practically because the time when the suspect say or accept an alleged criminal act has passed but it must be proven with facts, proves and found evidence at the crime scene. When we compare the statements and other evidence with material proves and analyze them, verify and assure, then we can say that we have achieved a considerable, professional and argued result for the interested parties and an easy work for Prosecution and Court and why not for the suspect and the victim. In this paper I have used professional literature, my experience as well as practical examples of scene examination by the forensics expert in the Kosovo Police who drafted the record. For more details, I've used the content or the skeleton of this topic with the subtitles noted below: the action of the operations on duty at the scene, arrestment of suspects and prosecution, Securing the scene, Determination of the area size of the scene, Access at the scene in open area, Access at the scene in close environment, Classification of the scene, Note taking, Essential information to be included during note taking, Detail description of the victim and its clothing, Injuries victim received, Detection of everything (item) important for evidence, Sketch of the scene, Information to be included in sketch, General sketch, Detailed sketch, Methods of sketching, Methods of coordinates, Triangle method, Method of cross-projection, Photographing the scene, The importance of the scene photography, Procedures for photographing the scene, Continuous photographing of the scene, Limiting photography, The record of the scene and Communication with media. I think that readers of this paper will gain satisfactory knowledge as for the examination of the scene even though in this paper, as an actual example was taken the case of a criminal act Murder.

Key words: *measures for the initial intervention , scene specialist, tactical and technical forensics system, (PAD-protection against diversion, nylon layer (PVC), KPP, blockage, raid, ambush, control or, legitimation, trilema expression (murder, suicide or accidental death), the phase before committing the offence (ante delictum), phase of committing the offence (tempore delicti) and the phase after committing the offence (post delictum), macroscopic, microscopic, sketch, reconstruction.*

Hyrje

Në këtë punim bëhet fjalë për shënimet që specialisti i vendit të ngjarjes është i obliguar që ti merr gjatë shikimit të vendit të ngjarjes. Bëhet fjalë se si specialisti apo krim tekniku i vendit të ngjarjes duhet ta përshkruaj vendin e ngjarjes, ti grumbulloj çdo send apo mjet që gjendet në vendin e ngjarjes dhe saktësisht të përshkruaj se çfarë është gjetur në atë vend, të bëj skicimin e vendit të ngjarjes, të bëj fotografimin e vendit të ngjarjes në përgjithësi dhe të çdo sendi veç e veç, të përshkruaj viktimën, të përshkruaj plagët e viktimës, të përshkruaj lëndimet e saj/tij, të identifikoj dëshmitarët, të marr në pyetje dhe të arrestoj të dyshimtin nëse gjendet në vendin e ngjarjes. Specialisti apo krim tekniku i vendit të ngjarjes gjatë marrjes pjesë në vendin e ngjarjes ka edhe shumë detyra apo obligime që duhet ti kryej ai gjatë punës së tij, për të cilat kërkohet që ti kryej dhe të gjitha këto ti precizoj dhe përshkruaj në procesverbal.

Veprimi i kujdestarisë operative në vendin e ngjarjes

Zakonisht, njoftimin për ngjarjen e merr shërbimi kujdestar policor e cila duhet të verifikojë vërtetësinë e informatës. Operativistët kujdestarë duhet të dërgojnë në vendin e ngjarjes patrullën e policisë për të siguruar vendin e ngjarjes, për të ofruar ndihmë për shpëtimin e personave dhe pasurisë, të ndërmarra masat për ndërhyrjen e parë dhe veprimet tjera të nevojshme) të cilat bazohen në nenet 201 dhe 202 të Kodit Penal të Kosovës.

Masat e ndërhyrjes së parë krijojnë parakushtet për sqarimin e përgjithshëm të përmasave të veprës penale, prandaj ato paraqesin një bazë të rëndësishme për zbulimin e kryesve ose për sigurimin e arritjes së tyre si dhe për dëshmimin e fajësisë. Bëhet fjalë për ndërmarjen e një sërë masash dhe veprimesh të sistemit taktik e teknik kriminalistik dhe organizativ e taktin kriminalistik. dhe për të gjitha vrojtimit në vendin e ngjarjes që mund të jenë: njoftimi i rrejshëm, nuk bëhet fjalë për vepër penale dhe bëhet fjalë për vepër penale.

Përveç autorizimeve të përshkruara në Nenin 201 të KPP, kujdestari i operativës në mënyrë të vazhdueshme ndërmerr veprimet sipas autorizimeve policore.

Në qoftë se bëhet fjalë për vrasje që ka ndodhur në vend publik dhe ka zgjuar interesimin e mediave është e dëshirueshme që në vendin e ngjarjes të shkojë zëdhënësi, në mënyrë që të plotësojë nevojën e publikut për informacionet elementare të ngjarjes.

Sigurimi i vendit të ngjarjes ku është kryer vepra

penale është veprim operativ taktikë-teknik. Sigurimi është tërësi e aktiviteteve që ndërmerren që në fazën e zbulimit të veprës penale, të cilat vazhdojnë edhe gjatë kryerjes së shikimit dhe sipas nevojës edhe pas kryerjes së shikimit.

“Koha që kalon është e vërteta që largohet”. Kjo thënie franceze tregon më së miri se çka do të thotë vonesa e sigurimit të vendit të ngjarjes. “Arsyet për domosdoshmërinë e sigurimit të shpejtë të vendit të ngjarjes, bashkë me gjurmët dhe mjetet e veprës, qëndrojnë në vlerën e tyre informative dhe parimin kriminalistik të urgjencës. Pra, sigurimi i vendit të ngjarjes, bashkë me gjurmët dhe mjetet e veprës, bën pjesë në kompleksin e veprimeve që janë të lidhura ngushtë me zbatimin e veprimeve hetimore.

Veprimet e sigurimit të vendit të ngjarjes përfshijnë edhe identifikimin urgjent të personave, veçimin e dëshmitarëve potencialë e të fajtorëve.

Vendi i ngjarjes duhet të shënohet në mënyrë të dukshme, me të ashtuquajturën “barrierë psikologjike” (STOP Policia).

Ekzistojnë pesë faktorë themelore që mund të karakterizohen si kontaminues të vendit të ngjarjes. Ata janë, Koha, Të afërmit, Të dyshimit dhe pjesëmarrësit, Vështruesit kureshtarë, Pjesëtarët e agjencive tjera policore, zyrtarët e lartë, etj.

Këta persona ndikojnë në dëshmi, me lëvizjen tyre në vendin e ngjarjes, kërkësinë dhe me lënien e qëllimshme ose të paqëllimshme të mjeteve në vendin e ngjarjes.

Vendi i ngjarjes duhet të ruhet dhe të mbrohet. Në pajtim me njërin ndër parimet themelore kriminalistike se vepra penale është pasqyrë e kryesit, vendi i ngjarjes kriminale është si pikë fillestare dhe përfundimtare e hetimit kriminalistik. Për të lehtësuar punën e policit që siguron vendin e ngjarjes preferohet të hartohen (PSO), në mënyrë që të mos anashkalohen çështje të rëndësishme gjatë sigurimit të vendit të ngjarjes.

Përcaktimi i madhësisë së hapësirës së vendit të ngjarjes- mund të përfshijë më shumë se një vend, ku është kryer vepra ose ku janë manifestuar pasojat. Merren në konsiderim fazat: (ante delictum), (tempore delicti), (post delictum). Vendi ku është kryer vepra konsiderohet vend primar i ngjarjes, ndërsa të gjitha lokacionet tjera konsiderohen si vende sekondare të janë: prej ku është lëvizur trupi, ku ka ndodhur sulmi që ka shkaktuar vdekjen, ku është zbuluar çfarëdo dëshmie fizike, Automjeti që është përdorur.

Në V,N ku kryhet vrasja zakonisht gjenden katër lloje të dëshmime:mjete, pjesë të trupit, shenja dhe gjurmë - si gjurmë specifike.

Thënë më gjuhë teknike, vendi i ngjarjes fillon atje ku i dyshuari ka bërë realitet qëllimin, vazhdon me drejtimin e ikjes dhe përfshin çdo lokacion ku mund të

ketë dëshmi fizike apo gjurmë.

Për të sqaruar rrethanat e vendit të ngjarjes duhet të identifikohen dhe të përcaktohen: lokacioni preciz, kufijtë e shtrirjes, objektet, gjendjen, dhe orientimet ndaj përpunimit të mëtejme Vendi i ngjarjes pasqyron psikologjinë e kryesit dhe viktimës së veprës penale, Sipas përkufizimit kriminalistik vepra është pasqyrë e kryesit, në të shumtën e rasteve, vendi i ngjarjes është pikë fillestare dhe përfundimtare e të gjitha hulumtimeve kriminalistike. Kështu, pas identifikimit të vendit të ngjarjes, është e nevojshme që të përcaktohet hapësira, ndërsa një prej mundësive është: Sigurimi i një hapësire sa më të madhe, Vlerësimi i shpejtë i objektit, Mundësia e ekzistimit të vendit të ngjarjes së shumëfishhtë

Qëllim është vendosja e lidhjes midis anëve të ndryshme të vendit të krimit, viktimës, dëshmisë fizike dhe të dyshuarit. Baza për lidhjen e këtyre katër anëve është parimi i

teorisë së transferimit dhe shkëmbimit, të autorit zviceran Sulzer Fray: «çdo kontakt midis mjeteve ose personave lë gjurmën e vet, makro ose mikro.

Aspektin terminologjik të gjendjes në vendin e ngjarjes, policia do të duhej të përdorte këta terma lidhur me V.N: Vend i paprekur, vend i pandryshuar .vend i ndryshuar

Klasifikimi i vendit të ngjarjes- Në kuptimin makroskopik, vendi i ngjarjes mund të jetë edhe ndonjë vend tjetër. Në kuptimin mikroskopik, vend i ngjarjes konsiderohet çdo pjesë e materialit që ka lidhshmëri me veprën, i cili nuk shihet ose mezi shihet me sy.

Marrja e shënimeve- Shënimet e specialistit të vendit të ngjarjes janë shënime personale të tij/saj rreth kërkimit të dëshmise, që shënimet të jenë kompletuar, sepse specialisti me vonë do ti riorganizoj informatat gjatë shkrimit të raportit zyrtarë.

Informatat esenciale që duhet të përfshihen gjatë marrjes së shënimeve: Datat, Kohet dhe Lokacionet, puna si specialist i vendit të ngjarjes. (Shikoni procesverbalin).

Përshkrimi i hollësishëm i viktimës dhe veshmbathja e tij/saj (Shikoni procesverbalin).

Përshkrimi i përgjithshëm i vendit të ngjarjes Specialisti i VN duhet të shënoj çdo dëmtim që i vëren, çfarëdo çrregullimi të dukshëm. (Të gjitha informatat shikoni në procesverbal). Skica e vendit të ngjarjes qartëson dukjen e vendit të ngjarjes dhe ua bënë më të lehtë që ta kuptoni me mirë atë. Skicat ashtu si edhe procesverbalet kanë disa elemente të cilat specialisti duhet të ketë kujdes dhe ti precizoj të gjitha të dhënat që janë në të.

Skicat duhet të përmbaj informata të cilat janë të domosdoshme për punën e specialistit të V.N siç janë:(shikoni procesverbalin)

Skica e përgjithësuar - Një skicë e përgjithësuar vizatohet me dorë të lirë nga specialisti.

Skica e detajuar- Skica e detajuar është skicë që është e përfunduar dhe shpesh e vizatuar në shkallë nga informatat e dhëna në skicën e përgjithësuar.

Skicimi është i detyrueshëm edhe në ato raste kur nuk është i mjaftueshëm fotografimi i vendit të ngjarjes.

Incizimi i vendit të ngjarjes konsiderohet të ketë rendësi kyçe për prezantim të suksesshëm të rastit në gjykatë. Vendi i ngjarjes me të cilin bëhen ndryshime për shkak të mos kujdesit dhe këmbëngulësisë kurrë më nuk mund të sillet ne gjendjen origjinale.

Tri tipare apo tri modele të fotografive kufizuese:

- Me qitje të largët apo zoom të madh
- Me qitje të mesme apo me zoom të mesëm. Fotografitë me qitje të mesme (tri deri në gjashtë metra) largësi nga objekti që trajtohet.
- Me qitje të afërt apo zoom të vogël. Fotografitë me qitje të afërt (1.5 metra apo edhe me pak) nga objekti që trajtohet.

Konkluzion

Qëllimi i këtij punimi ka qenë që edhe pse në mënyrë teorike studentët të cilët kanë studiuar në Fakultetin Juridik, Kriminalistikës por edhe të profileve të tjera kanë pasur rastin të studiojnë këtë temë ndoshta teoritikisht por jo edhe praktikisht se si do të ndërmerren të gjitha veprimet dhe autorizimet e specialistit të vendit të ngjarjes. Edhe pse në të shumtën e rasteve nga persona të paftuar hyjnë në vendin ngjarjes dhe prishin, transferojnë gjurmë këtë e bëjnë nga mosdija. Është për të cekur që mu për këtë kam marr këtë temë, personat e autorizuar hyjnë në vend të ngjarjes dhe nuk klasifikojnë gjurmët e veta me gjurmët e mbetura në vendin e ngjarjes, të cilat me të vërtetë shkaktojnë vështirësi në proceset hetimore.

Se si specialisti apo krim tekniku i vendit të ngjarjes duhet ta përshkruaj vendin e ngjarjes, ti grumbulloj çdo send apo mjet që gjendet në vendin e ngjarjes dhe saktësisht të përshkruaj se çfarë është gjetur në atë vend, të bëj skicimin e vendit të ngjarjes, të bëj fotografimin e vendit të ngjarjes në përgjithësi dhe të çdo sendi veç e veç, të përshkruaj viktimën, të përshkruaj plagët e viktimës, të përshkruaj lëndimet e saj/tij, të identifikoj dëshmitarët, të marr në pyetje dhe të arrestoj të dyshimtin nëse gjendet në vendin e ngjarjes. Specialisti apo krim tekniku i vendit të ngjarjes gjatë marrjes pjesë në vendin e ngjarjes ka edhe shumë detyra apo obligime që duhet ti kryej ai gjatë punës së tij, për të cilat kërkohet që ti kryej dhe të gjitha këto ti precizoj dhe përshkruaj në procesverbal.

Rekomandim

Duke u bazuar në të gjitha të cekurat më lartë do të theksoja se secili person i autorizuar duhet të kryej punën me përgjegjësi të theksuar sepse jemi dëshmitar të kohës se në të shumtën e rasteve po dështojnë proceset hetimore dhe gjyqësore për mungesë të provave materiale apo dëshmi. Që hetuesi gjithnjë të bazohet në provat e vendit të ngjarjes dhe në mënyrë profesionale të paraqet ato para Prokurorit dhe Gjykatës, të mos të dënohet apo të dëmtohet asnjë person i pa faktuar. Që opinioni të vetëdijesohet në atë mënyrë dhe të dijë se çka do të thotë të dëmtosh, ti transmetosh gjurmët në vendngjarje të cilat jo rrallë ndodhin me qëllim apo pa qëllim. Personat të cilët janë të thirrur të marrin pjesë në vendngjarje edhe nëse nuk prishin gjurmët, ti shënojnë-dallojnë me gjurmët që ata vet i transmetojnë.

Referencat

- Latifi, Prof. Dr. Vesel, Kriminialistika, botim, UP, Prishtinë, 2006, fq. 167
- Latifi, Prof. Dr. Vesel, Kriminialistika, botim, UP, Prishtinë, 2006, fq. 174
- Latifi, Prof. Dr. Vesel, Kriminialistika, botim, UP, Prishtinë, 2006, fq. 171
- Latifi, Prof. Dr. Vesel, Kriminialistika, botim, UP, Prishtinë, 2006, fq. 175
- Haki, Berisha (tek. i krim. PK Kosovës) shikimi i vendit të ngjarjes, praktikë, Prishtinë, 2007.
- Begeja, Prof. Dr. Skender, Kriminialistika, ribotim, P:S:H 2015, Tiranë, 2005, fq. 526
- Begeja, Prof. Dr. Skender, Kriminialistika, ribotim, P:S:H 2015, Tiranë, 2005, fq. 95
- Parimet dhe Procedurat e Policisë së Kosovës, P-3.15, Raporti me Media.

PËRFSHIRJA E KUOTAVE/AKSIONEVE TË SHOQËRIVE TREGTARE NË BASHKËSINË LIGJORE TË BASHKËSHORTËVE

Blerta ALIU

Është pedagoge në Universitetin Europian të Tiranës, në fushën e së drejtës tregtare. Është angazhuar në mësimdhënie që në vitin 2011. Ka përfunduar studimet bachelor dhe master, në UET dhe tashmë është në përfundim të procesit doktorat.

Juelda LAMÇE

Është pedagoge në Universitetin Europian të Tiranës, në Departamentin e të Drejtës Private, që në vitin 2010. Ka përfunduar doktoraturën në fushën e të drejtës familjare në Itali. Është autore/bashkëautore e disa publikimeve/artikujsh shkencorë dhe pjesëmarrëse në konferenca shkencore vendase dhe të huaja.

ABSTRACT

Property regime of the spouses and the inclusion of quotes/shares of the companies in their legal community constitute the subject of our discussion, due to the nature of securities in commercial companies. The aim of this paper is to analyze the combination of commercial and family law, at verified points that affect the property rights of spouses, as partners or shareholders. Specifically, how does the existence of a marital property regime affect in the management and profitability of a business activity. How will be considered the participation in a company, of each spouse when the regime applied between them is legal community? Part of the legal community immediate or residual, (referred to Italian jurisprudence and doctrine); depending on the responsibility that brings the subject participation in company or depending on the purpose of the spouse's investment, (despite the difficulties that brings in practice, because of the connection with psychological element) etc. On the other hand, referred to participation in the capital of commercial companies, depending on the fact that this participation is at the beginning or it's a capital increase; how will be considered, as part of the legal community of the spouses or as their personal wealth. Participation as a result of the capital increase with no compensation will be considered the same nature (personal or community) that had before raising capital? Results in the interpretation and comparison of family law and commercial law, constitute brand new approaches to Albanian doctrine and jurisprudence, to be seen with special interest.

Key Words: *Property Regime of Spouses, Commercial Companies, Participation, Quotes-Shares.*

Hyrje

“Sistemi ekonomik i Republikës së Shqipërisë bazohet në pronën private e publike, si dhe në ekonominë e tregut dhe në lirinë e veprimtarisë ekonomike.” “Martesa dhe familja gëzojnë mbrojtjen e veçantë të shtetit.” Pikënisja e këtij studimi janë pikërisht këto dy liri themelore të njeriut, pra e drejta e investimit në një veprimtari tregtare dhe e krijimit të një familjeje. Mirëpo, pikat ku preken këto dy fusha, janë sa interesante aq dhe të vështira dhe të paeksploruara në vendin tonë. Gëzimi i statusit të personit juridik, për shoqëritë tregtare varet kryesisht nga forma ligjore, apo karakteristikat ligjore që i vishen asaj dhe legjislacionet e vendeve të ndryshme kanë parashikime të ndryshme. Kështu, terminologjia juridike përkatëse bën diferencime, sidomos sa i përket termave shoqëri kolektive dhe shoqëri komandite që i korrespondojnë në italisht , *societa in nome collettivo* dhe *societa in accomandita semplice*; shoqëria me përgjegjësi të kufizuar dhe shoqëria aksionere janë përkatësisht *societa a responsabilita limitata* dhe *societa per azioni*.

Në legjislacionet italiane dhe franceze dallimi ndërmjet tyre shihet si shoqëri personi dhe kapitali, megjithëse nuk ka një vijë ndarëse të qartë . Dallimi në shoqëri personi dhe shoqëri kapitali, sipas doktrinës juridike shqiptare, vlen për të bërë dallime lidhur me përgjegjësinë e ortakëve/aksionerëve, kapitalin dhe kontributet përkatëse si dhe me tërësinë e të drejtave që lindin nga investimi në shoqëri të tilla.

Qëllimi i punimit është identifikimi i aspekteve problematike që shihen në praktikën gjyqësore shqiptare në lidhje me zbatueshmërinë dhe interpretimin në vendimet gjyqësore të koncepteve juridike tregtare dhe ndërthurjen e fushës tregtare me atë familjare. Në këtë kuadër, më poshtë do të trajtojmë shkurtimisht këndvështrime doktrinale italiane dhe një krahasim të dispozitave italiane me ato shqiptare, duke konkluduar në analizën e rasteve praktike.

Rishikimi i Literaturës

Teori pro dhe kundra mbi përfshirjen e kuotave/aksioneve në bashkësinë ligjore

Mbi përfshirjen e kuotave/aksioneve në bashkësinë ligjore doktrina dhe jurisprudencë italiane nuk kanë një qëndrim uniform dhe dallojnë:

1. në varësi të titullit të pasurisë
2. Në varësi të natyrës së të drejtave
3. Në varësi të momentit të pjesëmarrjes në shoqëri
4. Në varësi të formës ligjore të shoqërisë

- Sipas teorisë së parë, pasuria e fituar me titull original dhe atë të fituar me titull të prejardhur: sipas interpretimit literal të termit “e fituar”, në bashkësinë ligjore duhet të përfshihet vetëm kjo e fundit (me titull të prejardhur). Ky interpretim kundërshtohet nga ata autorë që e interpretojnë në mënyrë të zgjeruar kuptimin e pasurisë së fituar duke përfshirë në të çdo të ardhur të krijuar gjatë martesës.
- Të drejtat absolute dhe të drejtat relative (të drejtat kreditore): të parat duhet të përfshihen në bashkësinë ligjore, ndërsa të dytat për shkak të natyrës së tyre (të përkohshme dhe instrumentale) nuk mund të preken nga regjimi i bashkësisë ligjore (palët e treta të një marrëdhënie detyrimi qëndrojnë jashtë saj).
- Pjesëmarrja fillestare dhe të drejtat e tjera në shoqëri: sipas një rryme doktrinale, duhet të konsiderohen pjesë e bashkësisë ligjore vetëm aksionet, sepse ato janë sende të materializuara në një titull, ndërkohë që duhen përjashtuar të drejtat e tjera (si psh. ato që rrjedhin nga statusi i ortakut). Ky interpretim kundërshtohet nga ata autorë që i japin rëndësi natyrës së investimentit pasuror të fitimeve gjatë martesës dhe jo dallimit material apo jo material të sendeve . Sipas të njëjtës logjikë edhe kambiali që përbën një titull mund të mos konsiderohet pjesë e bashkësisë ligjore sepse kredia që ai përfaqëson nuk është pjesë e bashkësisë ligjore
- Sa i përket momentit të fitimit, sipas një tjetër rryme doktrinale, pjesëmarrja në një shoqëri duhet të konsiderohet pjesë e bashkësisë ligjore në momentin e fitimit të saj (sepse rrit pasurinë e shoqërisë me të ardhurat e fituara gjatë martesës): ajo që nuk duhet të ngatërrohet është momenti fillestar i përfshirjes në shoqëri me të drejtat që rrjedhin gjatë zhvillimit të aktivitetit tregtar, të cilat duhet të konsiderohen si pjesë e pasurisë vetjake të bashkëshortit ortak/aksionar . Ky interpretim kundërshtohet nga fakti se neni 75 K.F. zbatohet edhe për shoqërinë kolektive.
- Pjesëmarrja në shoqëri kapitali dhe ajo në shoqëritë e personave: vetëm të parat mund të konsiderohen pjesë e bashkësisë ligjore. Sipas kësaj teorie, në të parën ortakët janë thjesht investitore, ndërsa në shoqëritë e personave, aktiviteti i sipërmarrjes i përket vetë sipërmarrjes si subjekt më vete dhe jo ortakëve të shoqërisë. Dallimi bazohet në rolin e ndryshëm që kanë ortakët/aksionarët në shoqëri: në shoqëritë e personave ata marrin pjesë drejtpërsëdrejti në administrimin

e shoqërisë në dallim nga aksionarët që kufizohen vetëm në pjesëmarrjen në rezultatet ekonomike të shoqërisë. Ky argumentim përforcohet edhe nga fakti se një pjesë e doktrinës i konsideron shoqëritë e personave si pa personalitet juridik; titullar i shoqërisë kolektive sipa këtij interpretimi është vetë ortaku dhe intuitus personae merr një rol të rëndësishëm në këto shoqëri. Ky interpretim kundërshtohet nga ata autorë që i japin rëndësi autonomies statutoare, e cila mund të sjellëndryshime në formën e një shoqërie duke e përafuar atë me forma të tjera (psh. administrimi i shoqërive aksionare nga vetë aksionarët mund të bëhet i mundur nëpërmjet klauzolave statutoare që i njohin atyre disa të drejta specifike). Nga ana tjetër edhe mungesa e personalitetit juridik tek shoqëritë e personave kundërshtohet mbi bazën e argumentit se në shoqëritë akomandite kuota e akomandantit konsiderohet pjesë e bashkësisë ligjore edhe pse është shoqëri personash.

Analiza e gjetjeve

Regjimi i Bashkësisë Ligjore në vështrim krahasues.

Nenet 177-178-179 të Kodit Civil Italian dhe 74-75 të Kodit Shqiptar të Familjes

Për analizimin e problemit, duhet të nisemi nga parashikimi I përgjithshëm mbi regjimin e bashkësisë ligjore, duke startuar reformimin e tij në ligjin 151/1975 (Italian), duke parashikuar në nenin 177 të kodit civil Italian se çfarë përfshihet në të. Në bazë të këtyre kushteve me përmasa kushtetuese dhe në bazë të zgjedhjes së bashkëshortëve, legjislatori ka parashikuar se të mirat e fituara gjatë martesës, me përjashtimet përkatëse, bien në bashkësi ligjore. Dispozitat ligjore që parashikojnë se cilat janë të mirat që përfshihen në bashkësinë ligjore dhe cilat jo, janë nenet 177, 178, 179 të Kodit civil.

Lind pyetja se cilat kuota/aksione janë pjesë e bashkësisë ligjore. Si fillim, neni 177, a) I K.C parashikon se “bëjnë pjesë në bashkësinë ligjore, të mirat e fituara nga të dy bashkëshortët bashkë ose veç e veç, gjatë martesës”. Ndërsa sipas përkufizimit të nenit 74 a) Kodit Shqiptar të Familjes . “pasuria e fituar nga të dy bashkëshortët, së bashku ose veç e veç gjatë martesës, bën pjesë në bashkësinë ligjore.

Në këtë aspekt doktrina italiane e sheh pasurinë si pasuri e menjëhershme, ajo që përfshihet menjëherë në bashkësinë ligjore dhe reziduale, që bën pjesë në pasurinë vetjake. Sipas nenit 177, KC, futen menjëherë në bashkësi ligjore: a) Të mirat e fituara nga dy

bashkëshortët, bashkë ose veç e veç, gjatë martesës, me përjashtim të të mirave personale. b) Frutet e të mirave, të secilit prej bashkëshortëve, të perceptuara dhe të pakonsumuara; c) Të ardhurat e veçanta të çdo bashkëshorti gjithmonë në masën që, nuk janë të konsumuar.etj.

Nuk janë pjesë e bashkësisë ligjore, sipas nenit 179 të Kodit Civil Italian: a) Të mirat, të cilat bashkëshorti I zotëronte, para martesë, ose nëse ishte titullar I një të drejte reale. Prona e fituar pas martesës, prej dhurimit ose trashëgimisë. b) të mirat për përdorim ngushtësisht personal dhe sende aksesore. c) të mirat që përdoren për ushtrimin e profesionit.

Vëmendje e veçantë duhet t'i kushtohet të ardhurave personale të secilit bashkëshort: ata nuk duhet të konsiderohen si të përfshira në bashkësi, duke pasur natyrën e pasurisë personale. Kjo natyrë ndryshon, megjithatë, deri në masën që ato janë të ruajtur dhe vendosur mënjanë: në kohën e përfundimit të bashkësisë, pjesa e të ardhurave nga aktiviteti vetjak dhe që nuk është konsumuar, është pjesë e pasurisë vetjake, de residuo. Pjesë e pasurisë reziduale janë edhe të mirat e fituara nga ushtrimi i një ndërmarrjeje të krijuara nga njëri prej bashkëshortëve, pas martesë, si dhe për të ardhurat nga ndërmarrja e njërit prej bashkëshortëve e krijuar para martesë (sipas nenit 178, të Kodit Civil).

Sipas Kodit shqiptar të Familjes Neni 74, përcakton se përfshihet në bashkësinë ligjore, përveç pikës (pika a -pasuria e fituar nga të dy bashkëshortët, së bashku ose veç e veç, gjatë martesës) së përmendur më lart, edhe të ardhurat nga veprimtaria e veçantë e çdo bashkëshorti gjatë martesës, nëse nuk janë konsumuar deri në mbarimin e bashkëpronës, frytet e pasurisë së çdo bashkëshorti, që janë marrë dhe nuk janë konsumuar deri në mbarimin e bashkëpronësisë, si dhe “Veprimtaria tregtare” (koncept I gjerë, që e përfshin shoqërinë tregtare) e krijuar gjatë martesës. Në rast se veprimtaria tregtare para lidhjes së martesës i përkiste vetëm njërit prej bashkëshortëve, por gjatë martesës drejtohet nga të dy bashkëshortët, bashkësia përfshin vetëm fitimet dhe shtimin e prodhimit.

Sipas neni 75, “pasuria e caktuar për administrimin e veprimtarisë tregtare, e krijuar gjatë martesës, e caktuar për administrimin e veprimtarisë tregtare të njërit prej bashkëshortëve dhe shtesat e prodhimit të saj janë objekt I bashkëpronësisë, vetëm nëse ekzistojnë si të tilla në çastin e mbarimit të martesës.” Ndërkohë, konsiderohet pasuri vetjake ose reziduale dhe që përjashtohet nga bashkësia ligjore: a) Pasuria, e cila para lidhjes së martesës ishte në bashkëpronësi të bashkëshortit me persona të tjerë, ose kundrejt së cilës ai ishte titullar i një të drejte reale përdorimi; b) Pasuria e fituar gjatë martesës me anë të dhurimit, të

trashëgimisë ose legut, kur në aktin e dhurimit ose në testament nuk përcaktohet se ato janë dhënë në favor të bashkësisë, c) Pasuritë e përdorimit ngushtësisht vetjak të secilit bashkëshort dhe pasuritë e fituara si aksesore të pasurisë vetjake.

Formulimi i nenit 74 pika ç) K.F. shqiptar – përbën bashkësi ligjore veprimtaria tregtare e krijuar gjatë martesës”, ndërsa legjislacioni italian (neni 177 K.C. italian) specifikon ndërmarrja e administruar nga të dy bashkëshortët dhe e krijuar pas martesës. Në lidhje me pasurinë vetjake sipas nenit 77 pikat e) dhe f) K.F. shqiptar - me qëllim që pasuria të konsiderohet vetjake, vetëm te shkëmbimi (por jo te tjetërsimi) duhet të deklarohet shprehimisht si tillë, ndërsa legjislacioni italian (neni 177 K.C. italian) i trajton bashkarisht si shkëmbimin ashtu edhe tjetërsimin, duke kërkuar domosdoshmërisht që deklarimi të bëhet në të dyja rastet, në të kundërt ato nuk do të konsiderohen pasuri vetjake.

Praktika gjyqësore shqiptare mbi regjimet pasurore dhe kuotat/aksionet e shoqërive tregtare

Raportet pasurore tregtare midis bashkëshortëve ortakë/aksionerë do të rregullohen sipas Kodit të Familjes, por me veçori që lidhen me veprimtarinë tregtare të shoqërive tregtare. Doktrina dhe jurisprudenca shqiptare, në ndryshim nga ajo italiane, nuk e bën diferencimin e formës ligjore të shoqërive dhe nuk merr parasysh natyrën e përgjegjësive së ortakut/aksionerit. Kjo vihet re nga shqyrtimi i çështjes nga Gjykata e Lartë, ku ka rezultuar se aktiviteti i ndërëgjygjësave në këto shoqëri, është veprimtari e mirëfilltë tregtare, e krijuar gjatë martesës, prandaj kjo veprimtari është pjesë e bashkësisë ligjore, pjestimi i së cilës bëhet sipas parashikimeve të Kodit të Familjes. Qëndrimi i doktrinës italiane se Kuotat dhe Aksionet, do të jenë pjesë e bashkësisë ligjore, në shoqëritë e kapitalit, mbizotëron për shkak të të drejtave dhe detyrimeve që rrjedhin për ortakët/aksionerët në këto shoqëri. Megjithatë, bëhet dallimi midis situatës kur blerja e tyre është bërë nga të dy bashkëshortët, siç është rasti i mësipërm, që padyshim përfshihen në bashkësinë ligjore, si dhe situatës, ku blerja e kuotave/aksioneve është bërë vetëm nga njëri prej bashkëshortëve, duke mos u përmendur ekzistenca e martesës.

Mirëpo, pakica shpreh se “...Kuotat dhe aksionet, pas derdhjes së kontributeve, nuk janë sende (që pjestohen), ato në thelb janë një e drejtë pasurore, e atij që ka derdhur kontributet, me qëllimin që, gjatë funksionimit të shoqërisë, të marrin pjesë në ndarjen e fitimeve që shoqëria siguron në veprimtarinë e saj,

e cila njëkohësisht, sjell edhe detyrimin e ortakut/aksionerit për t’ju përgjigjur detyrimeve të caktuara, në raport me të tretët. Kështu, në argumentimin e pakicës nuk diferencohet natyra e përgjegjësive së ortakut/aksionerit dhe kategorizimi i shoqërisë, si shoqëri personi apo kapitali, duke dhënë një trajtim të zbehtë të aspekteve të përmendura më sipër, nga doktrina dhe jurisprudenca italiane.

Konkluzione

Regjimi Pasuror i Bashkëshortëve dhe përfshirja e kuotave/aksioneve të shoqërive tregtare në bashkësinë ligjore të tyre përbëjnë objekt të gjerë diskutimi. Në këtë punim, trajtuam parashikimet ligjore (dispozitat) mbi atë se çfarë përfshihet në bashkësinë ligjore të bashkëshortëve, çfarë konsiderohet pasuri vetjake, duke parë momente të ndryshme, para, gjatë ose pas martesë. Ky debat vlen mbi natyrën e titujve të investimit në shoqëritë tregtare, qofshin këto personi apo kapitali. Analiza jonë konsistoi në interpretimin dhe krahasimin e dispozitave ligjore familjare dhe tregtare shqiptare, me doktrinën dhe legjislacionin Italian, por duke ju referuar praktikës gjyqësore, duke arritur në përfundimin se nuk diferencohet natyra e përgjegjësive së ortakut/aksionerit dhe kategorizimi i shoqërisë, si shoqëri personi apo kapitali, duke dhënë një trajtim të zbehtë të aspekteve të përmendura më sipër, nga doktrina dhe jurisprudenca italiane.

Referenca

- Antonio Piccolo, *Comunione legale e partecipazioni sociali*, 2009, e disponueshme në:
<https://www.google.com/webhp?sourceid=chrome-instant&ion=1&espv=2&ie=UTF-8#q=antonio+piccolo+la+comunione+legale+e+partecipazioni+sociali>
- Bachner, Th., & Schuster, E., & Winner, M. *Ligji i ri Shqiptar për Shoqëritë Tregtare – Interpretuar sipas burimeve të tij në të drejtën Evropiane*, Botimet Dudaj, Tiranë, 2009.
- Giacobbe, *Rivista del Notariato*, 1975, e disponueshme në: <http://www.giuffreobologna.it/it/RIVISTA-DEL-NOTARIATO-DAL-1975-AL-2013/>
- Luigi Balestra *Attività d’impresa e rapporti familiari*, e disponueshme në:
http://shop.wki.it/Cedam/Libri/Attività_d_impresa_e_rapporti_familiari_s20673.aspx
- Massimo Dogliotti e Alberto Figone “*L’impresa familiare*”, e disponueshme në:
<http://www.altalex.com/index.php?idnot=6376>
- Manual IFC për qeverisjen e biznesit familjar, e disponueshme në:
<http://www.wds.worldbank.org/external/default/>

WDSCContentServer/WDSP/IB/2008/08/21/000
333038_20080821024239/Rendered/PDF/450770
WP0Box331siness0200801PUBLIC1.pdf

Sartore A., "Comunione legale. Trasformazione
societaria progressive, clausole statutorie limitative
della circolazione e comunione legale", *Famiglia e
Diritto*, nr. 7, 2010
Trinchillo C., "Partecipazioni sociali e comunione legale
dei beni", *Rivista del Notariato*, 2002
Kushtetuta e Republikës së Shqipërisë

Kodi i Familjes i Republikës së Shqipërisë, QPZ, tetor
2004,

Ligji 9901, datë 14.04.2008, "Për tregtarët dhe
shoqëritë tregtare", e disponueshme në: [http://www.
qkr.gov.al/nrc/documents/ligji9901.pdf](http://www.qkr.gov.al/nrc/documents/ligji9901.pdf)

Gjykata e Lartë Italiane, Sez. I, sent. n. 9845 del 15
giugno 2012

Gjykata e Lartë italiane nr. 21098, datë 9 tetor 2007.

Vendim i Gjykatës së Lartë, nr. 340, datë 26.06.2012

Vendim nr. 22 datë 08.02.2013 I Gjykatës Kushtetuese

RISITË QË SOLLI LIGJI NR.9901, DATË 14.04.2008, “PËR TREGTARËT DHE SHOQËRITË TREGTARE”, NË LIDHJE ME POZITËN E ADMINISTRATORËVE DHE ORTAKËVE NË SHOQËRITË TREGTARE

Afërdita LIKA

Ka një eksperiencë të spikatur në fushën e jurisprudencës: Në periudhën 2001-2004- ka mbaruar shkollën e Magjistraturës; 2003-2004; ka qenë Gjyqtare në Gjykatën e Rrethit Gjyqësor Tiranë; 2012- aktualisht, në process doktrature; 2013-aktualisht, është Gjyqtare në Gjykatën Administrative të Tiranës.

Besnik MAHO

Ka një eksperiencë të gjerë në fushën jurisprudenciale: në periudhën 2004-2005 gjyqtar në Gjykatën e Rrethit Gjyqësor Elbasan; 2005-2007; Master, në fushën e së Drejtës Private, Sh.P.U; në periudhën 2005-2007, gjyqtar në Gjykatën e Rrethit Gjyqësor Progradec; 2007-2008, Drejtor në Agjensinë e Kthimit dhe Kompensimit të Pronave; 2008- aktualisht, Pedagog në Universitetin European të Tiranës dhe përgjegjës i Departamentit të së Drejtës Private; si dhe ushtron njëkohësisht profesionin e avokatit. 2010- aktualisht- doktorant në Universitetin e Histori-Filologjisë, Tiranë.

ABSTRACT

Law No. 9901, dated 14.04.2008 “On Entrepreneurs and Companies”, is one of the most important normative acts of legislative reform that has taken our country to accommodate the legislation-keeping with the “acques-communitaire”, in particular in trade area in order to process this legislation as effective in the well-functioning of companies.

In terms of this law one of the most important institutes is its regulation of the legal position of administrator and partner, rights and obligations they face society and third parties as well as cases in which they are legally responsible. In previous legal framework in the field of commerce problems in the judicial hoods had shown the impossibility of good management companies, when an obstacle in this regard become abusive or actions contrary to the interests of society as administrator and one of the partners of the company.

Already in recent legal changes that have been made, the emphasis is placed not on strengthening its administrator and partner (granting immunity to an immunity), but in strengthening and ensuring the continuity of the company. This does not mean that they are sitting administrator rights and a partner in relation to the society in which they belong, but that is strengthened control indicators and legal responsibility they hold in relation to the interests of society they belong to.

In this way are open and continue to resolve administrative disputes where dozens of special focus Busy lawsuits whose object expel a member and administrator actions and behaviors that conflict with the interests of society. Court jurisprudence in this area is diverse and there is also analyzed in relation to legal changes pertaining to the laë cited above.

Hyrje

Në bazë të ligjit nr.9901, datë 14.4.2008 “Për tregtarët dhe shoqëritë tregtare”, organ i dytë më I rëndësishëm si nga kopetencat ashtu edhe veprimtaria që ai luan në të gjitha shoqëritë tregtare, janë administratorët, pro duhet theksuara se roli i tyre është më I ndeshur pranë SH.P.K-ve dhe Sh.a.

Administratorët përbëjnë organin ekzekutiv të shoqërisë, një ekzekutiv të fortë, të pajisur me kompetenca vendimmarrëse. Kompetenca e tyre është një kompetencë e përgjithshme ndryshe nga kompetencat e Asamblesë të cilat janë përcaktuar shprehimisht në ligji. Kompetencat e tyre vendimarrëse shtrihen në të gjitha veprimet e administrimit të veprimtarisë tregtare të shoqërisë për të zbatuar politikën tregtare të shoqërisë, politika të vendosura nga Asambleja e Përgjithëshme, pikërisht ky përbën një nga dallimet thelbësore midis tyre.

Hipoteza kryesore e punimit. Ligji nr.9901, datë 14.4.2008 “Për tregtarët dhe shoqëritë tregtare”, ka përmiruar dukshëm vënien para përgjegjësisë administrative dhe civile të administratorit apo ortakut, në mbrojtje të interesave të shoqërisë.

2.Ligji nr.9901, datë 14.4.2008 “Për tregtarët dhe shoqëritë tregtare”, garanton intersat e ortakëve në minorancë, si në nisjen e procedurave që kanë objekt shkarkimin e administratorit përgjegjës ashtu edhe në kërkesat që kanë për objekt largimin nga shqëria dhe likuidimin e kuotës.

Pyetje kërkimore:

1. Cilat janë mekanizmat ligjore dhe procedura që ndiqet për shkarkimin e administratorëve që kanë shkelur ligjin dhe statutin e shoqërisë.
2. Cilat janë mekanizmat ligjore dhe procedura që ndiqet për ngritjen e padive civile ndaj administratorëve përgjegjës.
3. Cilat janë mekanizmat ligjore dhe procedura që ndiqet për vënien para përgjegjësisë civile të ortakëve që kanë shkelur ligjin dhe statutin e shoqërisë.

Përgjegjësia e administratorëve

Regullimi më pozitiv i bërë në ligjin nr. 9901/2008 “ Për tregtarët dhe shoqëritë tregtare” është shkaqet me procedura që duhet ndjekur për shkarkimin e administratorëve. Asambleja e Përgjithëshme, mund të shkarkojë në cdo kohe administratorët e ShPK. E njëjta situatë është dhe për administratorët e sh.a , ata mund të shkarkohen në cdo kohe nga organi që i

ka zgjedhur. Shkarkimi I administratorit nuk është I vetmi akt me karakter represiv ndaj tij. Në rast se me veprimtarinë e tij administrator në kundërshtim me ligjin dhe statutin I ka shkatuar një dëm shoqërisë, kjo e fundit jo vetëm ka të drejtë ta shkarkojë në bazë të rregullave të drejtës civile të kërkojë dëmshpërblimin përkatës ndaj tij. Në bazë të nenit 95/6 “ Për tregtarët dhe shoqëritë tregtare”, shkarkimi i administratorëve kërkon votim me shumicë të zakonshme. Për me teper statuti nuk mund ta heqë ose kufizojë të drejtën e ortakëve për të shkarkuar administratorët në cdo kohe.

Sa me sipër do të thote që rregulli i shumicës së thjeshtë për të shkarkuar administratorin nuk mund të ndryshohet në statut, p.sh. duke vendosur një prag me të lartë. Kjo dispozitë synon mbrojtjen e të drejtave të ortakëve, dhe përpiqet të mos lejojë administratorët të behen teper të fuqishëm, cka përbën edhe një nga ndryshimet ligjore më pozitive të ligjit nr.9901/2008.

Një pyetje që lind është shkarkimi i administratorit ortak, nëse ky i fundit do marrë pjesë në mbledhjen e asamblese në rast se do shqyrtohet shkarkimi i tij?

Nëse do i bëjmë një interpretim të ngushtë nenit 89 dhe 148 të ligjit, administratori që zoteron kuotat në shoqëri nuk kufizohet për të votuar kur në rend të ditës së mbledhjes është shkarkimi i tij, pasi në këtë nën flitet për vlerësimin e veprimtarisë së tij si ortak dhe jo si administrator. Por duke parë parimet e përgjithshme të ligjit dhe frymen e tij mendojmë se do ishte në konflikt të pastër interesi ndaj nuk duhet të marrë pjesë në votim. Shkarkimi i administratorit hyn në fuqi menjëherë pas votimit. Për rrjedhojë, regjistrimi në QKR ka vlerë vetëm deklarative por kjo nuk cenon aftësitë e administratorit për të përfaqësuar shoqërinë para të tjerëve për aq kohë sa nuk është bërë regjistrimi në QKR, por vetëm këtë të drejtë të tij.

Procedura e shkarkimit të administratorit të një sh.p.k-je, kalon në dy faza, ku faza e parë është njoftimi që njëri prej ortakëve I drejton Administratorit të shoqërisë për të thirrur Asamblenë ose Këshillin Mbikqyrës dhe për të dikutuar në lidhje me rryet e largimit dhe faza e dytë është thirja e kësaj mbledhje kur Administratori nuk e ushtron të drejtën për të thirrur Asamblenë mbi bazën e kërkesës të njëri prej ortakëve.

Arsyet e shkarkimit të administratorit qoftë edhe njëri prej ortakëve me këtë cilësi, kanë të bëjnë, me mungesën e angazhimit në bazë të kompetencave që e detyron statuti i shoqërisë si dhe ligji nr.9901, dt, 14.04.1998 “Për tregtarët dhe shoqëritë tregtare” .

Asambleja e Përgjithëshme apo Këshilli Mbikqyrës që ka të drejtë të vendosë për shkarkimin e administratorit, thirret nga administratorët ose nga ortakët që përfaqësojnë të paktën 5% të totalit të votave në Asamblye të Përgjithëshme. Këta të fundit nuk

kanë të drejtë ta therasin Asamblenë drejtpërsëdrejti, por mund t'i drejtojnë administratorëve një kërkesë me shkrim, përfshirë postën elektronike, për të thirrur Asamblenë e Përgjithëshme dhe ose përfshirjen e cështjeve për të cilat Asambleja duhet të marrë vendim, përfshirë edhe shakrkimin e tyre .

Një nga risitë më thelbësore të këtij ligji është quorumi i nevojshëm që kërkohet me qëllim për të inicuar shkarkimin e administratorit (vetëm 5 % ose më shumë), quorum I nevojshëm për zhvillimin e mbledhjes nga na e Asamblesë(ortakët që zotërojnë 30 % e kuotave të të gjithë shoqërisë ose më shumë), si dhe vendimarrja për shkarkimin e administratorit (50 % plus një të antarëve që zotërojnë 30 % të kuotave të të gjithë shoqërisë ose më shumë).

Në ligjin e mëparshëm ishte e pamundur të shkarkohej një administrator nga Asambleja, në rast se oratkët që e ndermerrnin një qëllim të tillë nuk zotëronin më shumë 50 % të të gjithë kuotave të të gjithë shoqërisë .

Pas procedurës të sipërcituar, që vendimi i marrë nga Asambleja të ketë fuqi juridike ndaj të tretëve, duhet cuar për regjistrim në QKR degën përkatëse. Për sa i përket personit që duhet të mbajë procesverbalin e shkarkimit të administratorit ligji nuk vendos ndonjë formë të posacme sikurse është akti solemn i mbajtur nga noteri, ai nuk përjashtohet por nga ana tjetër edhe mbajtja e procesverbalit nga një prej punonjësvë të shoqërisë nuk e bën as procesverbalin dhe as vendimarrjen të pavlefshme.

Përgjegjësia e administratorit ndaj shoqërisë nuk lidhet vetëm me shkarkimin e tij sikurse analizuam më sipër, por ai mund të vihet para përgjegjësisë civile për dëmet që ka pësuar shoqëria si rrjedhojë e mos përmbushjes të rregullt të detyrave të caktuara në ligj ose në statut. Kështu, në bazë të nenit 98/2,3,4 dhe nenit 163/2,3 të " Për tregtarët dhe shoqëritë tregtare", administratori mund të shpallet përgjegjës në rast se nuk i përmbahet detyrimeve të vendosura ndaj tij me ligj. Vendimi për të ekzekutuar paditë kundër administratorit merret nga Asambleja e Përgjithëshme. Kjo kërkon shumicën e zakonshme të votave të antarëve të pranishëm. Është e rëndësishme të nenvizohet se administratori i cili është dhe ortak i shoqërisë nuk mund të ushtroje të drejtën e tij të votimit në rast se Asambleja e Përgjithëshme vendos se ndaj tij duhet ngritur padi.

Asambleja e Përgjithëshme është kompetente për të përfaqësuar shoqërinë kur ngrihen padi kundër administratorëve. Sipas ketyre dispozitave ligji sqaron se shoqëria përfaqësohet në gjykim nga një përfaqësues i emëruar nga Asambleja e Përgjithëshme, pra nuk janë administratorët përfaqësuesit e shoqërisë në Gjykatë.

Një nga veprimet apo mosveprimet të cilat i

shkaktojnë një dëm të madh shoqërisë është mos deklarimi i të ardhurave reale që ajo ka nxjerë gjatë një viti fiskal me qëllim shmangien e detyrimeve financiare karshi shtetit. Në një situatë të tillë dëmi real me të cilin mund të përballet shoqëria, për të paguar në favor të shtetit shkon shumë më tepër, sesa detyrimi financiar i papaguar. Në rastin e një subjekti tregtar i regjistruar në QKR dega Korçë, për shkak të veprimeve dhe mosveprimeve të organeve të tij drejtuese kishte shfaqur hapur shpërfillje ndaj autoritetit shtetëror në pagimin e taksave dhe tatimeve, pasi ishin ezauruar të gjitha ndërshtimet me karakter administrativ, u pa se rruga më e drejtë ligjore që duhej ndjekur ndaj tij, ishte fillimi i ndjekjes penale, parshikuara nga neni 181 i K.Penal 'Për mospagim të taksave dhe tatimeve' si dhe ligji nr. 9754, dt. 14.06.2007 'Për përgjegjësinë penale të personave juridikë'. Në bazë të provave të administruara në senacë gjyqësore, nga ana e Gjykatës shoqëria u deklarua fajtores dhe si dënim kryesor ndaj saj u dha ai i mbarimit të personit juridik . Mbase ky vendim i Gjykatës mori formë të prerë, Prokuroria pranë Gjykatës të Rrethit Gjyqësor Korçë nisi një tjetër procedim penal ndaj administratorit të shoqërisë për veprimet dhe mosveprimet e tij të cilat i sollën një dëm të rëndë interesave të Shtetit dhe të vetë shoqërisë.

Pyeteja që shtrohet në këtë rast është, kur për të njëjtin fakt dhe të njëjtat rrethana, cështja është gjykuar njëherë me një vendim të formës të pererë, ku është penalizur me mbyllje të aktivitetit ekonomik, shoqëria tregtare X, a ka më vend për përgjegjësi ligjore për organet e personit juridik që tashmë ka mbaruar (ka vdekur juridikisht)? Përgjigja që une mendoj në këtë situatë faktike dhe juridike është se nuk mund të jepet dy dënime me karakter penale për të njëjtin fakt. Ishin pikërisht mosveprimet fajtores të administratorit të shoqërisë X, cka ndikoi në mbylljen e vetë shoqërisë, dhe nuk mundet të merret më në përgjegjësi penale as administrator dhe as Asambleja e Përgjithëshme në cilësinë e organeve të personit juridik,(që tashmë ka mbaruar pasi është ndërshtuar me mbyllje penalisht), në këto kushte kur nuk ekziston më juridikisht vetë shoqëria si person juridik që të mbajë përgjegjësi penale si mund të ekzistojë i mëvetsuar një nga organet e saj për të mbajtur përgjegjësi penale.

Largimi dhe përjashtimi i ortakut

Në përputhje me legjislacionin tone, por edhe atë të vendeve të BE, është pranuar gjerësisht fakti se një shoqëri tregtare është një kontratë dhe, si e tillë, ka praninë e të gjithë atyre elementeve që parashikohen në legjislacionin civil për kontratat .

Ligji parashikon se ortakut ka të drejtë të largohet

nga shoqëria dhe kuota e tij të likuidohet nëse ortakët e tjere ose shoqëria:

- kanë kryer veprime në dem të tij;
- nëse është penguar të ushtroje të drejtat e tij;
- nëse shoqëria i ka ngarkuar detyrime të paarsyeshme;
- apo për shkak të tjera, që e bëjnë të pamundur vazhdimin e ortakërisë.

Sa me sipër është e kuptueshme, për arsye se një ortak nuk mund të detyrohet të qendrojë në shoqëri atëherë kur ai pengohet të ushtrojë të drejtat e tij, kur i janë ngarkuar detyrime të paarsyeshme, apo për shkak të tjera të arsyeshme.

E drejta e largimit të ortakut nga shoqëria është e njëjtë si ajo e drejtës, në vecanti, e ortakut në pakicë për të mbrojtur nga vendimet e Asamblesë së ortakëve me të cilat nuk është dakord, ose të cilat ndryshojnë në thelb kontratën/marrevëshjen e themeilitimit të shoqërisë.

Kodi Civil Italian njihë të drejtën e ortakut që është në pakicë të largohet nga shoqëria nëse ka ndryshime thelbësore të kontratës së themeilitimit.

Sipas nenit 101/2 të ligjit ortakut duhet të njoftojë shoqërinë me shkrim dhe të parashtojë shkaqet e largimit. Ligji nuk parashikon detaje nëse akti i njoftimit do të jetë shkresë e thjeshtë, leter rekomandë apo akt noterial. Në këto rrethana shkresa do të jetë e thjeshtë për aq kohë sa ligji nuk parashikon formë të vecante të saj.

Largimi nga shoqëria sjell disa pasoja, siç janë nderprerja e marrëdhënieve me shoqërinë, rimbursimi i kontributit që ka dhënë ortakut që largohet në kapitalin e shoqërisë, nderprerja e pjesëmarrjeve në mbledhjet e asamblese etj.

Njoftimi për largim i'u drejtohet administratorit ose administratorëve të shoqërisë si përfaqësues të kesaj të fundit.

Sipas kuptimit të nenit 101/3 të ligjit, administratori duhet të therrë menjëherë mbledhjen e Asamblesë së ortakëve pra, si rregull, periudha nga momenti i njoftimit të ortakut për largim dhe deri në momentin e mbledhjes është një afat kohor shumë i shkurtër, pasi ligji e detyron administratorin të therrë menjëherë mbledhjen për të vendosur nëse ortakut do t'i likuidohet kuota, si pasoje e largimit për shkak të arsyeshme. Në rast se ortakut nuk është dakord me vendimin e refuzimit të Asamblesë apo me mënyrën e likuidimit të kuotës ai ka të drejtë t'i drejtohet gjykatës me padi, ku objekti i padisë do të ishte likuidimi i kuotës së paditesit në masën përkatëse.

Në ligj nuk flitet se si do kryhet likuidimi i kuotës, procedurat dhe afatet e këtij likuidimi.

Për likuidimin e kuotës nevojitet që të bëhet dallimi midis vlerës së kapitalit themeltar të shoqërisë dhe

pasurisë së shoqërisë (kapitalet e veta).

Vlera që i atribuohet të gjitha kontributeve të ortakëve përben kapitalin themeltar të shoqërisë, kapital që duhet të dallohet nga kapitale të veta të shoqërisë, ku me kapitale të veta do kuptohet gjithë pasuria e shoqërisë që krijohet gjatë aktivitetit të saj.

Për sa i përket vlerës së kuotës ajo përcaktohet në bazë të gjendjes pasurore të shoqërisë në ditën që verifikohet nderprerja e marrëdhënieve. Duke qendruar tek e drejta e likuidimit të kuotës, ky likuidim duhet të bëhet në proporcion me pasurinë e shoqërisë, ashtu siç rezultojnë sipas bilancit të fundit, domethënë të vlerës që ka kapitali i shoqërisë në momentin e largimit të ortakut.

Rimbursimi i vlerës së kuotës do të kryhet nga shoqëria, nga mjetet që disponon ajo vetë, ndaj dhe shumica duhet të jetë e kujdesshme me vendimmarrjen, pasi largimi i arsyeshëm i ortakut sjell dhe një privim të shoqërisë nga një pjesë e pasurisë së saj.

Përveç mundësisë të ortakut për të kërkuar likuidimin e kuotës sikurse shpjegova më sipër një nga ndryshimet pozitive të ligjit ligji 9901/2008 është edhe përjashtimi i ortakut, likuidimi i kuotës të tij apo edhe shpërblimi i dëmit që ai mund t'i ketë shkaktuar shoqërisë. Përjashtimi konsiston në zgjidhjen e pjesës së marrëdhënieve të shoqërisë, pavarësisht nga vullneti i ortakut i cili përjashtohet.

Përjashtimi presupozon që është verifikuar një fakt në situatën e ortakut, që e bën të papajtueshme qëndrimin e tij në shoqëri. Në disa raste vlerësimi i papajtueshmërisë bëhet drejtperdrejt nga ligji, në raste të tjera nga vullneti i ortakëve të tjere. Nga ana tjetër, përjashtimi është parashikuar gjithmone në mbrojtje të interesave të ortakëve të tjere, nuk është si largimi i ortakut që trajtohet me lart.

Sipas nenit 102 të "Për tregtarët dhe shoqëritë tregtare", përjashtimi bëhet në bazë të një vendimi të zakonshëm të asamblese së përgjithshme, e cila mund t'i kerkojë gjykatës përjashtimin e ortakut, nëse ai nuk ka shlyer kontributin e tij, sipas parashikimeve të statutit, ose nëse ekzistojnë shkaqet e tjera të arsyeshme për këtë përjashtim.

Sipas ligjit konsiderohen shkaqet e arsyeshme për përjashtimin e ortakut, por pa u kufizuar në to, rastet kur ortakut:

- a) me dashje apo me pakujdesi të rende i shkaktonte dëm shoqërisë ose ortakëve të tjere;
- b) me dashje apo me pakujdesi të rende shkelë statutin ose detyrimet e përcaktuara me ligj;
- c) përfshihet në veprime, të cilat e bëjnë të pamundur vazhdimin e marrëdhënieve midis shoqërisë tregtare dhe ortakut; ose
- d) me veprimet e tij demton ose pengon ndjeshëm veprimtarinë tregtare të shoqërisë.

Perjashtimi vendoset me shumice të zakonshme. Ligji parashikon se Asambleja, me ane të një vendimi të zakonshëm, i drejtohet gjykates për perjashtimin e ortakut.

Sa me sipër, me perjashtim të rastit kur statuti parashikon një shumicë me të lartë, vendimmarrja për t'iu drejtuar gjykates për perjashtimin e ortakut është shumicë e thjeshtë. Asambleja i drejtohet gjykates me padi, ku padi e paditur është ortaku i cili kërkohet të perjashtohet. Në këtë rast ligji nuk parashikon si përfaqësues të Asamblese së ortakëve administratorin e shoqërisë, por përdor termin asambleja e ortakëve. Asambleja është e lire të caktojë një përfaqësues me prokurë, pra që nuk është administrator. Në këtë kuptim zgjidhet rasti kur ortaku që kërkohet të perjashtohet është edhe administrator i shoqërisë.

Paditesi (Asambleja që vepron në emër të shoqërisë) mund të kërkojë, gjithashtu, dhe masa për sigurimin e padisë. Gjykata, në varesi të rrethanave, kur e vlerëson të nevojshme dhe të justifikuar, mund të marrë një masa për sigurimin e padisë, duke pezulluar të drejtën e votës së ortakut që kërkohet të perjashtohet, si dhe të drejtat e tjera që rrjedhin nga zoterimi i kuotës së shoqërisë.

Ligji dhe pikërisht neni 102 i tij, nuk parashikon likuidimin e kuotës së ortakut të perjashtuar. Madje vetë ortaku nuk ka të drejtë të kërkojë likuidimin e kuotës nëse perjashtohet për shkak të arsyeshme. Po çfarë bëhet me këtë kuotë, kontribut të ortakut në shoqëri?

Ligji nuk përmban dispozita të cilat të rregullojnë këtë situatë, pra se çfarë bëhet me kontributin e ortakut

të perjashtuar. Në Gjykatën e Rrethit Gjyqësor Tiranë janë shqyrtuar shumë çështje duke u aplikuar dispozita e mësipërme për perjashtimin e ortakut, ku qëndrimi që është mbajtur nga trupa gjyqësore të ndryshme ka qënë i ndryshëm pro dhe kundër likuidimit të kuotës të ortakut të përjashtuar .

Personalisht, mendoj se, si në rastin e largimit të ortakut për shkak të arsyeshme, ashtu dhe në rastin e perjashtimit të ortakut për shkak të arsyeshme, duhet të kryhet likuidimi i kuotës. Në rastin e perjashtimit, ortaku i perjashtuar duhet të ketë të drejtën e rimbursimit të kuotës së vet në të njëjtat kushte si dhe në rastin e largimit.

Shoqëria mund të kërkojë shpërblimin e demit nëse i ka ardhur dem nga veprimet ose mosveprimet e ortakut që largohet nga shoqëria (neni 102/4 i "Për tregtarët dhe shoqëritë tregtare"). Në paragrafin 6 të kësaj dispozite parashikohet se, nëse shoqëria ngre padi për shpërblim dem, ortaku ka të drejtë të kompensojë çdo shumë që do të kishte të drejtë ta përfitonte në cilesinë e likuidimit .

Referencat

- Galgano, F. Diritto commerciale, Le società, "Gli imprenditori e le Società" F. Ferrara, F. Corsi Ferri "Il contratto di società commerciale Ligji, nr.9901, datë 14.04.2014,"Për tregtarët dhe shoqëritë tregtare".
Vendimi nr. 41-2013-3382 (261) dt. 26.07.2013 të Gjykatës të Rrethit Gjyqësor Korçë

PËRGJEGJËSIA E KOMPANIVE TË BIZNESIT (KORPORATAVE) DHE PROBLEMET E NDESHURA NË PRAKTIKË LIDHUR ME TË DUKE SHKAKTUAR DËME NË LEGJISLACIONIN SHQIPTAR PËR SHOQËRITË TREGTARE

Anita BARDHI

Ka përfunduar studimet për drejtësi në vitin 2010, ka mbaruar master për të Drejtë Civile. Aktualisht është doktorante pranë "Universitetit Europian të Tiranës". Është punësuar juriste në një firmë ndërtimi si dhe është përfshirë në disa projekte ligjore, marrëdhënie kontraktore me objekte të ndryshme veprimtare

ABSTRACT

Historical overview of the legal responsibility for this type of damage caused to predict by Albanian legislation during stages of historical development of law starting with the Civil Code of 1929 until the following day. Comparative analysis of responsibility for each case of damage caused by the trade guilds and the governing bodies of a legal person, as it is treated before, innovations in current legislation and differences in the treatment of responsibility for each case. Charge - subject relationship to cause direct damage - fault, this relationship is treated in Albanian legislation, the contradictions of doctrine in determining responsibility.

Problems encountered in Albanian legislation for liability arising from the infliction of harm associated with trade guilds, fault or liability without fault, detailed analysis of each case, as treated fault. The producing sheds light on the past, provides a new analysis of the responsibility for handling this type of damage, as well as notes flow of new legislation related to putting in a comparable plan. In this study we are going to refer to Albanians author but also foreign ones. Is there a determining factor in the Albanian legislation regarding responsibility for causing this damage? When the responsibility falls upon the person causing the damage and when the person who is charged with responsibility for damage caused by third parties.

Key words: *damage, liability, responsibility, guilt, commercial society*

Hyrje

Qellimi I punimit është të nxjerre në pah problematikat të cilat hasen në praktike nga mos zbatimi apo keqzbatimi I ligjit “Per Tregetaret dhe Shoqerite Tregetare”, duke theksuar se cilat janë detyrat dhe përgjegjësitë e organeve të shoqërive tregetare dhe problematikat që lindin nga moszbatimi I tyre.

Në cilat raste lind përgjegjësi për organet e personave juridik?

Cilat janë shkaqet dhe përcaktimi I fajit si një element kyç në shkaktimin e demit, praktikisht I ngarkohet gjithmonë personit që është vertet përgjegjës? Apo një person I trete mban përgjegjësi tekushtezuar për një kategori veprimesh? Ky punim trajton rastet e ngarkimit me përgjegjësi të shoqërive tregetare, konkretisht pesonave fizik drejtues të tyre si : Administratori, Anetaret e Këshillit të Administrimit në rastet kur ata shkaktojnë një dem në drejtim të shoqërise apo personave të trete, në rastet kur veprojnë në baze të tagrave që I'u jepen si përfaqësues të personave juridike, si dhe ndaj punemarresve të shoqërise. Në këto punime është trajtuar demin në veshtrim krahasues, si është trajtuar ai në periudha të ndryshme, trajtohet përgjegjësia për demin rreth të cilit në fillim është folur dhe trajtuar si përgjegjësi penale dhe jo civile e me pas është marrë në konsideratë përgjegjësia civile e shoqërive tregetare. Analizë krahasuese për secilin rast të shkaktimit të demit nga këto subjekte: Demin I shkaktuar nga administratorët ndaj shoqërive tregetare, ndaj të treteve si dhe ndaj punemarresve të shoqërise, janë trajtuar në mënyrë të hollësishme të gjitha rastet në të cilat administratorët por edhe Anetaret e Këshillit ngarkohen me përgjegjësi nga shkaktimi I ketyre demeve.

Është trajtuar marrdhenia e përgjegjësive duke vendosur element kyç fajn dhe personin mbi të cilin bie kjo përgjegjësi pavarësisht faktit se kush ka qenë personi I cili kashkaktuar direkt demin konkret. Është trajtuar rasti kur përgjegjësia bie direkt mbi personin që e shkakton atë dhe rasti kur personi përfaqësues: shoqëria tregetare, punedhenesi ngarkohet me përgjegjësi për demin e shkaktuar nga të tretet (punemarresitet) rastet e përgjegjësive se kushtezuar. Në këto punime është trajtuar gjithashtu përgjegjësia penale e shoqërive tregetare si dhe ndërthurja me përgjegjësinë civile, trajtimi I ketyre dy koncepteve.

Rastet kur personi juridik apo personat nën përgjegjësi të tij ngarkohen me përgjegjësi për shkak të veprimeve apo mosveprimeve tregetare të parashikuara nga “Ligji për Tregetaret dhe për Shoqëritë Tregetare”. Ky punim hedh dritë mbi të shkuarën, jep një analizë të re të trajtimit të përgjegjësive se organeve të shoqërive

tregetare për demet e shkaktuara vetë shoqërise por edhe të treteve, si dhe vë në dukje prurje të reja të legjislativës duke vënë në një plan krahasues trajtimet që ligji, doktrina ka bërë për këto lloje përgjegjësie.

Metodologjia e punimit

Metodologjia e përdorur në përgatitjen e këtij punimi është ajo analitike por edhe krahasuese. Është bërë një analizë e literaturës së përdorur për hartimin e punimit si dhe krahasimi i legjislativës në cilin në mënyrë kronologjike ka përcaktuar kufinj të përgjegjësive por edhe ka dhënë drejtim në përcaktimin dhe trajtimin e këtij koncepti juridik edhe në doktrinë.

Rishikimi i literatures

1. Nocioni dhe teoritë për përgjegjësinë e personave juridike. Personat juridikë paraqesin formë të institucionalizuar të të vepruarit të përbashkët të më shumë personave. Nëse personi juridik përbëhet prej dy apo më tepër personave fizik, atëherë përgjegjësia e tij eventuale penale, domethënë përgjegjësi kolektive e çdo anëtar i personit juridik, kurse dënimi i cili do të shqiptohet, do të prek, po ashtu, çdo anëtar të tij. Lidhur me pozitën e personave juridikë ndeshen dy koncepte: teoria e fiksionit apo romane, dhe teoria e realitetit apo gjermane. Sipas teorisë së fiksionit, personi juridik është fiksion i rëndomtë, edhe atë ligjor, vetëm personat fizikë janë subjekte të së drejtës, por ligji disa grupeve personash ua jep cilësinë e subjektit juridik. Personi juridik nuk ka vullnet të vet personal, ashtu që nuk mund të përgjigjet për procedurat e anëtarëve apo përfaqësuesve të tij. Ai e merr vullnetin nga personat fizikë. Fajë prezumon aftësi për fajn, përgjegjshmëri, dashje dhe neglizhencë, si dhe vetëdije për kundërligj-sh-mëri, kurse ekzistimi i këtyre elementeve nuk mund të vërtetohet në personin juridik. Problematik është edhe shqiptimi i dënimit, për arsye se ai në mënyrë të barabartë do t'i godasë anëtarët e personit juridik, e jo vetëm ata që kanë marrë pjesë në veprën konkrete, kurse kjo është në kundërshtim me parimin e drejtësisë për ndalimin e ndëshkimit të personave të pafajshëm. Ndëshkimi korporativ është në kundërshtim me karakterin personal të dënimit. Sipas këtij koncepti, personat juridikë nuk kanë aftësi delikvente. Kjo nuk përjashton zbatimin eventuale të sanksioneve administrative, masave parandaluese etj. Teoria e fiksionit sot gjithnjë e më tepër i lë hapësirë teorisë së realitetit. Personat juridikë bëhen pjesëmarrës të rëndësishëm në jetën e përditshme dhe kryejnë funksione të rëndësishme ekonomike.

2. Teori pro dhe kundra per ngarkimin me pergjegjesi te punedhesisit (personi juridik) per demet e shkaktuara nga te tretet (punemarresi) gjate marrdhenies se punes.

-Ekzistojne dy teori lidhur me faktin se pergjegjesia e cila bie mbi punedhesisin per demet e shkaktuara nga punemarresit e tyre gjate ushtrimit te detyrave. Sipas teorise se pare nga literatura juridike del se punedhesisit ngarkohet me pergjegjesi per fajin e tjetrit pra eshte pergjegjesi pa faj. Ndersa autore te tjere shprehen se: pergjegjesia e punedhesisit ne keto raste eshte pergjegjesi pa faj, pra eshte pergjegjesi e kushtezuar, punedhesisit ngarkohet me faj vetem ate here kur ai nuk ka marre asnje mase per shmangien e pasojave dhe si rrjedhoje shkaktimin e demit, sepse ne te kundert demit nuk do te ishte shkaktuar.

3. Teori pro dhe kundra nese personi juridik duhet te ngarkohet me pergjegjesi penale?

Kjo bazuar ne faktin se personi juridik nuk ka nje trup dhe shpirt per tu denuar apo gjykuar dhe si pasoje si mund te denohet ai? Ndersa teoria e dyte jep argumta shume te forte ku percakton se personi juridik suhet te ngarkohet me pergjegjesi penale dhe per kete duhet te pergjigjen personat te cilet jane drejtues te tyre.

Analiza e gjetjeve

Nevoja per ndeshkimin e personave juridik arsyetohet me rendesin e tyre me te madhe si subjekte kryesore te jetes juridiko-ekonomike, pranim te cilesis se figurës reale, me te drejta dhe pergjegjesi te veta dhe aftesi afariste. Personi juridik ka aftesi delikuyente. Personi juridik ka vullnetin e vet autonom, qe e formojne organet dhe perfaqesuesit e vet te ndryshem nga vullneti i anetarëve tjerë. Ekzistimi i aftesis se delikuyente eshte baze per ndeshkimin e tij per veprën e kryer.

Legjislacionet penale ne botë, e ne veçanti ato evropiane, parimisht nuk pranonin pergjegjesi penale per personat juridik, por njekohesisht percaktonin se me ligj mund te parashihen rastet e pergjegjesis se per disa vepra, kryesisht te natyres ekonomiko-financiare ne te drejten penale, apo ne te drejten administrative. Ne keto legjislacione konsekuente te parimit "societas delin-quere non potest", njekohesisht depertonte koncepti per pergjegjesis ne penale te organeve dhe perfaqesuesve te personit juridik, dukshem nen ndikimin e konceptit anglo-sakson te "pergjegjesis se perfaqesuese". Percaktim parimor lidhur me pergjegjesis ne penale te personave juridik perfshin edhe Konventa nga Palermo e OKB-se kundër krimin te organizuar transnacional nga viti 2000: shtetet obligohen te parashohin pergjegjesi penale te personave juridik per pjesemarrje ne krime serioze,

qe perfshin grupe te organizuara kriminale, si dhe per larje te rendimenteve nga kriminaliteti. Veçanerisht me rendesi eshte Konventa penale-juridike per pengimin e korrupsionit te KE nga viti 1998, e cila perfshin obligim te shteteve per venien e pergjegjesis se penale edhe ndaj personave juridik.

Ndryshime ne legjislacionet penale evropiane nxitën edhe percaktimet me te reja te BE te drejtuara ne dy drejtime: ne ashpersimin e pergjegjesis se penale te organeve dhe perfaqesuesve te personave juridik dhe ne venien e pergjegjesis se penale te vetë personave juridik. Me Konventën per mbrojtjen e interesave financiare te BE nga viti 1995, BE gradualisht rumbullakon kon-cep-tin kryesor per pergjegjesis ne penale te personave juridik qe duhet te zhvillohet ne vendet anetare. Koncepti i pergjegjesis se personave juridike ne sistemin e mepar-shem penal kaloi neper disa faza.

Por kur flasim per pergjegjesi te personave juridik kemi ne fokus edhe pergjegjesisine civile te shoqerive tregetare si dhe te organeve te saj per demin e shkaktuar personit juridik por edhe te treteve. Pergjegjesia civile e personit juridik per veprimtarine e organeve te veta prezumohet. Por ky prezumim eshte relativ, qe do te thote se, lejohet te provoje te kunderten-qe nuk eshte fajtor per demin e shkaktuar. Po te jete shkaktuar demit me faj te organit ose te njerit prej tyre kur jane me shume, personi juridik gezon te drejten e regresit ndaj tij. Legjislacioni yne nuk e ka kufizuar pergjegjesisine me lloje te fajit te organit, si p.sh vetem me dashje, ose me dashje dhe pakuhdesi te rende, sic ndahet ne disa legjislacione te huaja.

Lidhur me regresin lindin veshtiresi kur organi eshte kolektiv, pasi duhet individualizuar fajti i secilit anetar te organit. Ne qofte se fajesia e te gjithë anetarëve te organit eshte provuar, do te pergjigjen solidarisht. Kjo eshte eshte ceshtje faktike qe zgjidhet rast pas rasti ne praktike. Por tendenca e pergjithshme eshte drejt kufizimit, madje dhe te perjashtimit nga pergjegjesia te organit kolektiv te personit juridik.

Problematik haset ne praktik lidhur me rastet e shkaktimit te demit nga personat te cilet veprojnë ne emer dhe per llogari te personit juridik si dhe personave me statusin punemarres si edhe tek pothuajse te shumica prej rasteve te demit jashte kontraktor, pasi eshte realisht e veshtire te hysh ne brendesine subjektive te secilit punonjes i cili mund te shkaktoje nje dem edhe per motive subjektive te cilat kane te bejne drejtperdrejt me punedhesisin, por jo vetem ne ratin punedhesis-punemarres por edhe ne rtastin e organeve drejtuese te shoqerive tregetare (personat fizik drejtues te tyre) ne rastet kur administratori p.sh kryen nje veprim apo mos veprim te kunderligjshem, realisht mund te jete e veshtire percaktimi me saktesi i anes subjektive te tij.

Pra dikush mund te shkaktoje nje dem shoqerise

apo te treteve dhe me pergjegjesi ne kete rast mund te ngarkohet punedhenesi edhe pse demi drejtperdrejt mund te jete shkaktuar nga punemarresit e tij, rasti i pergjegjesise se kushtezuar.

Konkluzione

Personat juridik apo shoqerite tregetare sot luajne nje rol shume te rendesishem ne fushen ekonomike te nje vendi, ato ashtu si personat fizike jane subjekte te te drejtave dhe detyrimeve ligjore per cdo parashikim te ligjit megjithese per personat juridik jo drejtperdrejte por mbi personat drejtues te tyre.

Ata jane subjekte te pergjegjesise juridike civile, penale si dhe nje nderthurje te tyre. Legjislacioni per shoqerite tregetare ne republiken e Shqiperise eshte mjaft i pasur por si ne cdo fushe tjeter edhe ketu hasim raste te moszbatimit apo te keqinterpretimit te ligjit ne praktike, si dhe ne shumicen e rasteve shmangie prej tij.

Referencat

“E drejta shqiptare e shoqerive tregetare” Dr Argita Malltezi, Mediaprint, Tirane 2011, faqe 17;

“E drejta Tregetare” Francesko Galgano, Luarasi University Press, faqe 149;
 Nenet14,232,233,254,255 258,259, ligji ”Per tregetaret dhe shoqerite tregetare”;
 Neni 16, neni 163/4 id;
 Neni 46 Ligji Nr. 10091, dt 05.03.2009 “Per auditimin ligjor, organizimin e profesionit te ekspertit kontabel te rregjistruar dhe te kontabilistit te miratuar”;
 “E drejta shqiptare e shoqerive tregetare” Dr Argita Malltezi, Mediaprint, Tirane 2011, faqe 207;
 “E drejta shqiptare e shoqerive tregetare” Dr Argita Malltezi, Mediaprint, Tirane 2011, faqe 317;
 Vanja Ivan Savic, LL.M, How Can the Corporation Become a Criminal? Analysing the Paths Towards Corporate Criminal Liability, ne http://www.law.depaul.edu/centers_institutes/ihrl/pdf/savic/corporate_crim.pdf;
 F.von Listz, Tratado de Derecho Penal, faqe 299/300,1999, and A. Maestre, Les Personnes Morales et le Probleme de Leur Responsibilite Penale, faqe 137, 1899;
 H.Hirsch, La Criminalisation du Comportament Collectif-France, ne La Criminalisation du Comportament Collectif: Criminal Liability of Corporations faqe 37,38;
 Perfaqesimi me prokure, nenet 70/71 te Kodit Civil te Rsh-se;
 “Principles of modern company law”, Goer and Davies, Swet&Maxwell, faqe 140, 2008;

PARIMET E MENAXHIMIT KORPORATIV TË SHOQËRIVE AKSIONARE NË REPUBLIKËN E SHQIPËRISË DHE MAQEDONISË.- ASPEKTE KRAHASUESE

Berat AQIFI

Prof. ass në " Universitetin Shtetëror të Tetovës" dhe autor i disa punimeve shkencore dhe tekste Universitare.

Sasha DUKOSKI

Prof. ass në Universitetin "Shën Kliment Ohridski" në Manastir

ABSTRACT

The contemporary concepts of the management of the commercial companies and their positioning as successful based on the principles of the market in the region, begin from the common principle: "the Corporative management", based on the traditional management of the companies like those who represent the Anglo-American system, as well as the continental system of the law, where belongs the countries such as: Kosovo, Albania and Macedonia. In the wider meaning, it is about the way on which it is decided the balance of interests, that in the report of the certain companies exist more different persons and entities. Directing-management of the organized companies in the form of the joint-stock commercial companies in the region based on the system of selection of their management even in one or two levels is based even in the full harmonization with the international ones. The complexity and at the same time the main importance represent: the continuing changes of the legal rules in the field of organizing of the commercial companies, respectively joint-stock-companies, that from the one side it imposes the necessity to define the basic principles of the management of the corporations. All of this, results in the permanent increase of the companies which have as their objective the increasing of the shares that result in close dependency connected by the side of several different categories of natural and legal persons as well, with whom they cooperate between each other. In the contemporary business conditions the relations corporate-state appear as very important factor, which largely determines even their competitive skills. Due to this strengthening, in the context of the further development of the leading corporative principles of a commercial company in the defined business circle it appears a direct interaction form the placement of: new standards, skills and the ethics in business, etc. At the end, all this appear the certain preconditions for reaching success, but even the surviving in the difficult circumstances of the working conditions in the relevant places where all this is assessed- market.

Key words: *commercial company, cooperative leading, business, market.*

Hyrje

Në këtë punim trajtohet çështja e parimeve bashkëkohore të menaxhimit të shoqërive tregtare dhe pozicionimi sa më i suksesshëm i tyre bazuar në parimet e tregut në Shqipëri dhe Maqedoni, të organizuara në formën e shoqërive tregtare aksionare në rajon të bazuara në sistemin e zgjedhjes së menaxhimit të tyre, qoftë një nivelësh ose ate dy nivele e që është i bazuar dhe në harmonizim të plotë me ato ndërkombëtare.

Lëndë e këtij punimi është definimi i parimeve themelore të qeverisjes korporative me shoqëritë aksionare si një parakusht i domosdoshëm për arritjen e sukseseve në kushtet e edhe ashtu të vështirsuara të punës në të vetmin vend adekuat ku e gjithë kjo vlerësohet - tregu, me theks të posaçëm në zbatimin e praktikave të menaxhimit që deri tash janë zbatuar. Korniza e lëndës së hulumtimit është Republika e Maqedonisë dhe Republika e Shqipërisë, si dhe shoqëritë aksionare të regjistruara në bursë dhe ato jo të regjistruara në bursë.

Në trajtimin e kësaj teme qëllimi kryesor ka të bëjë një interpretim të legjislacionit të RSH-së dhe atij të RM-së si dhe disa aspekte komparative të parimeve të menaxhimit korporativ sipas Ligjeve aktuale të shoqërive tregtare në përgjithësi dhe atyre aksionare në veçanti.

Gjatë trajtimit të kësaj teme nxjerrim edhe hipotezat e përgjithshme dhe ato të veçanta:

Hipoteza e përgjithshme: Qeverisja e mirë e korporative me Shoqëritë Aksionare në Shqipëri dhe Maqedoni për rentabilitetin e tyre, e cila është parakusht thelbësor për mbijetesën në rrethanat veçse të acaruar në tregun global. Zbatimi dhe praktikimi i parimeve të përcaktuara kontribuon në stabilizimin e vet kompanive.

Hipoteza e veçantë 1: Parimet e mira e korporative në mënyrë pozitive ndikojnë në reduktimin e kostos të harxhimeve afatgjatë të Shoqërive aksionare.

Hipoteza e veçantë 2: Parimet e mira e korporative dhe zbatimi i tyre në mënyrë pozitive ndikojnë në mjedisin e përgjithshëm të biznesit, shtetit dhe të gjithë komunitetin e biznesit.

Duke marrur parasysh specificitetin e studimit të lëndës së hulumtimit janë shfrytëzuar metoda me anë të cilave janë plotësuar kërkesat bazë metodologjike-objektivitet, përgjithësim, sistematizim etj.

Nga metodat shkencore gjatë këtij hulumtimi janë shfrytëzuar nga metodat e përgjithshme ajo komparative, në të njëjtën do të bëhet një analiza krahasuese në efikasitetin e punës të Shoqërive aksionare në R. e Shqipërisë dhe R. e Maqedonisë, e në këtë kontekst dhe zbatimi I parimeve të menaxhimit të mirë korporativ. Kështuqë mund të shihen dallimet

apo përparsitë dhe mangësitë e zbatimit të suksesshëm të parimeve korporative, si dhe efektet ekonomike për kompanitë e regjistruara në bursë, dhe në këtë kontekst edhe vetë shteti.

Në këtë hulumtim, ose nëpërmjet përpunimit, analizës dhe interpretimit të të dhënave të fituara, mundet të shihen dallimet apo përfitimet dhe humbjet e zbatimit të implementimit të suksesshëm të parimeve korporative, si dhe efektet ekonomike për kompanitë e regjistruara në bursë, dhe në këtë kontekst vetë shtetin. Ky punim shkencor do të kontribuojë në Qeverisjen e mirë korporative të shoqërive aksionare që do të rezultojë në qasje më të mirë dhe më të lehtë deri te kapitali, dhe në afat më të gjatë të ketë performancë më të mirë. Kompanitë që vendosin standardet më të larta të menaxhimit, arrijnë që ti minimizojnë rreziqet lidhur me investimet në kompanitë.

Kompanitë e tilla aksionare, të cilat në të vërtetë në mënyrë aktive promovojnë praktikën e qeverisjes korporative të rëndësishme, kanë nevojë për resurse njerëzore në poste kyçe që janë të gatshëm për të krijuar dhe zbatuar politikën e qeverisjes së mirë korporative.

Parimet e menaxhimit korporativ të shoqërive aksionare në R.e Shqipërisë dhe R.e Maqedonisë – Aspekte komparative

Shoqëritë aksionare si fuqi motorike të ekonomisë të çdo vendi, edhe më shumë po ballafaqohen me nevojën e potencimit të promovimit të kulturës bizisore prej "maksimizimit afatshkurtë të biznesit – deri tek "sjelljes së përgjegjshme dhe mundësimin të zhvillimit përmbytësor" - (responsible business behaviour in providing sustainable development) që në të vërtetë paraqesin qëllimet e menaxhimit korporativ. (The White Paper of the EU Commission on Corporate Social Responsibility and the Commission's Communication on CSR).

Menaxhimi i suksesshëm kontribuon për një zhvillim ekonomik stabil përmes rritjes së performancës së kompanive dhe qasjen më të mirë drejtuar kah burimet e jashtme të kapitalit. E gjithë kjo e rritë profitabilitetin e shoqërive aksionare dhe mundëson zhvillimin sa më të shpejtë të tyre.

Në konceptin e menaxhimit korporativ janë të përfshira elemente që i përkasin strukturave të shumta të ndryshme, sistemet, proceset dhe përgjegjësitë. Kështu sipas: James D. Wolfenson, " Menaxhimi korporativ paraqet promovimi i relacioneve – fer, transparencë dhe përgjegjësi "(James D; 1999).

Nga ana tjetër sipas profesorëve Andrei Shleifer (Harvard) dhe Robert W.Wishny (Universitet of

Chicago) :menaxhimi korporativ ka të bëjë në mënyrat që finansuesit e korporatave sigurohen se investimet do të kthehen “(Andrei Shleifer, Robert W.Wishny ;1997). Adrian Cadbury, beson se menaxhimi korporativ ka për qëllim mbajtjen e një ekuilibri mes qëllimeve ekonomike dhe sociale dhe në mes të qëllimeve të individëve dhe objektivave të komunitetit. Korniza e qeverisjes korporative duhet të inkurajojë përdorimin më efikas të resurseve duke insistuar në kërkimin e përgjegjësive nga ata që menaxhojnë resurset. Qëllimi është afrimi më i mirë në interes të individëve, korporatave dhe të shoqërisë. “(Adrian Cadbury; 2000).

Emëruesi i përbashkët në të gjithë këtë është fakti se Qeverisja korporative është një term që i referohet roleve dhe marrëdhënieve që janë të vendosura në mes të të gjitha palëve që kanë ndonjë interes të lidhur me një kompani të caktuar . Këtu bëjnë pjesë: aksionerët , bordi mbikëqyrës , bordi drejtues , menaxherët, punonjësit , klientët, furnizuesit, qeveria dhe komuniteti . Efikasiteti i menaxhimit korporativ të një shoqërie aksionare do të thotë që rrolet dhe marrëdhëniet e themeluara në kuadër të strukturave të tilla të ndërtuara të kompanisë, janë aq sa janë të mundura të jenë më të harmonizuara dhe më etike.

Menaxhimi korporativ me resurset njerëzore në shoqëritë aksionare

Menaxhimi i burimeve ekzistuese njerëzore në një shoqëri aksionare është proces mjaft dinamik dhe përgjegjës, e cila gjithashtu kompanisë i ndihmon për të arritur deri tek individët me aftësi dhe arsimim të dëshirueshëm, kurse menaxhimentit të saj – realizimin e rezultateve të pritura. Menaxhimenti mund të përkufizohet si një strategji dhe një qasje koherente për menaxhimin e aseteve më të vlefshme të kompanisë , gjegjësisht njerëzve dmth (individëve) të cilët punojnë në të dhe kontribuojnë në arritjen e objektivave të saj

Në vendet në rajon si në Shqipëri, Maqedoni e gjetiu, shoqëritë aksionare nuk janë të kufizuara në rizgjedhjen lidhur me sistemet e drejtimit një nivelësh (ku Këshilli i Administrimit përbëhet nga anëtarë administratorë dhe jo administratorë) ose sistemin me dy nivele drejtimi (me Këshill Mbikëqyrës dhe Administratorë). (Kodi i drejtimit të brendshëm për shoqëritë aksionare në Shqipëri të cilat nuk janë të regjistruara në bursë).

Menaxhimi efektiv i personelit është faktori më i rëndësishëm i konkurrencës i kompanive, ëq nga ana e vet mundëson arritjen e sukseseve ekonomike. Punëtorët trajtohen si një resurs i korporatave , ku është e nevojshme që ata të motivohen dhe paralelisht

të zhvillohen së bashku me resurse të tjera , për ti arritur qëllimet strategjike të kompanisë. (BalashovJ.,2009 . Gjatë kësaj është mjaft e rrezikshme nëse bëhet largimi I liderëve dhe në vend të tyre ofrohen individë me një stil të ndryshëm të punës. Në këtë rast, ekipit do ti duhet kohë dhe përpjekje të konsiderueshme për të punuar bashkarisht me shefin e ri (Egorshin AP 2006). Ndryshimi i personelit menaxhues që kanë qasjen dhe vizionin e vet e menaxhimit korporativ me shoqëritë aksionare në mënyra të ndryshme mund të ndikojë në punën e kompanisë.

Për tu ndjekur trendet moderne në mjedisin e tregut kërkohet trajnime kontinuele të ekipit ekzistues të menaxhimit dhe ngritje të njohurive korporative. Trajnimi i stafit është operacion i përgjithshëm brenda një koncepti të unifikuar të trajnimit në një kompani të caktuar , me qëllim arritjen e trajnimeve sistematike të personelit (VV Travin , Dtlov VA , 1995)..

Kompanitë që investojnë në mbrojtjen e mjedisit, në rekrutim, trajnime dhe në ruajtjen e një force pune të aftë, si dhe në ndërtimin e partneriteteve domethënëse në komunitet kanë më shumë mundësi të mbijetojnë dhe zhvillohen në periudhën afatmesme dhe afatgjatë.(Analiza e Situatës së Përgjegjësive Sociale të Korporatave në Shqipëri).

Organizimi i menaxhimit korporativ me shoqëritë aksionare në rajon

Lidhur me administrimin të formës së shoqërive tregtare aksionare ne R. e SH, drejtimi -menaxhimi i këtyre kompanive është i organizuara në bazë të sistemit të zgjedhjes së menaxhimit të tyre një nivelësh ose ate dy nivelësh, ku edhekonform nenit 154 te Ligjit dalin të drejtat dhe detyrimet të Këshillit të administrimit që në suaza të kompetencave të tyre të vendosin lidhur me qështjet e caktuara reth emërimit dhe shkarkimit të administratorëve, si dhe caktimin e shprëblimeve të tyre. (LIGJ Nr.9901, datë 14.4.2008 PËR TREGTARËT DHE SHOQËRITË TREGTARE., neni 154).

Poashtu, lidhur me administrimin e shoqërive tregtare aksionare Ligji mundëson që administratorë mund të emërohet cdo person fizik i cili nuk mund të jetë më i gjatë se 3 vjet me të drejtë rizgjedhje ne të drejta dhe detyrime të përcaktuara me statut. Në suaza të kompetencave të veta, ata edhe kryejnë të gjitha veprimet e administrimit të veprimtarisë tregtare të shoqërisë, të përfaqësojnë shoqërinë tregtare etj. (LIGJ Nr.9901, datë 14.4.2008 PËR TREGTARËT DHE SHOQËRITË TREGTARE., neni 158).

Për dallim nga sistemi njënivëlësh, në sistemin e administrimit me dy nivele, administratorët drejtojnë

shoqërinë dhe marrin vendime për mënyrën e vënies në zbatim të politikave tregtare, ndërsa këshilli mbikëqyrës, në cilësinë e organit mbikëqyrës, këqyr vënien në zbatim të këtyre politikave dhe përputhjen e tyre me ligjin dhe statutin. (LIGJ Nr.9901, datë 14.4.2008 PËR TREGTARËT DHE SHOQËRITË TREGTARE., neni 166).

Në lidhje me drejtimin e brendshëm të shoqërive tregtare shqiptare jo të regjistruara në bursë, që të zhvillojnë një kuadër menaxhues të shëndoshë të drejtimit të brendshëm, Shqipëria ka hartuar një Kod lidhur me aktet ligjore përkatëse ku edhe përcaktohen parimet e drejtimit të brendshëm për të gjitha shoqëritë aksionare jot të regjistruara në bursë. (Kodi i drejtimit të brendshëm për shoqëritë aksionare në Shqipëri të cilat nuk janë të regjistruara në bursë”).

Lidhur me sistemin e menaxhimit të shoqërive tregtare aksionare në Maqedoni është e njëjtë me atë në Shqipëri, ku sipas Ligjit mund të ishte njëshkallësh dhe dyshkallësh. Duhet të potencohet se kjo I lëhet në disponim të zgjedhë vetë shoqëria në bazë të statutit, i cili mund të ndryshohet në pjesët ku do të përcaktohet se si do të funksionojë shoqëria. Menaxherët se si antarë të këshillit drejtues mund të janë vetëm personat fizik me zotësi të plote veprimi me mandate jo më të gjatë se gjashtë vite. (Ligji për shoqëritë tregtare, 2004.neni 342).

Konkluzione

- Qeverisja e mirë e korporatave të kompanive aksionare në rajon, rezulton në qasje më të mirë dhe më të lehtë i arritjes deri te kapitali , kurse në afate më të gjatë realizojnë performanca më të mira .
- Kompanitë që vendosin standarde më të larta të qeverisjes , arrijnë që t,i minimizojnë rreziqet dhe ti sjellin në nivelet më të ulëta, lidhur me investimet në kompani .
- Drejtimi-menaxhimi i kompanive të organizuara në formën e shoqërive tregtare aksionare në rajon të bazuara në sistemin e zgjedhje së menaxhimit të tyre qoftë një nivelësh ose ate dy nivele është i bazuar dhe në harmonizim të plotë me ato ndërkombëtare.
- Te shoqëritë e tilla aksionare, të cilat që në të vërtetë në mënyrë aktive promovojnë praktikat e qeverisjes së mirë korporatave, iu nevoiten resurse njerëzore që do të janë të gatshëm për të krijuar dhe zbatuar politikat e qeverisjes më të mirë korporative.
- Resurset njerëzore në një kompani tregtare i përfshijnë të gjithë punonjësit , pavarësisht nga

pozita e tyre apo nivelin e arsimit të angazhimit . Për këtë arsye , kompanitë moderne aksionare preferojnë ti vlerësojnë dhe ti shpërblejnë këta njerëz nga konkurrenca, e cila nuk është ose ka dijeni, ose injoron përfitimet e politikave dhe praktikave të tilla .

- Nga ana tjetër, ato tërheqin më shumë investitorë të gatshëm për të siguruar kapital me çmime të ulëta.
- E tërë kjo paraqet një parakusht për mbijetesë në qoftë se dëshirohet të arrihen suksese në kushtet edhe më të ashpërsuara për biznes dhe mbijetesë në të vetmin vend adekuat relevant ku ajo vlerësohet - tregu.
- Sipas kësaj, menaxhimi korporativ e një shoqërie aksionare paraqet parakusht për implementimin e parimeve bashkëkohore dhe mjet për punë, kurse ekipi menaxherial që punon në kushte të menaxhimit korporativ, duhet që ta çmojë dhe kultivojë si dhe në kontinuitet ti ndërtojë resurset ekzistuese njerëzore, duke mos i injoruar mundësitë e nevojës së angazhimit në punë të kuadrove të reja.

Referencat

- Avlijaš R., Preduzetništvo i menadžment malih i srednjih preduzeća, Univerzitet Singidunum, Beograd, 2008.
- Sir Adrian Cudbary, “Global Corporate Governance Forum”, World Bank, 2000.
- Andrei Shleifer, Robert.W.Wishny Survey of Corporate Governance, The Journal of Finance, Juni1997
- International Monetary Fund: Former Yugoslav Republic of Macedonia: Report on Observance of Standards and Codes—Corporate Governance Country Assessment, June 2007
- James D. Wolfensohn Financial Times, 21 jun 1999
- Prof. d-r Ljutic Z. Branko, Drustvena odgovornost privrednih drustava, Pravo i privreda, casopis za privrenopravnu teoriju i praksu, Udruzenje pravnika u privredi Srbije i Crne Gore, broj 5-8/2006, Godina XLIII, str. 114-121
- Stoner J., Freeman E., Management, Prentice Hall, Engleöod Cliffs, NJ,1989.str.85
- Porter E. Michael and Mark R. Kramer, Strategy & Society, The Link betëeen Competitive Advantage and Corporate Social responsibility, Harvard Business Revieë, ëëë.hbr.org reprint R0612D, December 2006
- The White Paper of the EU Commission on Corporate Social Responsibility and the Commissions’s Communication on CSR
- The Good Company, A Survey of corporate social

responsibility, *The Economist*, January 22nd, 2005
Tully Stephen (editor), *Research Handbook on Corporate Legal Responsibility*, Law Department, London School of Economics and Political Science, UK, Edward Elgar, Cheltenham, UK, Northampton, MA USA, 2005
Ligji për shoqëritë tregtare, .Shkup.2006.
Clarke Thomas and Marie dela Rama, *The Impact of Socially Responsible Investment Upon Corporate Social Responsibility*, in David Crowter & Lez

Rayman-Bacchus (eds), *Perspectives on Corporate Social Responsibility*, Aldershot: Ashgate, 2004,
LIGJ Nr.9901, datë 14.4.2008 PËR TREGTARËT
DHE SHOQËRITË TREGTARE
LIGJI Nr. 02/L-123 PËR SHOQËRITË
TREGTARE
Kodi i drejtimit të brendshëm për shoqëritë aksionare në Shqipëri të cilat nuk janë të regjistruara në bursë.
Analiza e Situatës së Përgjegjësisë Sociale të Korporatave në Shqipëri.

VLEFSHMËRIA E VENDIMEVE TË ASAMBLESË NË SHOQËRITË TREGTARE

Erjola ALIAJ

Ushtron prej 6 vitesh profesionin e avokates pranë studios ligjore "IKRP Rokas & Partners Albania". Ka përfunduar me rezultate të shkëlqyera studimet e larta në nivelet Bachelor dhe Master në Fakultetin e Drejtësisë të Universitetit Shtetëror të Shën Petersburgut, Rusi. Aktualisht është doktorante në Fakultetin juridik të Universitetit European të Tiranës në profilin - e drejtë biznesi.

Hemion BRAHO

Është pedagog në Universitetin European të Tiranës, në departamentin e së drejtës private që në vitin 2013. Ka përfunduar doktoraturën në Universitetin Tor Vergata në Romë të Italisë. Ndër publikimet rezultojnë teksti: H. Braho "La maternità surrogata come problema biopolitico" publikuar në dhjetor 2013 në Rome.

ABSTRACT

Corporate and its governance have an important impact in the economic, politic, social and cultural aspect of each country. In Albania, corporate governance is a developing concept, but crucial for the support of its the economic development. The exercise of economic activity is regulated by legal rules, which provide guarantees for the efficient exercise of the commercial activity. Economic developments in the country and the obligation for implementing the European standards in the context of the Stabilization and Association Agreement between Albania and the European Union, brought to the adoption of Law no. 9901 dated 14.04.2008 "On Entrepreneurs and Companies ". This "revolutionizing" law aimed to create a modern system in order to facilitate the inflow of investments and to improve the operation of the commercial companies. After six years, have been evidenced certain difficulties in its implementation in practice.

Legal vacuum, lack of specific provisions, as well as the uncertainty of commercial norms have led to an increase of conflicts within the companies and extension of the problems, both in theoretical and practical aspects. This paper aims to determine the problems encountered, to certify the deficiencies and uncertainties of company law, as well as through recommendations to propose possible solutions to the problems in practice.

Hyrje

Personat juridikë e ushtrojnë pushtetin ekskluzivisht përmes organeve të saj. Gjatë ushtrimit të veprimtarisë tregtare, shoqëritë tregtare miratojnë akte të ndryshme, të cilat mund të jenë kontrata, vendime asambleje, vendime të administratorëve si përfaqësues ligjorë të shoqërive të tjera. Për të qenë të vlefshme, këto akte duhet të plotësojnë kushtet e përcaktuara në ligjin Nr.9901 datë 14.04.2008 “Për tregtarët dhe shoqëritë tregtare” si dhe kushte të tjera të ligjeve që rregullojnë aktet në tërësi.

Edhe pse ligji Nr.9901 datë 14.04.2008 “Për tregtarët dhe shoqëritë tregtare” parashikon një sërë dispozitash që ofrojnë mundësinë ligjore për të kërkuar dhe deklaruar pavlefshmërinë e vendimeve të shoqërisë ose të organeve të saj, ekzistojnë më shumë paqartësi se qartësi në këtë aspekt. Këndvështrimi shqiptar mbi kundërshtimin dhe pavlefshmërinë e vendimeve të asamblesë së ortakëve/aksionarëve është tejet i kufizuar, duke patur parasysh se literatura është pothuajse inekzistente.

Mungesa e rregullave të përcaktuara qartë në legjislacionin shqiptar, bën që analiza e burimeve të ligjit tregtar dhe praktikës gjyqësore, të sjellin alternativa të mundshme të zgjidhjes së problemeve lidhur me pavlefshmërinë apo kundërshtimin e vendimeve të asamblesë së ortakëve/aksionarëve.

Qëllimi dhe objektivat e studimit

Në një shoqëri tregtare, “mirë funksionimi” i organeve, i siguron asaj një qëndrueshmëri të lartë operationale gjatë zhvillimit të aktivitetit tregtar, i cili rrjedhimisht do të gjej reflektim në fitimet e saj. Në këtë proces, ortakëve/aksionarëve dhe administratorëve/anëtarëve të këshillit të administrimit shpesh iu duhet të përballen me situata, pasojat e të cilave nuk mund të jenë qartësisht të parashikueshme dhe vendimet e marra mund të jenë tepër të rrezikshme. Këto vendime mund të gjenerojnë fitime por edhe humbje të konsiderueshme për shoqëritë tregtare.

Qëllimi i punimit është trajtimi i pavlefshmërisë “kuruese” të akteve të shoqërive tregtare, kundërshtimit dhe vlefshmërisë së vendimeve të asamblesë së ortakëve/aksionarëve. Trajtimi i këtyre aspekteve do të silltet në një analizë të legjislacionit tregtar, burimeve të këtij legjislacioni dhe praktikës gjyqësore.

Objektivat e punimit janë vërtetimi dhe interpretimi i shkaqeve të paqartësive dhe mangësive në legjislacionin tregtar, propozimi, në rast mungese, për implementimin e ndonjë dispozite ligjore si dhe

vlerësimi i zgjidhjeve të dhëna nga praktika gjyqësore, të cilat do të mundësojnë dhënien e alternativave të mundshme për problematikat, objekt analize të punimit.

Pyetja kërkimore, hipoteza dhe metodologjia e punimit

Struktura e punimit ndjek një qasje të pavarur kritike, me sesione që i korrespondojnë respektivisht pavlefshmërisë “kuruese” të shoqërive tregtare, kundërshtimit vlefshmërisë dhe mënyrës së kundërshtimit të vendimeve të asamblesë së ortakëve/aksionarëve.

Metodologjia e kërkimit që është përdorur është metodologjia kualitative shtetërore nëpërmjet një analize të thelluar primare të dispozitave ligjore dhe praktikës gjyqësore, për problemet e ngritura.

Pyetjet kërkimore:

- A është pavlefshmëria e akteve të shoqërisë tregtare “e riparueshme”?
- A janë të pavlefshme vendimet e Asamblesë, në rast mosrespektimi të kërkesave për thirrjen e mbledhjes dhe si mund të kundërshtohen?
- A janë të pavlefshme vendimet e Asamblesë, në rast mosrespektimi të kërkesës së ortakëve të pakicës dhe si mund të kundërshtohen?

Vlefshmëria e Vendimeve të Asamblesë së ortakëve/aksionarëve në rast mosrespektimi të kërkesave për thirrjen e mbledhjes. Ligji parashikon në mënyrë të detajuar, rregullat mbi thirrjen e mbledhjes së Asamblesë të Përgjithshme. Konkretisht, neni 83, trajton kushtet e thirrjes së Asamblesë përmes njoftimit me shkrese ose nëpërmjet postës elektronike. Gjithashtu, parashikon dhe elementët e njoftimit.

Detyrimi për të thirrur të gjithë ortakët sipas kërkesave të ligjit, ka si qëllim kryesor të bëjë të mundur dhe t’u garantojë atyre të drejtën për të kontribuar aktivisht, duke shfaqur vullnetin e tyre për mirë administrimin dhe funksionimin e shoqërisë. Kërkesa ligjore, në lidhje me shprehjen e dakordësisë së të gjithë anëtarëve të asamblesë për të marrë vendime, pavarësisht se nuk janë thirrur sipas përcaktimeve ligjore dhe parashikimi se këto të fundit bëhen të vlefshme (neni 83/2), e përforcon vlerësimin e mësipër, se një vendim i tillë është i riparueshëm. Pra, nëse ortakët bien dakort të marrin një vendim të caktuar, pavarësisht nga fakti, nëse procedura e parashikuar nuk është respektuar, kjo i bën vendimet e tyre të vlefshme.

K.Pr.Civile në nenin 1 pika 2 parashikon se: “Gjykata nuk mund të refuzojë të shqyrtojë dhe të japë vendime për ceshtjet që i paraqiten për shqyrtim,

me arsyetimin se ligji mungon, nuk është i plotë, ka kundërthënie ose është i paqartë”. Gjithashtu, në nenet 333-336 të K.Pr.Civile përcaktohet fusha/llojin e marrëdhënieve dhe procedura me të cilën gjykohe çështjet tregtare. Pra, rregullat e përgjithshme dhe të posaçme garantojnë mundësinë e ortakëve/aksionarëve për akses në gjykim, mjafton që të vërtetohet cënimi i një interesi të ligjshëm nga vendimet e Asamblesë, interes i cili duhet të jetë real, aktual dhe jo hipotetik.

Shumë ortakë në shoqëritë me përgjegjësi të kufizuar nuk duan të jenë aktive në administrimin e shoqërisë, por thjesht investitorë. Megjithatë, kontrolli përfundimtar qëndron tek Asambleja e ortakëve ose më saktë tek ortakët që kanë shumicën.

Mosrespektimi i kërkesa formale mbi thirrjen e mbledhjes, sjell pavlefshmëri të vendimit, i cili pavarësisht mungesës së dispozitës konkrete për pavlefshmëri apo kundërshtim të vendimit të asamblesë, mund të kundërshtohet duke kërkuar pushimin e cënimit të të drejtave që rrjedhin nga zotërimi i kuotës konform nenit 93 të ligjit “Për tregtarët dhe Shoqëritë tregtare” Vlefshmëria e Vendimeve të Asamblesë së ortakëve në rast mosrespektimi të kërkesës së ortakëve të pakicës. Neni 84 i ligjit Nr. 9901, datë 14.04.2008 “Për tregtarët dhe shoqëritë tregtare” ka parashikuar se ortakët të cilët përfaqësojnë të paktën 5% të totalit të votave në Asamblesë e Përgjithshme, apo një pjesë më të vogël të parashikuar në statut, mund të kërkojnë thirrjen e Asamblesë. Nëse Asambleja e Përgjithshme nuk thirret, secili prej ortakëve, që kanë bërë kërkesën ka të drejtë:

- Të ngrejë padi në gjykatë, për të deklaruar shkeljen e detyrimit të besnikërisë, nëse administratorët nuk përmbushin kërkesat e ortakëve brenda 15 ditëve;
- T’i kërkojnë shoqërisë blerjen e kuotave, të zotëruara prej tyre.

Nëse e drejta e padisë, për të deklaruar shkeljen e detyrimit të besnikërisë, duhet kuptuar se ushtrohet vetëm në kushtet e pengesave për thirrjen e mbledhjes (interpretim strikt), atëherë cmojmë se gjykimi do të përqëndrohej vetëm në vlerësimin e ekzistencës apo jo të kushteve të vlefshmërisë në lidhje me thirrjen e mbledhjes dhe në varësi të këtyre rrethanave pranimit apo jo të padisë.

Duke i bërë një interpretim normave të ligjit, cmojmë se ortaku në pakicë, që nuk është thirrur në mbledhjen e Asamblesë, fillimisht duhet të thërrasë Asamblesë, me qëllim, riparimin e vendimmarrjes së mëparshme. Kjo për arsye sepse ortaku synon të riparojë çështjet që lidhen me të drejtat e tij. Në rast se kjo procedure ka sukses, potencialisht mund të riparohen shkeljet në lidhje me thirrjen.

Në të kundërt kur mbledhja pengohet të thirret, atëherë ortaku mund t’i drejtohet gjykatës me padi duke kërkuar, deklarimin e shkeljes së detyrimit të besnikërisë dhe anulimin e vendimit të marrë në kushtet e pavlefshmërisë së thirrjes. Në këtë mënyrë, garantohehen realisht të drejtat që janë cënuar nga vendimmarrja e ortakut në shumicë.

Konkluzione/ Rekomandime

Kundërshtimi i vendimmarrjes së paligjshme të ortakëve/aksionarëve, në rast cënimi të së drejtës së kuotës, mund të zgjidhet duke zbatuar nenin 93 të Ligjit Nr.9901 datë 14.04.2008 “Për tregtarët dhe shoqëritë tregtare”. Padi mund të ngrihet jo brenda 3 vjetëve, por brenda 6 muajve, pasi perioda më e gjatë shkakton pasiguri ligjore të stërgjatur, që mund të paralizojë aktivitetin e shoqërisë.

Në rastet kur paligjshmëria e vendimit të ortakëve/aksionarëve nuk mund të barazohet me shkeljen e një të drejte të veçantë të një ortaku/aksionari të caktuar, dhe mungojnë dispozitat respektive në ligjin aktual, atëherë ky vendim mund të goditet për pavlefshmëri duke u interpretuar ligji “Për tregtarët dhe shoqëritë tregtare” në kuadër të burimeve të tij sipas së drejtës evropiane.

Konkretisht, dispozitat e nenit 11 të Direktivës Nr.68/151/KEE të datës 09.03.1968 “Mbi bashkërendimin e garancive që ju kërkohen shoqërive tregtare në shtetet anëtare, për mbrojtjen e interesave të shteteve anëtare dhe shteteve të tjera, në kuptimin e paragrafit të dytë të Nenit 58 të Traktatit, dhe me qëllim për t’i bërë këto masa ekuivalente”, mund të zbatohet në rastin e ndryshimeve të statutit, të cilat duhet të realizohen sipas ligjit, me vendim asambleje ose sipas parashikimeve në dispozitat përkatëse. Nëse ky vendim që ndryshon statutin është në kundërshtim me ligjin, atëherë mund të goditet për pavlefshmëri, duke u interpretuar ligji Nr.9901 datë 14.04.2008 “Për tregtarët dhe shoqëritë tregtare” në kuadër të burimeve të tij sipas së drejtës evropiane.

Në rastet kur mosmarreshjet midis ortakëve, nuk rregullohen nga statuti i shoqërisë, dhe kanë lindur pas hyrjes në fuqi të ligjit Nr.9901 datë 14.04.2008 “Për tregtarët dhe shoqëritë tregtare”, për zgjidhjen e tyre do duhet të zbatohet ligji në fuqi, pavarësisht faktit se shoqëria nuk ka përshtatur statutin me ligjin në fuqi.

Referencat

- Ligje dhe Direktiva të BE
Ligji Nr.7638, datë 19.11.1992, “Për shoqëritë tregtare”.
Ligji Nr.9901, datë 14.04.2009, “Për tregtarët dhe

- shoqëritë tregtare“.
- Kodi Civil i Republikës Italiane.
- Direktiva Nr.68/151/KEE e datës 09.03.1968 “Mbi bashkërendimin e garancive që ju kërkohen shoqërive tregtare në shtetet anëtare, për mbrojtjen e interesave të shteteve anëtare dhe shteteve të tjera, në kuptimin e paragrafit të dytë të Nenit 58 të Traktatit, dhe me qëllim për t’i bërë këto masa ekuivalente“.
- Direktiva 2009/101/EC “Për koordinimin e masave, të cilat për qëllime të mbrojtjes së interesave të anëtarëve dhe të palëve të treta, duhet të zbatohen nga shoqëritë e Shteteve Anëtare, në kuptimin e paragrafit të dytë të Nenit 48 të Traktatit, dhe me qëllim për t’i bërë këto masa ekuivalente.
- Direktiva Nr.2012/17/BE e datës 13.06.2012“ Mbi ndërlidhjen e regjistrave qëndrore, tregtare dhe regjistrave të shoqërive“.
- Bachner, Th.,& Schuster, E.,&Winner, M. (shkurt 2009). Ligji i ri shqiptar për shoqëritë tregtare interpretuar sipas burimeve të tij në të drejtën europiane. Botimet Dudaj.
- Dine, J., & Blecher, M., & Hoxha, Sh., & Raca, B. (shkurt 2008). The New Law on Entrepreneurs and Companies - komentar.
- Galgano, F. (2009). E drejta tregtare Sipërmarrësi-shoqëritë.Luarasi University Press.
- Malltezi, A. (2011). E drejta shqiptare e shoqërive tregtare.Shtepia botuese Mediaprint.
- Vendime gjyqësore
- Vendimi nr.9, datë 26.02.2007 i Gjykatës Kushtetuese
- Vendimi i Gjykatës se Lartë Nr.11243-00178-00-2008 i Regj. Themeltar
- Nr.00-2010-197 i Vendimit (15) dt. 19.01.2010
- Vendimi nr.4251 dt. 23.05.2011 i Gjykatës së Rrethit Gjyqësor Tiranë
- Vendim Nr. 3417 dt. 10.04.2012 të Gjykatës së Rrethit Gjyqësor Tiranë
- Vendimi Nr.10771 dt. 27.12.2011 i Gjykatës së Rrethit Gjyqësor Tiranë
- Vendimi Nr.1823 dt. 28.02.2013 i Gjykatës së Rrethit Gjyqësor Tiranë

RËNDËSIA E ZAKONEVE DHE PRAKTIKAVE TREGTARE TË NJOHURA NË REALITETIN KOMERCIAL SHQIPTAR

Irena LAVDARI

Është pedagoge e jashtme në Universitetin Europian të Tiranës, në fushën e së drejtës Civile. Është angazhuar në mësimdhënie që në vitin 2011. Ka përfunduar studimet bachelor dhe master, në UET dhe tashmë është në përfundim të procesit doktoral. Aktualisht mban funksionin e përgjegjëses së sektorit për Edukimin dhe Marrëdhëniet me publikun në Drejtorinë Rajonale Tatimore Tiranë.

ABSTRACT

During the last three decades the international trade and consequently even the Albanian one has been increased sharply. This vast expansion is undoubtedly simplified due to the formation of regions, economical and political units as well as from the annulment of legal restrictions on trade between different countries. On one hand the novelties and development in the field of technology, information and telecommunication have encouraged the increase of international trade and on the other hand there are more opportunities in the signing of the contracts by electronic means such as fax, email or via internet. Therefore, there are no limitations in terms of distance and time and moreover, it has resulted in the opening of other world markets that have led to an increase of the quantity of the international trade. Undoubtedly, the international contracts of sale have very specific needs that derive from the variety of legal systems that are in force for such contracts. Under such a context, Incoterms are nothing else but an attempt to standardize the trade definitions in order to make use of more stable trade customs and practices. Unquestionably, the commercial terms can provide fast legal information by clarifying the respective obligations of the parts related to the goods delivery, avoidance of danger and other casual obligations. The trade customs and practices play an important role in the international trade by often filling in the legal gaps which are not specified in the contracts by any of the parties. Since the inner rules are often not related to the economic reality of the international trade, the including of the trade customs in a contract can decrease the costs of transactions. Questions such as : which party should be in charge for the goods of export or import; who should pay for the expenses of delivery of the goods; which party is damaged in case of loss or damage of the goods as well as who should make sure that the goods are safe, have remained frequently unanswered. For this reason it becomes necessary to have a detailed analysis of the trade terms by the specific dispositions of the contract of sale, from the law that is in force in Albania as well as from the trade customs and practices. Under this context, the right in Albania has to be adapted to the modern development of the international trade and to adopt its known practices to the law and the needs of the reality of commerce.

Keywords: *contract, party, customs, trade practices, sale, Incoterms, transaction, danger, obligation.*

Hyrje

Termet tregtarë pasqyrojnë zakonet dhe praktikat tregtare të cilat janë zhvilluar me kalimin e kohës në mënyrë për të lehtësuar tregtinë dhe transportin e mallrave nga njëri vend në tjetrin. Historia dhe zhvillimi i termave të tregtisë reflektojnë historinë dhe zhvillimin e tregtisë ndërkombëtare në përgjithësi. Evolucionin e tyre nuk është thjesht një çështje juridike, por është formuar si nga faktorë ekonomikë, politikë dhe teknologjikë, ashtu edhe nga zhvillimet në teknikat e transportit, përdorimi i konteniervave dhe lëvizjes drejt tregtisë pa nevojën e respektimit në një masë të ekzagjeruar të anës formale, mbase në kushtet e mirëbesimit. Mjetet dhe metodat e tregtisë me jashtë të kryera në fund të shekujve tetëmbëdhjetë dhe nëntëmbëdhjetë ndryshonin në mënyrë të konsiderueshme nga ato që përdoren sot.

Në thelb, tregtia ndërkombëtare është kryer nga tregtarët të cilët me anijet e tyre lëviznin nga njëri port i huaj në tjetrin për të blerë çdo mall që ishte në dispozicion për tu shitur. Mallrat ngarkoheshin me dorë mbi bordin e anijes. Për këtë arsye, kostot dhe rreziqet transferohen në momentin e dërgesës. Zhvillimi i mjeteve të komunikimit, të tilla si sistemi postar, telegrafik dhe radios, ndryshuan në mënyrë të konsiderueshme kushtet e tregtisë ndërkombëtare. Informacioni ishte më lehtë i disponueshëm dhe mundësia e postimit të dokumenteve me tregtarët jashtë vendit lehtësonte mbajtjen e kontakteve në mënyrë të përhershme. Legjislacioni parashikoi për herë të parë faturat që kanë të bëjnë me ngarkesën, duke bërë të mundur që blerësi të ngrëjë padi për kontratën e transportit të parashikuar me shitësin. Hyrja e linjave të rregullta të transportit detar e bëri transportimin e mallrave shumë më të lehtë. Mjetet dhe mënyrat e reja financiare të cilat u hartuan bënë që bankat gjithashtu të fillonin të marrin pjesë në të ashtuquajturat transaksione “blerës të shkëmbimit”, (“buyer of exchange”). Për shkak se këto metoda ishin më të përshtatshme për kushtet e tregtisë ndërkombëtare, biznesi mund të bëhej shumë më lehtë, më shpejtë dhe më efikas se më parë.

Arsyeja dhe qëllimi i studimit

Në kontekstin ndërkombëtar, diversiteti në kuptimin dhe interpretimin e termave tregtarë mund të çojë në keqkuptime midis tregtarëve të cilët nuk ndajnë të njëjtin sfond komercial. Nëse nuk ka qartësi ose siguri në përmajtjen e një termi tregtar, funksioni i

harmonizimit të termave dhe zakoneve tregtarë është një betejë e humbur. Kjo mund të çojë në rritje të mosmarrëveshjeve dhe shpezimeve për çështje gjyqësore që duan kohë të zgjidhen. Ajo që është e nevojshme, është një standardizim i termave të tregtisë ku kuptimi i tyre të jetë i harmonizuar ose standartizuar në lidhje me zakonet dhe praktikat të cilat janë të njohura dhe të zbatuara në tregtinë ndërkombëtare. Incotermet e dhomës kombëtare të tregtisë përpiqen për të përmbushur një funksion të tillë të standardizimit. Incotermet përfaqësojnë ligjërimin e zakoneve dhe praktikave tregtare ndërkombëtare, të cilat janë të formuluar në një përpjekje për të siguruar një standartizim në interpretimin e termave tregtarë. Megjithatë, është shumë e vështirë për të gjetur praktika të qëndrueshme tregtare në tregjet e vende të ndryshme, kjo për faktin se praktika komerciale nuk është e njëjtë kudo. Në këtë kuptim Incoterms thjesht mund të reflektojnë praktikën më të zakonshme ose dominuese. Qëllimi i këtij studimi është të shqyrtojë efektshmërinë dhe efikasitetin e Incoterms si një formë e standardizimit të zakoneve tregtare.

Një pyetje që lind menjëherë, është se pse tregtarët ende preferojnë për të rregulluar kalimin e rrezikut me anë të termave të tregtisë në një kohë që të gjitha regjimet e brendshme ligjore për kontratën e shitjes i kanë parashikuar rregullat për kalimin e rrezikut? A mos ndoshta kjo mund të jetë një tregues se ligjet vendore nuk janë përshtatur me zakonet tregtare në kalimin e rrezikut në mënyrë adekuate? A është ky një kufizim për efikasitetin e Incoterms, apo ka ndoshta hapësirë për ndërveprim me të drejtën kontraktore, e cila mund të plotësojë dhe madje të forcojë si Incotermet dhe ligjin rregullues kontraktor. Është pranuar përgjithësisht se Incoterms do të zbatohen vetëm kur janë inkorporuar në kontratën e shitjes. Nuk është e qartë nëse palët janë të afta për të zbatuar një formë të pavarur të marrëveshjes ndërmjet tyre. Ky është një aspekt që është në qendër të pyetjes se a janë Incoterms efikase si një mjet për harmonizimin dhe standardizimin e termave tregtarë. Hulumtimi, pra, do të duhet të marrë në konsideratë mundësinë e aplikimit në mungesë të marrëveshjes së shprehur apo të nënkuptuar. Incoterms kryesisht merren me detyrimet e dorëzimit të mallrave midis palëve. Për këtë arsye, në një situatë të caktuar, është e mundur që aspektet që kanë të bëjnë me shpërndarjen dhe ndarjen e rrezikut mund të rregullohet nga të dyja, si nga Incotermet dhe e drejta kontraktore, të tilla si Konventa e Kombeve të Bashkuara për Shitjen Ndërkombëtare të Mallrave (CISG). Në këto raste, lind pyetja, nëse Incotermet, do të zëvendësojnë rregullat e parazgjedhura për kalimin e rrezikut si një përjashtim kontraktual?

Metodologjia e punimit

Ky punim fillon hulumtimin me një analizë të dispozitave për kalimin e rrezikut në sistemet ligjore kombëtare. Kjo analizë do të tregojë mospërputhshmërinë e zakoneve dhe praktikave tregtare në vende të ndryshme. Studimi gjithashtu përfshin një analizë të kalimit të rrezikut të Konventës së Kombeve të Bashkuara për Kontratat për Shitjen Ndërkombëtare të Mallrave (CISG). CISG është krijuar për të unifikuar ligjet ndërkombëtare e shitjes. Qëllimi i tij kryesor është që të ofrojë siguri dhe qartësi dhe për të adresuar problemet lidhur me sistemet e shumta ligjore. Për shkak të natyrës dinamike të zakoneve dhe praktikave tregtare, CISG u është përmbajtur përcaktimeve të termave të tregtarë. Është gjithashtu e nevojshme për të vlerësuar qëndrueshmërinë dhe efikasitetin e regjimit të kalimit të rrezikut sipas legjislacionit shqiptar si nevoj për të zbuluar një qasje drejt harmonizimit të së drejtës ndërkombëtare të shitjes.

Kapitulli i dytë paraqet një pamje të përgjithshme të konceptit të harmonizimit dhe përpjekjet për të analizuar avantazhet dhe disavantazhet e harmonizimit ligjor, si dhe teknikat e ndryshme që mund të përdoren për të realizuar qëllimin e një uniformiteti më të madh në kontratën e shitjes ndërkombëtare. Fokusi i kapitullit të tretë janë kuptimi i Inkotermave, kapitulli gjithashtu vlerëson efektin e praktikave të papajtueshme komerciale. Kapitulli i katërt fokusohet në sundimin e unifikimit të kalimit të rrezikut të CISG dhe diskuton përmbajtjen e saj. Edhe përkundër përparësive të dukshme të një rregulli të unifikuar të kalimit të rrezikut, diskutimi tregon se ka probleme të mëdha me interpretimin kalimit të rrezikut sipas dispozitave të CISG.

Kapitulli pestë fokusohet në bashkëveprimin midis Inkotermave dhe CISG. Në përgjithësi, Inkotermat duhet të përfshihen me marrëveshje në kontratën kryesore të shitjes që të marrin rëndësi ligjore. Ky kapitull do të analizojnë gjithashtu edhe aftësinë e CISG për të plotësuar Inkotermat, në rastet të cilat kalojnë fushëveprimin të tyre të rregullimit. Në të njëjtën kohë, diskutimi do të tregojë se Inkotermat janë gjithashtu të afta për të mbështetur dhe përmirësuar kalimin e rrezikut nga dispozitat e CISG.

Kapitulli i gjashtë përmbledh konkluzionet e studimit dhe shkurtimisht shikon rolin që mund të luajnë Inkotermat për të stimuluar tregtinë ndërkufitare mes vendeve Europiane dhe pjesës tjetër të botës.

Analiza e gjetjeve

Incoterms është një përpjekje për të standartizuar përkufizimet e termave tregtarë me qëllim përdorimin e zakoneve dhe praktikave më të qëndrueshme tregtare. Inkotermat kanë të bëjnë me sistemin e rregullave të kodifikuara nga Dhoma e Tregtisë Ndërkombëtare për interpretimin e termave tregtare, që i ofrojnë operatorëve një sistem të shpejtë për përcaktimin në mënyrë të saktë të detyrimeve që lindin në fushën e kontratave të shitjes ndërkombëtare.

Me anë të inkotermave, përmbledhen dhe përcaktohen, disa nga klauzolat kontraktuale, më të përdorura në tregtinë ndërkombëtare për të disiplinuar: kostot e transportit, momentin e dorëzimit të mallit, kostot e sigurimeve, transferimin e rreziqeve për humbjen ose dëmtimin e mallit përgjatë kryerjes së transportit.

Sipas Dhomës Ndërkombëtare të Tregtisë, ICC-së, (International Chamber of Commerce), kur Incoterms u prezantuan për herë të parë në vitin 1936, ato sollën një risi në botën e biznesit ndërkombëtar.

Ato përfaqësonin një koncept radikalisht të ri në një industri që deri atëherë rregullohej sipas rregullave lokale. Incoterms ishin përpjekja e parë për të sjellë koherencë në një sistem tregtar dhe gjyqësor që kishte gjerësisht mospërputhje nga një vend në tjetrin. Ato ishin një shenjë paralajmëruese për atë që do të ndodhte dhe që sot njihet me termin globalizim. Që nga 1 janari 2011, është duke u aplikuar një rishikim i plotë i rregullave të Inkotermave, nga Dhoma Ndërkombëtare e Tregtisë. Termet tregtarë rishikohen dhe ndryshohen çdo 10 vjet, pasi një dekadë është një kohë relativisht e gjatë, dhe termet tregtarë duhen përshtatur me realitetin tregtar ndërkombëtar. Inkotermat ndahen në katër grupe sipas shkronjës së parë të termit, që ato përfaqësojnë. Grupi E, EXW (Ex Works). Grupi F, FCA (Free Carrier), FAS (Free Alongside Ship), FOB (Free on board). Grupi C, CFR (Cost & Freight), CIF (Cost Insurance & Freight), CPT (Carriage Paid To), CIP (Carriage Insurance Paid To). Grupi D, DAT (Delivery At Terminal, DAP (Delivery at Place), DDP (Delivery Duty Paid).

Përsa i përket termit EXW (Ex work), detyrimet për shitësin në këtë rast janë minimale, për faktin se ai limitohet vetëm të verë në dispozicion sendin e shitur në brendësi të ambienteve të ndërmarrjes së tij. Përsa i përket termave të grupit F, këto kategori tregojnë se shitësi duhet të dorëzojë mallrat tek një transportues i përcaktuar, të lira nga risku dhe shpenzimet për blerësin. Këto terma përmbledhin paktet me anë të cilave parashikohet që Blerësi të paguajë, transportin për intinerarin kryesor dhe gjithashtu të marrë përsipër

rreziqet për humbjen e mallit nga momenti që malli i dorëzohet transportuesit.

Përsa i përket termave të Grupit C, mbi shitësin rëndon: kostoja e transportit (dhe eventualisht edhe mbulimi me siguracion), por nuk përfshihen rreziqet e humbjeve dhe/ose të avarive, të cilat janë në ngarkim të Blerësit, pas kalimit të mallit në bordin e anijes në portin e ngarkimit.

Përsa i përket kategoris së grupit D, detyrimet e ndërmarra nga Shitësi janë maksimale, duke qenë se ky i fundit është i detyruar të ndërmarrë përsipër kostot dhe rreziqet e transportit deri në destinacion. Duke u nisur nga karakteristikat që kanë secili nga grupet e inkotermave, bëhet dallimi midis kontratave “në mbërritje” dhe kontratave “në nisje”. Kontratat në nisje ku bëjnë pjesë termat e Grupit F dhe C kanë një natyrë të njëjtë (dhe kemi të bëjmë gjithmonë me kontrata “në nisje”) duke konsideruar faktin se në të dy rastet, detyrimet e Shitësit përmbushen të gjitha në vendin e ngarkimit, (nisjes) së mallit. Përsa i përket kontratave në mbërritje, Shitësit i kërkohet që të mbulojë gjithashtu kostot edhe në vendin e mbërritjes; këto kontrata janë më pak të favorshme për Shitësin), pasi ky i fundit do të jetë i detyruar që të mbulojë kostot e transportit deri në dorëzimin e mallit në destinacion, duke përfshirë gjithashtu edhe taksat për “zhdoganim” të mallrave dhe çdo shpenzim tjetër për të përfunduar transportin në vendin e Blerësit.

Konkluzionet

Tregtia ndërkombëtare është një ekonomi që përpiket dhe ka synimin për të qenë fitimprurëse në këtë kuptim kërkon që, transaksionet të bëhen në kohën më të shkurtër të mundshme, me kosto sa më të ulët duke eliminuar keqkuptimet, pasigurinë dhe mosmarrëveshjet ligjore sa më shumë të jetë e mundur.

E drejta ndërkombëtare e shitjes duhet pra, të sigurojë një nivel të lartë të sigurisë dhe të parashikueshmërisë për të lejuar palët për të strukturuar transaksionet e tyre të biznesit siç duhet. Palët nuk duhet vetëm të jenë të sigurt se marrëveshja e tyre do të jetë ligjërish e detyrueshme, por edhe që ata të kuptojnë se si kjo marrëveshje do të interpretohet nëse kundërshtohet.

Një rregull ligjor duhet të jetë në gjendje të gjenerojnë qartësi, jo vetëm për palët në kontratë, por edhe përsa i përket gjykatës ose arbitrit që ka për të aplikuar rregullin për zgjidhjen e një mosmarrëveshjeje. Edhe pse Inkotermat kanë për qëllim standartizimin e përkufizimeve të termave tregtarë, ata ende përceptohen se kanë mangësi të veçanta. Inkotermat kanë një fushë veprimi të kufizuar rregullimi. Ato nuk rregullojnë të gjitha aspektet e një kontrate

shitje dhe zbatohen vetëm për detyrimet kryesore të dorëzimit të mallit dhe çështje të lidhura me to, të tilla si risku, sigurimi i dokumentacionin, eksporti ose importimi i mallrave. Inkotermat, për këtë arsye, duhet të funksionojnë në lidhje me përcaktimet e tjera kontraktore ose rregullimet ligjore për të përcaktuar të drejtat kontraktuale dhe detyrimet e palëve në kontratë në mënyrë të plotë. Kjo mund të jetë një kufizim për efikasitetin e Inkotermat, dhe ndoshta lejon hapësirë për ndërveprim me të drejtën kontraktore, e cila mund të plotësojë dhe madje të forcojë si Inkotermat ashtu dhe ligjin rregullues kontraktor. Është pranuar përgjithësisht se Incotermat do të zbatohen vetëm kur janë inkorporuar në kontratën e shitjes.

Referencat

- Kushtetuta e Republikës së Shqipërisë, miratuar me ligjin nr.8417, datë: 21.10.1998
- United Nations Convention On Contracts For The International Sale Of Goods (1980) (CISG)
- Kodit Civil të Republikës së Shqipërisë, miratuar me ligjin nr.7850, datë 29.7.1994,
- Ligji Nr.10 092, datë 9.3.2009, Për Aderimin e Rrepublicës së Shqipërisë në Konventën e Kombeve të Bashkuara “Për kontratat për shitjen ndërkombëtare të mallrave”
- Ligj Nr.10 428, datë 2.6.2011 “Për të drejtën ndërkombëtare private”
- Rregullore (EC) nr.593/2008 e Parlamentit Europian dhe e Këshillit “Mbi ligjin e zbatueshëm për detyrimet kontraktore”.
- Rregullore (EC) nr.864/2007 e Parlamentit Europian dhe e Këshillit “Mbi ligjin e zbatueshëm për detyrimet jashtëkontraktore”.
- Semini Mariana, “E drejta e Detyrimeve, pjesa e përgjithshme“, Skanderbeg books, Tiranë, 2010
- Michel Fromont, “Sistemet e Huaja më të mëdha të të drejtës”, Papirus, Tiranë, 2009
- A Guide to Uncitral Basic facts about the United Nations Commission on International Trade Law
- Zweigert K. & Kötz H, “An introduction to comparative law”, 3 edition, 1998
- “The new Incoterms 2010 rules”, <http://www.iccwbo.org/products-and-services/trade-facilitation/incoterms-2010/>
- <http://www.imo.org/About/Conventions/ListOfConventions/Pages/International-Convention-for-Safe-Containers-%28CSC%29.aspx>
- <http://www.cisg.law.pace.edu/>
- <http://www.globalsaleslae.org/index.cfm?pageID=644>
- <http://www.uncitral.org/pdf/english/texts/sales/cisg/V1056997-CISG-e-book.pdf>
- <http://www.uncitral.org/>
- www.qpz.gov.al
- <http://www.iccwbo.org>
- <http://www.law.cornell.edu>

MJETET PËR SIGURIMIN E KONTRATËS SË SHITJES SIPAS OBLIGIMEVE QË DALIN NGA PROCESI I INTEGRIMIT NË BE: NË KOSOVË DHE SHQIPËRI

Majlinda BELEGU

Doktorante, Universiteti "Haxhi Zeka" Pejë, ligjerues në lëminë e së drejtës private dhe së drejtës biznesore. Autore e punimeve të ndryshme shkencore në konferenca shkencore ndërkombëtare, rajonale dhe vendore.

ABSTRACT

Contract parties sign a contract because from the contracted work they expect results. But it could happen that the debtor will not fulfill his obligation, or he will be late whereas the item respectively the service will not of the contracted quality. In these and at the same conditions if debtor doesn't vulnerary fulfill his obligation, the only means for the creditor is either to reach an agreement of compensation or to realize his right through the court. Courts procedure usually lasts long and thus it creates additional expenses whereas even if the decision is taken the question whether the request is going to be fulfilled, follows. Based on this contract parties contract specific institutes by which the fulfillment of obligations is ensured. Means of ensuring the contract are applied always if parties have foreseen this expressively by the contract, whereas this is rarely foreseen by the laws. Contract can be "perfect", "strong" as soon as the parties agree on the essential parts of the contract. However parties sometimes beyond the principal contract sign the secondary contracts, accessories or they add to the contract specific disposals-clause, in order to have the contract be strong so through these parties could enter into the trial on realizing precisely their duties.

Key words: *contract, law, parties, means, ensuring, selling*

Hyrje

Të gjitha marrëdhëniet juridike civile lidhen për një qëllim të caktuar dhe për arritjen e këtij qëllimi do të duhej të jenë të kënaqur të dy palët kontraktuese, shitësi dhe blerësi. Kur palët kontraktuese lidhin kontratë ata janë të detyruar të përmbushin të drejtat dhe detyrimet e tyre me përkushtim të plotë. Me përmbushjen e detyrimit shuhet edhe kontrata që është një prej mënyrave kryesore të shuarjes së saj.

Qëllimi i analizës së këtij punimi është analizimi i këtyre mjeteve të sigurimit të kontratave. Qëllimi i analizimit bazohet edhe në rastet kur të dy palët kontraktuese, ose njëra nga ato palë nuk përmbush detyrimin. Prandaj nga frika e mospërmbushjes, ndodh që njëra palë të mospërmbush detyrimin e saj. Ai që të mos ketë dyshime për këtë mund të siguroj vetveten duke lidhur një mjet tjetër sigurie përveç kontratës kryesore. Tek e fundit ai do të siguroj vetën se detyrimi do të përmbushet. Frika më e madhe e mospërmbushjes qëndron tek shitësi sepse ai është edhe kreditori i cili duhet të marrë çmimin e sendit por ka edhe detyrimin e dorëzimit të sendit të shitur tek blerësi.

E drejta civile në veçanti, dhe e drejta private në përgjithësi edhe përkundër përpjekjeve të shumta ende nuk ka arritur të unifikohet në një Kod të veçantë Civil European. Prandaj deri me sot nuk ka ndonjë unifikim ligjesh gjegjësisht kodesh, edhe pse përpjekjet më të mëdha për unifikimin janë bërë në fushën e së drejtës kontraktore familjare dhe asaj detyrimore në përgjithësi.

E drejta pozitive vendore numëron një sërë dispozitash për kontratat e sidomos për kontratën e shitjes si një prej kontratave më të shpeshta në vendet Europiane. Qarkullimi i sendit apo lidhja e kontratave, përmbushja dhe mospërmbushja e tyre, është një prej sfidave më të mëdha për shtetet e Europës. Deri më sot nuk ka ndonjë përpjekje ose arritje të marrëveshjeve për unifikim të këtyre dispozitave për kontratat aksesore që lidhen për sigurimin e kontratës së shitjes.

Secili legjislacion i vendeve të BE-së këto i rregullon me kode dhe ligje të veta, poashtu edhe Shqipëria dhe Kosova të cilat çdo ditë e më shumë po pretendojnë të jenë pjesë e kësaj familjeje të madhe Europiane.

Për shkak të pamundësisë së unifikimit të këtyre dispozitave për mjetet e sigurimit brenda një legjislacioni të poasçëm dhe për shkak të pamundësisë së trajtimit të tyre për secilin shtet European veç e veç fokusi i temës do të jetë Shqipëria dhe Kosova si shtete të cilat pretendojnë harmonizimin e legjislacioneve të tyre me ato të shteteve të zhvilluara të BE-së.

Meqë Kroacia është bërë anëtare e BE-së kohëve të fundit, dhe për shkak se Kroacia është vendi më i afërt

European gjeografikisht me shtetet tona, janë përfshirë disa krahasime në mes legjislacionit tonë (Shqipëri, Kosovë) dhe të Kroacisë lidhur me temën e cila do të trajtohet gjatë këtij punimi.

Metodat e hulumtimit

Për punimin janë përdorur metoda të ndryshme. Fillimisht është përdorur metoda e analizës e cila analizon rastet e ndryshme të përmbushjes dhe mospërmbushjes së kontratave të shitjes. Janë analizuar raste kur ato (kontratat) nuk janë përmbushur. Si ka ndodhur kompensimi i dëmit apo përmbushja e detyrimit me anë të këtyre mjeteve të sigurimit në rast të mospërmbushjes së kontratës.

Poashtu në punim është përdorur metoda përshkruese-deskriptive ku janë përshkruar të dhëna të ndryshme lidhur me këto mjete të sigurimit. Janë përshkruar raste të mospërmbushjes dhe qaratësimi i rasteve të përmbushjes së kontratave aksesore.

Metoda komparative është përdorur poashtu në këtë punim, duke bërë krahasimin e normave ligjore të Republikës së Shqipërisë, Kosovës dhe legjislacionit të BE-së, meqë Republika e Shqipërisë dhe ajo e Kosovës synojnë të jenë pjesë e BE-së. Poashtu janë bërë krahasime në mes teorive të ndryshme dhe krahasimet e normave me këto teori.

Poashtu në punim është përfshirë edhe metoda normative ku janë interpretuar norma të Kodit Civil Shqipëtar dhe Ligjit për Marrëdhëniet e Detyrimeve të Republikës së Kosovës. Janë krahasuar normat në mes vete duke analizuar ngjashmëritë dhe dallimet në mes tyre dhe me normat e BE-së.

Hipotezat dhe pyetjet kërkimore

Nëse nuk përmbushet detyrimi kryesor, atëherë a do të përmbushet ai me detyrimin aksesor. Nëse LMD-ja dhe KCSH kanë disa mjete sigurimi që ndryshojnë nga njëra tjetra, atëherë a duhet që të bëhet unifikimi i tyre. A do të mund të unifikohen këto mjete sigurimi për dy shtetet dhe a do të duhej të unifikoheshin këto mjete me legjislacionin e BE-së. A janë mjetet për sigurimin e kontratës, kontrata aksesore, apo ato janë klauzola. A është më e arsyshme që këto të jenë klauzola apo kontrata të veçanta

Rishikimi i literaturës

Në punim është përdorur literaturë vendore dhe ndërkombëtare. Në punim janë përfshirë burime

parësore si: Dispozita ligjore nga kushtetutat dhe ligjet e dy vendeve Kosovë, Shqipëri, dhe dispozita ligjore të disa vendeve të BE-së. Pastaj janë analizuar disa punime shkencore të konferencave dhe revistave të ndryshme shkencore. Punimi përfshin edhe burime dytësore, literaturë përkatëse e autorëve të ndryshëm vendas dhe të huaj. Burime të tjera që janë përfshirë në punim janë edhe web faqe të ndryshme të internetit që më kanë shërbyer për këtë punim.

Kontributi i punimit

Punimi do të jetë kontribut për lëmin e së drejtës private në përgjithësi, e drejtës së detyrimeve dhe asaj tregtare në veçanti. Besoj se do të jetë kontribut për unifikimin e normave ligjore të dy vendeve tona. Poashtu punimi do jetë i përshtatshëm për studentët e së drejtës në të gjitha nivelet e studimit.

Konkluzionet

Kontata e shitjes është një prej kontratave më të shpeshta në vendin tonë dhe në kontinentin Europian në përgjithësi. Ajo është veprim juridik i cili lidhet në mes palëve kontraktuese për shkak të qarkullueshmërisë së mallrave si brenda vendit ashtu edhe jashtë tij. Me anë të kësaj kontrate bëhet edhe bartja e pronësisë, sendeve të paluajtshme poashtu edhe atyre të luajtshme.

Gjatë shekullit XX dhe sidomos me fillimin e shek XXI janë bërë përpjekje të shumta për unifikimin e së drejtës private në përgjithësi dhe drejtës kontraktore në veçanti.

Unifikimi i saj nuk është pretenduar të bëhet vetëm brenda Gadishullit Ballkanik në kontinentin Europian por edhe atë ndërkombëtar, dhe kjo për shkak të rëndësisë së madhe që ka qarkullimi i sendeve prej një vendi në vendin tjetër. Unifikimi i dispozitave për kontratën e shitjes megjithatë është bërë dhe janë nxjerrë një sërë dispozitash ndërkombëtare. Mirëpo unifikimi i një Kodi Civil brenda në Europë ende nuk është arritur. Mjetet për sigurimin e kontratës janë kontrata aksesore ato ndajnë fatin e kontratave kryesore në çdo hap të tyre ato paraqiten edhe si klauzola të veçanta brenda kontratës kryesore.

Shqipëria dhe Kosova pretendojnë BE-në dhe legjislacioni i tyre duhet të jetë në harmoni me BE-në duke bërë përpjekje të rregullimit dhe përafrimit të tyre me shtetet e BE-së.

Mjetet për sigurimin e kontratës së shitjes në vendin tonë janë trajtuar dhe aplikuar me të drejtën zakonore shqiptare dhe ato janë të numëruara në mënyrë taksative në Kanunin e Lekë Dukagjinit.

Këto mjete për sigurimin e kontratave janë përmendur edhe në Kodet e mëdha Civile si në Kodin Civil Francez, Gjerman, Italian, Austriak por edhe në Kodet Shqiptare që në fillim të shekullit XX.

Këto mjete janë trajtuar në Kodin Civil Shqiptar të vitit 1929 dhe janë të rregulluar në mënyrë përfekte çka ka shërbyer edhe për hartimin e legjislacionit të mëvonshëm në Shqipëri dhe Kosovë.

KCSH i viti 1994 njeh këto mjete të sigurimit të ekzekutimit të detyrimeve: kushti penal, pengu, hipoteka, kaparin, dorëzaninë, preferimet ose privilegjet dhe kundërshtimi i veprimeve juridike të debitorit.

LMD-ja e vitit 2012 i klasifikon mjetet si: dorëzania, pendimi, Parashkrimi, Kushti penal, Kapari, Kaucioni dhe Paradhënia. Vet klasifikimi i këtyre mjeteve tregon se parashkrimi nuk është pjesë e mjeteve të sigurimit në të drejtën shqiptare ndërkaq atë kosovare po. Paradhënia poashtu në të drejtë kosovare po, ndërkaq te ajo e shqiptare jo. Kundërshtimi i veprimeve juridike është mjet sigurimi tek e drejta shqiptare, e nuk është mjet sigurimi tek e drejta kosovare. Mendoj që të gjitha mjetet për sigurimin e kontratës së shitjes do të duhej të unifikoheshin dhe se ato duhet gjithsesi të jenë të njëjta për të dy vendet tona për shkak të qarkullueshmërisë së mallrave dhe zhvillimit të tregtisë më të mirë në të dy vendet tona.

Ekzistojnë teori të ndryshme lidhur me mjetet për sigurimin e kontratës. Ato disa autorë i konsiderojnë si klauzola brenda një kontrate, disa i konsiderojnë kontrata të varuara të kontratave kryesore.

Një teori tjetër e përkrah atë se ato duhet të jenë kontrata të plota me të gjitha karakteristikat e kontratave kryesore. Ato duhet madje të kenë edhe të gjitha kushtet e përgjithshme dhe të veçanta për lidhjen e tyre.

Sipas mendimit tim më e përshtatshme është teoria e dytë. Por mendoj që këto kontrata janë suksesore ose dytësore sepse ato nuk do të lidheshin po të mos ekzistonte kontrata e shitjes si kontratë kryesore.

Si kontrata shuhen me shuarjen e kontratës kryesore sepse këto mjete të sigurimit nuk mund të qëndrojnë si të vetme. Madje nëse kontrata është përmbushur në rregull dhe sipas kushteve kontraktore ekzistimi i kontratës aksesore do të ishte i pakuptimtë dhe i panevojshëm.

Një teori nuk i ndanë ato në pjesë të veçanta por ato i numëron një nga një.

Teoria ato i ndanë në dy grupe: në grupin parë, bëjnë pjesë mjete për sigurim real dhe mjete të sigurimit personal. Të dy legjislacionet shqiptare nuk e bëjnë ndarjen e tillë të mjeteve për sigurimin e kontratave në përgjithësi dhe kontratës së shitjes në veçanti.

Vet emri i tyre tregon që ato paraqesin siguri për palët kontraktuese dhe se po të mos përmbushet

kontrata kryesore do të përmbushet mjete i sigurimit dhe shitësi do të jetë i sigurtë për kontratën e cila është lidhur në mes shitësit dhe blerësit.

Referencat

- Aliu, Abdullah “E Drejta Sendore (Pronësia)”, Prishtinë, 2006.
- Brestovci, Faik. “E Drejta e Procedurës Civile II”, Prishtinë, 2006.
- Dauti, Nerxhivane. “Kontratat”, Universiteti I Prishtinës, Prishtinë 2012.
- Galgano, Françesko. “E Drejta Private”, Tiranë, 2006.
- Gams, Andrija. “Hyrje në të Drejtën Civile”, Prishtinë, 1986.
- Gjata, Rrustem. “E Drejta Civile”, pjesa e përgjithshme, Ribotim me ndryshimet përkatëse, viti 2010.
- Gorenc, Vilim. “Bazat e së Drejtës Tregtare Statusore dhe Kontraktore”, Prishtinë, 2010.
- Kanuni i Lekë Dukagjinit, Kuvendi, Shkodër, 2001.
- Kodi Civil Austriak,
Kodi Civil i Francës,
Kodi Civil i Shqipërisë, i vitit 1929 (Kodi i Ahmet Zogut 1929).
Kodi Civil i Shqipërisë, i vitit 1994.
Komentar ZOO, Knjiga I, Beograd, 1995.
Ligji për Hipotekat, nr 2002ç4.
Ligji për Pronësinë dhe të Drejtat tjera Pronësore, i Kroacisë i vitit 1996 (Zakon o vlasništvu i drugim stvarnim pravima).
Ligji për Mardhëniet e Detyrimeve, Gazeta Zyrtare e Republikës së Kosovës, Ligji Nr.04çL-077, Nëntor 2012.
Martin Vedriš & Petar Klarić, “ Građansko Pravo”, Zagreb, 1998.
N. Gavella dhe të tjerë, “Stvarno Pravo”, Zagreb, 1998
Nerxhivane Dauti, “ E Drejta Kontraktuese”, Praktikum, Prishtinë, 2008.
Nuni, Ardian. “E Drejta Civile”, pjesa e përgjithshme, Tiranë 2012.
Statovci, Ejup. “ E Drejta e Pengut”, Prishtinë, 1998.
Tutulani-Semini, Mariana. “E Drejta E Detyrimeve dhe e Kontratave”, Pjesa e përgjithshme, Skanderbegbooks, Tiranë 2006.
Zakon o Obaveznim Odnosima, Narodne Novine, Zagreb, 2005.

SHKELJA E TË DREJTAVE TË FËMIJËVE NË KOSOVË, USHQIMI, TË DREJTAT PËR VIZITË DHE KUFIZIM TË LIRISË, PRINDËRIT E TYRE TË NDARJES EFEKTIVE (DIVORC). DISA ASPEKTE KRAHASUESE TË RREGULLIMEVE LIGJORE NË KOSOVË DHE SHQIPËRI

Nehat IDRIZI

Gjyqtar në Gjykatën Themelore në Prishtinë. Bashkëpunëtor i jashtëm në Fakultetin Juridik në Prishtinë, i mësimit klinik nga e Drejta sendore. Doktorant në Fakultetin Juridik të Universitetit Europian të Tiranës në drejtimin – e drejta civile.

ABSTRACT

Family is the “cell” of society and the main reason of the parents bond and also their children’s’. In everyday life occurs that parents have conflicts regarding their marriage which leads to their disagreement about their marriage and consequently these problems affect their children.

In these cases children are victims, especially when it comes to their rights. And therefore they need special protection. Practice has shown that children’s rights were violated, despite the legal obligation of their parents, to care for their children, they deflectit by saying that they can’t afford it and that they are unemployed or the amount required is very high. The particular problem is not giving importance to the child-parent relationship and also not showing the parental rights over their children. Another important issue is not granting authorization from the parent who hasn’t got the right of his/her child’s care; therefore they encounter problems for the issuance of the travel document of the child.

Kosovo Law (3 article of the Law) determines the principle of protection of children’s’ rights and the responsibility of both parents. In Albania in the Family Code (3 article of the Code) are defined the duties and rights of parents. The obligation of child care regarding to their fulfillment of their basic needs is determined in both of the legislations, as well as the right to contact (visit).

Key words: *Violation of the rights, food, contact, denial of authorization, victim*

Hyrje

Fëmijët janë kategoria më e rëndësishme për familjen dhe ardhmërinë e shoqërisë të secilit shtet. Në procedurën e zgjidhjes së martesës, kur preken të drejtat e fëmijëve, parashifen masa mbrojtëse për fëmijët, me qëllim që të mbrohen të drejtat e tyre. Shtetet janë të detyruara të sigurojnë mbrojtjen e të drejtave të fëmijëve. Prindërit, kanë detyrime të shumëta ndaj fëmijëve të tyre. Të njetit dhe organet shtetërore në çështjet familjare janë të detyruara të mbrojnë interesin më të lartë të fëmijëve kur ata janë të mitur. Edhe fëmijët e lindur në bashkësi jashtëmartesore (bashkëjetesë), gëzojnë të njëjtat të drejta si fëmijët e lindur në martesë. Ushtrimi i përgjegjësisë prindërore edhe te këta fëmijë mund të bëhet me marëveshje, por në rast mosmarëveshjeje në mes partnerëve bashkëjetues, vlerësimi i mënyrës së ushtrimit të saj do të bëhet nga gjykata duke marrë për bazë parimin e mbrojtjes së interesit më të lartë të fëmijës.” Mbrojtja e të drejtave të fëmijëve në Kosovë, përpos ligjeve dhe akteve tjera nënligjore tani kryesisht bëhet me Ligjin e Familjes të Kosovës (LFK), ndërsa në Shqipëri me Kodin e Familjes (KFSH). Gjithashtu edhe Konventa për të Drejtat e Fëmijës, zbatohet drejtpërsëdrejti në bazë të Kushtetutës së Kosovës. Në praktikë, ndodhin edhe dështime në rastet e sigurimit të të drejtave të fëmijëve me rastin e shkurorëzimit të prindërve siç janë: e drejta e ushqimisë, kontaktit dhe lëvizjes së lirë. Në këto raste shkelen dispozitat ligjore si dhe standardet ndërkombëtare për të drejtat e fëmijës. Ruajtja e martesës, është e varur shumë nga lindja e fëmijëve sepse te çiftet bashkëshortore ku nuk ka fëmijë vullneti për ta ruajtur martesën është më i vogël.

Qëllimi

Qëllimi i këtij punimi është paraqitja e rasteve të cënimit të të drejtave të fëmijëve me rastin e zgjidhjes së martesës të prindërve të tyre të garantuara me Konventën për të Drejtat e Fëmijës dhe legjislacionin vendor. Në praktikë paraqiten raste kur fëmijëve u cenohen të drejtat e tyre në ushqimi, kontakt (vizitë) dhe lirinë e lëvizje. Prindërit edhe pse kanë detyrim ligjor që t'i përmbushin këto të drejta, ata i shmangen këtij detyrimi, duke u arsyetuar me atë, se nuk kanë mundësi për ta paguar ushqimin, se janë të papunësuar apo se shuma e kërkuar, është e lartë. Te rastet e zgjidhjes së martesës fëmijët janë ata që pësojnë më së shumti duke u izoluar nga rethi shoqëror. Aspektet krahasuese në mes të këtyre dy legjislacioneve janë trajtuar kryesisht lidhur me të drejtat e fëmijëve dhe

detyrimet ligjore të prindërve në raport me fëmijët e tyre

Metodologjia e punimit

Në këtë punim janë përdorur metoda e analizës dhe janë analizuar rastet e ndryshme nga praktika gjyqësore lidhur me cënimin e këtyre të drejtave dhe mospërmbushjen e detyrimit ligjor nga ana e prindërve në raport me fëmijët. Gjithashtu në punim është përdorë edhe metoda komparative, duke krahasuar normat e Ligjit për Familjen në Kosovë dhe të Kodit të Familjes në Shqipëri.

Gjithashtu ka gjetur vend edhe metoda normative duke bërë analizën e dispozitave të LFK, KFSH dhe të Konventës për të Drejtat e Fëmijës. Po kështu është bërë karahsimi i disa neneve të LFK dhe KFSH, duke gjetur pikat e përbashkëta dhe diferencat në mes tyre.

Pyetja kërkimore dhe hipotezat

Pas zgjidhjes së martesës shtrohen disa pyetje: Prindi që obligohet për pagesën e alimentacionit a e përmbushë këtë detyrim ndaj fëmijës? A realizohet kontakti i fëmijës me prindin, i cili nuk e ushtron të drejtën prindore? A kanë pengesa fëmijët të lëvizin lirshëm jashtë vendit? A mund të gjinden mekanizma të përshtatshme dhe efikas që prindërit t'i përmbushin këto detyrime ligjore ndaj tyre? Gjykatat a kanë arritur që me rastin e zgjidhjes së martesës t'i mbrojnë të drejtat ligjore të fëmijëve ?

Kontributi i punimit

Punimi në këtë temë do të jetë një kontribut me rëndësi në fushën e së drejtës të fëmijëve dhe të drejtës familjare. Po ashtu, punimi do jetë një paralajmërim për gjyqësorin e Kosovës se, duhet angazhuar më tepër në drejtim të realizimit të drejtave të fëmijëve sepse, praktika ka treguar, se atyre u cenohen të drejtat ligjore me rastin e zgjidhjes së martesës së prindërve të tyre e që kanë të bëjnë me ushqimin, kontaktin (vizitën) dhe lirinë e lëvizjes. Gjithashtu punimi do të jetë një kontribut edhe për studentët dhe institucionet dhe shoqatat që merren me të drejtat e fëmijëve.

Rishikimi i literaturës

Gjatë punimit janë përdorur burimet parësore si :Konventat Ndërkombëtare që kanë të bëjnë me

të drejtat e fëmijëve dhe të drejtat e njeriut si dhe Ligjet vendore dhe ato të Shqipërisë. Në punim janë shfrytëzuar edhe burimet dytësore, vepra të autorëve të ndryshëm si dhe vendimet gjyqësore.

Konkluzionet

Nga hulumtimi praktik i rasteve të shkurorëzimit e që kanë të bëjnë me cenimin e të drejtave të fëmijëve në ushqimi, kontakt (vizitë) dhe kufizimi i lirisë së lëvizjes, shihet moskujdesi i prindërve ndaj fëmijëve të tyre. E drejta në ushqimi dhe ai i kontakt të fëmijëve, të cilët jetojnë të ndarë nga prindërit e tyre, apo vetëm me njërin prind, kanë për qëllim mbrojtjen e shëndetit dhe mirëqenies së tyre. Përkundër detyrimit ligjor të prindërve që fëmijëve të tyre t'u sigurojnë kushte normale për jetëse gjegjësisht të paguajnë ushqimin, në disa raste, ata i shmangen këtij detyrimi. Me rastin e shkurorëzimit në të shumten e rasteve fëmijët e mitur u besohen në ruajtje, kujdes dhe edukim nënave, e më pak baballarëve. Nga rastet praktike gjyqësore, të analizuar në këto punim, shihet se numri i prindërve që detyrohen të paguajnë ushqimin për fëmijët e tyre, është i vogël e kur kësaj i shtojmë edhe atë se edhe nga ky numër përsëri disa prindër i ikin pagesës së ushqimisë dhe me këtë rast rrezikojnë shëndetin dhe mirëqenien e fëmijëve. Ashtu sikur e drejta e ushqimisë edhe e drejta në kontakt (vizitë) fëmijëve u cenohet por në këto raste nga ana e prindit të cilit i është besuar në përkujdesje fëmija. Nga rastet e paraqitura të drejtat e fëmijëve cenohen nga prindërit që nuk i kanë në përkujdesje ata sa i përket të drejtës së ushqimisë, ndërsa sa i përket të drejtës së kontaktit nga prindi, i cili jeton me fëmijën. Gjithashtu, edhe pse në numër më të vogël, edhe rastet e mosdhënies së pëlqimit nga ana e prindit për nxjerjen e dokumenteve të udhëtimit apo daljes jashtë vendit të fëmijës, është prezent, me këtë cenohet e drejta e lëvizjes së lirë të fëmijës. Nga rastet e analizuar rrjedh se, këto veprime të prindërve, ndaj fëmijëve kryesisht bëhen për shkak të përkeqësimit të raporteve në mes tyre.

Referencat

- Gashi H & Aliu A & Vokshi A, Komentari, Ligji për Familjen i Kosovës, Prishtinë, 2012
Konventa Evropiane për të Drejtat dhe Liritë Themelore të Njeriut,
Konventa për të Drejtat e Fëmijës, date 20 nëntor 1989
Konventës për Eliminimin e të Gjitha Formave të Diskriminimit Kundër Grave, dt 18 dhjetor 1979
Kushtetuta e Republikës së Kosovës, Prishtinë, 2008

- Kushtetuta e Republikës së Shqipërisë, Tiranë, 1998.
Lamçe J & Lamçe Y., Kuptimi I Institutit të Bashkëjetesës në Legjislacionin Shqiptar, Parimi i Heteroseksualitetit si Kufizim që bie ndesh me Legjislacionin dhe Jurisprudencën Europiane, fq.6
Ligji Nr.02/L-17 për Shërbime Sociale dhe Familjare, Prishtinë, 2005
Ligji Nr.2004/2 për Barazi Gjinore të Kosovës, Prishtinë, 200
Ligji Nr.2004/32 për Familjen i Kosovës
Ligji nr.9062 Kodi i Familjes i Shqipërisë,
Ligji nr.03/L-212 i Punës i Kosovës,
Mandro A., E Drejta Familjar, Emal, Tiranë, 2009
Podvorica H, E Drejta Familjare, Trend, Prishtinë, 2011
Gruda Z & Nushi P, Të Drejtat e Fëmijës, Monografi për të Drejtat e Njeriut, nr.9 Prishtinë, 2005

Praktikë Gjyqësore

- Vendimi nr.158/200, dt.30.09..2010 i Gjykatës së Qarkut në Prishtinë
Vendimi nr.102/2011, dt.07.03..2011 i Gjykatës së Qarkut në Prishtinë
Vendimi nr.76/2012, dt.08.05.2012 i Gjykatës së Qarkut në Prishtinë
Vendimi nr.72/2010, dt.31.01.2012 i Gjykatës së Qarkut në Prishtinë
Vendimi nr.60/2012, dt.08.05.2012 i Gjykatës së Qarkut në Prishtinë
Vendimi nr.370/2012, dt.21.11.2012 i Gjykatës së Qarkut në Prishtinë
Vendimi nr.235/2012, dt.24.09.2012 i Gjykatës së Qarkut në Prishtinë
Vendimi nr.160/2012, dt.23.10.2012 i Gjykatës së Qarkut në Prishtinë
Vendimi nr.136/2012, dt.24.09.2012 i Gjykatës së Qarkut në Prishtinë
Vendimi nr.92/2012, dt.23.10.2012 i Gjykatës së Qarkut në Prishtinë
Vendimi nr.558/2011, dt.12.12.2011 i Gjykatës së Qarkut në Prishtinë
Vendimi nr.310/2010, dt.15.09.2010 i Gjykatës së Qarkut në Prishtinë
Vendimi nr.322/2011, dt.18.11.2011 i Gjykatës së Qarkut në Prishtinë
Vendimi nr.235/2012, dt.24.09.2012 i Gjykatës së Qarkut në Prishtinë
Vendimi nr.47/2012, dt.13.04.2012 i Gjykatës së Qarkut në Prishtinë
Vendimi nr.30/2011, dt.12.03.2012 i Gjykatës së Qarkut në Prishtinë
Vendimi nr.306/2011, dt.16.02.2011 i Gjykatës së Qarkut në Prishtinë
Vendimi nr.175/11, dt.18.05.2011 i Gjykatës së Qarkut në Prishtinë
Vendimi nr.306/2010 dt.15.09.2010 i Gjykatës së Qarkut në Prishtinë
Vendimi nr.158/2010, dt.11.07.2011 i Gjykatës së Qarkut në Prishtinë
Vendimi nr.111/2010, dt.29.07.2010 i Gjykatës së Qarkut në Prishtinë

Vendimi nr.71/2009, dt.24.09.2010 i Gjykatës së
Qarkut në Prishtinë

Vendimi nr.1543/13, dt.11.09.2013 i Gjykatës
Themelore në Prishtinë

Vendimi nr.91/13, dt.13.12.2013 i Gjykatës Themelore
në Prishtinë

Vendimi nr.2457/13 dt.22.11. 2013 i Gjykatës
Themelore në Prishtinë

Vendimi nr.523/12, dt.28.05.2013 i Gjykatës Themelore
në Prishtinë

Vendimi nr.369/13, dt.30.09.2013 i Gjykatës Themelore
në Prishtinë

Vendimi nr.72/12 dt.18.06. 2013 i Gjykatës Themelore
në Prishtinë

Vendimi nr.53/12, dt.23.10.2013 i Gjykatës Themelore
në Prishtinë

Vendimi nr.51/13 dt.17.04 2013 i Gjykatës Themelore
në Prishtinë

Vendimi nr.3089/13 dt.27.11 2013 i Gjykatës
Themelore në Prishtinë.

PARASHIKIMI I TË DREJTËS SË PARABLERJES NË DISA LIGJE DHE PRAKTIKA GJYQËSORE

Valentina MEMINI

Është pedagoge e jashtme në Universitetin Europian të Tiranës, në fushën e së drejtës Civile. Është angazhuar në mësimdhënie që në vitin 2011. Ka përfunduar studimet bachelor dhe master, në UET dhe tashmë është në përfundim të procesit doktoral.

ABSTRACT

The property relations stand at the basis of the normal development and of the consolidation of the socio-economic report in a democratic society which relies on the market economy. The property can belong to a single person or to two or more people, which is defined as co-ownership of some individuals over one or more possessions as well as legal rights over the possession or shares. The foundation of the co-ownership state is achieved by the will of some people who willingly have agreed about their contribution in the common enterprise, respective parts, the kind of shares, membership fees etc. But, joint ownership can be established without owner / s the willingness. Such a prediction is made by the Albanian legislation in the Civil Code, in the law about "The Return and the Compensation of the Property" as well as in the law "About the Traders and Trade organizations" in which the right of first refusal is provided as a form of issuing the shares due to the increase or expand of the capital. Quite often, there have been problems and lack of clarity related to the implementation of the right of first refusal or about the distinction in the definition of this right by law. These problems have been topics of discussion in our courts of law and will be at the basis of the analysis of this paper.

Key words: *Co-ownership, the right of first refusal, law, code, judicial verdict, court of law, company*

Hyrje

Një nga karakteristikat e bashkëpronësisë si formë e shfaqjes së pronësisë është e drejta e parablerjes së bashkëpronarit mbi sendin e përbashkët, ose të drejtës reale mbi sendet e paluajtshme. Si përkufizim do të thoshim se, parablerja është e drejta e bashkëpronarit të preferuar, që të marrë pjesën e sendit në bashkëpronësi me një bashkëpronar tjetër, ku ky i fundit e ka detyrim, që në rast se do të shesë këtë pjesë, t'ua drejtojë bashkëpronarëve të tij, përpara personave të tretë. Pra një nga të drejtat kryesore të bashkëpronarit është tjetërsimi i pjesës takuese në bashkëpronësi, por kjo e drejtë nuk është e pakufizuar [Nuni, Hasneziri, 2010 pg.177]. E drejta e parablerjes ushtrohet vetëm kur sendi është i paluajtshëm dhe jo për sendet e luajtshme, tjetërsimi duhet të bëhet me kundërshtpërbllim dhe kundrejt personave të tretë jashtë mardhënies së bashkëpronësisë. I ndryshëm është rasti i respektimit të së drejtës së parablerjes të parashikuar në ligje të tjera si psh në ligjin “Për kthimin dhe kompensimin e pronave”. E drejta e parablerjes është parashikuar edhe në ligjin “Për tregëtarët dhe shoqëritë tregëtare” në nenin 73, 120 dhe 174. Rregullat që zbatohen në emetimin e aksioneve do të mbahen parasysh sipas ligjit për obligacionet edhe për respektimin e të drejtës së parablerjes së obligacionit. Një rregull i përgjithshëm është se e drejta e parablerjes duhet të rregjistrohet në regjistrat e pasurive të paluajtshme [Ligji Nr. 33/2012” për regjistrimin e pasurive të paluajtshme”], për vetë rendësinë që mbart kjo e drejtë dhe mbi të gjitha iu referohet sendeve të paluajtshme, si tokës bujqësore ashtu dhe objekteve të ndërtuar mbi të [Maho 2009,pg 88].

Vështrim historik mbi institutin e të drejtës së parablerjes

Në qoftë se do ti referoheshim historisë së lindjes të institutit të së drejtës së parablerjes, ky institut nuk ka patur këtë nocion që ka sot. E drejta e parablerjes duhej të zbatohet në pronat kufitare apo brenda familjeve të mëdha, ku në shitjen e pasurisë së paluajtshme njihej e drejta e parapëlqimit për fqinjët dhe në rast mospranimi nga këta të fundit mund të futej një i huaj. Në Kanunin e Lekë Dukagjinit është parashikuar e drejta e parablerjes dhe konkretisht në nenin 250 me titull “Pengimet e shitjes së tokës” [E Drejta Zakonore Shqiptare, 1989, pg 245]. Në kushte të barabarta për sa i përket çmimit fqinjët parapëlqeheshin para blerësve të tjerë, në rast se fqinji nuk dëshironte ta blinte sendin duhej të hiqte dorë nga e drejta e tij,

ku heqja dorë do të bëhej me anë të një deklarate me shkrim tek noteri dhe në prani të dëshmitarëve. E drejta e parablerjes është përfshirë në legjislacionin e viti 1929 [Kodi Civil i vitit 1929], për të parandaluar futjen e të huajve në bashkëpronësi, duke menduar se bashkëpronësia është krijuar, ose krijohet brenda familjes, me anë lidhesh të gjakut, me shoqi shoqin, me raporte miqësie, pra gjithmonë ka një lidhje të fortë brenda bashkëpronësisë [Benussi, 1931,pg.51]. Me anë të parashikimit të institutit të parablerjes, legjislatori i asaj kohe ka dashur të eliminojë shkaqet e grindjeve dhe mosmarëveshjeve që mund të ndodhin midis bashkëzotënuesve, duke ndaluar ose bërë më të vështirë hyrjen e te huajve në çështjet familjare të trashëgimtarëve, ose në raporte që lindin midis gjinive, miqësive të lidhura me shoqi-shoqin, njësie profesioni, pra ndalimi i futjes së një personi të huaj në gëzimin e sendit të përbashkët [Memini, 2011, pg 33]. Megjithatë këtu rregullim ka gjetur vetëm bashkëpronësia në pjesë e cila e ka origjinën nga Kodi Civil Italian dhe ai Francez dhe jo ajo në tërësi e cila kishte gjetur mbështetjen e vet në kuptimin gjerman të vjetër mbi bashkëpronësinë sidomos të familjeve bujqësore [Nathanaili, 1974]. Pothuajse e njëjta gjë është parashikuar sot në legjislacionin italian edhe në bashkëpronësinë trashëgimore : bashkëtrashëgimtari mund ta shesë kuotën e tij, por përpara se t'ia shesë të tjerëve, ai duhet t'ia ofrojë bashkëtrashëgimtarëve të tjerë, ... [Galgano, 2006, pg. 985].

Parablerja si një institut i të drejtës civile ka vazhduar edhe përgjatë viteve `45- `90 , Dekreti mbi pronësinë në vitet `50 kishte parashikuar të drejtën e parablerjes [Dekreti “Mbi Pronësinë”,1956]. Praktika gjyqësore e kohës në vendimet e saj është mbështetur në nenin 78 dhe 79 të këtij Dekreti [Vendim i Gjykatës së Lartë, 1979]. Ky institut është parashikuar në Kodin Civil të vitit 1981 në nenin 84.

Instituti i parablerjes sipas Kodit Civil, ligjeve të tjera dhe praktika gjyqësore

1. Në interpretim të n. 204 të Kodit Civil [Kodi Civil i Republikës së Shqipërisë, 2010], shohim se duhet të plotësohen disa kushte që të jemi përpara institutit të parablerjes si: a) ekzistenca e një sendi të paluajtshëm, pasi nuk ka një kusht të tillë mbi sendet e luajtshme dhe kjo për vetë natyrën dhe karakteristikat që paraqesin sendet e luajtshme; b) ky send i paluajtshëm duhet të shitet, pra të jetë me shpërbllim; c) shitja ose tjetërsimi duhet që t' i bëhen një personi jashtë rrethit të bashkëpronarëve, pasi nuk ekziston parablerja midis bashkëpronarëve. Rasti i praktikës gjyqësore të ardhur përpara gjykatës së apelit për rigjykim me

paditës J.H. dhe të paditur A.Gj.dhe Zh.H. dhe me objekt Konstatimi i pavlefshmerise se kontrates se shitblerjes... [Vendim Nr 2206/2012,Gjykata e Apelit Tiranë]. Pra kjo shitje ka sjellë thjesht ndryshimin e raporteve të bashkëpronësisë midis bashkëpronarëve, të cilin ligji nuk e ndalon. Me anë të këtij veprimi juridik e paditura ka ushtruar të drejtën e disponimit të pjesës së saj takuese, që ligji jo vetëm nuk ia ndalon, por përkundrazi ia lejon shprehimisht, pa iu nënshtuar rregullave të nenit 204 të këtij Kodi në të cilin është parashikuar e drejta e parablerjes, pasi tjetërsimi është bërë brenda rrethit të bashkëpronarëve duke u ndryshuar vetëm raportet e bashkëpronësisë si dhe duke mos cënuar pjesën e bashkëpronarit tjetër që përkon me paditësin. Ky konkluzion është mbështetur edhe në vendimin unifikues të KBGjL [Vendimi Nr. 9/2002, Kolegjet e Bashkuara të Gj L].

2. E drejta e parablerjes gjen vënd dhe në ligje të tjera por në një kuptim tjetër, për faktin se këtu nuk ekziston një formë bashkëpronësie, por rregullim i situatave të lindura në një kohë më të hershme në lidhje me shpronësimet, konfiskimet e v. `44-`90. Një nga këto ligje që parashikon të drejtën e parablerjes është ai “Për kthimin dhe kompesimin e pronave” me ndryshimet përkatëse në vite në n. 21 [Ligji Nr.7698/1993], dhe në n.14, [Ligji Nr. 9235, datë 29.7.2004] . Gjykata Kushtetuse me të drejtë ka arsyetuar se, e drejta e parablerjes është një e drejtë parimore e ish-pronarëve të truallit mbi të cilin ndodhet objekti që i nënshtrohet privatizimit dhe, si mënyrë fitimi e pronës së rregulluar me ligj, përbën një të drejtë kushtetuese të pacënueshme, e cila nuk mund të mohohet jashtë vullnetit të ish-pronarit, pavarësisht nga pjesa që i takon në privatizim [Vendimi Nr.7/1998, Gjykata Kushtetuse].

3. Ajo që ka përbërë problem në lidhje me të drejtën e parablerjes në bashkëpronësinë e ardhur nga trashëgimia, ka qënë pjesë e praktikës gjyqësore në të cilën u shtrua për zgjidhje dhe unifikim, se, a mund të dhurohej e drejta e parablerjes me anë të një kontrate dhurimi për vetë karakteristikat që paraqiste kjo kontratë, ku me anë të saj mund të kalonte vetëm një send ose të drejta reale, dhe tjetra se, a mund të përbëjë e drejta e parablerjes së pasurisë të kthyer me anë të ligjit për kthimin dhe kompesimin e pronës, të drejtë reale ?...

Në rastin e praktikës gjyqësore në shqyrtim kemi të bëjme me një pasuri të tashme të dhurueses [Vendimi Nr. 23/2002, Kolegjet e Bashkuara të GjL]. Kjo pasuri ka ekzistuar që në kohën e çeljes së trashëgimisë dhe është bërë efektive pas hyrjes në fuqi të Ligjit nr.7968/1993, në bazë të cilit është marrë vendimi i Komisionit të Pronave. Në konceptin që na jep ligji, kontrata e dhurimit konsiderohet si kontratë reale,

që quhet e lidhur në çastin e dorëzimit të sendit dhe se, rasti i vetëm që kontrata e dhurimit mund të konsiderohet jo reale, por konsensuale, është kur njëri nga bashkëpronarët i dhuron tjetrit pjesën ideale të sendit në bashkëpronësi.

4. Në shoqëritë tregëtare, pavarësisht llojit të tyre, bashkëpronësia është baza nga e cila mer jetë aktiviteti tregëtar, pra një bashkëpronësi e krijuar në një mënyrë vullnetare, ku e drejta e parablerjes është parashikuar vetëm për aksionet në shoqëritë aksionare [Bachner, Schuster, Einner, 2004,pg.71], si dhe statuti i kësaj shoqërie dhe shoqërive me përgjigjësi të kufizuar mund të parashikojë të drejtën e parablerjes [Ligji Nr. 9901/2008]. Në respektim të së drejtës së parablerjes është se kapitali (aksioni) mbetet pronë e themeluesve të shoqërisë aksionere të cilët një veprim të tillë e kanë parashikuar në statutin e themelimit të shoqërisë, si një formë të emetimit të aksioneve nën prizmin e ritjes ose të zmadhimit të kapitalit. Në rastin në vijim i cili ka ardhur për zgjidhje pranë Gj.L arrijmë në konkluzionin se, veprimet juridike të shitjes së kuotave që përfaqësojnë sipërfaqet e truallit të objekteve, truall për të cilin u është njohur pronësia me vendimet nr.X/1996 të K.K.K.P. Tiranë dhe me këto vendime u është njohur e drejta e parablerjes së objekteve të ndërtuara mbi truallin e njohur, janë të pavlefshme juridikisht. Një veprim juridikisht i pavlefshëm nuk sjell pasoja dhe për rjedhim palët kthehen në gjendjen e mëparshme [Vendimi Nr. 416/2013, Kolegji Civil i GjL]. Edhe në rastin tjetër të praktikës gjyqësore arrijmë në konkluzionin se, mosrespektimi i të drejtës së parablerjes së aksioneve nga ana e administratorëve të Shoqërisë “Vefa në administrim” sjell si pasojë që aktet administrative të marra nga këta administratorë për shitjen 100% të aksioneve të jenë në kundërshtim me dispozitat urdhëruese të ligjit [Vendimi Nr. 251/2011 Kolegji Civil i GjL]. E drejta e parablerjes është parashikuar edhe në ligjin e obligacioneve, ku emetimi i obligacioneve mund të konvertohet në aksion të shoqërisë [Ligji Nr. 10158/2009].

Konkluzione

Instituti i të drejtës së parablerjes nuk ka patur këtë nocion që ka sot dhe për më tepër ka qënë i shtrirë në respektim të pronave kufitare apo brenda familjeve të mëdha, apo e drejta e parapëlqimit për fqinjët, e ngjashme me institutin e parablerjes. Një të drejtë të tillë e gjejmë në Kanunin e Lekë Dukagjinit, në legjislacionin e Zogut, në Kodin Civil të vitit 1981, si dhe vazhdon të ketë një rëndësi të madhe edhe sot, e parashikuar si në Kodin Civil ashtu dhe në ligje të tjera. E drejta e parablerjes ushtrohet vetëm kur

sendi është i paluajjtshëm, tjetërsimi duhet të bëhet me kundërshtpërblim dhe kundrejt personave të tretë jashtë mardhënies së bashkëpronësisë. E drejta e parablerjes në ligjin për kompensimin e pronave ish-pronarëve, parashikon se objekti mbi pronën e njohur ose të kthyer, mund të blihet me anë të së drejtës së parablerjes nga ish-pronari i tokës. Në kuptimin e së drejtës tregtare, aksioni/kuota nuk është gjë tjetër veçse tërësia e të drejtave të cilat përbëjnë interesin ekonomik të aksionerit/ortakut në një shoqëri tregtare. Veprimet juridike, të shitjes së kuotave/aksioneve që përfaqësojnë sipërfaqet e truallit të objekteve, truall për të cilin është njohur pronësia me ligj si dhe është njohur dhe e drejta e parablerjes së objekteve të ndërtuara mbi truallin, do të jenë të pavlefshme juridikisht, kur për to nuk është respektuar e drejta e parablerjes.

Referencat

- Nuni Ardian, Hasneziri Luan, E drejta civile II, (Pronësia), Tiranë, 2010;
- Galgano Francesco, E Drejta Private, Luarasi, Tiranë, 2006;
- Maho Besnik, Fitimi i Pronësisë mbi Pasuritë e Paluajjtshme, UET-PRES, Tiranë, 2009;
- Benussi Baltasar, Komentari i Kodit Civil, Botim i Ministrisë së Drejtësisë, Tiranë, 1931;
- Memini Valentina, Instituti i bashkëpronësisë dhe problemet që kanë lindur në praktikën gjyqësore shqipëtare, Diploma e MSh, UET, Tiranë, 2011;
- Nathanaili Andrea, Mbi disa probleme të bashkëpronësisë, Tribuna Juridike, Nr.60, Viti X i botimit, Tiranë, 1974;
- Thomas Bachner, Edmund-Philipp Schuster, Martin Einner, Ligji i Ri Shqipëtar për Shoqëritë Tregëtare, Interpretuar Sipas Burimeve të tij në të Drejtën Evropiane, Programi CARDS 2004 i Bashkimit Evropian për Shqipërinë;
- E Drejta Zakonore Shqiptare, Kanuni i Lekë Dukagjinit, Mbledhur dhe kodifikuar nga Shtjefën K. Gjeçovi, Akademia e shkencave e RPS të Shqipërisë, Tiranë 1989;
- Kodi Civil i vitit 1929, i kohës së Zogut, Alb Juris, Tiranë;
- Kodi Civil i Republikës Popullore Socialiste të Shqipërisë, Drejtësia Popullore Nr.3, Tiranë, 1981;
- Kodi Civil i Republikës së Shqipërisë, 2010;
- Ligji Nr. 33/2012” Për regjistrimin e pasurive të paluajjtshme”;
- Ligji Nr.9889, datë 20.3.2008 “Për përcaktimin e formës dhe të strukturës së formulës së privatizimit të shoqërisë anonime “Operatori i sistemit të shpërndarjes”;
- Ligji Nr. 7698, datë 15.4.1993 “Për kthimin dhe kompensimin e pronave ish-pronarëve” i ndryshuar;
- Ligji Nr. 9235, datë 29.7.2004, “Për kthimin dhe kompensimin e pronës”;
- Ligji nr.7512, datë 10.08.1991 “Për sanksionimin dhe mbrojtjen e prinës private, të nismës së lirë, të veprimtarive private të pavarura dhe privatizimit”;
- Ligji Nr.7748, datë 29.07.1993 “Për statusin e ish të përndjekurve dhe të persektuarve politikë nga sistemi komunist, ndryshuar me ligjin nr. 7771;
- Ligji Nr. 9901 datë 14.04.2008 “Për tregëtarët dhe shoqëritë tregëtare”;
- Ligji Nr. 7638, datë 19.11.1992, “Për shoqëritë tregëtare”;
- Ligji Nr. 10158 datë 15.10.2009, “Për obligacionet e shoqërive aksionare dhe të qeverisë vendore”;
- Dekreti “Mbi Pronësinë”, 1956;
- Vendimi Nr.7, datë 1.4.1998, Gjykata Kushtetuese;
- Vendim i Gjykatës së Lartë, dt. 10.3.1979, Udhëzime dhe vendime të Gjykatës së Lartë të RPSSH, 8 Nëntori, Tiranë 1989;
- Vendimi Nr. 9, datë 16.01.2002, Kolegjet e Bashkuara të Gjykatës së Lartë;
- Vendimi Nr. 23 datë 01.04.2002, Kolegjet e Bashkuara të Gjykatës së Lartë;
- Vendimi Nr.83, datë 21.01.1997 Kolegji Civil i Gjykatës së Kasacionit;
- Vendimi Nr. 416, 09.07.2013, Kolegji Civil i Gjykatës së Lartë;
- Vendimi Nr. 251 datë 17.05.2011, Kolegji Civil i Gjykatës së Lartë;
- Vendim Nr 2206, dt. 27.09.2012, Gjykata e Apelit Tiranë;

TË DREJTAT E AKSIONERËVE NË KORPORATAT ME PRONËSI TË FRAGMENTARIZUAR

Viola TANTO

Është aktualisht doktorante në vitin e parë për shkencë juridike, profili e Drejtë Biznesi, UET. Ka mbaruar studimet në Fakultetin e Drejtësisë, UT në vitin 2009, më pas (në 2011-2013) studimet master (Msc) pranë UET, me rezultate të shkëlqyera. Punon në Ministrinë e Financave, Drejtoria e Legjislacionit.

ABSTRACT

Corporate governance is a multidimensional concept. Social environment, economic and political policies play an important role in the quality of “corporate performance”. This paper examines the impact of regulatory and legal enforcement by commercial companies (corporate) and the main problems associated with corporate governance.

Over the years, during the development of the corporations, in the attempt to be perfect, we have encountered a series of problems, which in some way impede the process of generating values. One of the main problems, which relates to the rights of shareholders is the agency conflict. It appears in cases of separation of ownership from the control of the society, as a characteristic of modern capitalism. Separation of ownership from control may be considered the result of a historical process. This process will be analyzed in the Albanian reality, having focus also, on the evolution of corporations in the United States, as an example of success. The rights of shareholders in corporations with fragmented ownership, especially political rights, such as the right to vote or the right to appoint/dismissal the members of corporate governing bodies are a central element of my analysis. Shareholders face great difficulty to change the core of the management of a company, where the main obstacles, mainly are translated into higher costs, uncertainty management turnover or temporary changes within the Council of Administration. The main problem associated with corporate governance is the evidence of a strong link between ownership (shareholders) and control (managers). Facilitating corporate governance and maintaining the balance between the rights of shareholders and the members of governing bodies can be accomplished through:

1. Activism of institutional investors or the minority shareholders (normative interference);
2. Mediation of an independent entity which deals with the collection of voting proxies or passively collects them (along with instructions for voting) should be provided in the statute of the company;
3. Facilitating the remote voting.

The strategy used by corporations in developed countries in the world is encouraging executive agencies to self-regulate their behavior, ending some manipulative behaviors and make efforts to extend the shareholder franchise, because the right decisions come from the experiences; experience comes from wrong choices.

Keywords: *corporate governance, political rights of shareholders, division of ownership from control, governing bodies, performance.*

Hyrje

Në shekullin e XV, në Britaninë e Madhe filloi të përdorej termi “Governance” që nënkuptonte urtësi dhe përgjegjësi. Të drejtosh me përgjegjësi dhe mençuri, si një “trup” të vetëm, duke nxjerrë në pah vlerat më të mira të shoqërisë, është synimi kryesor i cili duhet ndjekur. Dhe vendimet për mirëqeverisjen e korporatave do të lehtësoheshin shumë, nëqoftë se do t'i referoheshim citatit të Roy O. Disney: “Nuk është e vështirë të marrësh vendime, kur di se cilat janë vlerat e tua”. Me kalimin e viteve dhe zhvillimet e vullshme ekonomiko-sociale, në tentativën për t'u përsosur, kemi hasur gjatë historisë së zhvillimit të korporatave një sërë problemesh, që në një farë mënyre e pengojnë procesin e gjenerimit të vlerave. Një nga problemet kryesorë, i cili lidhet me të drejtat e aksionarëve është konflikti i agjencisë, i shfaqur në momentet e ndarjes së pronësisë nga kontrolli i shoqërisë, karakteristikë e kapitalizmit modern. Ndarja e pronësisë nga kontrolli mund të konsiderohet rezultati i një procesi historik. Vullneti i pronarëve u forcua nga perspektiva e rritjes së pasurisë së tyre, edhe pse bashkëpunimi me menaxherët ka bërë që ata të humbasin fuqinë për të marrë vendime. Çmimi për t'u paguar është heqja dorë nga mundësia për të vendosur e aksionarëve, secili për llogari të vet, dhe për të kaluar në përmbushjen e “misionit” të maksimizimit të fitimit në shoqëri.

Duke hasur në praktikë këto problematika, qëllimi i këtij punimi konsiston në:

- Analizë e problematikave të krijuara nga mosndarja e pronësisë nga kontrolli i korporatave, apo edhe ato të krijuara nga mosaktivizmi i aksionarëve residualë (sleeping partners).
- Analiza e të drejtave të aksionarëve (e drejta e votës) në një korporatë me pronësi të fragmentarizuar (prirje e rritjes së numrit të aksionarëve të cilët zotërojnë një përqindje shumë të vogël të aksioneve në raport me totalin).
- Evidentimi i mënyrave të cilat çojnë në një përmirësim të ndjeshëm të qeverisjes së korporatave, duke parë dhe analizuar shembullin e korporatave amerikane. Gjatë kësaj analize do të evidentojmë edhe pengesat që hasen gjatë tentativës për një qeverisje me synim maksimizimin e fitimit.

Pyetja kërkimore dhe hipoteza

Referuar edhe qëllimit të këtij punimi, pyetja kërkimore kryesore që shtrohet është se cilat janë problematikat

në qeverisjen e korporatave, me fokus të veçantë ato që lidhen me të drejtat e aksionarëve dhe mënyrat e përmirësimit të tyre. Në funksion të pyetjes kryesore do të jenë dhe nënpyetjet e tjera, si p.sh cilat janë pengesat e aktivizmit aksionar, cilat janë mënyrat të cilat minimizojnë ndërhyrjen e pronësisë tek kontrolli i shoqërisë, në një situatë të rritjes së numrit të aksionarëve të vegjël ose në minorancë.

Në përfundim të kësaj analize synojmë të konkludojmë që problematika kryesore që shoqëron qeverisjen e korporatave shqiptare është mosndarja e pronësisë nga kontrolli dhe pamundësia e aksionarëve në minorancë për të marrë pjesë në kontrollin e veprimtarisë së menaxherëve. Gjithashtu mendojmë se nëse do të ndëmerren disa hapa të tillë si:

- Aktivizmi i subjekteve të tilla, si investitorët institucionalë ose aksionarë të minorancës mund të bëhet më pak i vështirë duke ndërhyrë në planin normativ;
- Një subjekt i pavarur i cili ndërmjetëson ose merret me mbledhjen e prokurave të votimit ose i grumbullon ato pasivisht (së bashku me udhëzimin/instrukcionet për votim) duhet të jetë e parashikuar zyrtarisht në statutin e çdo shoqërie (me shpenzimet e kësaj të fundit);
- Lehtësimi i votimit në distancë do të rriste pjesëmarrjen e minorancave aksionare. Atëherë, cilët do të lehtësohej mirëqeverisja e korporatave dhe ruajtja e një balance ndërmjet të drejtave të aksionarëve dhe anëtarëve të organeve drejtuese .

Metodologjia e punimit

Metodologjia e përdorur në këtë punim është metodologjia cilësore, e cila konsiston në analizë dhe interpretim të legjislacionit, doktrinës dhe burimeve dytësore (Berle dhe Means, Velasco, K. Arrow, S. Bainbridge, L. Bebchuck, E. Fama, P. Di Toro etj). Ky punim përfshin gjithashtu edhe metoda krahasuese mbi aspekte specifike, duke u bazuar në parimin metodologjik kryesor në krahasimin ligjor, që është ai i funksionalitetit.

Analiza e gjetjeve

Konflikti midis aksionarëve dhe menaxherëve (i përfaqësuar v. përfaqësues). Në SHBA, tre ishin format e reagimit të aksionarëve: a) shitja e aksioneve- “Vote with their feet”; b) mbajtja e aksioneve , duke thënë pakënaqësitë dhe shqetësimet- “Voice”; c) Mbajtja e aksioneve duke qenë pasivë.

Shpeshësia e rasteve të të qënurit pasiv sillte këto karakteristika:

1. Dëluimi progresiv i aksioneve të themeluesve
2. Rritje e numrit të aksionerëve residualë (sleeping partners)
3. Vështirësi monitorimi të aksionarëve kryesorë
4. Autonomi e administratorëve
5. Autonomi e organeve menaxhuese, sidomos lidhur me investimet
6. Diversifikim i pjesëmarrjes në shoqëri

Vështirësia e ndryshimit të bërthamës së drejtimit të shoqërisë dhe pasiviteti i aksionarëve në minorancë lidhet edhe me:

1. Kostot e larta (sfida elektorale- challengers v. incumbents)
2. Pasiguria në qarkullimin e drejtimit (bindja e aksionarëve)
3. Ndryshimet e përkohshme në Këshillin e Administrimit (afati i mandateve)

Një nga mënyrat e rritjes e të drejtave të aksionarëve në minorancë është ajo nëpërmjet ndërhyrjes së investitorëve institucionalë. Qeverisja e korporatave „udhëton nëpër botë”. Investitorët institucionalë janë kanale për promovimin e qeverisjes së korporatave. Ata “eksportojnë” qeverisje të mirë të korporatave dhe shteti i origjinës të investitorit dhe kompanisë në të cilin investohet kanë ndikim në aktivitetet aksionare. Konstatohet se SHBA-të janë shteti me përqindjen më të lartë të pronësisë institucionale – mesatarisht 57,8%, pasuar nga Kanadaja, Suedia dhe Britania. Nga studimet kanë rezultuar se ndryshimet në pronësinë institucionale të kompanisë ndikojnë pozitivisht mbi qeverisjen e korporatave tek kompanitë.

Në realitetin shqiptar të korporatave vihen re se:

- Ekzistojnë tregje të pazhvilluara financiare (kjo bën që bankat të jenë burimi kryesor i financimit).
- Reformat ligjore kanë sjellë akte ligjore të standardeve të larta, ndërkohë që sistemi gjyqësor është gjendur i papërgatitur për shkak të mungesës së përvojës, mungesës së trajnimit të vazhdueshëm dhe burimeve të pamjaftueshme.
- Përveç mbrojtjes së dobët të investitorëve, sidomos të aksionerëve të pakicës, pengesa të tjera për financimin e kapitalit janë edhe informacioni jo i besueshëm financiar si dhe kërkesat jo të forta ligjore për transparencë financiare.
- Kuadri ligjor i qeverisjes së korporatave në Shqipëri është një ndërthurje e dy modeleve të

ndikimit të qeverisjes së korporatave (modelit të ndikimit të jashtëm dhe atij të brendshëm-model hibrid).

- Asimetritë e informacionit, integriteti i pasqyrave financiare dhe praktika të ndryshme të qeverisjes së korporatave, të ndërthurura me mungesën e njohurisë dhe përvojës në qeverisjen e korporatave, mund të kenë efekt të kundërt mbi zhvillimin e tregut financiar.
- Cilësia e publikimit të informacionit financiar, struktura e pronësisë, si dhe një mjedis i shëndetshëm ligjor kanë ndikim kumulativ mbi funksionimin e tregut të kapitaleve.
- Sipërmarrjet shqiptare janë kryesisht sipërmarrje familjare me strukturë tejet të përqendruar të pronësisë, numër shumë të vogël punonjësish dhe normë të ulët të zgjerimit të aktivitetit. Në mungesë të një tregu funksional të kapitalit, SME-të e financojnë veprimtarinë kryesisht nëpërmjet burimeve të brendshme (informale) dhe kredive bankare. Këta faktorë, nuk krijojnë nxitje të mjaftueshme për prodhimin e raporteve financiare cilësore nga pronarët, duke mbajtur larg ndërkohë investitorët për shkak të kostove të larta të investimit (Raport i BSH, 2013).

Sipas pjesës tjetër të doktrinës (Berle dhe Means (1932)), kritikë të aktivizmit aksionar, argumentohet se problemi i vërtetë nuk qëndron në koston e agjencisë, por në kontrastin ndërmjet përgjegjësisë/llogaridhënies dhe diskrecionit të drejtuesve të korporatës. Sipas tyre, mekanizmat e llogaridhënies “duhet të jenë në gjendje të korrigjojnë gabime, por nuk duhet të jenë të tilla që të shkatërrojnë vlerat e vërteta të autoritetit.

Një nga llojet e këtyre mekanizmave është parashikimi i instrumenave kontrollues në kodet e qeverisjes së korporatave p.sh në Model Bussines Corporation Act (MBCA), vlerësimi i veprimeve të administratorëve (detyrimeve fiduciare) do të bëhet mbi bazën e një rregulli i cili teston sesi do të vepronë një njëri i zakonshëm, me kujdesin e një personi të zakonshëm, në një pozicion të njëjtë, në rrethana të ngjashme dhe në një mënyrë të arsyeshme që ai beson se është duke vepruar në interesin më të mirë të korporatës.

Mënyra e dytë konsiston në ato që quhen Outsider systems/ marked-oriented system- sistemi me bazë tregu, i cili shërben për vlerësim performance.

Ndërsa sipas Velasco, nëse qartësia e ligjit në lidhje me rolin e drejtorit është një “aset”, pasiguria e tij në lidhje me rolin e aksionerit është një pengesë, dhe mosbalancimi mes këtyre dy përcaktimeve ka çuar në margjinalizimin e aksionerit.

Konkluzionet

Problematika kryesore që shoqëron qeverisjen e korporatave është evidentimi i një lidhjeje të fortë midis pronësisë (aksionarëve) dhe kontrollit (menaxherëve), deri në njehsim të këtyre dy pozicioneve.

Rritja e aktivizmit aksionar kontribuon në intensitetin e debateve lidhur me zgjerimin e të drejtave të aksionarëve në minorancë.

Lehtësimi i mirëqeverisjes së korporatave dhe ruajtja e balancës ndërmjet të drejtave të aksionarëve dhe anëtarëve të organeve drejtuese mund të realizohet nëpërmjet:

1. Aktivizmit të subjekteve të tilla, si investitorët institucionalë ose aksionarët e minorancës (ndërhyrje në planin normativ);
2. Ndërmjetësimi i një subjekti të pavarur i cili merret me mbledhjen e prokurave të votimit ose i grumbullon ato pasivisht (së bashku me udhëzimin/instruksonet për votim) duhet të jetë e parashikuar në statutin e çdo shoqërie (me shpenzimet e kësaj të fundit));
3. Lehtësimi i votimit në distancë do të rriste pjesëmarrjen e minorancave aksionare

Megjithatë, nxitja e organeve ekzekutive të korporatave të vetë-rregullojnë sjelljen e tyre, duke i dhënë fund disa sjelljeve manipuluese, mbetet një nga mënyrat më efikente.

Referencat

- Allen W.T. et al.(2002), *The Great Takeover Debate: A Meditation on Bridging the Conceptual Divide*, 69 U. Chi. L. Rev. 1067, 1072.
- Arrow K.J. (1974), *The Limits of Organization*: Fels Center of Government, New York.
- Bainbridge S. M.(2005), *Shareholder Activism and Institutional Investors*: UCLA School of Law, Law -Econ research paper no.05-20.
- Bebchuk L. A.(2007), *The Myth of the shareholder franchise*, Discussion, paper no. 567, Harvard Law and Economics.
- Bebchuk L. A. & Cohen A. (2005), *The Costs of Entrenched Boards*, 78 J. Fin. Econ. 409, 410.
- Bebchuk L. A. & Hart O., *Takeover Bids vs. Proxy Fights in Contests for Corporate Control 2* (Nat'l Bureau of Econ. Research, Working Paper No. 8633, 2001),

- Bebchuk L. A. et al. (2002), *The Powerful Antitakeover Force of Staggered Boards: Theory, Evidence, and Policy*, 54 Stan. L. Rev. 887, 889.
- Berle A. – Means G.C. (ed. or. 1932), *The Modern Corporation and Private Property*, Harcourt, Brace and World, New York, 1967.
- Black B. S. (1998), *Shareholder Activism and Corporate Governance in the United States*, in *The New Palgrave Dictionary Of Economics And The Law* 459.
- Black B. S. (1990), *Shareholder Passivity Reexamined*, 89 MICH. L. REV. 520.
- Di Toro, P. (2010), *Corporate Governance , Principi di comportamento per il governo delle società di capitali*, Il sole 24 ore, Milano.
- Fama E. F. (December, 1991), *Efficient Capital Markets II*, in, "The Journal of Finance", vol. 46, , pp. 1575 –1617.
- Fama E. F. (May, 1970), *Efficient Capital Markets: a review of Theory and Empirical Work*, in, "The Journal of Finance", vol. 25, pp. 383 – 417.
- Fama E. F. (January, 1965), *The Behaviour of Stock Markets Prices*, in, "Journal of Business", vol. 38, pp. 34 – 105.
- Gorezi A.(2011), *Shareholder Rights, Executive Compensation and Stakeholder Protection: a Comparative Overview of USA and chosen EU jurisdictions*, CEU ETD Press, pp. 29-91.
- Lipton M. – Rosenblum S.A. (1991), *A New System of Corporate Governance: The Quinquennial Election of Directors*, U. Chi. L. Rev., 58, pp. 187-189.
- Pajaj R., & Ferzaj R., *Kuadri ligjor dhe praktika e qeverisjes së korporatave në sektorin bankar shqiptar*, Banka e Shqipërisë, 2013.
- Reboa M. (2002), *Proprietà e controllo d'impresa. Aspetti di Corporate Governance*, Giuffrè, Milano.
- Velasco J.(2006), *The fundamental rights of the shareholder*, Notre Dame Law School Legal Studies Research, Paper no. 05-16, UC Davis Law Review, Vol.40, no.2, pp. 407-467.

Jurisprudencia

- Moran v. Household Int'l, Inc., 500 A.2d 1346, Del. 1985.
- Unocal Corp. v. Mesa Petroleum Co., 493 A.2d 946, 949 Del. 1985.
- Blasius Industries, Inc. v. Atlas Corp., Delaware Court of Chancery, 564 A.2d 651; Del. Ch. 1988.
- Unitrin, Inc. v. Am. Gen. Corp., 651 A.2d 1361, 1390 Del. 1995.
- Chesapeake Corp. v. Shore, 771 A.2d 293, 328, Del. Ch. 2000.
- Rosenfeld v. Fairchild Engine & Airplane Corp., 128 N.E.2d 291, 293 (N.Y. 1955).
- Steinberg v. Adams, 90 F. Supp. 604, 607-08 (S.D.N.Y. 1950).

SHOQËRITË TREGTARE NË SHQIPËRI: VËSHTIRËSITË E ZBATIMIT TË LIGJIT NGA AKTORËT NË TERREN

Marsidi GUPI

Ka lindur në nëntor të vitit 1989 dhe ka mbaruar ciklin e studimeve bachelor dhe master ne UET me mesatare 9.3. Aktualisht është në proces doktrature si dhe punon si jurist dhe asistent avokat te studio ligjore “Shehu” prane avokat Avni Shehut.

Edi SPAHO

Është pedagog në Universitetin European të Tiranës, në Departamentin e të Drejtës Private, që në vitin 2013. Ka përfunduar doktoraturën në fushën e të drejtës tregtare ne vitin 2010. Eshte autor/bashkëautor i disa publikimeve/artikujsh shkencor dhe pjesëmarrës në konferenca shkencore vendase dhe të huaj.

ABSTRACT

The foundation and functioning of the commercial companies based on the laws and bylaw acts have faced problems in application from actors on ground. Commercial companies founded by law, especially joint-stock companies, or so-called corporation and limited liability companies, as the most popular and widespread companies, have a general problematic issue focused in two main directions. The first direction is related to the inside functioning of the company, division of competencies, transparency of the activity, which are of the great importance not only between the members/shareholders of the company, but also related with third parties that create juridical relations with the commercial company. Taking in consideration that as a primary objective of the company is the economic earning, exist a deviation from legal criteria provided in the “Law on sole proprietor and commercial companies”, deviation which on the opinion of the actors on ground, such criteria cannot be combined with the economic earning from the activity of companies. The other direction is related with the annulable and null able decision taken by the commercial companies, as juridical action treated by Civil Code. Abusing of the company models or non declaration of insolvency as a problem of transparency bring difficulties in the application of the law on ground. National Registration Center is the main source to show were the main problems of application of the law on ground are. The information gathered by this center on the application of the “Law on sole proprietor and commercial companies” and the case law practise gathered from court decisions create a framework of the problematic issues of the application of the law on ground.

Key Words: *Commercial company, National Registration Center, shareholder, administration, insolvency.*

Hyrje

Legjislacioni që rregullon veprimtarinë e tregtarëve dhe shoqërive tregtare, duke filluar që nga regjistrimi dhe deri tek rregullimi dhe funksionimi i kësaj veprimtarie, ka kaluar në dy periudha ku për 16 vite është rregulluar nga ligji i vjetër nr. 7638 i datës 19.11.1992 dhe më pas, nga ligji i ri “Për tregtarët dhe shoqëritë tregtare” me nr.9901 datë 14.04.2008 dhe nga ligji “Për Qendrën Kombëtare të Regjistrimit” me nr.9723 i datës 3.5.2007.

Këto ndryshime ligjore kanë pasur specifikat e veta dhe ligji i ri që është në fuqi ka disa ndryshime në krahasim me ligjin e vjetër, që ka sjellë edhe disa vështirësi në aplikimin e tij, por edhe disa ndryshime të tjera që janë faktorë pozitive. Të dyja rastet përbëjnë atë lloj problematike që ndikon në veprimtarinë e aktorëve në terren dhe që sjell vështirësinë në aplikimin e ligjit.

Por ka disa indikatorë matës se ku konsistojnë këto vështirësi të aplikimit të ligjit nga aktorët në terren dhe këto janë vendimet e gjykatës për çështje tregtare, në lidhje si me funksionimin e tyre ose të degëve të tyre, por edhe të akteve në lidhje me veprimtaritë përkatëse. Por si objekt që con tek këta indikatorë është edhe vështrimi i risive që ka sjellë ligji i ri për tregtarët dhe shoqëritë tregtare në një vështrim krahasues me ligjin e vjetër.

Ky ndryshim ligjor i vitit 2008 ka sjellë edhe një ndryshim të koncepteve ligjore në lidhje me fushën e të drejtës tregtare. Ligji i vjetër konsideronte karakter tregtar atë koncept që ligji i ri e ka definuar si forma e shoqërisë tregtare, koncepte të reja të cilat kanë një impakt edhe në doktrinën e fushës të së drejtës tregtare. Tani është edhe koncepti i ri që në lidhjen me institutin e të drejtës së përparësisë në nënshkrim të emetimit të aksioneve të reja titullohet e drejta e parablerjes, i cili është përafëruar si me direktivat e Bashkimit Europian, ashtu edhe me legjislacionin bashkëkohor në fushën e të drejtës tregtare.

Rishikimi i literaturës dhe metodologjia e punimit

Kodi i procedurës civile si ligj procedural vjen në ndihmë nëpërmjet padisë si mundësi juridike për të kërkuar një të drejtë material të parashikuar në kodin civil ose në LSHT. Gjithashtu edhe ligji për QKR-në supozohet se është gjithashtu një ligj procedural që jep hallkat e procedurës sesi një shoqëri të marri zotësi juridike dhe personalitet juridik.

Ligji i ri “Për tregtarët dhe shoqëritë tregtare” nr.9901 datë 14.04.2008 dhe ligji “Për Qendrën

Kombëtare të Regjistrimit” nr.9723 i datës 3.5.2007 sollën disa risi që cuan legjislacionin tregtar në një nivel bashkëkohor. Kështu në bazë të tyre u krijua Qendra Kombëtare e Regjistrimit, e cila përfshiu në kompetencat e saj të gjithë atë veprimtari që më parë e kryente gjykata. Aksesi dhe marrja e dokumentacioneve përkatëse u thjeshtëzua, si dhe procedura për krijimin e një shoqërie tregtare shmangu burokracitë duke krijuar një akses më të thjeshtë për subjektet përkatëse. Arsyeja pse theksohet si risi kryesore krijimi i këtij institucioni është sepse, ky institucion me përmbushjen e kriterëve përkatëse i jep subjektit të sapokrijuar personalitetin e një personi juridik në një nga format përkatëse të zgjedhura nga themeluesit.

Por të gjitha këto kanë sjellë edhe një indikator matës në lidhje me vështirësinë e aplikimit të këtyre kriterëve dhe rregullave ligjore, si dhe ato problematika që do trajtohen më poshtë përfundojnë me procedime ligjore që sjellin pavlefshmërinë e veprimeve të caktuara juridike dhe faktike. Këtë e vërtetojnë më së miri edhe çështjet ligjore të marra në analizë në këtë punim si literature për të definuar problematikën ligjore.

Gjithashtu ligji për QKR ka sjellë edhe një risi të rëndësishme që mendohet të jetë pozitive në gjykimin e ekspertëve të ligjit në lidhje me mënyrat e aplikimit për regjistrimin fillestar për shoqëritë kolektive, komandite dhe ato me përgjegjësi të kufizuar. Këto lloj shoqërisë mund të regjistrohen gjithashtu duke depozituar vetëm aplikimin për regjistrim fillestar, të plotësuar me të dhënat e detyrueshme sipas këtij ligji, dokumentet e identifikimit të ortakëve dhe duke nënshkruar deklaratën e posacme për njohjen, pranimin dhe zbatimin e dispozitave ligjore në fuqi, për organizimin dhe funksionimin e llojit të shoqërisë që regjistrohet. Por një pikë në aplikimin e dispozitave përkatëse të ligjit për QKR- në që mendohet si problematike është fakti që edhe pse në ligj ndalohet regjistrimi në regjistrin tregtar i emrave të ngjashëm, zbatimi i saj në praktikë është pak i vështirë, gjë e cila sjell konfuzion tek konsumatorët.

Risia e parë është që ky ligj përveç aktivitetit të shoqërive tregtare dhe instituteve ligjore përkatëse futi edhe dispozita të zbatueshme dhe shumë të detajuara për tregtarin dhe veprimtarinë tregtare të tij si institut juridik. Një dispozitë ligjore që gjithashtu ka sjellë një garanci juridike më tepër për grupet e interesit sic janë kreditorët ose palët e treta, është edhe abuzimi me detyrën dhe formën e shoqërisë, e sanksionuar në nenin 16 të ligjit. Duhet theksuar këtu edhe ndryshimi i konceptit ligjor të ligjit të vjetër nga ai i ri në lidhje me rastet e personave që përgjigjen solidarisht kur janë përgjegjës për pavlefshmërinë e themelimit të shoqërisë.

Në ligjin e ri “Për tregtarët dhe shoqëritë tregtare”

dhe pikërisht neni 65 përsëri e ka sanksionuar këtë por në mënyrë më të qartë si koncept duke përfshirë një fushë veprimi më të gjërë dhe një garanci më të madhe juridike e titulluar si përgjegjësia përpara regjistrimit të shoqërisë. Kjo është përgjegjësia e ortakëve si subjekte për veprime të lidhura prej shoqërisë, që duan të krijojnë marrëdhënie juridike me subjekte të tjera edhe përpara se shoqëria të fitojë personalitetin e saj juridik. Garancia juridike për grupet e interesit vjen edhe në nenin 77 të ligjit, në lidhje me kufizimet e shpërndarjeve dhe lëshimin e certifikatës së aftësisë paguese, ku sanksionohet se shoqëria mund t'u shpërndajë fitime ortakëve, vetëm nëse pas pagimit të dividendit, aktivet e shoqërisë mbulojnë tërësisht detyrimet e saj, dhe rasti tjetër është nëse shoqëria ka aktive likuide të mjaftueshme për të shlyer detyrimet që bëhen të kërkueshme brënda 12 muajve.

Metodologjia e punimit do të jete metoda kumulative e interpretimit në menyre primare dhe sekondare. Ku në menyre primare interpretimi do të bazohet në legjislacionin ekzistues dhe në ligjet përkatëse ndërsa në mënyrë sekondare interpretimi i procedimeve ligjore të marra si pjesë e këtij punimi.

Analiza e gjetjeve (Vështirësitë e zbatimit të ligjit)

Ligji i vitit 1992 nuk e lejonte përjashtimin e ortakut nga shoqëria, ndërsa ligji i ri me një ngjashmëri me legjislacionin gjerman e lejon atë duke krijuar kështu në ligj institutin e ri të përjashtimit të ortakut. Kjo është e shprehur në nenin 102 të ligjit të ri të titulluar përjashtimi i ortakut, ku ky vendim është i lejueshëm nga pika 2 e tij. Në bazë të një vendimi të zakonshëm, asambleja e përgjithshme mund t'i kërkojë gjykatës përjashtimin e ortakut, nëse ai nuk ka shlyer kontributin e tij, sipas parashikimeve të statutit ose nëse ekzistojnë shkaqe të tjera të arsyeshme për këtë përjashtim. Kjo sjell edhe shfuqizimin e vendimit unifikues të gjykatës së lartë me nr.39 të datës 30.05.2002 të "Birrës Korca".

Në çështjen me numër akti 11365 me të paditur shoqëria tregtare "Partizani" sh.a, e paditur nga aksioneri Paro Laci dhe gjithashtu subjekt i paditur është edhe QKR, ku gjykata në këtë vendim ka vendosur pranimin e pjesës së kërkesës për marrjen e masës provizore në kërkesë padinë e paditësit, duke urdhëruar të paditurin QKR të mos kryejë regjistrimin e akteve të nxjerra nga asambleja e aksionarëve dhe këshilli mbikëqyrës i sh.a "Partizani", deri në fund të këtij procesi gjyqësor pasi kërkesa ka qënë për sigurimin e padisë. Rrethanat e çështjes janë të tilla që shoqëria aksionere "Partizani" figuron e regjistruar në Qendrën Kombëtare të Regjistrimit nga viti

2000 dhe në vazhdim, objekti i veprimtarisë së saj, referuar kësaj qendër regjistrimi është veprimtaria në fushën e aktiviteteve futbolistike. Paditësi Paro Laci, së bashku me z. Albert Xhani, janë dy aksionarët e vetëm të kësaj shoqërie me përkatësisht 60% dhe 40% pjesëmarrje aksionesh në të dhe para datës 10.04.2010, paditësi ka ushtruar edhe detyrën e administratorit të kësaj shoqërie. Me vendimin nr.10 date 12.04.2010, asambleja e përgjithshme e aksionarëve të "Partizani" sh.a. me pjesëmarrjen e aksionarëve Albert Xhani dhe Lulzim Sallaku ka vendosur shkarkimin e dy prej anëtarëve të këshillit mbikëqyrës të shoqërisë dhe emërimin e dy personave të tjerë në vend të tyre, si dhe miratimin dhe transferimin e 10% të aksioneve nga aksioneri Lulzim Sallaku tek aksioneri Albert Xhani prandaj në momentin e marrjes së këtij vendimi janë vetëm dy aksionarë.

Këshillit të ri mbikëqyrës i kërkohet që në vend të administratorit të mëparshëm të emërohet administrator i ri z. Albert Xhani dhe në datën 13.04.2010 është zhvilluar mbledhja e këshillit mbikëqyrës dhe është vendosur zëvendësimi i paditësit Paro Laci me z. Albert Xhani si administrator i shoqërisë. Paditësi pretendon se veprimet e mësipërme të kryera nga asambleja dhe këshilli mbikëqyrës i shoqërisë janë realizuar në padijeni të tij dhe në kundërshtim të plotë me ligjin nr. 9901 "Për tregtarët dhe shoqëritë tregtare". Pasi është vënë në dijeni të këtyre akteve ai i është drejtuar fillimisht QKR-së, në bazë të ligjit 9723 "Për Qendrën Kombëtare të Regjistrimit" dhe më pas i është drejtuar kësaj gjykate. Ankimi i paditësit si pranë organit administrativ, QKR, ashtu edhe para kësaj gjykate, ka të bëjë me konstatimin e pavlefshëm të akteve si të vendimit të asamblesë së aksionarëve ashtu edhe të vendimit të këshillit mbikëqyrës. Kjo çështje është një nga indikatorët kryesorë matës në lidhje me vështirësinë e aplikimit të ligjit tregtar.

Në kërkesë padinë drejtuar kësaj gjykate, paditësi Paro Laci kërkon në objektin e saj, vec konstatimit të pavlefshmërisë absolute të dy vendimeve të sipercituara, edhe konstatimin e pavlefshmërisë së miratimit të aplikimit të çështjes për regjistrim pranë QKR, të vendimit nr.10 datë 12.04.2010 të asamblesë së aksionarëve të shoqërisë, si dhe të vendimit nr.3 datë 12.04.2010 të këshillit mbikëqyrës duke urdhëruar për këtë fshirjen nga regjistri i këtij institucioni i thirrur si i paditur në këtë proces. Baza ligjore, ku paditësi mbështet padinë është Kodi i Procedurës Civile, në nenet 31, 32, 36 dhe 202, ligji nr.9901 date 14.04.2008, "Për Tregtarët dhe shoqëritë tregtare" dhe ligji nr.9723 "Për Qendrën Kombëtare të Regjistrimit", përkatësisht nenet që kanë të bëjnë me sanksionet përkatëse në lidhje me administrimin e shoqërisë që dëshmon edhe problematika në këtë çështje. Gjykata

vendosi pranimin e padisë pjesërisht, duke urdhëruar të paditurin QKR të mos kryejë regjistrimin e akteve të nxjerra nga asambleja e aksionarëve dhe këshilli mbikëqyrës i shoqërisë deri në përfundim të këtij procesi gjyqësor.

Një problematikë tjetër në lidhje me vështirësinë e aplikimit të ligjit ose interpretimin e tij është edhe me degët e kompanive të huaja që ndodhen në Republikën e Shqipërisë. Këtë e dëshmon edhe çështja ku është marrë vendim nga kolegji civil i Gjykatës së Lartë, me paditës Adriatik Pasho dhe të paditur shoqërinë “Adriatik Ventures” Llc.

Pala e paditur, shoqëria “Adriatik Ventures” LLC është shoqëri me përgjegjësi të kufizuar, e themeluar dhe që ekziston në përputhje me ligjet e shtetit Dallas Texas, USA, me seli në Dallas, Texas. Rezulton që nga aktet e lëshuara nga Qendra Kombëtare e Regjistrimit kjo shoqëri ka regjistruar degën e saj në Shqipëri në datën 09.04.2009 me nipt K91609018R, me përfaqësues ligjor John Moeller dhe John Stephen Ross. Sipas ekstraktit të lëshuar nga QKR në datën 13.03.2012, për shoqërinë “Adi” sha në pjesën “Të dhëna njoftuar vullnetarisht”, është bërë shënimi se pranë kësaj zyre është depozituar “Kontrata e shitjes së aksioneve me kusht nr.1125 rep., Nr.947 kol., datë 02.04.2009 për shitjen 100% të aksioneve të shoqërisë “Adi” sha respektivisht nga shitësi Adriatik Pasho 80% dhe nga shitësi Sali Preci 20% në favor të shoqërisë “Adriatic Ventures” LLC.

Midis tyre, palët ndërgjyqëse me qëllim zgjidhjen e mosmarrëveshjeve mbi këtë transakcion kanë pasur një marrëveshje të nënshkruar para një noteri në Texas “Marrëveshja e Blerjes”(“Buyout agreement”). Në këtë marrëveshje, në pikën 7, shprehimisht thuhet: “kjo kontratë do të qeveriset dhe interpretohet në përputhje me ligjet e Teksasit pa iu referuar konfliktit të parimeve të ligjit. Cdo mosmarrëveshje sipas kësaj marrëveshjeje mund të zgjidhet nga gjykatat shtetërore dhe gjykatat federale të vendosura në Dallas Country, Texas dhe gjykata e rrethit gjyqësor Tiranë, Shqipëri dhe palët në këtë menyrë të japin pëlqimin, juridiksionin dhe vendin këtyre gjykatave...”. Kjo marrëveshje duhet të përkthehet në gjuhën angleze dhe të rregjistrohet në regjistrin e QKR në Shqipëri dhe kjo është e sanksionuar gjithashtu në kontratë dhe kontrata ka forcën e ligjit.

Paditësi pretendon se pala e paditur nuk i ka përmbushur detyrimet e përcaktuara në kontratën e datës 18.09.2010, pasi nuk ka paguar shumën e mbetur të detyrimit prej 1.450.000 USD. Në këto kushte, paditësi i është drejtuar gjykatës me padi me objekt parashtruar në pjesën hyrëse. Referuar ligjit nr.9901 datë 14.04.2008 “Për tregtarët dhe shoqëritë tregtare” se: “degët janë vende të ushtrimit të veprimtarisë

tregtare dhe kanë të njëjtin personalitet juridik me shoqërinë; ato veprojnë në mënyrë të qëndrueshme, organizohen dhe administrohen më vete dhe ushtrojnë veprimtari me palët e treta në emër të shoqërisë”, në nenin 9 të tij, dhe në analizë të asaj që u tha më sipër, rezulton qartë se dega gëzon personalitet juridik më vete njësoj si shoqëria tregtare dhe merr përsipër të drejta dhe detyrime, vetëm në rast se ajo ka vepruar kundrejt të tretëve në emër të vetë ose të shoqërisë. Në analizë të nenit 9 të LSHT-së, selia e degës së një shoqërie është e ndryshme me atë të shoqërisë mëmë dhe dega e shoqërisë mëmë nuk duhet kuptuar si e njëjtë me shoqërinë mëmë, pasi dega dhe shoqëria mëmë ushtrojnë veprimtari dhe organizohen më vete. Në këto kushte, argumenti i përdorur nga gjykata e rrethit gjyqësor Tiranë se kjo gjykatë ka juridiksion në gjykimin e kësaj çështje për shkak të ekzistencës së degës së kësaj shoqërie në Tiranë nuk ekziston.

Në logjikën e mësipërme është dhe parashikimi i nenit 43 të Kodit të Procedurës Civile, në të cilin shprehimisht thuhet: “kur i padituri është person juridik, paditë ngrihen në gjykatën e vendit ku personi juridik ka qendrën e tij. Paditë që rrjedhin nga marrëdhënie juridike me një degë ose agjenci lokale të personit juridik, mund të ngrihen edhe në gjykatën e vendit ku ka qendrën dega ose agjencia, si dhe në gjykatën e shkallës së parë ku personi juridik ka një ndërtesë me aktivitet ose një përfaqësues të autorizuar që të paraqitet në gjykim për objektin e padisë”. Por kolegji civil i Gjykatës së Lartë mbështetur në nenin 63 dhe 485 të K.Pr.Civile, vendosi prishjen e vendimit të gjykatës së shkallës së parë datë 16.04.2012 të gjykatës së rrethit gjyqësor Tiranë dhe nxjerjen e çështjes jashtë juridiksionit gjyqësor shqiptar.

Një rast tjetër problematik është edhe në lidhje me anulimin e shitjes së aksioneve në një çështje të gjykuar në kolegjin civil të Gjykatës së Lartë me palë paditëse shoqëria “Sky 2009” sha dhe të paditur Qendrën Kombëtare të Regjistrimit dhe shoqërinë “Anakonda” SHPK me objekt anulimin e shitjes së aksioneve dhe detyrimin e QKR për anulimin e kësaj kontrate.

Konkluzione

Pra e gjithë problematika që ndikon në veprimtarinë e aktorëve në terren fillon që me ndryshimet ligjore nga ligji i vjetër nr. 7638 i dates 19.11.1992 dhe më pas, nga ligji i ri “Për tregtarët dhe shoqëritë tregtare” me nr.9901 date 14.04.2008 dhe nga ligji “Për Qendrën Kombëtare të Regjistrimit” me nr.9723 i datës 3.5.2007, duke parë edhe anët negative dhe pozitive në këtë ndryshim ligjor.

Gjithashtu, konkluzionet mbi këtë problematikë

konsistojnë edhe në gjëndjen faktike mbi çështjet e përmendura më sipër me anulimin e vendimeve të marra nga organet përkatëse dhe me publikim e tyre si për shembull rasti i emërimit të administratorit në çështjen e “Partizani” sha. Mënyra e kryerjes së mbledhjeve respektivisht të asamblesë së përgjithshme të aksionarëve dhe të këshillit mbikëqyrës, vendimmarrja e tij dhe publikimi janë një indikator i problematikës në lidhje me këtë çështje.

Çështja e “Adriatic Ventures” LLC dhe shoqërisë aksionare “ADI” që ka të bëjë me statusin juridik të degës dhe në lidhje me juridiksionin e gjykatave kur ato janë palë gjithashtu është një problematikë që sjell konfuzion edhe tek investitorët në lidhje me mosmarrëveshjet e degëve të tyre në shtetin tonë gjithashtu në aplikim edhe të ligjit “Për të drejtën ndërkombëtare”.

Institucioni që mund të bëjë një pasqyrim të saktë të kësaj problematike, Qendra Kombëtare e Regjistrimit, nuk ka nxjerë akoma një buletin që të pasqyrojë problematikën e hasura në veprimtarinë e saj në lidhje me të gjitha çështjet e situata më sipër. Mospasqyrimi

i kësaj problematike ndikon në vazhdueshmërinë e saj duke mos dhënë mundësi as informimi për qytetarët, një e drejtë kjo e sanksionuar me ligj, gjithashtu edhe për studime dhe kërkime shkencore nga juristët, ekonomistët ose grupet përkatëse të interesit, sic janë shoqëritë tregtare dhe investitorët e jashtëm.

Referencat

- Kodi i Procedures Civile, Alb Juris 2012.
- Ligji “Per shoqërite tregtare” nr. 7638 i dates 19.11.1992
- Ligji “Per tregtarët dhe shoqëritë tregtare“ nr.9901 date 14.04.2008.
- Ligji “Për Qendrën Kombëtare të Regjistrimit“, nr. 9723 date 3.5.2007.
- Nr.00-201201799 i vendimit (337) të kolegjit civil të Gjykatës së Lartë.
- Nr.00-2011-816 i vendimit (257) të kolegjit civil të Gjykatës se Lartë.
- Vendimi nr 11365, Gjykata e Shkallës së Parë Tiranë.

ASIMETRITË PERCEPTIVE DHE ASIMETRITË ZHVILLIMORE SHQIPËRI - BASHKIMI EVROPIAN

Grida DUMA

ABSTRACT

The aim of this paper is to shed a critical light on impacts and challenges of structural reforms in Albania. The aim of this paper can be summed up to the question: *How much liberalism and how much welfare state can present-day Albania actually bear?* This discourse will give the opportunity to critically discuss necessary steps that Albania has to undertake to continue its desired integration into the European Union.

On the one hand it will seek to raise the question which further steps and measures the Albanian population expects from its political leadership to foster socio-economic development. On the other hand it wants to question the appropriateness of economic models, which the European Union is promoting and demanding from its aspiring new members. Albania serves as an example case to identify topics and questions which are relevant also to other societies in the region.

The IPA funds, the way they are invested in the know how, human infrastructure or important projects in the development of the country, might need another light in their implementation.

The managerial culture and the institutional capacities that Albania has, leave room for many adjustments between the coordination of the institutions in order to perform with higher efficiency.

As every country Albania has created a narrative of itself. Albania has an own narrative of itself and of the EU. Europe is frequently accused, in the Albanian narrative, “*of not caring too much*” for Albania. Europe is perceived as weak, as not reliable, as a big, developed, and very complicated entity, which looks precisely like the future: *uncertain*.

This discourse of tough conditionality is alternated with unexpected waves of “political” concessions. We are not able to “deserve” anything; all we can hope for are “concessions”. They are granted politically, as a political favor. They are negated politically, because of the political situation in the member countries. This relationship is dysfunctional. The Albanian way to “normalize” a dysfunctional relationship with the EU, is to find a way to establish that we are not so different. If the perceived binary code that marks Albania’s relationship with the EU is the code: *corrupt/failed/poor*, versus *non-corrupt/successful/rich*, then the balancing reaction is to try to identify corruption with Europeans as well.

It is clear that the connection between Albania and EU cannot be symmetric. Albania needs to greatly adapt itself to the EU. But this adaptation needs to make sense within the logic of Albania, so that we can start talking about *real structural adaptation*¹.

¹ Luhmann, 2000, 397

Janë të shumta “vendet kandidatë” që duan t’i shërbejnë Shqipërisë si porta hyrëse në Evropë. Italia ofron si portë hyrëse Romën, Greqia Athinën. Në fakt, pavarësisht se dyert e aeroporteve të botës janë hapur, Shqipëria vazhdon të rrijë në zonën e tranzitit -duke paguar vonesën. Në këtë pikë, teksa vazhdojmë të qëndrojmë në vend-numëro përballë një porte të hapur, shtrohen disa pyetje. E para: Sa jemi të gatshëm të hyjmë në atë derë? E dyta: Sa është e gatshme Evropa të na presë? E treta: Sa do të na dojë kur të jemi brenda? A mund t’i përshtatemi në Evropës, a mundet Evropa të përshtatet me ne? Kjo e fundit është tema rreth të cilës jemi mbledhur sot këtu.

Ndërsa përgatitesha për t’ju drejtuar këtij forumi, u kërkova disa miqve të më ndihmonin me përkthimin e reagimeve të lexuesve austriakë të intervistës së Kryeministrit të Shqipërisë dhënë gazetës “Der Standard” pak kohë më parë. Ndër të tjera, ai shprehej: *“BE duhet të nxjerrë mësimë nga kriza në Ukrainë. Shqipëria e meriton statusin e vendit kandidat.”*

Reagimet e qytetarëve austriakë ndaj artikullit kishin ashpërsi në sinqeritetin e tyre. Njëri prej tyre shkruante: *“Do të ishte më mirë që vendet të cilat japin me fonde për BE të tërhiqeshin prej tij, dhe të krijonin një bashkim tjetër. Pas kësaj do dukej qartë nëse do mbetej ndonjë vend që do të dëshironte të hynte në BE”*

Lexuesi i dytë shprehej: *“Duket qartë që të gjitha vendet e korruptuara të Evropës Jug-Lindore mendojnë se e meritojnë anëtarësimin në BE”*

Lexuesi i tretë shkruante: *“Mafia shqiptare është më e frikshmeja në botë. Nëse i pranojmë shqiptarët në BE, atëherë përdorimi i armëve duhet lejuar me ligj, të paktën të kemi mundësinë të mbrohemi”.*

Tani më lejoni të ndaj me ju komentin e lexuesit të katërt dhe të fundit, i cili kishte reflektuar me përgjegjësi lidhur me gabimet e mëparshme, dhe propozonte zgjidhje praktike për problemin e integritetit të Shqipërisë. Ai shkruante: *“E gjeta ç’dubet bërë. Bashkimi Evropian duhet të nxjerrë mësimë nga kriza në Ukrainë, dhe... ta lërë Shqipërinë të bashkohet me Rusinë”.*

Në këtë situatë, e titullova fjalën time *“Për një metabolizëm evropian”* – sipas teorisë së sistemeve. Nuk synoj t’ju sulmoj me skemat e Nicklas Luhmann, duke e përdorur sociologjinë, ashtu siç shprehej Pierre Bourdieu, si një disiplinë luftarake. Jeta e çdo sociologu që mendon se mund të bëjë politikë nuk është e lehtë. Por kjo s’do të thotë se kjo më shtyn të dua t’ua vështirësoj atë të tjerëve.

Ajo që dua të bëj është të përpiqem të shpjegoj disa nga vështirësitë e integritetit të Shqipërisë me Evropën, si dhe disa nga arsyet për këtë. Vetë Bashkimi Evropian ndodhet në krizë. Kjo krizë ka shumë dimensione: dimensionin ndërkombëtar, që na dëshmon kriza në Ukrainë. Dimensionin ekonomik, që na tregon

kriza e borxhit grek. Dimensionin socio-ekonomik, të karakterizuar nga ngadalësimi i rritjes dhe shtimi i pabarazive, të dokumentuar nga Piketty dhe të kritikuar së fundmi nga Harvey.

Pak kohë më parë, rënia e një aeroplani të vogël që transportonte drogë u shndërrua në kryefjalën e politikës shqiptare. Paralelisht me këtë episod, një tjetër ngjarje më bëri përshtypje. Ishte një nga ato ndodhi që rëndom kalojnë pa u vënë re. Disa vullnetarë nga Tirana shkuan të pastrojnë një plazh diku në bregdet. Kur u kthyen, ata u ankuan se askush prej banorëve të zonës nuk mori mundimin t’i falënderojë.

Këta nuk janë episode të jashtëzakonshëm. Janë episode simptomatikë. Ata tregojnë një dështim të dyfishtë. Dështimin e shtetit, që nuk funksionon në mënyrë institucionale. Dështimin e qytetarit, që nuk sillet në mënyrë sociale. Në Shqipëri ndryshimet strukturore kanë krijuar “individin postkomunist” – zgjedhësin, konsumatorin, sipërmarrësin, taksapaguesin. Por ato kanë krijuar edhe versionin e tij të deformuar: hajdutin e votave, mafiozin, indiferentin, mospaguesin e taksave. Në Shqipëri hallka lidhëse midis qytetarit si individ, dhe demokracisë si sistem mungon.

Këtë dihotomi e ndeshim në dy nivele: së pari, në hendekun e padukshëm midis ndërgjegjeve individuale dhe sistemit social, dhe së dyti, në hendekun e dukshëm midis Shqipërisë së varfër post-komuniste dhe Evropës së pasur, post-ideologjike dhe trans-nacionale.

Prodhimi bruto për frymë i Shqipërisë mbetet nën 40% të mesatares botërore. Ai ka ngecur diku midis Kinës dhe Xhamajkës. Niveli i rritjes tonë ekonomike të lë të kuptosh se ndoshta nuk do ta arrijmë kurrë Evropën. Borxhi publik ka kapërcyer kufijtë ligjorë. Hyrja në borxhe tek FMN për të kompensuar problemet fiskale dhe strukturore të Shqipërisë është një zgjidhje që s’ka sens në ekonominë reale, por që merr kuptim në arenën politike.

Në këtë situatë, Evropa është e vetmja shpresë “zyrtarisht e pranuar” për ne. Problemi qëndron pikërisht këtu. Shqiptarët e shohin Evropën si shpëtimtaren e tyre, atë që do ti nxjerrë nga një situatë e pashpresë, që do ti shpëtojë përfundimisht nga frika e mjerimit, nga mjerimi i frikës. Por tashmë e dimë se evropianët prej kohësh nuk duan të shihen nga të tjerët si shpëtimtarë që bëjnë bamirësi duke futur dorën në xhep.

Realiteti është sfidues. Lidhjet më të suksesshme strukturore të Shqipërisë me Evropën në terma financiarë janë ato me krimin e organizuar. Nëse shohim ekonominë, lidhjet më të suksesshme strukturore Shqipëri-Evropë krijohen nga fasonët, industria që shfrytëzon koston e ulët të krahut të punës për të prodhuar mallra që shiten në Evropë me marzh

fitimi minimal për Shqipërinë. Pra, në një kuptim të përafërt me atë që na jep Luhmann, kemi të paktën dy shembuj lidhjesh të suksesshme strukturore Shqipëri-Evropë. Të dyja jo edhe aq të përshtatshme për ne.

A është i interesuar sistemi politiko-ekonomik shqiptar të integrohet *realisht* në sistemin evropian? A kemi ne interes për sinerji substanciale, përtej bashkëpunimit të shkëlqyer në fasoneri dhe bashkëveprimet efektiv në krim? Përgjigjja është: po dhe jo. Po, në nivelin e diskutit publik. Çdo politikan shqiptar që do thoshte se s'na intereson Evropa do të kryente vetëvrasje politike. Pra po, jemi të interesuar, në nivelin e korrektesës politike. Si çdo vend tjetër, Shqipëria krijon dhe riprodhon auto-narrativën e vet. Në këtë auto-narrativë përfshihet përshtetja e BE. Evropa akuzohet prej nesh se “nuk i interesojmë”. Evropën e perceptojmë si tejet të madhe, të zhvilluar, të komplikuar, amorfe, e cila duket pikërisht si e ardhmja: *e paqartë*.

Ndër shqiptarët ekziston shpresa se në një mënyrë apo në një tjetër BE do t'i ndihmojë. Nga ana tjetër shumë prej tyre e shohin shtetin e tyre si një shtet të dështuar. Një shtet të gjunjëzuar përballë korrupsionit, varfërisë, poshtërsisë, propagandës, politikës së ditës. Nëse marrim të dyja anët e sistemit binar Evropë – Shqipëri, duket qartë se lidhja midis një “diçkaje të madhe, të pasur, komplekse, të paiteruar” nga njëra anë, dhe “diçkaje të vogël, të varfër, tribale, të dështuar”, s'mund të jetë veçse problematike.

Ndoshta sot marrim si të mirëqenë tezën se lëvizja e lirë e kapitalit nuk mund të bllokohet nga delegacione të dobëta parlamentare, nga qeveritarë jokompetentë, nga doganierë të pakrehur, apo nga kufij shtetesh. Në teori, dobësitë e shteteve nuk e bllokojnë lëvizjen e kapitalit global në depërtimin e tregut. Në praktikë, ato e kufizojnë atë. E dëmtojnë atë. E deformatojnë atë. E “rilindin” atë sipas formës dhe imazhit të tyre.

Nëse duam ta shohim Shqipërinë të fillojë përshtatjen reale ndaj BE-së, duke pranuar pozitivisht BE si mjedisin e saj të jashtëm, atëherë duhet të kemi të qartë se shoqëria shqiptare duhet që fillimisht të perceptojë një “interes real” për të bërë diçka të tillë. Mbi të gjitha, ajo duhet ta ndjejë veten të aftë dhe të zonjën ta ndjekë dhe ta realizojë interesin e saj. Në të kundërt, ajo që do të marrim do jetë vetëm frustrimi i rradhës. Kësisoj do t'u ekspozohemi më tej grushtave të euroskeptikëve konservatorë apo majtistë evropianë, si dhe shuplakave të euroskeptikëve tanë prodhim vendi. Goditjet do të na vijnë nga të gjitha anët.

Ndoshta ajo që duan shqiptarët është të paktën një nivel reciprociteti me BE. Ajo që shpesh na ofrohet është një diskurs i zbrazët kondicionaliteti që shumica prej nesh nuk e kupton. Shqiptarët përballen me

kushte pas kushtesh, gjithmonë e më teknike, gjithnjë e më burokratike, kushte të cilat alternohen me valë të befasishme lëshimesh “politike”. Si shqiptarë ne nuk qenkemi të aftë të “meritojmë” ndonjë gjë, gjithçka që mund të shpresojmë janë “lëshimet” e rradhës. Lëshimet na bëhen si një favor politik. Ato na mohohen politikisht, për shkak të situatës politike në vendet anëtare. Kjo marrëdhënie është disfunkcionale. Është koha për të vepruar që situata të ndryshojë.

Por, si mund të vijë ndryshimi?

Është e qartë që marrëdhënia jonë me BE nuk mund të jetë simetrike. Shqipërisë do t'i duhet të ndryshojë shumë nga brenda që të mund të fillojë të afrohet me BE. Por ky afrim duhet të ketë kuptim në logjikën e vetë shoqërisë shqiptare, para se të mund të flasim për përshtatje strukturore. Me fjalë të tjera, ne duhet ta shtyjmë veten të interesohemi në nivel shoqëror për Bashkimin Evropian. Duhet të gjejmë mënyrat për ta bërë këtë. Nga ana tjetër e medajles, vetë BE duhet të jetë në gjendje të absorbojë më shumë Shqipëri reale, Shqipëri të vërtetë, çka duket se në disa raste nuk arrin ta bëjë. Evropianët duhet të jenë në gjendje të analizojnë siç duhet edhe një realitet të vogël, si Shqipëria, në mënyrë që të jenë të efektshëm në absorbimin e saj. Morali i tepërt nuk ndihmon analizën.

Në përmbyllje, dëshiroj ti kthehem titullit të fjalës time: “Për një *metabolizëm evropian*”. Metabolizim do të thotë krijim, zbrëthim, absorbim. A do të mundën shqiptarët të metabolizojnë *Acquis-in* evropian, institucionet evropiane, marrëdhëniet tregtare, pluralitetet, konkurrencat, aleancat funksionale, pabarazitë evropiane? A do të mundet BE të metabolizojë shoqërinë shqiptare, institucionet, traditat, ekonominë, mangësitë strukturore, traumat e saj? Traumat dhe mangësitë e veta?

Sfida është kjo. Ajo na vjen e paketuar me një kondicionalitet tipik evropian: nëse Evropa nuk e mbështet Shqipërinë ta kërkojë prej së brendshmi bashkimin me të, ajo do marrë atë që meriton: ose Shqipërinë jashtë Evropës, ose një Shqipëri që realisht nuk e meriton të jetë pjesë e saj. Nëse, nga ana tjetër, ne do të vazhdojmë ta shohim Evropën si një ëndërr të mjergullt, atëherë ajo që do të marrim nga Evropa do të jetë pikërisht kjo - një ëndërr e mjergullt.

Pika fillestare, *sine qua non*, për të zgjidhur ngërçin e dy sistemeve auto-referenciale që nuk bashkëveprojnë natyrshëm me njëri-tjetrin është komunikimi real. Zgjidhja burokratike e problemit është ndërtimi i qendrave të komunikimit. Kohët e fundit BE ka ngritur dhe pajisur një Qendër të Komunikimit Evropian në

mes të lagjes më luksoze të Tiranës. Qendra mban një logo kolosale me flamurin evropian që e vesh plotësisht fasadën e saj të ckërmitur. Sipas meje, kjo nuk është mënyra e duhur për t'i komunikuar Bashkimin Evropian Shqipërisë.

Shpresoj se kam arritur të kontribuoj sadopak në përvijimin e kritikës ndaj sfidave të integritimit midis BE dhe Shqipërisë. Shpresoj se debati në vazhdim do të sjellë kontribute pozitive për të gjithë.

Ju falenderoj!

PARAQITJET E SHQIPËRISË NGA SHTYPI PERËNDIMOR. RASTI I NEW YORK TIMES 1990-2013

Dr. Belina BUDINI

Është pedagoge e lëndës Marrëdhënie Publike, në departamentin e Marrëdhënie Publike –Komunikim dhe njëkohësisht shefe e këtij departamenti, në Universitetin European të Tiranës.

ABSTRACT

The aim of this paper is to identify and analyse systematically the constructions and the appearance of “Albania” as a subject in the western press, focusing especially in the case of the New York Times. The main question of this work is: How is constructed “Albania” as subject during 1990- till the end of 2013? Our research will be focused in titles, subtitles, citations, references and continuing with the vocabulary, figures of speech and of course bring in attention some photo graphical elements. The analysis of language and speech is not the primary aim of this paper, but it is in the function of the general assessment that is made for Albania in the pages of NYT

The analysis will be based in these main time samples

1. **1990-1993** as the years of transitions toward a democratic system and the political pluralism;
 2. **1997-2000** as the years of financial and civil crisis, and also the war in Kosovo;
 3. **2007-2010** the last years and other symbolic events such as the visit of president Bush, the scandal with Gerdec in 15 March, and last but not least visa liberalization
-

Hyrje

Qëllimi i këtij punimi paraprak në kuader të një projekti kërkimor të financuar nga UET është të identifikojë dhe të analizojë sistematikisht ndërtimet dhe paraqitjet e subjektit të Shqipërisë nga ana e shtypit perëndimor, duke investiguar nga afër gazetën amerikane New York Times si rast studimor. Është zgjedhur si objekt studimi Shqipëria në NYT me synimin që të shqyrtohet evoluimi i konstrukteve dhe paraqitjeve mediatike të subjektit të Shqipërisë në kuadër të spektrit mediatik perëndimor. Pyetja themelore në këtë punim është: Si është ndërtuar dhe paraqitur subjekti i Shqipërisë ndërmjet viteve 1990-2013? Kumbësia e pergatitur për këtë konferencë në kuader të Diteve të Studimeve Shqiptare, reflekton vetëm një pjesë të të dhënave sasiore dhe cilësore, që janë në perpunim e sipër.

Qasja teorike

Raportimi ndërkombëtar në kuadër të spektrit të mediave perëndimore në përgjithësi dhe asaj amerikane në veçanti përbën vijën e horizontit për këtë punim në tërësi, por edhe të qasjeve teorike dhe metodologjike që kemi zgjedhur. Konstruksioni social i realitetit është teoria bazë e përzgjedhur për të kuptuar dhe analizuar strukturalisht dhe në pikëpamje simbolike e të përmbajtjes gazetën New York Times në gjirin e mediave amerikane. Një zgjatim i kësaj teorie në fushën e mediave sugjeron se për të deshifruar përmbajtjet mediatike është e rëndësishme të analizohen vetë mediat si organizata dhe agjenci sociale, në radhë të parë.

Ky punim i referohet një korpusi autorësh dhe studjuesish që i kanë studjuar mediat nga perspektiva kulturaliste dhe sociologjike, të cilat janë bërë mjaft influente që prej viteve '70-'80, të cilat mbështeten pikërisht në teorinë e konstruksionit social të realitetit. Autorë amerikanë të mediave si Mark Fishman dhe Gaye Tuchman, përkatësisht në vitet 1980 dhe 1978 flasin për "manifakturim të lajmeve" dhe "bërje të lajmeve" në kuptimin e konstruktimit mediatik të realiteteve të paraqitura, ndërsa themeluesi i studimeve kulturore britanike të mediave, Stuart Hall ofron konceptin e "paraqitjes kulturore dhe praktikave simbolike" në media mbështetur në autorët e mësipërm por edhe në konceptet e Barthes-it. Vetë teoria e konstruksionit social të realitetit është propozuar fillimisht nga Peter Berger dhe Thomans Luckmann në një libër të shkruar në vitin 1966 me titull "The Social Construction of Reality". Kjo teori përbën një prirje

mjaft influente në shkencat sociale dhe zhvendosjen më të madhe të paradigmes në shkencat humane në pjesën e dytë të shekullit njëzet. Studjues të tjerë të mediave nisen pikërisht nga kjo teori kur konstatojnë rolin konstruktues ose fabrikues që kanë mediat edhe për sa i përket raportimit ndërkombëtar. Për analizën teorike të objektit të studimit jemi mbështetur gjithashtu edhe në teorinë e "kornizimit të lajmeve" ("News Framing Theory"). Është e rëndësishme për të kuptuar paraqitjet e Shqipërisë nga mediat e spektrit perëndimor që të studjohet, përveç agjencisë, edhe vetë teksti si diskurs ose ligjërim. Janë studjuar kësajsoj edhe elementë të tillë si tematizimi dhe këndi apo kornizat e ngjarjeve të raportuara. Së fundi, ky punim i referohet shkurtimisht edhe literaturës në lidhje me diskursin e Orientalizmit në përgjithësi dhe atë të Ballkanizmit në veçanti për vetë lidhjen që kanë me objektin tonë të studimit. Në këtë drejtim, qasja e Todorovës në lidhje me diskursin për Ballkanin hedh një farë drite edhe në lidhje me diskursin për Shqipërinë, edhe pse ajo nuk ka parasysh vetëm mediat kur flet për ndërtimin e këtij diskursi. Po kështu, referimi në veprën e njohur të Edward Said, Orientalizmi, ka qenë i pashmangshëm, si një mënyrë për të kuptuar rrënjët historike të ligjërimëve perëndimore për pjesën tjetër të botës.

Kërkimi është realizuar përmes aksesit me pagesë dhe atij të hapur në arkivën dixhitale të NYT. Dy janë akset e kerkimit:

- a. Matje sasiore dhe klasifikime sistematike të të dhënave përmbajtësore gjeneruar nga arkiva dixhitale. Të dhënat empirike të gjetura klasifikohen në tabela të veçanta, indeksuar dhe analizuar hollësisht. Kriteri i përzgjedhjes së artikujve për analizë është vetëm kur Shqipëria përbën subjektin kryesor të artikullit, që do të thotë kur fjala Shqipëri ose nënvariente të saj që përmbajnë nocionin Shqipëri, gjenden në titullin, nëntitullin ose/dhe paragrafin e parë të artikullit të publikuar. Bilanci sasior i të dhënave të grumbulluara shoqërohet mandej me analizën dhe interpretimin e tyre të hollësishëm, krahasues dhe kontekstualizues.
- b. Analize teksti me qëllim evidentimin dhe zërthimin e formacioneve diskursive si edhe gjuhës së artikujve. Përmbajtjet e shkruara që hulumtohen janë: titujt, nëntitujt, citimet, perifrimitet, referencat e përdorura dhe deri tek fjalët e përzgjedhura, sinonimia, metaforat e epitetet që ndeshen më shpesh si edhe disa elementë fotografikë. Këto të dhëna empirike do të interpretohen mandej dhe analizohen duke mbajtur parasysh praktikat dhe kodin profesional të NYT. Përveç

kësaj, të dhënat e kërkimit cilësor në tekstin e artikujve organizohen në tabela të veçanta, të indeksuara në funksion të analizës së tekstit. Këto tabela përmbajnë:- fraza dhe fjalë kyçe, të përsëritura brenda një periudhe, por edhe nga njëra periudhë në tjetrën, shprehje të figurshme e metafora, epitete dhe cilësime të ngjyrymeve të ndryshme stilistikore.

Kampionet e analizës në kuader të periodizimit kohor janë:

1. 1990-1993 si vitet e tranzicionit drejt sistemit demokratik dhe pluralizimit politik, që shenojnë edhe hapjen e rrugëve të komunikimit me jashtë;
2. 1997-2000 që lidhet me renien e skemave piramidale dhe raportim të zgjeruar ndërkombëtar, po kështu edhe gjatë Luftës së Kosovës duke nisur nga viti 1999
3. 2007-2010 në kontekstin e viteve të fundit si edhe ngjarjeve të tjera me natyrë simbolike si për shembull vizita e ish presidentit amerikan Bush në Shqipëri, apo raportime speciale nga ana e NYT për Shqipërinë si për shembull ceshtja e ngritur e skandalit të armatimeve pas shpërthimit të Gerdecit në 15 mars 2008, etj.

Rezultate të analizës sasiore

Periudha ndërmjet viteve 1990 dhe 2013 për sa i përket mbulimit të subjektit të Shqipërisë nga ana e gazetës *New York Times*, paraqet specifika që lidhen njëherësh me zhvillime të subjektit të Shqipërisë në vetvete, por edhe në kuadër të zhvillimeve rajonale dhe ndërkombëtare që nga rënia e komunizmit dhe shkëputja nga Blloku i Lindjes dhe deri tek proceset e anëtarësimit në NATO dhe liberalizimit të vizave. Nga matjet e bëra, 112 është numri i artikujve që trajtojnë drejtpërdrejt dhe në plan të parë subjektin e Shqipërisë për këtë periudhë. Megjithatë rezultatet e kërkimit në arkivën dixhitale të gazetës NYT prodhojnë mbi 50 mijë rezultate nën emërtimin Albania, duke ndjekur rendin e relevancës, janë përzgjedhur për t'u analizuar vetëm artikujt ku Shqipëria del në titull ose në nëntitull, pra si përmbajtje kryesore. Në tërësi subjekti i Shqipërisë merr një numër më të lartë artikujsh në raport me periudhën e ish-regjimit komunist, mirëpo kjo nuk mjafton për të pohuar trend rritës në terma absolute. Ky vlerësim buron të paktën nga tre variabla analitike që janë marrë në konsideratë: Së pari, për periudhën 1990-2013 nuk ekzistojnë më pengesat strukturore të tilla si ndalimi për të hyrë në Shqipëri ose edhe pamundësia për të komunikuar me anë të linjave

direkte telefonike nga jashtë me Shqipërinë, pra aksesimi ose mundësia për të raportuar nga Shqipëria është e hapur. Së dyti, avancimet teknologjike që kanë sjellë mundësi më të shpejta dhe më efikase komunikimi për gazetarinë ndërkombëtare në këtë periudhë, aq më tepër në kushtet kur Shqipëria nuk përbën më një subjekt të izoluar, pritej të sillnin jo vetëm mbulim më të thellë, por edhe më të zgjeruar e më të lartë edhe për subjektin e Shqipërisë ndërmjet viteve '90-2013. Pra, nga të dhënat sasiore, edhe në krahasim me ato të vendeve të tjera të rajonit, nuk mund të pohohet një trend rritës në interesimin e NYT për subjektin e Shqipërisë gjatë gjithë kësaj periudhe dhe as brenda segmenteve kohore 90-93, 97-2000 dhe deri në 2013-ën. Mbulimi mbetet sporadik për sa i përket frekuencës dhe hapësirës së dedikuar, ndërsa temat dhe kornizat e paraqitjes janë të ngjashme dhe të vijueshme nga viti në vit. Së treti, në analizimin e të dhënave duhet mbajtur parasysh edhe një ndryshore ose variabël tjetër që lidhet me progresin teknologjik por jo në raport të drejtë, pasi ky progres i përgjithshëm ka prodhuar fragmentarizim të përmbajtjeve në versionet print dhe online si edhe në publikimet US dhe International të NYT. Nga ana tjetër, përballë internetit dhe mediave të reja, edhe vetë përmbajtja e gazetës është transformuar, ndërsa përmasat e saj si organizatë janë zvogëluar, pasi ka patur mbyllje zyresh rajonale që mbulojnë zhvillimet nga vendet e Ballkani dhe Shqipëria si dhe rënie të numrit të korrespondentëve të huaj.

Me përjashtim të disa periudhave kohore kur ka patur përqendrim të numrit të artikujve për Shqipërinë si për shembull në vitin 1990 dhe 1991 me 30 artikuj dhe në vitin 1997 me 22 artikuj, pjesën tjetër të kohës prania e Shqipërisë është e ulët dhe sporadike. Vlen të përmendet vetëm viti 2007, kur me rastin e vizitës së Bush subjekti i Shqipërisë trajtohet si përmbajtje kryesore në 8 artikuj, ndërsa një lloj përjashtimi përbën edhe viti 2011 kur Shqipëria del në 6 artikuj lidhur me zhvillimet politike në Shqipëri. Rubrika në të cilën dalin pjesa më e madhe e artikujve për Shqipërinë është kryesisht ajo e ngjarjeve nga bota, pra rubrika *World*. Mirëpo për këtë periudhë, në versionin online, shfaqet një risi, që janë rubrikat në foto, të cilat shoqërohen edhe më tekste shpesh herë. Në interpretimin e të dhënave që lidhen me tematikat rreth subjektit të Shqipërisë vlen kësaj të llogariten edhe përmbajtjet fotografike.

Edhe për këtë periudhë pjesa më e madhe e artikujve, të grupuar sipas tematikave kryesore që i bashkojnë, trajtojnë zhvillime politike të brendshme. Ndryshimet demokratike në sistemin qeverisës dhe dalja e Shqipërisë nga izolimi përbëjnë në këtë aspekt temën e parë të madhe rreth subjektit të Shqipërisë, kryesisht gjatë viteve 1990 dhe 1991. 30 është numri

i artikujve që i bashkon kjo temë kryesore në kuadër të politikës së brendshme të Shqipërisë, në NYT. Po kështu, interesimi vijon të jetë në politikën e brendshme edhe më tej, si për shembull në 22 artikujt të publikuar në 1997 dhe 14 artikuj vitin pasardhës 1998. Konflikti ose kriza politike janë tema të tjera në vitet që pasojnë. Sa i përket zhvillimeve të brendshme të Shqipërisë që marrin mbulim, si tematika mund të grupohen në temën e transformimeve demokratike, të trazirave dhe krizave politike, ndërsa pjesa tjetër e artikujve të interesuar drejtpërdrejt në subjektin e Shqipërisë e bëjnë këtë nga një perspektivë sociale ose në kuadër të politikës së jashtme dhe marrëdhënieve ndërkombëtare të Shqipërisë.

Rezultate te analizës cilesore

Nyja ligjërimore që lidh artikujt për Shqipërinë sa i përket periudhës ndërmjet viteve 1990-2013, pra ai që mund të konsiderohet si diskursi mbizotërues rreth Shqipërisë për periudhën që po marrim në analizë në këtë punim, është diskursi i anormalitetit shqiptar. Ky lloj ligjërimit është mbizotërues, sepse lidh përmbajtjet e pothuajse çdo artikulli për Shqipërinë e kësaj periudhe dhe sepse përbën nëntekstin ose sfondin shpjegues të pothuajse çdo dukurie, ngjarje apo profili shqiptar të paraqitur në NYT, qofshin këto të natyrës politike, shoqërore, kulturore apo gjeografike, ndonëse paraqitjet politike janë ato që dominojnë ndjeshëm edhe në këtë periudhë, ndaj do të ndalemi së pari dhe më gjatë në këtë drejtim.

Diskursi i përgjithshëm dhe i gjithëkohshëm i anormalitetit shqiptar

Periudha nga viti 1990-2013 ofroi një tablo botërore ndryshimesh, me përfundimin e Luftës së Ftohtë dhe rënien e komunizmit në botën e lindjes ku bënte pjesë edhe Shqipëria. Në fakt, konteksti i zhvillimeve botërore me Shqipërinë e rreshtuar në kampin komunist nuk e pati larguar subjektin e Shqipërisë nga notat e ligjërimit të anormalitetit, madje këto lloj paraqitjesh mediatike mbizotëronin edhe përpara Luftës së Dytë Botërore. Kemi parë deri tani se vit pas viti dhe në çfarëdo konteksti apo regjistri politik që të vendoset Shqipëria (Ballkan, Evropë apo brenda kampit të vendeve ish komuniste), cilësimi si rast përjashtimor, si ekstrem ose anormalitet përbën normën e raportimit edhe për kohët e reja ose ato aktuale. Ngjashëm me NYT shkruajnë referojnë edhe media të tjera perëndimore për Shqipërinë, si për shembull revista Time që perben një objekt studimi me vete në kerkimet rreth paraqitjeve të Shqipërisë nga shtypi

perëndimor. Kështu, në një artikull të vitit 2007 që trajton vizitën e pritshme të Bushit në Shqipëri, Time shkruan se “Bush do të jetë presidenti i parë në fuqi që viziton vendin e humbur Ballkanik, më të varfrin në Evropë, dhe shqiptarët e kanë tejkaluar vetveten në përgatitjet për ta pritur: dhjetëra mijëra janë dyndur në kryeqytetin e neglizhuar, Tiranë, për të kapur një grimcë nga kalimi i çiftit të parë amerikan” (Revista Time, “Albania: “Please Occupy Us!”, 10 qershor 2007 (Time.com)). Edhe titulli i manifeston të njëjtin anormalitet që karakterizon përmbajtjen e mësipërme:

Perfundime

Ky punim mori në analizë përmbajtjet konkrete për Shqipërinë në periudhën 1990-2012.

Analiza është mbështetur njëherësh në të dhëna sasiore dhe cilësore. Këto gjetje dhe matje të bëra flasin për:

- Një paraqitje konstante të subjektit të Shqipërisë ndërmjet viteve 1990-2013
- Shqipëria merr më shumë vëmendje se disa nga vendet e tjera të rajonit, prirje që përgjithësisht ruhet edhe nga periudhat e mëparshme, edhe pse ndryshimet politike në rajon influencojnë rënie të interesit për subjektin e Shqipërisë.
- Vitet e mbulimeve më të shpeshta janë ato kur ka tranzicion politik por edhe trazira e konflikte në arenën e zhvillimeve politike-sociale në Shqipëri.
- Po kështu, përbën një konstante fakti që Shqipëria merr mbulim më tepër në kuadër të zhvillimeve të saj të brendshme sesa nën kuadër zhvillimesh ndërkombëtare, gjë që lidhet me pozitat e saj përgjithësisht të dobëta politike ndërkombëtare.
- Të dhënat flasin gjithashtu për një vijueshmëri ose prirje konstante për sa i përket trajtimit të subjektit të Shqipërisë në lidhje me marrëdhëniet ndërkombëtare me subjekte të tjera nën kornizën e vasalitetit, si për shembull me Italinë gjatë periudhës së parë 1923-1944, apo me Moskën zyrtare gjatë periudhës së dytë 1945-1989 (po kështu edhe në lidhje me Kinën) dhe së fundi për marrëdhëniet me vetë SHBA-të gjatë periudhës së tretë 1990-2012 kur ish presidenti Bush viziton Shqipërinë.
- Për sa i përket gjuhës dhe kodit të të shprehurit në artikujt për Shqipërinë ndërmjet viteve 1990-2013, bie në sy gjithashtu prirja e ruajtjes së: disa formave të shprehuri, stilizimi dhe mjetesh shprehëse figurative si për shembull: Parodia, një mjet stilistik që përshkon

artikujt për Shqipërinë në Time gjatë të tre periudhave. Metaforat. Kemi identifikuar një varg metaforash me të njëjtën rrënjë siç është: metafora e varësisë apo vasalitetit të Shqipërisë nga shtete dhe vende të tjera. Megjithëse konstrukcionet e subjektivit të Shqipërisë janë mjaft të pasura me figuracion stilistikor, është e qartë se këtu nuk kemi të bëjmë thjeshtë me përdorim të një gjuhe “esktremizuese” si teprim stilistikor, por me një mënyrë specifike

paraqitjeje të Shqipërisë si pjesë e diskursit të anormalitetit, qoftë ai vetëm shqiptar ose më gjerë ballkanik, diskurs i cili gjen përdorim të gjerë në mediat amerikane dhe ato perëndimore në përgjithësi në lidhje me Shqipërinë por edhe vende të tjera të Ballkanit. Ky diskurs është pra një praktikë e rregullt sa herë që referohe Shqipëria si: shtet, popull, territor gjeografik apo sistem vlerash shoqërore e kulturore.

INTELEKTUALËT PUBLIKË, MEDIET ONLINE DHE SFERAT PUBLIKE

Gilman BAKALLI, PHD

Pedagog i Teorive të komunikimit në Universitetin Europian të Tiranës.

ABSTRACT

The phenomenon of public intellectuals continue to be debated, as their status and significance evolve under changing historical circumstances. I think that the public intellectuals still play an important role in democracies, despite alterations in their circumstances, activities, and practices. In this context, it is important to take into account a number of changes that impact on public intellectuals, their situation, and their activities. In this paper, I explore the contingencies that make possible, as well as delimit and alter, the phenomenon of the public intellectuals in our democratic society. The discussion is organised around three sets of evolving circumstances in which the public intellectuals are embedded: the structural setting of mediated public spheres, with a particular emphasis on the online sector; the dynamic realm of practices associate with online civic participation more broadly; and lastly, the cultural and political climate of our society confronted by different dilemmas. The interaction of these circumstances is ushering the public intellectuals into a new historical phase, where the web obviously seems to be inevitable. These circumstances put new demands on public intellectuals.

Keywords: *Public intellectuals, Public sphere, Politics online, Democratic participation, Civic engagement, Internet and democracy*

Hyrje

Fenomeni i intelektualëve publikë vazhdon të debatohet, ndërkohë që statusi dhe domethënia e tyre ka evoluar për shkak të ndryshimit të rrethanave historike. Unë mendoj se intelektualët publikë, pavarësisht ndryshimit të rrethanave, aktivitetit dhe praktikave, mbeten një faktor kyç zhvillimin e demokracisë shqiptare. Prandaj është e rëndësishme të merren në konsideratë dhe të shqyrtohen ndryshimet që ndikojnë mbi intelektualët publikë, mbi gjendjen dhe aktivitetin e tyre. Më poshtë përpiqem të studioj rastet që mundësojnë, dhe po ashtu kufizojnë apo ndryshojnë fenomenin e intelektualit publik në shoqërinë demokratike shqiptare. Reflektimin e kam organizuar rreth tri tendencave, me të cilat intelektualit publik lidhet ngushtësisht: kuadri strukturor i sferave publike të ndërmjetësuar, me një theks të veçantë në sektorin online; sfera dinamike e praktikave shoqëruar me një pjesëmarrje më të gjerë qytetare on line; dhe e fundit klima kulturore dhe politike e shoqërisë sonë, e cila përballet me dilema të natyrave të ndryshme. Ndërveprimi i këtyre rrethanave i fut intelektualët publikë në një fazë të re historike, ku ëëb-i mesa duket është ende i pashmangshëm, aty ku konturet janë ende në formim e sipër. Këto rrethana u imponojnë intelektualëve publikë kërkesa dhe sfida të reja.

Studimi i mëposhtëm synon të pasqyrojë debatet e dy dekadave të fundit mbi statusin dhe rëndësinë e intelektualëve publikë shqiptarë. Studimi fokusohet mbi pyetje të tilla si përkufizimi i intelektualëve publikë, karakteristikat e profileve të tyre e deri tek natyra e kontributit të tyre. Si duhet ta konsiderojmë cilësinë e kontributit të tyre aktualisht? Kush është/nuk është një intelektual publik? Si kanë ndryshuar audiencat e intelektualëve publikë aktualisht në Shqipëri me përhapjen e gjerë të teknologjisë së informacionit dhe të rrjeteve sociale? Studimi strukturohet mbi bazën e tre tendencave rrethore, me të cilat lidhet aktiviteti i intelektualit publik sot.

Spektori online dhe pjesëmarrja e gjerë qytetare që mundwsohet nga sfera publike online

Edhe në Shqipëri, si në shumë vende të botës së zhvilluar, interneti është bërë gjithnjë e më i pranishëm në jetët e njerëzve. Grupmoshat më të reja veçanërisht i përdorin këto teknologji të komunikimit në mënyra aktive dhe krijuese. Peizazhi mediatik në internet ofron mundësi jo vetëm për të dërguar fjalë të shkruara dhe të folura, por edhe për të prodhuar, ngarkuar,

përpunuar, lidhur dhe ndarë materiale, në mënyra gjithnjë e më bashkëpunuese dhe komplekse. Rrjeti nuk është vetëm diçka që njerëzit thjesht e “vizitojnë” me raste, me qëllim që të kërkojnë diçka të veçantë, ai po bëhet gjithmonë e më shumë pjesë e jetës së tyre të përditshme. Që nga ndërveprimi shoqëror me miqtë tek blogjet e thashethemeve, që nga leximet muzikore tek lajmet, që nga blerjet tek gjetja e një partneri, mjedisi web po bëhet një faqe e sigurt, ku jetët e njerëzve po nguliten gjithmonë e më shumë. Ai ndikon mbi taktikat dhe strategjitë e jetës së përditshme dhe mbi strukturat e referencës.

Për intelektualët publikë kjo situatë që përshkruam më sipër ka disa implikime. Para së gjithash, web-i u ofron atyre pa padyshim porta të reja hyrëse në sferën publike, - ashtu siç bën për të gjithë qytetarët potencialisht të interesuar. Për më tepër, tani ka shumë më shumë qytetarë, të cilët mund të ushtrojnë aktivitete të ngjashme me intelektualët publikë - si për shembull shprehin mendime, formulojnë ide, angazhohen në debate, - pa marrë parasysh se si mund të duam t'i vlerësojmë apo t'i klasifikojmë përpjekje të tilla. Me fjalë të tjera, intelektualët publikë janë në një farë mënyre më pak unikë në këtë mjedis bashkëkohor. Tekstet e tyre shpërndahen nga kompani mediatike të njohura, duke u dhënë atyre si rëndësi dhe shikueshmëri. Ekologjia e internetit lehtëson përditësimet, hyperlink-et, arkivimin e madje edhe një lloj ndërveprimi: shumica e postimeve të tilla japin mundësi për komente. Ndodh rrallë, megjithatë, që një intelektual publik që shkruan në blog t'u përgjigjet komenteve; zakonisht kjo gjë rezervohet për përballjet me një tjetër intelektual publik që shkruan në blog, dhe në rastet tepër të rralla kur lind një debat.

Në një blogosferë më të gjerë, qytetarët në përgjithësi ashtu si edhe intelektualët përdorin një blog dhe platformat e medieve sociale, po ashtu edhe faqet e diskutimit. Edhe tani, listat disi të modës së vjetër të dërgimit të e-mail-ve përdoren ende me efikasitet të madh: një individ mundet thjesht të dërgojë tekstet e tij dhe /ose t'i lidhë me tekste të tjera, në një listë të veçantë njerëzish, ku secili prej tyre mund t'u përgjigjet gjithë të tjerëve me komente dhe diskutime. Efikasiteti për një rrjet të vogël, kjo mënyrë bëhet disi e vështirë për t'u menaxhuar për një listë prej pak dhjetëra pjesëmarrësish, dhe është pikërisht këtu momenti ku blogjet nxjerrin në pah superioritetin e tyre, për individët që duan të arrijnë një numër të madh njerëzish me mendimet e tyre të shkruara. Përtej ekuivalentëve “elektronikë” të intelektualëve tradicionalë të masmedieve, sot gjejmë shumë njerëz, shumica e të cilëve, pa statusin e elitave, drejtojnë blogje në faqet e tyre në internet. Nëse do të kalonim në shoshë këta blogerë, sigurisht që do të zbulonim se një numër prej tyre mund të cilësoheshin

si intelektualë publikë nga pikëpamja e ambicieve dhe cilësia e ideve të tyre. Gjithsesi, këtu fillojmë të ndeshim një zonë të madhe gri: duke e pranuar një lloj niveli të papërcaktueshmërisë semantike për sa i përket kritereve që duhet të përmbushë një intelektual publik, unë mendoj se po lind një brez i ri intelektualësh publikë, të cilët ndryshojnë nga ata tradicionalë, për sa i përket përdorimit në mënyrë kompetente të potencialeve të reja mediatike, dhe për sa i përket statusit të tyre si “intelektualë”.

Ndërkohë që pjesa më e madhe e përdoruesve të blogjeve – edhe aktivistë, organizatat me interesa të veçanta, debatues publikë etj – përdorin mesazhe, konstatohet një shumëllojshmëri në rritje e praktikave të prodhimit në mediat online. Veçanërisht njerëz të rinj në moshë, angazhohen në një larmi praktikash mediatike. Ata e përdorin internetin në mënyra shumë më kreative nga pikëpamja teknike multimediale, me prodhime audio-vizuale të shumëllojshme, e madje edhe me versione të reja, të përfutuara nga përpunimi i materialeve nga burime të tjera kryesore ose alternative. Kontekstet ndryshojnë shumë, por edhe komunikimi i sferës politike/publike shprehet në mënyra multimediale, shpesh në fushën politike alternative. Këto janë ende forma përfaqësimi në minoritet, por janë gjithmonë në rritje. Pjesa më e madhe e tyre mund të mos cilësohen si intelektualë publikë sot, po disa prej tyre me siguri që po nesër.

Klima kulturore dhe politike: Dilemat e demokracisë

Një grup tjetër konjunkturash që influencojnë profilin e intelektualit të sotëm publik në Shqipëri mund të gjenden në klimën kulturore dhe politike aktuale, që lidhet ngushtë me vështirësitë bashkëkohore, me të cilat përballet demokracia.

Debatet dhe diskutimet në sferën publike, siç kanë vërejtur një numër pafund vëzhguesish në dekadat e fundit, duket gjithmonë e më pak i udhëhequr nga racionalizmi dhe arsyeja, ndërsa publiku është më pak i gatshëm t'i kushtojë vëmendje argumentimit këmbëngulës. Besimi tek e vërteta dhe progresi, që ka udhëhequr tradicionalisht intelektualët publikë, është sigurisht shumë më problematik dhe kompleks sot. Ndërsa shkenca dhe teknologjia janë ende në një pozicion komandues epistemologjik, ka kundërryma që ushqejnë dyshim dhe skepticizëm ndaj ‘narrativave të mëdha’, që shkenca sjell automatikisht progres. Metafora e Frankenshtajnit përmendet shpesh; ujdia faustiane shpesh duket të mos ketë qenë një marrëveshje dhe aq e mirë, përderisa jemi dëshmitarë të katastrofave bërthamore, në ankth mbi

manipulimin gjenetik, në një mjedis rrezikshmërisht të dëmtuar, e kështu me radhë. Sipas sociologut Ulrich Beck, shoqëria jonë është kthyer në një “shoqëri rrisht”, të mbushur gjithmonë e më shumë me frikë, ku vazhdimisht bëjmë lojëra kumari të mëdha e të vogla për sa i përket shëndetit, sigurisë dhe mirëqenies sonë si vetjake dhe kolektive.

Përfundim

Nocioni i intelektualëve publikë, me gjasë do të mbetet i kontestuar në një të ardhme të parashikueshme. Refleksionet e mësipërme mund të ndihmojnë në forcimin e premisave të diskutimeve. Polemikët e vjetra, mbi mënyrën se si duhen përkufizuar dhe vlerësuar ata, mbeten. Sot, megjithatë, ndryshimet dramatike të peizazhit të medias, atributet e sferave publike online, dhe fakti se gjithmonë e më shumë qytetarë po angazhohen aktualisht në aktivitetin e ndërmjetësuar intelektual, duke përdorur forma të shprehjes, që janë lehtësuar nga teknologjitë digjitale, do të thotë, se shumë prej impaktit të intelektualëve ka ndryshuar rrënjësisht. Ndërsa metoda tradicionale e intelektualëve publikë është ende e dukshme në medien e shkruar, dalja e web-it si terren bazë për sferën publike do të thotë se shumë intelektualë publikë bëhen të dukshëm në internet, për vetë faktin se pjesa më tradicionale e medias ka versionet në internet. Në të njëjtën kohë, web-i ofron mundësi më inovative, forma të praktikës multimediale, që fillojnë të ndryshojnë nga modeli linear i tekstit – edhe pse kjo tenton të jetë më e zakonshme mes grup-moshave më të reja, që pa dyshim dominojnë radhët e kategorisë më të gjerë të intelektualëve qytetarë. Nëse mbërritja e kësaj forme më të përhapur të pjesëmarrjes së rritur në sferat publike në internet do të rezultojë në një rritje të anës ‘publike’ të fenomenit të intelektualit publik, apo në një erozion të anës ‘intelektuale’ – apo thjesht në një transformim të mëtejshëm modern të karakterit të bisedës politike – kjo mbetet për t’u parë. Ka arsye si për parashikime pozitive edhe për negative.

Referenca

- Beck, U. (2009). *World at risk*. Cambridge: Polity Press.
 Benkler, Y. (2006). *The wealth of networks: how social production transforms markets and freedom*. New Haven: Yale University Press.
 Carr, N. (2010). *The shallows: how the internet is changing the way we think, read and remember*. London: Atlantic Books.
 Castells, Manuel. (2010). *Communication power*.

- Oxford: Oxford University Press.
- Couldry, N. (2010). *Why voice matters: culture and politics after neoliberalism*. London: Sage.
- Danowski, J. A., & Park, D.W. (2009). Networks of the dead or alive in cyberspace: public intellectuals in themass and internet media. *New Media and Society*, 11(3), 337–356.
- Jacoby, R. (1987). *The last intellectuals: American culture in the age of academe*. New York: Basic Books.
- Morozov, E. (2011). *The net delusion: how not to liberate the world*. London: Allen Lane.
- Posner, R. A. (2003). *Public intellectuals: a study of decline*. Cambridge: Harvard University Press.
- Rettberg, J. W. (2008). *Bloggging*. Cambridge: Polity Press.
- Small, H. (2002). *The public intellectual*. Oxford: Blackwell.
- Public intellectuals, online media and public spheres

FILOZOFIA E SPOTEVE POLITIKE DHE EFIKASITETI I TYRE

Arjan CURI, PHD

Pedagog i Filozofisë dhe Logjikës në Universitetin Europian të Tiranës.

ABSTRACT

Nowadays the television is the most central interlocutor regarding the relation of the politicians with the public. In this context, TV political advertisings both positive and negative ones are integral elements of every political campaign. This huge and massive usage of TV helps to create a TV-impacted political reality that is one of the possible versions of the actual everyday political reality. The political scene seeks more from the communication sciences and its emerging priorities lie with the notions of visibility, changing people beliefs and communicational environment influences to set a concrete, predictable and winning result. But in time, the result is based on the media as a necessary tool of the crucial interface among the politicians and the citizenry. Since the media have increased its influential power and are suffused by a strong commercial logic, being deeper inserted within the political sphere, more studies are required in the field of communication elements in politics, electoral techniques and strategies and in particular on the influential power of the political advertisements. "The dynamic of political advertising is crucial for the candidates as it gives him/her an opportunity for complete control of the content and the form of the message they wish to convey to voters (Kaid & Davidson, 1986)". The political ads are being so sophisticated in our modern times and can achieve various goals, such as increasing candidate's publicity or oppose and damage the image of the rival candidate. We have been analyzing for a study project supported by a UET scientific program the TV political ads of the three biggest Albanian parliamentarian parties, the Democratic Party, the Socialist Party and the Socialist Movement for Integration Party (PD, PS & LSI) from the last national general elections of 2013. A special analyzing technique called "Videostyle" has been used to achieve strict and exact conclusions and this kind of study seems to be held for the first time in Albania, where surveys, polls and public questionnaires are not quite common. Videostyle is a tri-component model that takes into consideration the very "videostyle" of the candidate that is being studied. It is composed of the verbal content, the nonverbal content, and the film/video production techniques that are being used in political ads. The main aim of this study is to understand the sphere of the Albanian political communication and to put into scientific basis and strategy this strong communication tool that is getting bigger and has gained importance all over the world, called TV political advertisement.

Key words: *Political ads, video style, campaign*

Hyrje

Televizioni është një ndërmjetës i fuqishëm në lidhjen komunikuese të politikanëve me publikun. Në këtë kontekst, spotet publicitare pozitive (SPP) dhe spotet politike negative (SPN) janë një pjesë integrale e çdo fushate politike. Përdorimi specifik i TV, ndihmon të krijosh një realitet politik të ri, duke përfshirë sa më shumë ndjekës të drejtpërdrejtë të mesazheve politike dhe elektorale të personave të përfshirë në politikë. Ky realitet i ri dhe përfshirja e SPP dhe SPN, si metodë e shpejtë dhe moderne komunikimi me zgjedhësit e ka inflecur dukshëm fushën e veprimit të politikës, duke vendosur nocionet e vizibilitetit si një prej prioriteteve në ngjitje të skenës dhe strategjisë elektorale. Në referimin tonë, ne do të sjellim rezultatet e pjesshme të një studimi të realizuar nga UET-i mbi rolin dhe efektivitetin e spoteve politike, të atyre pozitive dhe negative mbi krijimin e simpative dhe antipative në shtresat e ndryshme të elektoratit rreth personave politikë dhe forcave politikë dhe sesa këto spote ndikojnë në marrjen apo ndryshimin e vendimit të atyre që votojnë sa herë që Kushtetuta u jep të drejtën për ta ushtruar këtë të drejtë legjitime dhe qytetare. Do të paraqesim se si dinamika e SPP është thelbësore dhe kruciale për mundësinë që i jep kandidatit politik të një kontrolli komplet dhe tërësor të përmbajtjes dhe formës së mesazhit që ai dëshiron t'u drejtojë zgjedhësve të tij. Gjithashtu teknikat e realizimit të SPP janë sot aq të sofistikuara sa që mund t'u shërbejnë qëllimeve të ndryshme, si shpërndarja e informacionit, rritja e popullaritetit të kandidatit ose sulmi dhe diskretitimi i kandidatit kundërshtar. Qëllimi i studimit që do të paraqitet në konferencë është ekzaminimi i hollësishëm i disa prej spoteve më të fuqishëm politikë të përdorur në fushatën e fundit elektorale, nga tre partitë më të mëdha parlamentare PS, PD dhe LSI, si për nga përmbajtja, ashtu edhe për nga morfologjia e tyre. Kjo analizë e thelluar do të na japë mundësinë të kuptojmë mënyrat dhe taktikat moderne të përdorura në spotet politike televizive dhe sesi ato kanë ndryshuar dhe evoluar me kohën.

Kjo do të arrihet me një metodologji të saktë dhe të sprovuar sipas një modeli trikomponencial, i quajtur "Videostyle". Përdorimi i kësaj tipologjie metodike të arritjes së qëllimit të studimit është tepër i rëndësishëm dhe rezultativ, edhe për faktin se përdoret prej një numëri të konsiderueshëm kërkuesish në këtë fushë dhe të jep mundësinë të bësh edhe një analizë krahasimore të dimensioneve të ndryshëm dhe elementëve përbërës të një SPP dhe gjithashtu të lejon të vëzhgosh sesi produksioni dhe stili realizues i tyre ka ndryshuar, si ka evoluar spoti politik negativ dhe sesi

po alternohen strategji të fuqishme oratorike.

Me përdorimin e teknikës Videostyle, që u përdor për herë të parë nga Kaid dhe Davidson (1986), do të përpiqemi të analizojmë reklamat kryesore politike të tre partive më të mëdha shqiptare në zgjedhjet e përgjithshme të 2013. Metoda e përzgjedhur është trekomponenciale, sipas të cilës, "videostili" i kandidatit është i përbërë nga përmbajtja verbale, ajo joverbale dhe teknika e produksionit e film – videos, që përdoret nga epiki realizues i spotit publicitar. Sipas Kaid dhe Davidson (1986) "teknikat, strategjitë, narracionet dhe simbolet që një kandidat vendos të përdorë në spotet televizive, formojnë "videostilin" e kandidatit. (f. 13). Në një farë mënyre, ky koncept i përafrohet atij të "prezantimit të vetes" të Goffman-it (1959), të paraqitur në studimin e tij të komunikimit interpersonal. Zakonisht, përmbajtja verbale e një spoti karakterizohet si çështje kundrejt imazhit, negativja versus pozitives, tek vlerat eksplicite apo implicite të kandidatit, etj. Ndërsa përmbajtja joverbale na paraqet një "kuadër referimi të interpretimit të asaj çka është thënë verbalisht" (Burgoon, Buller & Hoodall, 1989, p. 9). Të gjitha kategoritë joverbale të komunikimit janë të rëndësishme, dhe në politikë, disa përdoren me qëllim që të krijojnë skenën e asaj që do të thuhet. Dhe e fundit, por jo më e parëndësishmja, elementi i produksionit televiziv të Videostyle-it na ndihmon të vlerësojmë se si dhe sa kandidati dhe këshilluesit e tij strukturojnë dhe ndërtojnë imazhet dhe mesazhet për votuesit. Kamera, teknikat e produksionit janë shumë të rëndësishme për krijimin e mesazhit që do t'i kalojë publikut. Sipas Millerson (1972), retorika e produksionit mund të jetë aq stimuluese e imagjinatës saç është edhe persuazimi i një teksti të shkruar bukur. Faktorët ambjentalë, si muzika, ndriçimi dhe elementët e tjerë interaktivë, së bashku me gjuhën e cila pajis me kuptim situatën e prezantuar (Knapp & Hall, 1992).

Metodologjia

U ndërmor një analizë përmbajtësore e një kampioni të spoteve televizive elektorale, duke u perpjekur të merrnim ato më të transmetuarat, sipas kërkesave të Partive politike. Numri total i spoteve të analizuar ishte 15 (N=15). Këto spote mbuluan fushatën elektorale të tre partive kryesore parlamentare: PD, PS, LSI. Spotet u analizuan duke përdorur programin SPSS 17. Besueshmëria e inputit të të dhënave nga të dy koduesit, u testua duke përdorur saktësinë e koduesve të North, Holsti, Zaninovich dhe Zinnes, të tipit $R = 2(C1,C2)/C1+C2$, duke patur një nivel minimumi besueshmërie prej 70%.

Për të aplikuar konceptin e Videostilit tek spotet

politike, u zhvillua një strategji e saktë analitike e aspekteve të ndryshme të përbërësve verbalë, joverbalë dhe të produksionit televiziv. Kategoritë kodifikuese të përfshira janë bazuar në tipologjinë “Videostyle”. Megjithatë, ato janë përshatur në mënyrë që të reflektojnë ndryshimet e kulturës së politikës shqiptare. Së pari kemi theksuar ndarjen mes çështjes së trajtuar dhe imazhit të spotit. Gjatë studimeve të para mbi reklamat politike, nuk kishte një ndarje të dallueshme të këtyre dy elementëve, sepse në atë kohë analiza bazohej mbi tematikën dhe jo mbi imazhin që nuk dukej se fillimisht i jepej shumë rëndësi. Me kalimin e kohës dhe me zhvillimin e teknologjisë, imazhi fitoi një prezencë të fuqishme në spotet elektorale. Ndryshimi drejt kësaj taktike të re, edhe në Shqipëri, u lidh me tendencën e imitimit të teknikave amerikane, por kryesisht u mbështet mbi opinionin se votuesit kuptojnë më lehtësisht imazhin sesa tematikën e spoteve.

Në spotet tematike, realizuesit tentojnë të arrijnë target grupe të përcaktuara, duke patur parasysh ndjeshmëritë e votuesve si p.sh. papunësia, zhvillimi ekonomik, arsimi, kultura, siguria dhe rendi, etj. Nga ana tjetër, spotet e imazhit, përdoren fare mirë për t’i përcjellë elektoratit historinë e partisë, dhe në shumë raste, imazhi i liderit karizmatik dhe historik të Partisë (reklamat që kishin në qendër figurën e z. Berisha), përdoret me mjeshhtëri nga produksioni si një armë e fuqishme për ta ndërtuar strategjinë komunikative me publikun, nëpërmjet një individi ikonë. Kështu që vëmë re një tendencë rënëse të përdorjes së siglave dalluese të partive dhe rritjen e prirjes së përdorimit të imazhit të liderëve partiakë, të cilët funksionojnë metonimikisht edhe si imazhe simbole të partive përkatëse.

Përveç këtyre, ka edhe përbërës që fokusohen tek përmbajtja e spotit, siç janë elementët pozitivë të kandidatit, ose negativë të kundërshtarit. N.q.s. një reklamë synon sulmin e palës kundërshtare, spotet u koduan me qëllimin e sulmit dhe mbi teknikat e përdorura për arritjen e këtij sulmi. Një përbërës tjetër, përmbajtja dominante e spotit u përdor për të egzaminuar më afërsisht spotet që nuk fokusoheshin tek imazhet e kandidatëve por te grupe njerëzish që ankoheshin apo lavdëronin realitetin ekonomik – social shqiptar, të përdorura më së miri gjatë kësaj fushate. Spoti negativ ka si qëllim kryesisht influencimin sentimental të shikuesit – votues. Ndonjëherë ajo ka si qëllim të krijojë ndjenja frike, në mënyrë që të shtyjë votuesin të zgjedhë kandidatin e veçantë që i sugjerohet. Përdorimi i frikës përdoret me qëllim që të mobilizojë reflekset fobike të votuesit për pasojat e mundshme negative në rast fitoreje të kundërshtarit.

Një kategori tjetër e rëndësishme e përbërësve verbalë është e lidhur edhe me retorikën, si edhe me diskutimin

e përdorur në spote. Nën këtë kategori, mund të dallojmë gjashtë (6) kategori: Diskutimi hortativ, i cili orienton shikuesit drejt sjelljeve specifike, diskutimi legal, që ka të bëjë me gjuhën formale që tregon respekt për ligjet dhe shtetin, diskutimi burokratiko – teknik, i cili prezanton planet e detajuara të reformave të së ardhmes, diskutimi negociues apo klientelist që është një referencë direkte apo indirekte e premtimeve që u bëhen target grupeve specifike. Së fundmi ekziston edhe diskutimi emocionalo- sentimental që synon të ngacmojë dhe provokojë ndjenjat dhe diskutimi informues që informon votuesin shikues mbi politikën e kandidatit që duhet të mbështesë. Gjithashtu, tipet e thirrjeve apo të paraqitjes së provave u mundën të identifikoheshin, sipas kategorizimit tradicional të Aristotelit, respektivisht të tipeve të provës: logos, pathos, apo ethos (apo logjikë, emocionalë ose etikë, apo moralë). Megjithatë u vu re një rritje e përdorimit të elementit emocional, krahasuar me dy tipat e tjerë.

Tek kategoritë e përbërësve joverbalë të spoteve elektorale, ne përfshimë të tillë komponentë si: shfaqja ose jo e kandidatit, e sfidimit të të dy kandidatëve (kur në të njëjtën reklamë shfaqet dhe kundërshtari), kontakti me sytë (shikimin), shprehja e fytyrës së kandidatit dhe e të gjithë pjesëmarrësve në reklamë, lëvizja apo gjuha e trupit, rrjedhshmëria, thellësia e ligjëratës, saktësia, madje edhe veshja. Përdorimi në rritje i spotit të imazhit është i lidhur me përpunueshmërinë në aplikimin e përmbajtjes joverbale, si dhe të teknologjisë së re dhe të sofistikuar që lidhet me teknikat e produksionit. Ditët e sotme, planet filmike janë kaq të përpunuara dhe bindëse sa që ato në mënyrë vendimtare mund të organizojnë ndikim të fuqishëm në përvojat dhe kuptueshmëritë e publikut. Tashmë mund të prodhohen imazhe spektakolare dhe stimuluese, të cilat mund të shesin fare mirë, si një produkt, ashtu edhe një person publik. Akoma më shumë, me përdorimin e efekteve speciale, ato tërheqin maksimalisht vëmendjen e shikuesve. Në përgjithësi, shikuesi-votues krijon imazhe në trurin e tij edhe nëse u ekspozohet raportimeve tematike. Këto imazhe prodhohen nga ndërveprimi i mesazheve që pranon shikuesi, së bashku me procesin e tij individual të konsumimit të perceptimeve që i shkakton mesazhi.

Është marrë gjithashtu në analizë edhe prezenca e muzikës, përdorur në spote dhe lidhja dhe përshtatshmëria e saj me mesazhin e përcjellë. Spotet janë koduar gjithashtu edhe në bazë të skenave apo sheshxhirimeve të prodhuara, gjithashtu edhe në përuthje me këndin e xhirimit që kamerat dominante dhe sekondare janë vendosur. Analiza e formatit të spotit u bazua në ndarjen sipas kategorive të mëposhtme: dokumentar, video klip, insert, apo dëshmuere, ku spote të tipit “man on the street”

paraqisnin qytetarë të rastësishëm të cilët shfaqeshin për të deklaruar dëshmi në dukje spontane në favor të kandidatit, ose kundër kandidatit konkurrues apo partisë në pushtet, etj.

Pyetja jonë kërkimore qëndrore, e lindur nga backgroundi teorik që paraqite është: “A ndryshojnë karakteristikat verbale, jo verbale dhe të produksionit të spoteve politike, në varësi të periudhës elektorale dhe partive politike që i implementojnë ato në fushatën publicitare elektorale?”

Kjo pyetje kërkimore na shpuri në ngritjen e disa hipotezave përpunuese, të cilat duhet të testohen paraprakisht në mënyrë që t’i përgjigjen pyetjes sonë kërkimore. Së pari ne presim që subjektet e ndriçuara prej spoteve të vijnë nga opsionet e agjendave mediatike, të atyre mediave që janë rreshtuar në krah të njëres apo tjetres forcë politike. Në shtesë të kësaj, për shkak të rëndësisë në rritje të figurës së liderit të partisë, adoptuar kjo edhe në realitetin politik shqiptar, ku figura kryesore e partisë, merr rëndësi gati apokaliptike, ne mbështesim idenë se partitë e ndërtojnë imazhin e tyre rreth imazhit të liderit të tyre. Për sa i përket negativitetit apo pozitivitetit të spoteve, dolëm në përfundimin se më së shumti ato realizohen prej partive opozitare, për të goditur partitë që qeverisin vendin. Përsa i përket retorikës së spoteve, po arrihet të provohet, në bazë edhe të të dhënave të përpunuara, se diskutimet hortative, informuese dhe emocionale janë përdorur më shpesh sesa ato teknike dhe legale. Kur janë përdorur tipet e thirrjeve, vumë re se thirrjet emocionale prevalojnë ndaj atyre logjike apo etiko-morale. E në fund, përsa i përket karakteristikave të produksionit, vumë re se partitë po i japin gjithmonë e më shumë rëndësi përdorimit të teknikave të ndryshme (muzikës, teknikës kinematografike, grafikës kompjuterike, etj) në mënyrë që të promovojnë mesazhet e tyre më

lehtësisht dhe që t’i bëjnë spotet më madhështore dhe të pëlqyeshme për shikuesit.

Referencat

- Burgoon, J. K., Buller, D. B., & Woodall, W. Gill (1989). *Nonverbal communication: The unspoken dialogue*. New York: Harper & Row.
- Demertzis, N. (2002). *Political communication. Risk, publicity and the internet*. Athens: Papazisis.
- Diamond, E. & Bates, S. (1992). *The spot: the rise of political advertising on TV*. The MIT Press.
- Dyer, G. (1982). *Advertising as communication*. Athens: Patakis.
- Goffman, E. (1959). *The presentation of self in everyday life*. New York: Doubleday Anchor Books.
- Iliou, F. I. (2002). *Aristotle's Rhetoric*. Athens: Kedros.
- Kaid, L.L., & Davidson, D.K. (1986). *Elements of videostyle*. In L.L. Kaid, D. Nimmo (Ed.), *New perspectives on political advertising* (pp. 184-209). Illinois: Southern Illinois University.
- Kaid, L.L., & Johnston, A. (1991). *Videostyle in presidential campaigns: Style and content of televised political advertising*. Westport, Connecticut: Praeger.
- Knapp, M. L., & Hall, J. A. (1992). *Nonverbal communication in human interaction* (3rd ed.). New York: Harcourt Brace Jovanovich College Publishers.
- Nichols, B. (1981). *Ideology and the image: Social representation in the cinema and other media*. Bloomington: Indiana University Press.
- Ramone, I. (2001). *Silent propaganda. Masses, television, cinema*. Athens: Polis.
- Samaras, Th. (2003). *TV political advertisement*. Athens: Polis.
- Trent, J.S., & Friedenberg, R. V. (1995). *Political campaign communication*. Westport, Connecticut: Praeger.

T'I KUNDËRVIHESH SKAJIMIT PËRMES LIGJËRIMIT: KUFIZIMET E 'SFERËS PUBLIKE' DHE MUNDËSITE E MEDIAVE ALTERNATIVE

Dokt. Blerjan BINO

Me përvojë në (i) hartimin dhe manaxhimin e projekteve kërkimore dhe të zhvillimit të kapaciteteve; (ii) në mësimdhënie në nivel universitar dhe në këshillim studentor dhe të të rinjve; si dhe në (iii) kërkimin në shkencat sociale në çështje që lidhen me politikën dhe komunikimin; median dhe demokracinë; grupet e skajura, ligjërimin, përfaqësimin dhe pjesëmarrjen.

ABSTRACT

A critical discourse analysis on policy frameworks regarding marginalised communities, such as Roma in Albania, shows that the discourse in the public sphere (re)produces and reinforces already existing aspects of social deprivation, marginalization and discrimination. These dominant discourses are interrelated to these policy approaches: (i) correctional or repressive-oriented policy approach, which invites intervention programmes that tend to 'normalise' Roma; (ii) protective or rehabilitative policy approaches, i.e. emphasising Roma needs and aiming at protecting and re-integrating them in mainstream society. Drawing from a critical stance on discourses about 'normalisation' and 'integration' of marginalised communities, this paper explores the ways in which various forms of alternative media could contribute to countering marginalisation through the production of alternative discourses. This implies a reconsideration of the Habermas' model of public sphere in lieu of the new context created by the potential of alternative media. This paper argues that the concept of the public sphere is not adequate if we are to consider the role of alternative discourses in countering marginalisation. The paper assesses the public sphere model in terms of: identity and difference, discourse and the dichotomy public versus private, rationality and consensus in public deliberation. Therefore the paper explores the potential of alternative media, such as a Community Radio, to producing counter discourses and constructing subaltern counterpublics rather than 'the public sphere'.

Key words: *marginalisation, alternative media, public sphere, discourses*

Hyrje

Në politikëbërje, në programet ndërhyrëse të shoqërisë civile si edhe në kërkimin shkencor, skajimi i grupeve të caktuara përqaset më tepër dhe kryesisht në terma të dimensionit social, ekonomik dhe ligjor të fenomenit, të lidhura këto ngushtë me të drejtat e njeriut dhe gjithëpërfshirjen shoqërore. Ky artikull përqendrohet në mënyrë të veçantë tek krijimi i hapësirave komunikuese pjesëmarrëse alternative për grupet e skajuara dhe tek roli i ligjëritimit në kundërvënien e skajimit. Studimet tregojnë se mënyra sesi portretizohen grupet e skajuara në mediane masive konvencionale (radio, television, gazeta) riprodhojnë dhe ripërforcojnë skajimin dhe deprivimin e tyre (Atton, 2002). Andaj, mediat alternative konsiderohen si mbartëse të potencialit për të 'krijuar hapësira të reja për zërat alternativë duke ofruar kështu hapësirë për interesat e komuniteteve të veçanta, për të ndryshmen dhe për të skajuarën' (Silverstone, 1999: 3). Qëllimi i artikullit është të shqyrtojë mundësitë e mediave alternative për të prodhuar ligjërime alternative dhe për të ndërtuar sfera 'kundër-publike' që krijojnë kështu hapësira komunikuese për grupet e skajuara përkundër 'sferës publike' dominuese.

Pyetjet kërkimore të artikullit janë: Si mund të ndikojnë mediat alternative në krijimin e hapësirave komunikuese pjesëmarrëse dhe alternative për t'iu kundërvënë skajimit? Në çfarë mase dhe mënyre na shërben modeli i Habermasit për sferën publike për të konceptuar mediat alternative dhe hapësirat komunikuese pjesëmarrëse dhe alternative?. Duke u bazuar në një analizë cilësore të burimeve dytësore dhe në një shqyrtim të literaturës sa i takon kundërvënies së skajimit përmes ligjëritimit, ky artikull argumenton se koncepti i sferës publike nuk është i përshtatshëm nëse synojmë të konsiderojmë rolin e ligjërimeve alternative në kundërshtimin e skajimit. Gjithashtu artikulli i bashkohet argumentit se për të kuptuar ndikimin e mediave alternative në kundërvënien e skajimit përmes prodhimit të ligjërimeve alternative është e nevojshme t'i përqasësh sferës publike si një shumësi hapësirash apo sferash komunikuese pjesëmarrëse dhe alternative ku grupet shoqërore kanë akses bazuar në termat e tyre specifike përcaktuar dhe jo sipas 'rregullave të lojës' së shoqërisë dominuese. Argumentimi, edhe pse teorik dhe i bazuar në burime dytësore, i paraqitur në këtë artikull prek një një dimension më pak të adresuar të skajimit të grupeve të caktuara shoqërore, sikurse komuniteti rom në Shqipëri, pikërisht tek skajimi mediatic si dhe tek krijimi i

hapësirave komunikuese pjesëmarrëse alternative për këto grupe duke shërbyer kështu për studime të mëtejshme empirike në këtë drejtim.

Kuadri konceptual dhe metodologjia

Artikulli bazohet tek koncepti i Habermasit për sferën publike si dhe transformimin e saj në kushtet e shoqërisë së konsumit masiv dhe demokracisë së mirëqënies sociale. Habermasi (1974) e përcakton sferën publike si një hapësirë ku të gjithë qytetarët mbledhen së bashku si individë privatë për të diskutuar rreth çështjeve me interes të përbashkët dhe ku formësohet opinioni publik. Në këtë model të sferës publike aksesit garantohej për të gjithë bazuar tek liria e shoqërizimit dhe liria e shprehjes dhe aty diskutohen çështje me interes publik dhe jo privat, ndërkohë që individët formësojnë identitetin në sferën private e cila duhet të jetë e mbrojtur nga ndërhyrjet shtetërore. Ky model i sferës publike është transformuar në kushtet e shoqërisë bashkëkohore dhe kështu Habermasi argumenton për 'transformimin strukturor të sferës publike' (Habermas, 1989: 27). Kritika ndaj modelit liberal të Habermasit të sferës publike vjen në dy dimensione kryesore: (i) kritika nga pikëpamja historike (Dahlgren, 1997; Sparks, 2001) dhe (ii) kritika nga perspektiva konceptuale e modelit normative të sferës publike (Fraser, 1993, Benhabib 1992, 1996; Calhoun, 1992). Për t'iu përqasur rolit të mediave alternative në kundërvënien e skajimit si prodhuese të ligjërimeve alternative, artikulli ndalet tek disa nga premiset kyçe të konceptit të sferës publike: metafora e sferës; identiteti dhe kllapëzimi i ndryshimit; dikotomia e privates vs. publikes si hapësira të krijimit të identitetit; gjuha dhe arritja e marrëveshjes; konsensusi dhe racionalitetit – paradigma e modernitetit të pa përfunduar. Artikulli analizon kufizimet e këtyre premisave për të kaluar më tej tek propozimet e autorëve për shumësinë e sferave publike si dhe ndërtimin e kundër-sferave publike si hapësira komunikuese alternative.

Mediat alternative si një term që përshkruan të gjitha formatet e mediave të cilat nuk janë tradicionale, konvencionale apo të rrymës kryesore në sistemin mediatic. Në këtë kuptim me media alternative mund të kuptojmë gjithçka që nuk gjejmë tek 'gazeta shitësi' apo 'programi i radios dhe televizionit'. Ndërsa mediat e reja lidhen ngushtë me teknologjinë e informacionit dhe komunikimit, mediat alternative janë më gjerë sesa aq dhe mund të përfshijnë edhe radio, edhe gazeta, edhe TV, përsa kohë që në përmbajtje, organizim, dhe shpërhapje nuk janë njësoj si mediat konvencionale. Përkufizimi i mediave alternative mund të bëhet në lidhje me kapacitetin e tyre për të gjeneruar metoda

jo standarde të krijimit, prodhimit dhe shpërndarjes së lajmit/përmbajtjes si dhe të përmbajtjes së mesazheve të tyre (Atton, 2002). Kështu mediat alternative ofrojnë mjetet për komunikim demokratik për ato grupe apo individë të cilët janë normalisht të skajuar apo përjashtuar nga prodhimi mediatik. Mediat alternative duhet të bëhen të disponueshme për qytetarin e thjeshtë, pa pasur nevojë për kualifikim profesional, pa kapital financiar, dhe duhet të organizohen në vende të tjera jashtë institucioneve mediatiche masive apo sistemit mediatik dominues (Downing, 2001). Kështu rolet dhe përgjegjësitë në mediat alternative nuk janë qartësisht të ndara, ka shumë mbivendosje dhe transformime të nocioneve të tilla si: profesionalizëm, kompetenca dhe ekspertizë.

Analiza e gjetjeve: Drejt shumësisë së hapësirave komunikuese për t'iu kundërvënë skajimit

Portretizimi dhe përfaqësimi i grupe të caktuara në shoqëri në median masive bëhet nga grupet elitare dhe të favorizuara në shoqëri dhe si i tillë riprodhon status-quo-në e grupeve të skajuara, të cilat rallë herë janë pjesë e elitës kulturore, politike dhe ekonomike që ka akses në median masive dominuese (Cammaerts, 2009). Këto grupe shoqërore janë të çfuqizuara dhe të skajuara nga mënyra sesi portretizohen dhe përfaqësohen në median masive. Arsyet mund të lidhen edhe me ndërtimin shoqëror të lajmeve në mediat masive si rutina komplekse pune në prodhimin e lajmeve, kushtet e prodhimit, profesionalizmi dhe kultura e objektivitetit apo e mediave partizane, përgatitja dhe editimi, aksidentet dhe mundësitë (Sparks, 2001). Gjithashtu një tjetër dimension i arsyeve të këtij portretizimi është edhe ai i racizmit dashamirës të shoqërisë masive dhe të ligjërimit në sferën publike.

Argumenti kryesor i artikullit është që media alternative ofron akses në media për grupe shoqërore të skajuara 'sipas termave përcaktues të vetë këtyre grupeve dhe jo sipas kushtëzimeve të medias dominuese' (Atton, 2002: 11). Media alternative i përgjigjet këtij portretizimi dhe përfaqësimi të grupeve të skajuara në median masive dominuese duke prodhuar vetë lajme apo hapësira komunikuese, bazuar në: vlera alternative nga ato dominuese dhe në një tjetër kuadër të mbledhjes, shkrimit dhe raportimit të lajmit. Këto vlera burojnë nga dëshira për të prodhuar interpretime të tjera të historisë apo ngjarjeve dhe për të prezantuar në media ato ndodhi që normalisht nuk do të përbënin 'lajm', të cilat ndyshojnë atë hierarkinë ekzistuese të aksesit dhe publikimit të lajmit që ndodh në median masive.

Në këtë përfaqëse koncepti i sferës publike ka kufizime pasi supozon: (i) një metaforë të sferës si një entitet i mbyllur dhe simetri të brendshme dhe kështu nuk kap plotësisht shumëllojshmërinë e identiteteve dhe proceseve komplekse shoqërore; (ii) duke i konsideruar individët si plotësisht të formuar në sferën private, koncepti i Habermasit për sferën publike nuk merr parasysh rolin që ka ligjërimiti në krijimin e kuptimeve dhe ndërtimin e identiteteve; (iii) ndarja e qartë mes 'privates' dhe 'publikes' përforcon skajimin e grupeve të caktuara përmes kllapëzimit të ndryshimeve dhe përjashtimit të tematikave të caktuara nga diskutimi publik; (iv) arritja e konsensusit mbi baza të racionalitetit janë konceptualisht të pamundura (Mouffe, 1999) dhe për më tepër deliberimi në sferën publike mund të ketë edhe funksione të tjera krahas arritjes së konsensusit. Gjithashtu marrëdhëniet e pushtetit dhe konflikti nuk mund të shuhet krejt, pasi janë pjesë ndërtuese se e 'politikës'. Kështu për të kuptuar ndikimin e mediave alternative në kundërvënien e skajimit përmes prodhimit të ligjërimeve alternative është e nevojshme t'i përfaqësojë sferën publike si një shumësi hapësirash apo sferash komunikuese pjesëmarrëse dhe alternative ku grupet shoqërore kanë akses bazuar në termat e tyre specifik përcaktuar dhe jo sipas 'rregullave të lojës' së shoqërisë dominuese.

Përfundime

Një analizë kritike e ligjërimit e kuadrit politikëbërës lidhur me grupet e skajuara, si psh komuniteti Rom në Shqipëri, tregon se ligjërimiti në sferën publike (ri)prodhon dhe (ri)forcon aspekte ekzistuese të deprivimit shoqëror, skajimit dhe diskriminimit. Këto ligjërime dominuese janë të ndërlidhura me dy qasje politikë-bërëse: (i) modeli korrigjues i politikëbërjes që nënkupton masa shtrënguese për 'normalizimin' e mënyrës së jetesës së komunitetit Rom; (ii) modeli i politikëbërjes i orientuar drejt rehabilitimit dhe mbrojtjes që synon mbrojtjen dhe (ri)integrimin e komunitetit në shoqërinë 'mainstream'. Duke u nisur nga një qasje kritike ndaj ligjërimeve për 'normalizimin' dhe 'integrimin' e grupeve të skajuara, ky artikull shqyrton mënyrat sesi format e ndryshme të mediave alternative ndikojnë në kundërvënien ndaj skajimit përmes prodhimit të ligjërimeve alternative përkundër atyre dominuese. Kjo nënkupton një rivlerësim të modelit të Habermas-it për sferën publike duke konsideruar kontekstin e ri të krijuar nga mundësitë e mediave alternative.

Nisur nga një analizë kritike, ky artikull argumenton se koncepti i sferës publike nuk është i përshtatshëm nëse synojmë të konsiderojmë rolin e ligjërimeve

alternative në kundërshtimin e skajimit. Koncepti i sferës publike shqyrtohet në këtë dimension: identiteti dhe ndryshueshmëria, ligjërimi dhe dikotomia publike vs. private, racionaliteti dhe konsensusi i deliberimit publik. Kështu artikulli shqyrton mundësitë e mediave alternative, sikurse një Radio e Komunitetit, për të prodhuar ligjërimi alternative dhe për të ndërtuar sfera 'kundër-publike' që krijojnë kështu hapësira komunikuese për grupet e skajuara përkundër 'sferës publike' dominuese.

Referencat

- Atton, Chris. (2002). *Alternative media*. London: Sage Publications.
- Benhabib, S. (1992). 'Models of public sphere: Hannah Arendt, the liberal tradition and Jürgen Habermas', in Calhoun, Craig. (Eds) (1992) *Habermas and the Public Sphere*. Cambridge: The MIT Press. pp. 73 – 99.
- Benhabib, S. (1996). 'Towards a deliberative model of democratic legitimacy', in Benhabib, S. (1996). *Democracy and Difference: Contesting the Boundaries of the Political*. Princeton University Press. pp. 67-95.
- Calhoun, C. (1992). 'Introduction: Habermas and the Public Sphere', in Calhoun, Craig. (Eds.) (1992). *Habermas and the Public Sphere*. Cambridge: The MIT Press. pp. 1-48.
- Calhoun, C. (1994). 'Preface', in Calhoun, C. (Eds.) (1994). *Social Theory and the Politics of Identity*. Oxford UK: Blackwell. pp. 1-9.
- Calhoun, C. (Eds.) (1994). *Social Theory and the Politics of Identity*. Oxford UK: Blackwell. pp. 10-37.
- Dahlgren, P. (1997). 'Introduction' in Dahlgren, P. and Sparks, C. (Eds.) *Communication and Citizenship: journalism and the public sphere*. London/New York: Routledge, pp. 1 – 27.
- Downing, J. (2001). *Radical media: Rebellious Communication and Social Movements*, Thousands Oaks, CA: Sage.
- Fraser, N. (1993). 'Rethinking the Public Sphere: A contribution to the Critique of Actually Existing Democracy' in Robbins, B. (1993). *The Phantom Public Sphere*. Minneapolis: University of Minnesota Press. pp. 1-33.
- Habermas, J. (1974). 'The public sphere: an encyclopaedia article'. *New German Critique*. Vol. 1, No. 3, pp.49-55, Telos Press Ltd.
- Habermas, J. (1989). *The Structural Transformation of the Public Sphere*. Cambridge: Polity Press.
- Mouffe, Ch. (1999). 'Deliberative Democracy or Agonistic Pluralism?'. *Social research*. Vol. 66, No. 3, pp. 745 – 758.
- Sparks, C. (2001). 'The Internet and the Global Public Sphere' in Bennett, W. Lance. & Entman, R. M. (2001). *Mediated Politics. Communication in the Future of Democracy*. Cambridge University Press.

MEDIAT SOCIALE DHE KOMUNIKIMI POLITIK NË SFIDËN E INTEGRIMIT EUROPIAN TË BALLKANIT PERËNDIMOR

Demush BAJRAMI

Kandidat në tezë të doktorates, në Universitetin e Tiranës. Ligjërues në Katedrën e Komunikimit Ndërkombëtar në Universitetin e Evropës Juglindore në Tetovë (Maqedoni). Ka botuar publikime shkencore nga fusha e Komunikimit politik, Marrëdhënieve ndërkombëtare, Kulturës politike dhe Marrëdhënieve me publikun. Shkruan analiza politike, kolumna etj., në shtypin ditor dhe periodik.

ABSTRACT

Information and communication should be focused on some actors that, in one way or another, have an important role in preparing the public for integration into the European Union (EU). In information and communication strategies, of several Western Balkan countries are classified some groups: distributors of information (public opinion makers), youth group and groups vulnerable to changes. How to act with the target groups? In this regard, the strategy of some Western Balkan countries emphasizes the importance of information on different target groups.

In this paper, I will try to highlight the role of social media as tool that enable a different approach from that is offered in other mass media in communicating with the public. To achieve the objectives of the strategy it is crucial to communicate in ways that best suit the needs of the public. It will be noted that the information departments in the sectors of European Integration, in most cases, have the same task ahead: to coordinate the exchange of information for all public groups.

The governments of the Western Balkan countries should cooperate with all sectors regarding certain issues and target groups to address priorities in information and communication to the public of these countries in the circumstances of cyber democracy or electronic democracy, for which Richard Lanham, would say: "Human attention has become particularly important good in the age of information technology." Also, it should not be forgotten that the advantages of the political communication in social media recently have become increasingly important, as most authorities and politicians have moved online (social media), and that is a change in the way of information flow. This has opened new opportunities for the public same time to be 'producers' and 'consumers' of information. After all, social media provides a new form of virtual union based on shared values and interests.

Key words: *Social Media, European integration, the Western Balkans, governments, etc.*

Hyrje

Strategjitë e reja mediatike që do të duhej të përfshihen në politikat eurointegruese të vendeve të Ballkanit Perëndimor, janë objekt analize të këtij studimi, gjithmonë në kontekst të marrëdhënieve midis mediave sociale dhe komunikimit politik, një marrëdhënie kjo, që për nga natyra dhe kompleksiteti është dhe kontradiktore. Ndonëse, teoria liberale gjithnjë nisat nga supozimi se informimi më i mirë i qytetarëve, para së gjithash ndihmon në forcimin e demokracisë, megjithatë kjo gjë nuk është provuar gjithmonë të jetë e saktë. Në mënyrë paradoksale, logjika e medias së orientuar drejt tregut, e cila ndjek logjikën e fitimit, sikur e minon rolin e tyre në promovimin e parimeve demokratike dhe luftën për të mirën e përbashkët. Nga analiza e strategjive të komunikimit të vendeve të Ballkanit Perëndimor, me theks të veçantë në Shqipëri, Kosovë dhe Maqedoni, del në pah nevoja për një organizim më të strukturuar të fushatave të komunikimit, të cilat duhet të përçojnë mesazhin e duhur nga më shumë sektorë qeveritar, lidhur me çështje të caktuara dhe për grupe të ndryshme të qëllimit, në përpjekje që të adresohen prioritetet në informimin e publikut lidhur me integrimin europian.

Në vendet e Ballkanit e Perëndimor, edhe aktorët e ndryshëm politikë duhet të njihen në kohë me strategjitë e komunikimit, sidomos ato të fushatave në Internet dhe në rrjete sociale. Partitë politike edhe pse kanë ueb-faqet e tyre zyrtare, sikurse edhe njëpjesë e lidërshiptit të tyre që kanë profile të hapura në rrjetet sociale, si Facebook dhe Twitter, Youtube, Google+, sërish pak ose aspak nuk i përdorin ato për diskutime tematike lidhur me integrimin europian. Për këtë arsye, ky lloj i komunikimit ka një ndikim minimal në publik. Përfaqësimi i temave të integritit europian, përgjithësisht në mediat sociale të Ballkanit Perëndimor, bazuar në një raportim të rregullt për përvojat e ndryshme të vendeve në procesin e integritit, do të ishte shumë i dobishëm.

Ky studim është ndërtuar mbi karakteristikat e metodës së aplikuar kërkimore. Materialet janë mbledhur në mënyrë të standardizuar nga ueb faqet zyrtare të subjekteve partiake dhe qeveritare që kanë postuar strategjitë e komunikimit për integrim në Bashkimin Europian. Është analizuar roli i mediave sociale në procesin e integritit europian në Shqipëri, Kosovë dhe Maqedoni. Perspektivat e ndryshme teorike dhe jashtëshkencore të disa autorëve individualë kanë mundësuar përdorimin sasior, cilësor dhe të kombinuar të analizës së përmbajtjes.

Komunikimi politik në rrjetat sociale, ose si të ecim drejt BE-së?

“Web 2,0” (komuniteti online, faqet e rrjeteve sociale, platforma për shkëmbimin e video dhe foto materialeve, wikis, blogjet, etj.), në komunikimin publik (veçmas me të rinjtë), po tregohet një mjet i fuqishëm interaksioni. Zhvillimi i hovshëm teknologjik në këtë fushë, ka impenuar qasjet për një koherencë në mes të komunikimit dhe zhvillimeve aktuale, në njërën anë dhe inovacioneve në informacionin dhe në teknologjinë e komunikimit, në anën tjetër. Por, kjo nuk ka mundur të bëhet realitet pa një ristrukturim rrënjësor teknologjik në skenën e medias. Përditshmëria jonë është e rrethuar nga mediat në Internet, pa përjashtim dhe kjo ka përmbysur teorinë tradicionale mbi mediat, duke i dhënë përparësi qasjes dhe mënyrës se si ne i përjetojmë përmbajtjet mediatike. Në argumentimin e tezës se në “ekonominë e informacionit mall i mangët gjithmonë do të jetë vëmendja njerëzore, sakaq tërheqja e vëmendjes do të jetë një parakusht i domosdoshëm për ndryshime sociale dhe një burim i vërtetë i prosperitetit”¹, Richard Lanham, merr në shqyrtim vëmendjen e njeriut e cila është bërë mall i rëndësishëm veçanërisht në epokën e teknologjisë së informacionit. Madje, pohimi i tij, bëhet edhe më bindës kur elaboron shkaku e ndryshimit të mediave (të reja) sociale në dioptrinë e ridefinimit të strukturës dhe rrjedhës së vëmendjes.

Rrjetet sociale aktualisht po përjetojnë një shtrirje të madhe në publik dhe përpjestimisht me këtë po shtohet edhe numri i përdoruesve. Por, ky nuk është një fakt inkurajues për partitë politike në Ballkanin Perëndimor, të cilat nuk po inkurajojnë ndonjë dialog me publikun në kohë dhe në hapësirë reale, madje edhe në rrjetet sociale. Nga ana tjetër, në vendet e BE-së, politikanët e interesuar tashmë janë familjarizuar me komunikimin e dyanshëm nëpërmjet Internetit për t’u njohur me problemet, për të propozuar ndonjë zgjidhje dhe për të dhënë përgjigje në interesimin e shprehur ndaj temave të caktuara nga ana e përdoruesve të mediave sociale. Për fat të keq, në Ballkanin Perëndimor, rrjetet sociale në vend që të pranohen si mjete për të vendosur dialogun dhe komunikimin politik, që nuk është edhe aq i lehtë për t’u vendosur në botën reale, janë ‘postuar’ në shoubiz, akuza, armiqësi votimi..., duke mos sjellë asgjë të re në skenën politike të këtyre vendeve. Është e lavdërueshme që disa politikanë kanë profile të hapura në Facebook ose Twitter, por kjo nuk ndodh edhe me partitë politike ose vetëm pjesërisht, kështu që është e nevojshme për ta ngritur këtë çështje

¹ Lanham, Richard. “*The Economics of Attention: Style and Substance in the Age of Information*”, Chicago, U of Chicago P. 2006.

në një nivel më të rëndësishëm të komunikimit politik. “Mediat e reja kanë një potencial të madh si një burim për lirinë e shtypit dhe lirinë e shprehjes. Ato shërbejnë si platformë për dialog përtej kufijve dhe lejojnë qasje inovative për shpërndarjen dhe fitimin e njohurive. Këto cilësi janë jetike për lirinë e shtypit. Por, ato mund të shërbejnë edhe si një reduktim në përpjekjet për të rregulluar dhe censuruar qasjen dhe përmbajtjen”.²

Në mars të vitit 2014, u realizua një hulumtim i opinionit publik “online” mbi qëndrimet e të rinjve përkritazi me “Rolin e Internetit dhe mediave sociale në sfidën e integritit të Maqedonisë në Bashkimin Evropian” me një kampion prej 351 studentëve nga dy universitetet në Tetovë (Maqedoni). Pyetësori përbëhej nga 17 pyetje, ku ndërmjet tjerash, lidhur me atë se deri në ç’masë pajtohen ose jo me disa çështje të rëndësishme statistikore, janë përgjigjur 53% të të anketuarve nga Universiteti i Evropës Juglindore dhe 47% nga Universiteti Shtetëror i Tetovës. Nga të anketuarit, 78% ishin të moshës 19 -25 vjeç, 16% të moshës 26-32 vjeç dhe 6% prej tyre nuk iu përgjigjën kësaj pyetjeje. Sipas përfaqësimit gjinor, 57% e pjesëmarrësve kanë qenë meshkuj dhe 43% femra. Shumica e të anketuarve janë nga Shkupi dhe Tetova, por ndër të tjera ka edhe studentë nga Kumanova, Dibra, Gostivari, Kërçova, Struga etj. Pjesa tjetër e pyetësorit ka siguruar vlerat në lidhje me qëndrimet e studentëve rreth përdorimit të Internetit dhe mediave sociale dhe për atë se sa shpesh i shpërndajnë (këmbejnë) përmbajtjet e vendeve të BE midis vete, etj. Pra, shumica e të anketuarve, ose 79 % kanë profile në rrjetet sociale, duke sugjeruar se rrjetet sociale janë pjesë e jetës së përditshme të të rinjve, ndërsa 29% me shfaqjen e rrjeteve të reja sociale nuk kanë krijuar profilet e tyre në to, si dhe 2% nuk janë përgjigjur në këtë çështje. Përveç kësaj, 71% thanë se ata shpërndajnë përmbajtjet e tilla tematike lidhur me BE-në, ndërsa 29% nuk kishin fare interes për të ndjekur këto tema.³

Pjesa më e madhe dhe më e dukshme e veprimtarisë së komunikimit politik rrjedh përmes kanaleve të përcaktuara paraprakisht dhe me ndihmën e punës së institucioneve të veçanta publike që janë të destinuara për komunikim publik dhe masiv – mediave të komunikimit masiv. Themi pjesa më e madhe, sepse do

të ishte naive të mendohej se të gjitha përpjekjet dhe masat politike do të prezantoheshin vetëm në arenën publike.⁴ Duke u kthyer tek Denton dhe Wodward, McNair ndalet në atë që komunikimi politik karakterizohet në formën e përcjellësve të tij për të influencuar në mjedisin politik. “Faktori vendimtar që e bën komunikimin ‘politik’, nuk është burimi i një mesazhi (ose, mund të shtojmë, nëse i referohemi prapë theksimit të mëparshëm nga ana e tyre për ‘diskutimin publik’, forma e tij), por përmbajtja dhe synimi i tij”.⁵ Komunikimi politik është çdo lloj komunikimi që ka si objekt politikën. Ky përcaktim i shkurtër ka përparësi sepse i përfshinë dy karakteristikat më esenciale të politikës bashkëkohore: zgjerimin e sferës politike me rritjen e numrit të problemeve dhe të aktorëve të ngërthyer në fushën politike dhe rritjen e rolit të komunikimit.⁶ Megjithatë, si duket, elitat politike në Shqipëri, Kosovë dhe Maqedoni nuk kanë interes për ndryshimin e status quo-së. Tashmë, në mediat e reja të komunikimit mungojnë temat mbi BE-në. Nuk duhet harruar se një portal në Internet me përmbajtje tematike, duke përfshirë një përdorim aktiv të mediave sociale – Twitter, Facebook etj., në lidhje me integrimin evropian, mund të shërbejë si kanal online bashkëpunimi me mediat relevante tradicionale.

Strategjitë e komunikimit dhe përfshirja e mediave sociale në to

Aktivitetet e informimit të cilat rrjedhin nga strategjitë e komunikimit të qeverive të shteteve të Ballkanit Perëndimor, kanë pasur një efekt pozitiv në mbështetjen e qytetarëve të këtyre vendeve për anëtarësim në BE. Fushatat e ndryshme të komunikimit, sidomos ato në mediat sociale, duke mos përjashtuar edhe takimet me qytetarët në qytete dhe komuna për t’i informuar për mënyrën e funksionimit të BE-së dhe se pse është e rëndësishme që Ballkani Perëndimor të vazhdojë përsheptimin e procesit të anëtarësimit në BE. Për shumë qytetarë, debatet publike në këtë temë në medien e re janë një mundësi e mirë për t’u njohur me punën e institucioneve të BE-së, procesin e aderimit të republikave të mbetura të Ballkanit Perëndimor në BE dhe për përfitimet që ky proces mund të sjellë për hapësirën ballkanike.

Komunikimi ndërton marrëdhënie dhe nis dialogun

² “New Media: The Press Freedom Dimension Challenges and Opportunities of New Media for Press Freedom”. The authors are responsible for the choice and the presentation of the facts contained in this book and for the opinions expressed therein, which are not necessarily those of UNESCO and do not commit the Organization. Nor do they necessarily reflect the views of the other conference sponsors, the World Press Freedom Committee or the World Association of Newspapers.)

³ Demush Bajrami, “Roli i mediave sociale në procesin e integritit evropian të Maqedonisë” (<http://www.faktinews.com/aktualitet-2/analiza/roli-i-mediave-sociale-ne-procesin-e-integritit-evropian-te-maqedonise/>)

⁴ www.republika.co.yu

⁵ Brian McNair: “Hyrje në komunikimin politik” (botimi i katërt), Tiranë, 2009, P. 18.

⁶ Antonij Todorov, Dobrin Kanev, Ilija Angelova, Ivan Radev, Ivelin Nikolov, Liljana Kaneva, Magdalena Dikova, Tatjana Buruxhieva, Julian Georgiev: “Menaxhmenti Politik”, Mblodhi dhe redaktoi: Dobrin Kanev, Fondacioni “Friedrih Ebert”, Zyra në Shkup Shkup, 2003, P. 165.

me shtetasit shqiptarë, dëgjon me vëmendje dhe lidhet me njerëzit. Ai është një pjesë esenciale e procesit politik (...) Përdorimi i kombinuar dhe i gjerë i mjeteve ekzistuese të komunikimit është i një rëndësie të madhe për krijimin e një mase veprimesh vendimtare. Mjetet si interneti dhe shërbimet audiovizuale duhet të përdoren në një mënyrë të koordinuar dhe kosto-efektive nëpërmjet Ministrisë dhe do të menaxhohen në nivelin që siguron më shumë impakt. Në të njëjtën kohë ekzistenca e mjeteve të ndryshme të informacionit duhet të promovohet më energjikisht me qëllim që të ndërjegjësohen qytetarët shqiptarë dhe grupet e synuara. Sipas këtij Planveprimi, “gazetarët janë ndërmjetësuesit kryesorë në rrjedhën e informacionit dhe krijuesit e opinionit publik. Ata influencojnë pikëpamjet e publikut të përgjithshëm në mënyrën më të shpejtë.

Kosovë:⁷ Sipas Udhëzuesit për shfrytëzimin e medieve sociale në përkrahje të procesit të integritetit të Kosovës në BE, platformat dhe veglat e medieve sociale që mund t’i marrim parasysh janë: Facebook, Twitter, Linked In, Tumblr, Instagram, YouTube, Google Hangouts, Delicious, Prezi, Storify, Bambuser dhe shumë të tjera. Secila nga këto vegla ka funksion të ndryshëm, dhe do të lidhet me audiencën në mënyrë të ndryshme. Prandaj është me rëndësi që të zgjidhni platformën më relevante për t’u shtrirë te audiencia e synuar. Dëgjimi aktiv dhe hulumtimi i audiencës suaj para se të realizoni ndonjë fushatë ju ndihmon që të vendosni se cilat platforma të medieve sociale janë më të mirat për t’u shtrirë tek audiencia juaj dhe të arrini objektivin tuaj. Nuk ka dobi nëse realizoni një strategji ambicioze të komunikimit në Twitter, nëse audiencia kryesore e juaj gjendet gjetiu. Përveç kësaj, është më mirë të keni prezencë cilësore në një apo dy platforma relevante të medieve sociale, sesa të përhapeni tepër nëpër kanale të ndryshme.

Maqedoni:⁸ Objektivat kryesore të kësaj strategjie janë të orientuara për të siguruar një mirëkuptim të qytetarëve dhe mbështetjen e tyre të gjerë të mundshme për të gjitha aspektet e procesit të anëtarësimit të Maqedonisë në BE. Prandaj, është thelbësore që grupeve të qëllimit t’u jepet informacion lehtësisht i aksesueshëm, në kohë dhe i kuptueshëm në lidhje me procesin e anëtarësimit në BE. Por, mundësia e vetme e shtetasve për t’u njohur online me politikën e Qeverisë për integrimin evropian është nëpërmjet ueb-faqes www.sep.gov.mk - e specializuar në çështjet e BE-së dhe përditësimin në baza ditore. Ueb-faqja kishte

mbi 100.000 vizitorë në 8 muajt e parë dhe mbi 500 vizitorë në ditë. Duhet theksuar se dy herë në vit është bërë hulumtimi i opinionit publik në lidhje me BE-në.

Përfundimi

Dinamika e përafrimit të vendeve të Ballkanit Perëndimor drejt BE-së ka imponuar nevojën për një strategji të re komunikimi për të informuar opinionin publik vendor. Strategjitë e komunikimit, gjatë gjithë fazave të anëtarësimit në BE, duhet të përcaktojnë kornizën strategjike për informimin e publikut dhe të aktiviteteve të komunikimit në lidhje me procesin integruar në BE. Në zhvillimin e strategjive të komunikimit, duhet përdorur rezultatet e opinionit publik, në mënyrë që, të fitohet një kuptim më i mirë përkritazi me çështjet kyçe të komunikimit dhe për analizën e thelluar të qëndrimeve dhe disponimit të publikut, por dhe interesimin e tyre rreth procesit të komunikimit në lidhje me procesin e anëtarësimit të Ballkanit Perëndimor në BE. Anketimet duhet zhvilluar dhe publikuar, të paktën, dy herë në vit. Përveç kësaj, duhet përdorur rezultatet e analizës së prezantimit mediatik të temave në lidhje me shtetet e BE-së dhe mënyrën e trajtimit të tyre.

Përfitimet profesionale të mediave tradicionale nga mediat e reja (sociale), është një kapitull i ri në hulumtimin e strategjive mediatike të shteteve të Ballkanit Perëndimor. Për të kuptuar më mirë se në ç’nivel është mbulimi i temave në medien e brendshme tradicionale të shteteve të Ballkanit Perëndimor rreth integritetit në BE, do të na nevojiten mediat sociale, të cilat to ta bëjnë të mundur që të jetë më kapshëm informacioni për cilësinë dhe sasinë lajmeve, por dhe për atë se në cilat transmetime (qendrore) të lajmeve në stacionet televizive dhe radio, ose në median e shkruar të përditshme janë dhënë ngjarjet e caktuara që lidhen me proceset eurointegruese.

Referencat

Frank Eser – Barbara Pfetsch, „Споредување на политичката комуникација – Теории, случаи и поредизвици, „Академси печат, Shkup, 2009 (Originali: Frank Eser – Barbara Pfetsch “Comparing Political Communication, Theories, Cases, and Challenges, Cambridge University Press, 2004)

Lanham, Richard. “The Economics of Attention: Style and Substance in the Age of Information”, Chicago, University of Chicago P, 2006.

“New Media: The Press Freedom Dimension Challenges and Opportunities of New Media for Press Freedom”. The authors are responsible for the

⁷ Udhëzues për shfrytëzimin e medieve sociale në përkrahje të procesit të integritetit të Kosovës në BE / Zeenat Khanche. - Prishtinë : N. B. G. T. “Iliri”, 2014.

⁸ Qeveria e Republikës së Maqedonisë “Национална стратегија за интеграција на Република Македонија во Европската Унија”, Shkup, shtator 2004.

- choice and the presentation of the facts contained in this book and for the opinions expressed therein, which are not necessarily those of UNESCO and do not commit the Organization. Nor do they necessarily reflect the views of the other conference sponsors, the World Press Freedom Committee or the World Association of Newspapers.)
- Hulumtim: “Состојбата со онлајн медиумите и онлајн новинарството во Македонија”, punuar me përkrahjen e Balkan Trust for Democracy (BTD), Shkup, 2010.
- Brian McNair: “Нурје në komunikimin politik” (botimi i katërt), Tiranë, 2009.
- Barry J. O’TOOLE, *Interesi Publik: Një leverdi politike dhe administrative*, “Etika në Shërbimin Publik për Mijëvjeçarin e Ri”, përgatitur nga Richard A. Chapman - Durham University Business School, ribotim 2002.
- Antonij Todorov, Dobrin Kanev, Ilija Angelova, Ivan Radev, Ivelin Nikolov, Liljana Kaneva, Magdalena Dikova, Tatjana Buruxhieva, Julian Georgiev: “Menaxhmenti Politik”, Mblodhi dhe redaktoi: Dobrin Kanev, Fondacioni “Friedrih Ebert”, Zyra në Shkup Shkup, 2003, fq. 165.
- Arent Hana: “Istina i laž u politici”, “Filip Višnjić”, Beograd, 1994.
- Michael B. Salwen, Bruce Garrison, Paul D. Driscoll, “Online News and the Public”, Lawrence Erlbaum Associates, Publishers, Mahwah, New Jersey, London, 2005 (Chapter two).
- Buletini “Politika i mi”, NDI, Podgoricë, dhjetor 2002, nr. 4.
- Udhëzues për shfrytëzimin e medieve sociale në përkrahje të procesit të integritit të Kosovës në BE, Zeenat Khanche, Prishtinë, NBGT “Iliri”, 2014.
- Qeveria e Republikës së Maqedonisë “Национална стратегија за интеграција на Република Македонија во Европската Унија”, Shkup, shtator 2004.
- Qeveria e Republikës së Maqedonisë-Sekretariati i Çështjeve Europiane “Стратегија за informiraње и комуникација со jавноста во процесот на пристапување на РМ во ЕУ 2007-2010”, Shkup, gusht 2007.
- Demush Bajrami, “Roli i medieve sociale në procesin e integritit evropian të Maqedonisë” (<http://www.faktinews.com/aktualitet-2/analiza/roli-i-medieve-sociale-ne-procesin-e-integritit-evropian-te-maqedonise/>) <http://koha.net/arkiva/>

ÇËSHTJE TË KULTURËS GJUHËSORE NË MEDIAN SHQIPTARE PAS VITEVE '90

Albina PAJO

Pedagoge e Gjuhes Shqipe ne Universitetin Fan Noli ne Korce,si dhe gazetare e TV Sot7 ne Pogradec prej 15 vitesh.

ABSTRACT

This article focuses on the role and the importance of our native language on the electronic and printed media. It aims at highlighting the deficiencies in the usage of Albanian language by journalists and moderators. In this context, the study is mainly based on the deficiencies of our linguistic culture in several aspects, referring to the standard of Albanian language, such as: spelling, pronunciation, morphological and syntactical matters, semantic and on vocabulary. Problems related to the culture of language, referring to translations from foreign languages of journalistic writings will also be treated in this paper. By means of data collecting, the most common examples of the deviations from the standard language in different writings and television programs will be illustrated. Moreover, attention will be drawn on several unnecessary and overly used foreign words, which have their corresponding Albanian variants. In the end of this paper, recommendations on how to improve the media culture of our language will be suggested, with the view of applying accurately our approved linguistic rules. As a result, the role of the media will be much more educative towards the youth, helping in creating and strengthening their linguistic culture.

Key words: *the media, linguistic culture, language, spelling, norm, standard*

Si element i kulturës ndërkombëtare, gjuha transmeton pasurinë e përbashkët të kulturës së një kombi duke qënë pjesë e qënësishme e tij. Kultura e gjuhës është pjesë e kulturës kombëtare shqiptare, ajo nuk është kornizë kufizuese e saj, por element përmbajtësor që perfshin disa nënsisteme : të flasësh e të shkruash drejt gjuhën shqipe në pajtim me rregullat e përcaktuara drejtshkrimore, gramatikore e sintaksore; të flasësh e të shkruash drejt gjuhën shqipe sipas gjedheve më të mira të pranuar nga shoqëria e të kodifikuara në tekstet më të mira të gjuhësisë shqiptare; të flasësh një gjuhë të pastër e të pasur me shprehje të qarta, konkrete e në përputhje me rregullat duke shmangur praninë e huazimeve nga gjuhë të tjera. Si mjet kryesor komunikimi, gjuha bëhet faktor i zhvillimit ekonomik, politik e social të një kombi duke përmbushur kështu rolin e saj mbarëkombetar. “Gjuha, s i element kulture, ka pasur, ka e do të ketë kurdoherë marrëdhënie të ngushta me risite e frytet e saj, me përhapjen kulturore dhe me çfarëdo zhvillimi te natyrshëm a shndërrimi shoqëror, ekonomik dhe ideor”, do të shprehej akademik Gjovalin Shkurtaç (Shkurtaç Gj, Si të shkruajmë shqip, botimi i tretë, 2013)¹ “Mediat nuk janë fort të suksesshme për të na treguar çfarë të mendojmë, por kanë fuqi të habitshme për të na treguar për çfarë të mendojmë, duke ndikuar kështu në mënyrën tonë të menduarit,” (MC. Comb, marrë nga leksioni IX, Teori të avancuara në komunikim, Bakalli G.)² Pra procesi i ndikimit të mediave, përsa i përket kulturës gjuhësore, është i pashmangshëm e duhet të jetë në kahje pozitive çka do të thotë se ajo duhet të shërbejë si një model i përdorimit të normes së njesuar letrare të gjuhës, në funksion të rolit të edukimit gjuhësor e formimit të kulturës gjuhësore tek të rinjtë. Gjuha e përdorur në media, ofron një model, ashtu si media i ofron audiencës modelin e perceptimit të realitetit nga njera anë, ndërsa nga ana tjetër është audiencia ajo që duhet të përfitojë nga ky model gjuhësor korrekt e në përputhje me nivelin gjuhësor. Çështje të kulturës gjuhësore në media pas viteve '90 janë trajtuar nga studiues të ndryshëm. Kështu, studiuesi Kostaq Xoxa në artikullin Gjuha: A duhet të shqetësohemi? (Xoxa K. revista Media shqiptare, tetor-dhjetor 2000, botimi i AMI, IREX, SOROS, fq. 93)³ ngre shqetësime që kanë të bëjnë me probleme të drejtshkrimit, të emrave të dygjinishëm, të numërorëve, të njëjësit dhe shumësit, përdorimi i fjalëve të huaja etj. Besnik Dizdari ka trajtuar në artikullin “Shqip, të lutem, shqip!” probleme të përdorimit të fjalëve të huaja në kronikat dhe

shkrimet sportive. Ai e quan lirinë e shtypit të shfrenuar dhe gazetaria sportive ka pësuar një shkatërrim gjuhësor. (Dizdari B. Media shqiptare, korrik-shtator 2000, botim i AMI, IREX, SOROS)⁴ Nga një tjetër këndvështrim i sheh çështjet e kulturës gjuhësore në media Henri çili në artikullin “Shablloni në media si uniformitet dhe shterpësi” (çili H. Media shqiptare, korrik-shtator 2000, botim AMI, IREX, SOROS)⁵

Qëllimi i këtij punimi është që përmes hulumtimit në median shqiptare sot të evidentojë probleme dhe çështje konkrete të kulturës gjuhësore, arritje, por edhe devijime nga normat dhe rregullat e gjuhës. Të veçoj probleme gjuhësore që vihen re në disa nënsisteme të gjuhës, si në drejtshkrim, në drejtshqiptim, në rrafshin leksikor e semantik, në çështje morfosintaksore, në huazimet e tepërta. Përveç arritjeve pozitive në këto 24 vjet në drejtim të përmirësimit cilësor të përdorimit të gjuhës në median shqiptare vërehen mjaft probleme. Përdorimi i gjuhës jashtë rregullave të shqipes standarde e brenda “rregullave” drejtshkrimore, gramatikore e sintaksore të ndërtuara nga vetë punonjësit e shtypit, përbën problem serioz në media. Objektivi kryesor i këtij punimi është të veçojë ndër shumësinë e këtyre problemeve që më dendur janë vërejtur nga hulumtimi në disa prej të përditshmeve të shtypit si dhe në median vizive: probleme në drejtshkrim e drejtshqiptim, probleme në ndërtimet morfosintaksore në fjali. Ato do të trajtohen përmes shembujve konkretë dhe një analize gjuhësore. Një tjetër synim është qëndrimi kritik ndaj përdorimeve të fjalëve të huaja, për të cilat shqipja ka gjegjëset e saj, si dhe probleme të përputhjes ligjërimore në përkthim. Edhe respektimi i gjedheve sintaksore në ndërtimin e fjalisë në gjuhën e shkruar nga gazetarët është problem i cili ndikon në mesazhin që përcillet tek lexuesi. Shkrimet gazetareske janë vepra të komunikimit. Kronika është një tekst ku tregohen fakte apo ngjarje që kanë ndodhur dhe ka një strukturë fikse. Kësaj strukture duhet ti pergjigjet një gjuhë e pastër dhe e qëruar. Në komunikime si radio apo televizioni mbi bazën e fjalës së shkruar, gjuha e folur fiton struktura të reja shprehëse të cilat e pasurojnë sistemin e gjuhës. Faik Konica në esenë e tij “Ca këshilla mbi artin e shkrimit” (Konica F. Vepra, botim 2007, Ese: Ca keshilla mbi artin e shkrimit, fq. 87)⁶ do të shprehej: “Gjuha të jetë e qëruar, pa ato fjalë që na kanë mbjellë magjitë e të huajve, të merret dhe vesh lehtë, prandaj hiqni dorë nga togjte letrash të gjata, e mësoni mirë rregullat e gjuhës shqipe.”

¹ Shkurtaç Gj, Si të shkruajmë shqip, botimi i tretë, 2013

² MC. Comb, marrë nga leksioni IX, Teori të avancuara në komunikim, Bakalli G.

³ Xoxa K. revista Media shqiptare, tetor-dhjetor 2000, botimi i AMI, IREX, SOROS, fq. 93

⁴ Dizdari B. Media shqiptare, korrik-shtator 2000, botim i AMI, IREX, SOROS

⁵ Çili H. Media shqiptare, korrik-shtator 2000, botim AMI, IREX, SOROS

⁶ Konica F. Vepra, botim 2007, Ese: Ca keshilla mbi artin e shkrimit, fq. 87

Pyetja kërkimore, hipoteza dhe metodologjia e punimit

Pyetja kërkimore që shtrohet në këtë punim shkencor është : Cilat janë disa prej çështjeve kryesore të kulturës gjuhësore të vërejtura në median shqiptare pas viteve '90? Në funksion të pyetjes kërkimore shtrohen pyetje të tjera ndihmëse të cilat i japin asaj një përgjigje më të qartë. Si respektohet norma gjuhësore në kronika dhe shkrime informuese? Cilat janë problemet të përdorimit të gjuhës shqipe në shtypin e shkruar e atë viziv? Si ndikon kultura gjuhësore në media në përcjelljen e mesazhit, në realizimin e komunikimit e në përmbushjen e misionit të medias ,informimi i publikut? Hipoteza : Nëpërmjet këtij punimi synoj të qëmtoj çështje të kulturës gjuhësore në media pas viteve '90, devijime nga rregullat gjuhësore, sipas nënsistemeve të gjuhës në drejtshkrim, drejtshqiptim, në formime sintaksore etj. Metoda që do të përdoret është hulumtimi, e përzgjedhjes nga gazetatat e përditshme të shembujve konkretë të modeleve gjuhësore sipas kategorive kryesore morfologjike, sintaksore, në drejtshkrim, drejtshqiptim, në leksik e semantikë. Jam perpjekur të përzgjedh në mënyrë rastësore (Panorama, Standard, Telegraf etj) për të parë e veçuar nga shkrimet kryesisht informative e të kronikës modele gjuhësore të cilat bien ndesh me arrijtjet më të kodifikuara të gjuhës shqipe. Gjatë analizës së të dhënave do të përdoret edhe metoda krahasimore e cila do të bëjë krahasimin e modeleve të gabuara gjuhësore të qëmtuara në gazeta, shkrime e kronika televizive dhe me modele të drejta gjuhësore pjesë e normës letrare.

Analiza e të dhënave

Gabimet drejtshkrimore vërehen më shumë në shtypin e shkruar dhe ato janë të ndryshme. Shpesh ndodh në gazeta përdorimi i gabuar i ë-se në shumësin e emrave që mbarojnë me ë-ne fund. Psh : "disa tifoza dhe sportist iu afruan gjyqtarit"... Ky është përdorimi i gabuar, ndërsa duhet : "disa tifoza e sportistë iu afruan gjyqtarit"...

Gjithashtu vërehen përdorime të gabuara të trajtave të shkurtra. Psh... "dhe tematikat mbi të cilat shkruanim i dedikoheshin kryesisht shoqërisë, sukseseve të partisë në pushtet, rolin të gruas, i kushtonim shkrime figurave të posaçme" etj (Gazeta Panorama, datë 12/01/2014, fq. 16)⁷ Në këtë rast kemi përdorimin e gabuar të dy trajtave të shkurtra 'i' të cilat duhen 'u' (atyre u). Fjalja e mësipërme duhet : "...dhe tematikat mbi të cilat shkruanim u dedikoheshin kryesisht

shoqërisë, sukseseve të partisë në pushtet, rolin të gruas, u kushtonim shkrime figurave të posaçme" etj. Përdorimi i gabuar i shenjave të pikësimit është një tjetër devijim drejtshkrimor. Në fjalinë e mëposhtme thuhet : "Premtuan 300 mijë vende pune, me të cilat moren votat e shume të mashtruarve, 4 muaj kanë kaluar, me një bilanc të thjeshtë aritmetik i bie të kishin hapur 25 mijë vende pune." Përdorimi i gabuar i një sërë presjesh, zhvendosjet e panevojshme të fjalëve sjellin një fjalë të gjatë që nuk e luan rolin e saj; të kumtojnë informacion. Duhet : "4 muaj kanë kaluar. Me një bilanc të thjeshtë aritmetik i bie të kishin hapur 25 mijë vende pune" etj. Gabimet drejtshkrimore në shkrime shkojnë me formime morfosintaksore të gabuara. Ja një shembull : "Siç tashmë është bërë e ditur, integrimi i vendit në BE përveç të tjerash varet shumë nga disa reforma legjislativë që kërkojnë shumicë të cilësuar." (Mapo, 17/07/2011, fq. 19)⁸ Ketu kemi përdorim të gabuar të ndajfoljes përpara foljes gjë që bie ndesh me modelet sintaksore korrekte. Pra : "Siç është bërë e ditur tashmë, integrimi i vendit në BE përveç të tjerave varet shumë nga disa reforma legjislativë që kërkojnë shumicë të cilësuar." Shohim një ndërtim tjetër sintaksor të gabuar në fjalë : "Viti i ri, tha kreu i PD-së, ka nisur me frikësim për pasigurinë, ekonomi e dobët, e ardhme e dyshimtë ..etj" (Standard, 13/01/2014, fq. 1)⁹ Në këtë fjalë vërehen disa probleme : zgjedhje e gabuar e fjalës 'me frikësim' ndërkohë që duhet ndajfolja 'frikshëm' ; folja kallëzues 'ka nisur' kërkon pas saj një varg gjymtyrësh homogjene me bashkërenditje, pra : "Viti i ri, tha kreu i PD-së, ka nisur frikshëm për pasigurinë, për ekonominë e dobët, për të ardhmen e dyshimtë..etj" Këto shembuj përforcojnë mendimin se një nga problemet e gazetareve është ai i ndërtimit jo të saktë morfosintaksor. Përdorimi i fjalëve të huaja është një sindromë nga e cila vuan leksiku i shqipes. Gazetarët mbushin ligjërimin në shtypin e shkruar e në mediet vizive me fjalë të huaja e terminologji ndërkombëtare të cilat mund të zëvendësohen me gjegjëset e tyre në shqip. Kështu fjalë si : "adaptim-pershtatje; komponentë-përbërës; primar-parësor" janë të panevojshme pasi gjenden fjalët shqipe përgjigjëse në leksikon e normës. Gazetarët nuk arrijnë të shmangin shqiptimet dialektore si ë-ja hundore, rr-ja e fortë etj ,apo edhe vendosjen e gabuar të theksit të fjalës. Kjo dukuri vërehet në shqiptimin e toponimeve, emrave të personave të huaj, etj. Psh : kur gazetarët lexojnë një informacion mbi një kronikë të zezë u duhet të shqiptojnë vendndodhjen e ngjarjeve : "Në Lumálas tre të rinjtë u arrestuan në orët e para të mëngjesit", apo "Babáni u zgjua nga një ngjarje e rëndë". Mendoj se dy janë arsytet

⁸ Mapo, 17/07/2011, fq. 19

⁹ Standard, 13/01/2014, fq. 1

⁷ Gazeta Panorama, date 12/01/2014, fq. 16

e deformimit shqiptimor të toponimeve: gazetarët nuk kanë parasysh faktin se shqipja është gjuhë me theks parafundor; e dyta gazetarët janë vazhdimisht në ndikimin e gjuhëve të huaja në shqiptimin e fjalëve të shqipes, anglishtja, italishtja, frëngjishtja

Konkluzione, rekomandime

Në përfundim të këtij punimi të themi se ligjerimi i folur dhe i shkruar kanë rregullat dhe ligjësitë e veta. Standard do të thotë që fjala të ketë një mënyrë të vetme të shkuari e të shqiptuari që duhet respektuar nga punonjësit e medias. Përmbledhim disa rekomandime: së pari duhet të vlerësohet nga gazetari dhe stafi redaktorial rëndësia e formimit gjuhësor pa të cilën media s'mund ta kryejë detyrën primare, të informimit dhe të marrëdhënieve të shtypit me publikun. së dyti, gazetari dhe stafi i mediave duhet t'i shmangen informimit shabllon e të 'thatë' të informacionit. Kjo nenkupton që gazetari duhet të përshtatë stilin gjuhësor, leksikun, natyrën e ndërtimeve sintaktike, me natyrën e shkrimit informues, natyrën e problematikës etj ; së treti, gazetari duhet të jetë gjithmonë në kërkim për ato që ka arritur dhe do të arrijë. Ai duhet të mbeshitet në arritjet më të mira të publicistikës shqiptare të viteve '20-30 të shekullit të XX-të, por edhe modelet më të mira të gazetarisë bashkëkohore ; së katërti, gazetari duhet t'u shmangen ndikimit të ndërtimeve të togfjalëshave e fjalive që errësojnë kuptimin apo zbehin mesazhin. Modelet e ndërtimeve sintaksore të togfjalëshave e të fjalive, duhet të përputhen me natyrën e shqipes; së pesti, në fushën e leksikut

gazetarët duhet të shmangin përdorimin e tepërt të fjalëve të huaja kur gjuha shqipe i ka. Në këtë kontekst lind nevoja e njohjes dhe e përdorimit të leksikut të pasur të gjuhës sonë. Nga ky këndvështrim, gjuha e huaj nuk duhet të bëhet pengesë, por të shërbejë si element nxitës për ta pasuruar shqipen. Publiku duhet të marrë nga media jo vetëm lajmin, informacionin, por edhe një kulturë të pasur gjuhësore, për të cilën shqiptarët kanë më shumë nevojë se kurrë.

Referencat

- Shkurtaj Gj. Si tw shkruajmw shqip, 2013
 MC. Comb, marrë nga leksioni IX, Teori të avancuara në komunikim, Bakalli G
 Xoxa K. revista Media shqiptare, tetor-dhjetor 2000, botimi i AMI, IREX, SOROS, fq. 93
 Dizdari B. Media shqiptare, korrik-shtator 2000, botim i AMI, IREX, SOROS
 Çili H. Media shqiptare, korrik-shtator 2000, botim AMI, IREX, SOROS
 Murati Q. Gjuha e medie, Prishtinë 2008, botim i Institutit Albanologjik Prishtinë, fq 6
 Konica F. Vepra, botim 2007, Ese: Ca keshilla mbi artin e shkrimit, fq. 87
 Gazeta Panorama, datë 12/01/2014, fq 16
 Telegraf, datë 09/04/2014, fq. 16
 Standard, 13/01/2014, fq. 3
 Telegraf, 11/02/2013. fq. 3
 Mapo, 17/07/2011, fq. 19
 Panorama 28/01/2014, fq. 7
 Panorama, 28/01/2014, fq. 13
 Standard, 13/01/2014, fq. 1
 Drejtshkrimi i gjuhës shqipe, Tiranë 1972, fq. 19

PËRDORIMI I TIK-ËVE NË MËSIMDHËNIEN E GJUHËVE TË HUAJA NË SHKOLLAT E MESME TË QYTETIT TË ELBASANIT

Leonarda MYSLIHAKA

Pedagoge e frengjishtes në universitetin "Aleksandër Xhuvani" dhe kandidate doktorale në shkencat e komunikimit.

ABSTRACT

This article will explain us with the situation of integration and use of information and communication technologies (ICT) in the teaching of foreign languages in secondary schools in the city of Elbasan . Specifically, we will treat as integrated and as used ICT in teaching / learning of the French language in secondary schools of the city of Elbasan . We should emphasize that this article is part of doctoral study and also helps us understand that ICT 's are already part of our daily lives and that they help and facilitate the teaching / learning of foreign languages . We think that the younger generation needs new tools to be more attractive, more motivating and more coherent. ICT allow us this, and also help us get out of the routine of everyday life being better adapted to the needs of students. For this reason, we have taken in our study of secondary schools in the city of Elbasan.

Key words: *TIC-s, school, teaching, language*

Hyrje

Punimi është fokusuar në tri çështje kryesore që lidhen me pyetjet e mëposhtme:

- Konkretisht sa janë integruar dhe sa përdoren TIK-ët në mësimdhënien/mësimnxënien e gjuhëve të huaja në shkollat e mesme të qytetit të Elbasanit? Dhe a e lehtësojnë ato mësimdhënien/mësimnxënien e gjuhëve të huaja?
- A e kanë formimin e duhur mësuesit për të përdorur TIK-ët në praktikën e tyre pedagogjike?
- Cilat janë problemet që frenojnë integrimin dhe përdorimin e TIK-ëve?

Ne kemi realizuar disa pyetësorë dhe intervista me aktorët e këtyre subjekteve dhe po ashtu kemi kryer edhe eksperimente që tregojnë avantazhet dhe disavantazhet e përdorimit të TIK-ëve në mësimdhënien/mësimnxënien e gjuhëve të huaja, në rastin tonë të frëngjishtes si gjuhë e huaj në shkollat e mesme. Po ashtu ne do të pasqyrojmë edhe faktorët që nxisin apo frenojnë integrimin dhe përdorimin e TIK-ëve në mësimdhënie si dhe të gjithë problematikën që shfaqet përpara mësuesve dhe nxënësve.

TIK dhe mjetet/paisjet praktike

TIK-ët sipas Dieuzeide (1994, fq.11), përfshijnë “instrumentet mbartëse të mesazheve (imazhe, tinguj, karakterere)” dhe nënkuptojnë historikisht tri tipe të teknologjive në fushën e edukimit: teknologjitë audio-vizuale të prezantimit të informacionit (imazhe dhe tinguj), informatikën, funksioni i së cilës është organizimi dhe trajtimi i informacionit (kompjuteri dhe ndërveprimi) dhe teknologjitë e delokalizimit dhe të transferimit të informacionit (interneti dhe burimet numerike).

Disa nga TIK-ët, si mjetet kryesore që përdoren tashmë në mësimdhënien/mësimnxënien e gjuhëve të huaja, në mënyrë të përmbledhur janë si më poshtë:

- Laboratorët, të cilët janë dy llojesh laboratorët audio dhe laboratorët multimedialë.
- Sallat informatike (të cilat kanë zëvendësuar laboratorët e gjuhëve të huaja)
- Multimedia
- Tabelat e bardha interaktive (TBI).
- Interneti
- USB
- CD, DVD
- Aparatet fotografike dixhitale

- shumëfunktionale
- Video Projektori
- Lexuesi MP3
- Televizioni
- Radio
- Etj.

Pra, TIK-ët përfshijnë tërësinë e teknologjive numerike (kompjuterat, rrjetet¹ elektronike, multimedial...) duke përfshirë gjithashtu dhe vizio-konferencën², televizionin nga sateliti, video-t, mjetet (programet informatike³), CD-Romët dhe internetin.

Pasqyrimi i shkollave të mesme në qytetin e Elbasanit

Rrethi i Elbasanit, duke përfshirë edhe komunat ka gjithësej 207 shkolla 9-vjeçare dhe të mesme. Konkretisht 175 shkolla 9-vjeçare dhe 32 shkolla të mesme. Në qytetin e Elbasanit ka 47 shkolla gjithësej, nga këto 31 janë shkolla 9-vjeçare (2 janë private) dhe 16 shkolla të mesme (4 janë private). Gjuha frënge është prezente në 20 shkolla 9-vjeçare (7 në qytet dhe 13 në komuna) dhe në 17 shkolla të mesme (9 në qytet dhe 8 në komuna). Në këto shkolla mësohen si gjuhë të huaja: gjuha angleze, franceze, italiane dhe gjermane⁴.

Në këtë punim ne kemi marrë në studim tri shkolla të mesme të qytetit të Elbasanit, të cilat i kemi vlerësuar jo vetëm për historikun e tyre dhe traditën në mësimdhënien/mësimnxënien e gjuhëve të huaja por edhe për stafin pedagogjik elitë që i karakterizon. Dy prej këtyre shkollave gjenden shumë pranë njëra-tjetrës, “F” dhe “E”, ndërsa shkolla tjetër “D” është një shkollë që prej vitesh është fokusuar veçanërisht dhe specifikisht për mësimdhënien/mësimnxënien e gjuhëve të huaja. Në studim u morën si kampionë klasat e XI (pra, vitet e 2-ta) dhe mësuesit që japin gjuhën frënge në këto klasa për secilën shkollë të përmendur më lartë.

Paraqitja e shkollës D

Shkolla e mesme “D”, sikurse e përmendëm edhe më lartë është përzgjedhur sepse është në traditën e saj

¹ Rrjet është tërësia e kompjuterave të lidhur përmes kanaleve elektronike të komunikimit që mundësojnë shkëmbimin e informacionit.

² Vizio-konferenca (ose video-konferenca) është një bashkim personash me ndërmjetësinë e një rrjeti përgjatë të cilit shkëmbejmë tekste, por edhe imazhet e personave dhe zërat e tyre.

³ Një mjet është një program informatik.

⁴ Informacion i marrë gjatë intervistës me Znj. Sonila Kurti, specialist pranë Drejtorisë Arsimore Rajonale Elbasan.

prej vitesh mësimdhënia e gjuhëve të huaja. Ajo është një nga shkollat elitë të qytetit të Elbasanit dhe ka mësues me eksperiencë në mësimdhënien e gjuhëve të huaja. Po ashtu ajo është e pajisur me laboratorë dhe me mjete teknologjike që ndihmojnë në përvetësimin e frëngjishtes si gjuhë e huaj. Kjo shkollë ka 350 nxënës nga të cilët 95 janë nxënës të gjuhës frënge. Shkolla “D” ka 17 mësues të gjuhëve të huaja (anglisht, frëngjisht, italisht dhe gjermanisht), nga të cilët katër prej tyre janë mësues të gjuhës frënge. Në kapionin tonë për shkollat e mesme sikurse e përmendëm edhe më lart kemi përfshirë klasat e XI (pra vitet e II). Në këtë shkollë ka vetëm një klasë të XI, ndryshe nga shkollat e tjera të mesme, dhe vetëm një grup që përbëhet nga 32 nxënës të cilët ne i kemi marrë në kampionin tonë të studimit.

TABELA 1/ 1 : KARAKTERISTIKAT E SHKOLLËS D

Shkol- la	Nxënës të gjuhës frënge	Numri i nxë- nësve në klasat e XI	Mësues të gjuhës frënge	Drejtuës i shkollës	Numri i nxënësve i kampionuar
D	95	32	4	1	32

Paraqitja e shkollës E

Shkolla e mesme “E” është hapur për herë të parë në shtator të 1986 me katër klasa fillestare dhe vit pas viti janë plotësuar të gjithë paralelet, duke përfunduar kështu maturën e parë në 1990. Ajo është një shkollë me tradita që mbart vlera të mëdha në fushë e arsimit në Elbasan. Në këtë shkollë ka 835 nxënës gjithësej, nga të cilët 181 mësojnë gjuhën frënge si gjuhë të huaj në klasa të ndryshme. Shkolla (E) ka shtatë mësues të gjuhëve të huaja nga të cilët dy janë mësues të gjuhës frënge. Në klasën e XI ka gjithësej 50 nxënës të ndarë në dy grupe. Në kampionin tonë ne kemi përzgjedhur vetëm një grup i cili kishte edhe numrin më të madh të nxënësve, pra 42 nxënës.

TABELA 1/ 2 : KARAKTERISTIKAT E SHKOLLËS E

Shkol- la	Nxënës të gjuhës frënge	Numri i nxë- nësve në klasat e XI	Mësues të gjuhës frënge	Drejtuës i shkollës	Numri i nxënësve i kampionuar
E	181	50	2	1	42

Paraqitja e shkollës F

Aktualisht, shkolla “F” ka 830 nxënës. Prej tyre 175 mësojnë gjuhën frënge si gjuhë të huaj. Në këtë shkollë ka 6 mësues të gjuhëve të huaja. Por vetëm një mësues

është i gjuhës frënge. Numri i nxënësve në klasën e XI është 54 dhe janë të ndarë në dy grupe. Ne kemi përzgjedhur në kampionin tonë vetëm një grup i cili është më i vogël krahasuar me dy kampionët e dy shkollave të tjera (D, E). Ky grup ka vetë 13 nxënës në përbërjen e tij. Gjuhët e huaja zhvillohen nga klasa e X deri në klasën e XII. Në këtë shkollë zhvillohen 21 orë mësimore në javë në klasa të ndryshme.

TABELA 1/ 3 : KARAKTERISTIKAT E SHKOLLËS F

Shkolla	Nxënës të gjuhës frënge	Numri i nxënësve në klasat e XI	Mësues të gjuhës frënge	Drejtuës i shkollës	Numri i nxënësve i kampionuar
F	175	54	1	1	13

Paraqitja e infrastrukturës TIK në shkollat e mesme

Përsa i përket paisjes me laboratorë profesionale për mësimin e gjuhëve të huaja, mund të themi se një të tillë ka vetëm shkolla e mesme “D”, por edhe ky nuk i ka standardet e teknologjisë së fundit, ndaj funksionojnë si salla informatike. Ndërsa shkollat e tjera të mesme në qytetin e Elbasanit mësimdhënien e gjuhëve të huaja e zhvillojnë si një orë mësimore të zakonshme sikurse lëndët e tjera, dhe ndonjëherë shfrytëzojnë sallat e informatikës apo mjete të tjera TIK si manjetofon, video-projektor apo televizorin të lidhur me video.

Gjendja e infrastrukturës teknologjike në shkollën D/E/F

Shkolla (D), është e vetmja që ka një laborator të gjuhëve të huaja edhe pse nuk është në standartet e duhura, madje aktualisht është shndërruar në një sallë informatike. Kjo ka bërë që shkolla (D) të ketë dy salla informatike të cilat shfrytëzohen nga mësuesit e gjuhëve të huaja në bazë të një grafiku. Numri i kompjuterave në këto salla është 25 gjithësej. Ato kanë akses në internet. Shkolla (D) ka edhe paisje të tjera TIK si: 1 video-projektor, 2 televizorë dhe 1 video, CD-Rom, DVD, si dhe shumë kaseta VHS me dokumentarë francezë por që nuk përdoren më pasi vendin e tyre e kanë zënë DVD dhe burimet e tjera në internet.

Shkolla (E), disponon vetëm një sallë informatike që ka në përbërjen e saj 24 kompjutera që janë me lidhje interneti. Po ashtu kjo shkollë ka 1 video-projektor dhe një manjetofon.

Shkolla (F), sikurse shkolla (D) është e pajisur me

dy salla informatike që në përbërjen e tyre kanë 25 kompjutera. Kompjuterat janë të lidhura me internet dhe nxënësit kanë akses gjatë gjithë kohës, sikurse edhe dy shkollat e lartë përmendura. Kjo shkollë disponon edhe mjete të tjera TIK si: 1 manjetofon, 1 televizor dhe një video. Si dhe disa DVD me materiale në gjuhën frënge.

TABELA 1/4. GJENDJA E INFRASTRUKTURËS TEKNOLOGJIKE NË SHKOLLAT E MESME:

Shkol-lat	Salla informatike/Laboratorë të gjuhëve	Nr. i kompjuterve	Me/Pa lidhje interneti	Pajisje të tjera
Shkol-la D	2 sallë informatike	25	Me internet	1 Video-projektor, 1 magnetofon, 2 televizor dhe 1 video, CD-Rom, DVD, Kaseta (VHS).
Shkol-la E	1 sallë informatike	24	Me internet	1 Video-projektor, 1 magnetofon.
Shkol-la F	2 sallë informatike	25	Me internet	1 magnetofon, 1 televizor dhe 1 video, DVD.

Përdorimi i TIK-ëve në shkollat e mesme

Shkolla e mesme (D) duke qenë një shkollë e gjuhëve të huaja disponon dy salla informatike me 25 kompjutera që janë të lidhura me internet. Po ashtu në të gjenden më shumë mjete TIK sesa në shkollat e tjera, për vetë specifikën që e karakterizon. Po ashtu edhe mësuesit e kësaj shkolle janë njohës të mirë të TIK-ëve dhe i përdorin ato më shumë sesa shkollat e tjera. Në pyetësorin drejtuar drejtuesve të shkollave (shih shtojcat), drejtori i kësaj shkolle deklaroi se problem është fakti se dy sallat informatike nuk mjaftojnë për të kënaqur nevojat e të gjithë mësuesve dhe nxënësve të shkollës, pasi ata janë të shumtë në numër dhe duke qenë shkollë e gjuhëve të huaja përdorimi i TIK-ëve është më i nevojshëm sesa në shkollat e tjera. Për këtë arsye janë bërë kërkesa të vazhdueshme por situata vazhdon të jetë e njëjtë. Gjithsesi nga pyetësorët e plotësuar dhe vëzhgimet në vërejtje se mësuesit përdorin edhe mjete të tjera TIK si: si video-projektorët, magnetofonët dhe televizorët të lidhur me video ku nxënësit shohin dokumentarë dhe filma në gjuhën frënge. Po ashtu ata përdorin edhe USB për shpërndarjen e materialeve mësimore dhe informacioneve që lidhen me temat e ditës, DVD dhe kaseta VHS për dokumentarë dhe filma në frëngjisht. Ndërsa TBI-t i njohin por shkolla nuk disponon asnjë të tillë.

Shkolla e mesme (E), sikurse e kemi përmendur më lartë, ka në dispozicion vetëm një sallë informatike e cila është e pajisur me 24 kompjutera që janë të lidhura

me internetin. Përdorimi i TIK-ëve është i rrallë në mësimdhënien e gjuhëve të huaja pasi mësuesit në këtë shkollë nuk kanë formimin e duhur për integrimin e tyre në orët mësimore. Vetëm njëra nga mësueset përpiket të aplikojë TIK-ët në mësimdhënien e frëngjishtes por edhe kjo ndodh jo më shumë se një herë në dy javë. Nga pyetësori drejtuar mësuesve, shihet se përdoret më tepër magnetofoni, video-projektori dhe ndonjëherë edhe programet në kompjuter me ushtrime duke shfrytëzuar site të ndryshme interneti, ndërsa mjetet e tjera aspak. Për TBI nuk kanë asnjë informacion se çfarë janë apo si përdoren.

Në shkollën e mesme "F" ka 2 laboratorë informatike, në salla ka 25 kompjutera gjithësej dhe po ashtu kanë akses në internet. Drejtorja e shkollës ka në projekt hapjen e një laboratorit të specializuar për gjuhët e huaja ku të përfshihen të gjitha mjetet TIK pasi edhe vetë mësuesit sikurse nxënësit janë të interesuar ti përdorin ato. Mësuesi i frëngjishtes e përdor sallën e informatikës vetëm një herë në javë pasi ditët e tjera sallat janë të zëna nga mësuesit e lëndëve të tjera. Në këtë shkollë duket se mësuesit kanë një formim relativisht të mirë në përdorimin e TIK-ëve në mësimdhënien e gjuhëve të huaja. Nga pyetësori mësuam se TIK-ët që përdoren më shumë janë: CD-Rom, punimi në kompjuter (i materialeve), video, video-projektor, programe interneti (me ushtrime) dhe manjetofoni. Ndërkaq, nuk përdoren aspak kasetat VHS, radio, televizioni, programet e blera si tell me more, TBI etj.

Në lidhje me intensitetin e përdorimit të TIK-ëve për të zhvilluar kompetencat gjuhësore të nxënësve mund të themi se situata është më e mirë krahasuar me atë të shkollave 9-vjeçare. Më poshtë tabela tregon përqindjet përkatëse sipas intensitetit.

TABELA 1/6. INTENSITETI I PËRDORIMIT TË TIK-ËVE PËR TË ZHVILLUAR KOMPETENCAT GJUHËSORE TË NXËNËSVE.

Kompetencat	Kurrë	Rrallë	Shpesh	Rregullish
Të kuptuarit oral	10 %	29,5 %	30, 5%	30 %
Të kuptuarit të shkruar	27,5 %	22,5 %	25 %	25 %
Të shprehurit oral	5%	44,5%	25,5%	25 %
Të shprehurit me shkrim	14,5 %	35,5 %	25 %	25 %
Ndërveprim	5 %	40,5 %	29, 5 %	25%
Kompetenca socio-dhe ndërkulturore	12 %	25 %	35 %	28 %

Pra, mund të themi se përdorim më të shpeshtë të TIK-ëve kemi tek kompetencat socio-ndërkulturore me 35% dhe përdorim të TIK-vë rregullisht me përqindje më të lartë tek kompetencat e të kuptuarit orale me 30%. Përqindje më të ulët të përdorimit ose që i përdorin rrallë kemi tek shprehurit oral me 44.5%.

Konkluzione

Në përfundim të kërkimit tonë, mund të pohojmë se integrimi dhe përdorimi i TIK-ëve në shkollat e mesme të qytetit të Elbasanit nuk është ende në nivelet e duhura sikurse janë simotrat e saj në vendet perëndimore, ku TIK-ëve në mësimdhënien/mësimnxënien e gjuhëve të huaja i kushtohet një vëmendje e veçantë.

Në qytetin e Elbasanit edhe pse shumë shkolla janë të pajisura me salla informatike, ato rrallë përdoren në mësimdhënien/mësimnxënien e gjuhëve të huaja, kjo për arsye të ndryshme ku mund të veçojmë faktin se shumë shkolla disponojnë vetëm një sallë informatike dhe ajo përdoret nga të gjithë mësuesit në bazë të një grafiku, duke repektuar rradhën. Problem është edhe formimi i pamjaftueshëm i mësuesve përsa i përket integritimit dhe përdorimit të TIK-ëve në mësimdhënien/mësimnxënien e gjuhëve të huaja, të cilët nuk kanë njohuritë e mjaftueshme në aplikimin dhe integrimin e këtyre mjeteve dhe të metodave të reja të mësimdhënies. Frika ndaj përdorimit të tyre bën që ata të preferojnë mësimdhënien tradicionale.

Së fundi, do të thonim se mungesa e infrastrukturës në shkollat e mesme, mungesa e mjeteve TIK (numri i tyre i kufizuar), mosfunksionimi i mjeteve TIK, mungesa e formimit të mësuesve në integrimin dhe përdorimin e TIK-ëve por edhe mungesa e dëshirës për t'i përdorur ato, bëjnë që mësimdhënien/mësimnxënien e gjuhëve të huaja në qytetin e Elbasanit të qëndrojnë brënda kornizave të tradicionales duke mos qenë në koherencë me evolucionin teknologjik të kohës dhe larg standardeve europiane.

Referencat

- Dieuzeide, H. (1994). Les nouvelles technologies. Outils d'enseignement. Paris: Nathan. Pg. 11.
- Depover, C., Karsenti, T. et Komis, V. (2007). Enseigner avec les technologies. Favoriser les apprentissages, développer des compétences. Québec: Presses de

l'Université du Québec.

- Grégoire, R., Bracewell, R. et Laferrière, T. (1996). L'apport des nouvelles technologies de l'information et de la communication (NTIC) à l'apprentissage des élèves du primaire et du secondaire. Revue documentaire. RESCOL. [En ligne]. <<http://www.tact.fse.ulaval.ca/fr/html/apport/apport96.html>>.
- Karsenti, T. (2002). Défis de l'intégration des TIC dans la formation et le travail enseignant: Perspectives et expériences nord-américaines et européennes. Politiques d'éducation et de formation, 27-42, Septembre.
- Karsenti, T. et Tchameni Ngamo, S. (2009). Qu'est-ce que l'intégration pédagogique des TIC? Dans T. Karsenti (dir.), Intégration pédagogique des TIC: Stratégies d'action et pistes de réflexion (57-73). Ottawa: CRDI.
- Larose, F., Grenon, V. et Lafrance, S. (2002). Pratiques et profils d'utilisation des TICE chez les enseignants d'une université. Dans R. Guir (dir.). Former les enseignants et les formateurs à de nouveaux usages (pg. 33-47). Bruxelles: De Boeck et Larcier.
- Jeannine Gerbault, "TIC et diffusion du français: des aspects sociaux, affectifs et cognitifs aux politiques linguistiques" L'HARMATTAN, 2002. Fq.12.
- Nicolas Guichon (2012), "Vers l'intégration des TIC dans l'enseignement des langues" fq. 5. Didier, Paris.
- Palais des Nations, Alger, samedi 13 mai 2000, marré në artikullin e Dr. Karima Ait-Dahmane me titull "L'impact des TICE sur l'enseignement / apprentissage de la langue française dans le supérieure: quels besoins de formation pour quelle pédagogie? Fq. 228, gjendet edhe në linjë karima_ait_dahmane.pdf.
- RUFFIER Cl., 2006, «Acté, acteur ou actant ? Le statut des objets techniques en sociologie» ; Sociologie des transferts de techniques et d'organisations, N°1, fq.47.
- Site:**
Les TIC: qu'est ce que c'est? Publikuar më 11 gusht 2011 nga Le ticanalyste
<http://gravezundvd.pioneer.fr/historique.html>
http://www.izha.edu.al/files/standartet/Standardet_TIK_BR.pdf
Wikipédia :http://fr.wikipedia.org/wiki/Technologies_de_l%27information_et_de_la_communication

SOCIALIZATION OF LITERATURE DURING THE PERIOD OF TRANSITION

Votim HANOLI

Ka kryer studimet e larta për gjuhë dhe letërsi shqipe në Universitetin "Aleksandër Xhuvani" në Elbasan si dhe studimet pasuniversitare për media komunikim në Tiranë. Eshtë lektor në Universitetin Europian të Tiranës dhe në Universitetin "Aleksandër Moisiu" në Durrës. Aktualisht ndjek studimet e doktoraturës pranë UET në shkenca komunikimi.

ABSTRACT

In a society which strives every day to change the course of its destiny, it is not by chance that the battle for this change has been conducted in many different directions. The need to achieve a kind of stability with itself and why not with others as well has resulted in numerous factors to approach this social reflection. From this perspective, "the new man of modern era" of the post '90s comes inspired and eager for some sort of transformation, a transformation which many times has affected the deep wounds that were left open in his body and soul. Looking deep within these deep contrasts, even literature has had its ups and downs.

This is not because it got tired of seeking these gestations, but the society itself made them available to literature, making the latter its mirror of confession. Various topics, perhaps unknown until that time, dunked the pencil of writers, thus becoming a solidarity part of the Albanian soul, Albanian post traumatic distress which the transition tried to heal. At that time, writers copied models, imitated the great people of modern world, brought myths back to life, searched in the history and found what was needed, the yearning to express the freedom of this endless transition.

This paper will attempt to list works and authors, whose themes go beyond the idealistic limits and appear to become deeper and more touchable in time and space, and where perhaps there is a greater need for the latter.

Key words: *Transition, socialization, need to be expressed, literature, approach.*

Hyrje

Qëllimi i punimit është të tregojë se e sapo dalë në rrugën e vështirë të njohjes me botën, shoqëria shqiptare u përball me shumë dukuri e fenomene të cilat për të ishin një lloj hyrjeje tek e sotmja në kompleksitetin, tiparet dhe njëtrajtshmërinë e saj. Pyetja kërkimore që shtron punimi është se deri në ç'pikë letërsia dhe tiparet sociale vijnë e bëhen një për të ecur bashkë në rrugën për emancipim? Hipoteza që ngrihet në këte rast është se dukuritë sociale janë ndvrtuese apo sfond në të cilin luhen fatet e një shoqërie posttranzicion. Kontributi i këtij punimi qëndron në faktin se në mënyrë analitike ai synon të sjellë një shtresëzim të niveleve sociale dhe atyre artistike e letrare në shoqërinë shqiptare. Nisur nga kjo, punimi synon të ravijëzojë modele e imazhe që përpiqen të analizojnë njeriun e tjetërsuar nga cdo "luftë" klasore.

Metodologjia e përdorur është ajo e analizës book review, që e sheh faktorin social si serbatorin në të cilin është ushqyer dhe vazhdon të ushqehet shpirti artistik i shkrimtarëve të letërsisë bashkëkohore shqipe dhe jo vetëm.

Shoqëria e cdo epoke, e kufizuar në kohë dhe hapësire, krijon mënyrat e saj të jetesës, normat dhe zakonet, shijet dhe idealet, gjykimet dhe qëndrimet, pra një konceptim të caktuar të botës, të cilin e manifeston nëpërmjet produktesh e ku në njëfarë mënyre njerëzit behen viktimat të asaj që ata vetë prodhojnë. Ndikuar nga aspakte cfarëdo lloji ideologjik, utopik, politik, teknologjik etj, vjen një cast kur po ky produkt përdor tiraninë e vet mbi shoqërinë që e ka ngjizur. Në cdo shoqëri të dhene ekzistojnë kushte të caktuara shoqërore të cilat subjektivizohen dhe perjetohen si probleme sociale nga grupe shoqërore apo komunitete të caktuara. Njerëzit të fryrë me pikëpyetje dhe dyshim për gjithçka, nisin përpjekjet për të shpëtuar prej kësaj tiranie, në momentin kur kjo e fundit mbërrin në pikën e saj kulmore. Padiskutim, e vërteta është që kjo nuk mund të zgjasë përgjithmonë, sepse kjo shoqëri e di fare mirë që ajo nuk mund të rrijë pa prodhuar dhe madje sa më tepër një produkt i ri është një tirani e re.

Historia e Shqipërisë ka kaluar nëpër faza të ndryshme që janë shoqëruar me ulje ngritjet e tyre dhe në jo pak raste trajtimi i tyre ka sjellë debat në mjaft qarqe letrare, akademike e jo vetëm. Romani i parë i Ben Blushit "Të jetosh në ishull", bashkë me mijëra kopjet e shitura ishte një vepër provokuese që nxiti debate. Debatet u shtrinë edhe në rrafshin historik mbi ardhjen në Shqipëri të fesë islame, si pushtim apo si pranim vullnetar? Subjekti i librit mbështetet në Shqipërinë mesjetare dhe në fakte historike të shoqëruara mjeshhtërisht me trillim. Heronjtë e Blushit,

ashtu si dhe njerëzit realë të shoqërisë shqiptare, priren të kërkojnë fatin në një botë kaotike dhe tranzitore.

Besnik Mustafaj, shkrimtari dhe politikani, do të vinte në letërsinë e fillim viteve '90 si një zë i vecantë me romane të ndryshme si Vera pa kthim, Boshi etj. Gjatë leximit, autori të le pezull, i ngujuar brenda formave të hermetizmit, kuptimeve të fshehura, të mbyllura, sekreteve të pashpallur, madje as në fund të tij. Guximi i njeriut në këtë roman di të fryhet, të tërbohohet, të dëshpërohet, të rebelohet do të shpalosë më vonë ndoshta njeriun që urren. Do të sjellë një brez të zhgënjyer përtej një retorike dhe utopie mashtruese e që neveritet pas miteve false.

Hullia e një kontrasti shoqëror me dilemat, paragjykimet dhe konfliktet e personazheve me veten, me të tjerët dhe përplasjet mes brezave erdhën në këtë letërsi të tranzicionit nga Fatos Kongoli. Veprat e tij si I humburi (1992), Kufoma (1994), Dragoi i fildishtë (1999), Endrra e Demokleut (2001), Ne të tre (2006), Jetë në kuti shkrepsesh (2009), Bolero në vilën e pleqve (2009), Lëkura e qenit (2010), Njeriu me fat (2013) etj mbartin secili një dramë, një betejë të njeriut në luftë me vetveten për të kërkuar dhe vendosur gjithsecili identitetin e vet dhe në këtë lëmsh të madh kontradiktash vetëm sekush mund ta nxjerrë veten e vet.

Nuk kishte sesi t'i mungonte këtij punimi, roli dhe arti i patjetërsueshëm i Ismail Kadarese. Përsëri ai u shfaq me peshën e fuqishme të prozës së tij, me romani "Aksidenti", ndikuar nga fenomenet dhe plagët sociale që koha kishte mbyllur e të tjera kishte hapur. Periudha komuniste, edhe pse është përmendur, nuk është më në plan të parë. Vetë Kadare thotë se ky është ndoshta i pari libër i tij vetëm për dashurinë. Tema e seksualitetit dominon në roman, pasi Kadareja, atëherë kur jetonte në diktaturë, nuk pati kurrë mundësinë ta trajtonte këtë temë. Erotizmi merr një aspekt shqetësues të shfaqjes, zotimeve arkaike dhe sekrete

Nisur nga ky këndvështrim, shkrimtari Ylli Demneri, në vitin 2011 do të sjellë romanin "Më kujtohet" si një refleksion ndaj të gjithë atyre që kanë kaluar një pjesë të jetës së tyre, ose të paktën të fëmijërisë, përpara viteve nëntëdhjetë, duke gjetur aty vetveten, fëmijërinë dhe rininë, ngjyrat dhe ngjarjet, gjestet dhe aromat, historitë plot humor, gjuhën dhe objektet e kohës së shkuar, pra në një farë mënyre jetën tonë të përbashkët e të njëtrajtshme e cila sot mund të ketë humbur por jo harruar.

Risjellja në një kohë tjetër tashmë e kujtimeve të trishtat të së kaluarës komuniste, kalvari i gjatë i vuajtjeve rrëfyer prej atyre që e përjetuan, vjen si një nostalgji e përvojë e dhimbshme përmes prozës së Visar Zhitit. Zëri i tij sjell dhimbjen e Shqipërisë, të një kohe të dhimbshme. Në "Rrugët e ferrit", autori këtë përvojë e

ka shndërruar në bukuri tronditëse artistike, në letërsi, një lloj eposi modern, ku gërshetohen, përmes mallit të pashterur për jetën, tragjikja e shkaktuar nga shteti me brishtësinë e njeriut, e vrazhda e kohës me qëndresën e pakohë, dhembja me humorin e zi, porosia për shpresë edhe kur nuk ka shpresë, sepse në fund të cdo tuneli ka gjithmonë një dritë sado e vogël qoftë ajo.

Kulmin e shkrimit të kujtimeve (memuarit) do ta shënonte “Rrno vetem per me tregue” i At Zef Pllumbit. Libri është një dëshmi e kohëve sflitëse, është një rrëfim autobiografik i vetë franceskanit, i cili në të vërtetë jetoi (për fat të keq), aq sa për t’ treguar vuajtjet e tij, ndoshta jo të gjitha. Ai mori përsipër t’u tregojë të gjithëve atë që jo të gjithë e kishin përjetuar, ai ishte dëshmitari i lavdishëm i një kohe pa lavdi. Autori është kaq i sigurtë në atë c’ka tregon sepse nuk ka kurrësesi cfarë t’i shtojë asaj që ai vetë ka përjetuar.

Duke përkufizuar nisemi të analizojmë prirjet feministe të letërsisë shqipe pas viteve ’90. Është pak të thuash, por në të vërtetë u ndie një lloj ndërgjegjësimi i femrës për t’u shprehur tashmë lirshëm. E lodhur dhe e sflitur por jo e humbur prej një diktature të egër, femra kërkoi të përligjë “vendin e saj në botë”, në këtë botë të cilën ajo e pat ëndërruar dhe ndërtuar vetëm në iluzionet e saj.

Të gjithë jemi në të njëjtin mendim se, përpos emrave të afirmuar tashmë në letërsinë shqipe me ndikime feministe por jo vetëm, emri i Elvira Dones do të zerë një vend të vecantë. Tematika që ajo zgjedh, konotacioni dhe lirshmëria spontane e prozës së saj si dhe aktualiteti i tëhuajtësuar e bëjnë atë një zë më shumë në këtë larushi polifonike zërash. Me romanin “Yjet nuk vishen kështu”, të mbushur me ngjarje e personazhe rastësisht të trilluar ajo ndërthuri mjaft tema sociale të bëra plagë tashmë, sa të prekshme aq dhe prekëse njëkohësisht.

Arian Leka do të sjellë gruan metaforike gjithashtu të pafund në përkapje dhe në përqsaje të dukurive dhe specieve të universit, drejt ndricimit të tyre në brendi dhe thellesi, drejt dëshifrimit të enigmave të pazbërthyeshme. Për të gjithë këtë flet objekti ngasës i frymëzimit të vëllimit, gruaja, e gjalla, realja, imagjinaria dhe biblika. Ngacmuar nga mëkati fillestar, kemi përpara thirrjen për zhbërjen e veprës së krijuesit, kryeveprën e quajtur grua, femër, bërjen gabim të saj.

Një autore tjetër e re por me mjaft peshë në tematikë dhe në stil do të shfaqej në lugth të këtij tranzicioni. E ardhur prej një bote mistike e kanunore, Anila Xhekaliu, do të kërkojë vendin e saj në letërsi me veprat e saj Medium, Përfytyra me kulmin e saj Muranat si dhe me përkthimet e saj. Ndihet një aromë feminiliteti në veprat e Anilës, madje edhe në përkthim ajo synon të njëjtën gjë. Përmes shprehjes së seksizmit, si armë në duart e femrës, autorja kërkon të pozicionojë vendin

dhe rolin e saj në këtë botë të ngurtë maskiliste. Duke i përkitur kësaj shoqërie, autorja thekson se në cdo moment, cdo membranë e shoqërisë, dhe në këtë rast gruaja disi më tepër, fati i saj është pashmangmërisht i lidhur me muranat që ngre pasioni.

Paksa ndryshe por gjithsesi në të njëjtën linjë do të vijë (kësaj radhe në poezi) autorja Flutura Acka, e cila me poezitë e saj kërkon të shfaqë një femër që vjen që nga mitologjia, kalon në mesjetë dhe zvarrë endet në të gjitha periudhat historike e letrare. Feminizmi i personazheve të Flutura Ackës ndodhet brenda vetë asaj.

Edmond Tupja do të vijë me romanin Mos ik o ma, që është në të vërtetë një letër e pastër dashurie me rreth 100 faqe. Është e pastër sepse i drejtohet nënes. Përlotja që të vjen përmes këtij libri ka si qëllim nevojën për clirim. Si në cdo letër autori i thërret asaj o ma ashtu si bënte dikur kur i lutej të mos shkonte në punë a diku tjetër, e kur ai i përletur i lutej ta merrte me vete. Në këtë moment pozicionet kanë ndryshuar.

Po kaq i thellë e i mprehtë feminizmi do të vijë dhe përmes poezisë dhe lirizmit të Mirela Sulës në vëllimin poetik “Kur jetës i bie rruga nga ti”. Kryqëzimi rastësor i fatit njerëzor me subtilen jetë është ndoshta diptiku më joshës që të end nëpër labirintet e feminizmit. Feminizmi i autores shperthen te gjithë ato gure te rende peshe qe ajo bart ne supet e saj te brishte duke kaluar ne kufijte e nje perballjeje te pashmangshme.

Konkluzionet

Punimi u përpoq të sjellë vecse një pjesë të morisë së pafundme të botimeve që kanë dominuar këtë periudhë tranzitore.

- Shoqeria shqiptare nuk mundi dhe nuk do të mundë dot t’i shmangët pasqyrimin objektiv apo subjektiv qoftë ai.
- Fenomene e dukuri sociale të cilat mbushën këtë letërsi janë të pafundme. Ato u ndërthurën e bashkëjetojnë edhe sot e gjithë ditën, duke treguar se lidhja është e fortë dhe se secila ka shumë nevojë për tjetrën për të ushqyer vetveten.
- Asnjëherë nuk do përcaktojmë dot një moment shkëputjeje prej tyre sepse hallkat me të cilat ato mbahen janë të forta.
- Temat sociale, vendi i njeriut me të gjithë dimensionin e tij, portreti femëror dhe teoria feministe do të jenë aty, të pranishme.
- Gjithmonë do ketë larmi temash dhe konfliktesh, debatesh dhe gjithckaje për të ushqyer frymëzimin e shkrimtarëve. E ata do

të jenë gjithmonë aty, me mendjen dhe penën gati. “Ndryshimet ne shoqeri nuk jane rezultat i veprimeve te roboteve, por te njerezve qe kane njohuri, nje botekuptim, nje moral, interesa dhe qellime te caktuara... Progresi shoqeror, ne fund te fundit, nuk eshte gje tjeter vecse zgjerim i pushtetit te njeriut mbi natyren dhe bashke me kete, zhvillim i metejshem i kapaciteteve njohese dhe transformuese te njeriut, prerogativa keto te cilat marrin vleren e tyre sidomos kur u sherbejne zgjerimit te dimensioneve te lirise dhe te dinjitetit njerezor te cdo individi.(Tarifa,2008: 122).

Referencat

Acka, Flutura. 2009. “Lutje dimri”, Tiranë: Toena.
Blushi, Ben. 2008. “Të jetosh në ishull”, Tiranë: Toena

Dones, Elvira.2009. “Yjet nuk vishen kështu”, Tiranë: Dudaj
Fevziu, Blendi. 2011. “Enver Hoxha”, Tiranë: UET Press.
Giddens, Anthony. 2004. “Sociologjia”, Tiranë: Cabej.
Kadare, Ismail. 2010. “Aksidenti”, Tiranë, Onufri.
Kongoli, Fatos. 2009, “Bolero në vilën e pleqve”, Tiranë: Toena
Mustafaj, Besnik. “Boshi”, Tiranë: Toena.
Pajaziti, Ali. 2009. “Fjalori i sociologjisë”, Logos-A & SEEU.
Pllumbi, At Zef. 2006. “Rrno vetëm për me tregue”, Tiranë: 55.
Sula, Mirela. 2009. “Kur jetës i bie rruga nga ti”, Tiranë: Toena.
Tarifa, Fatos. 2008. “Ftese ne sociologji”, Tirane: OMBRA GVG.
Tupja, Edmond. 2010.”Mos ik, o ma”, Tiranë: OMBRA GVG.
Xhekaliu, Anila. 2011. “Muranat”, Tiranë: Buzuku.
Zhiti, Visar. 2012. “Rrugët e ferrit”, Tiranë: OMSCA – 1.
Gazeta Panorama datë 20 tetor 2008.
Gazeta Panorama datë 16 nëntor 2011.

MBI RECEPTIMIN-NJË SPROVË KRAHASUESE MES LETËRSISË DHE GAZETARISË

Dr. Rudian ZEKTHI

Me gradën shkencore doktor, lektor i letërsisë moderne botërore dhe i filozofisë së artit në universitetin "Aleksandër Xhuvani" Elbasan, që prej vitit 1996. Ka përgatitur leksione origjinale, në trajtë dispencash për shkrimtarët më të rëndësishëm botërorë të shekujve 19-20; Teoria estetike "Vëzhgimi pa sfond" 2012.

ABSTRACT

Among the theories of the novel it is well noted already the thesis that explains how the narrator addresses his narration, to the internal public (as an image), as the model public. While the characters of the novel aren't aware of the existence of this public (because they previously aren't aware of the existence of the narration and the narrator). This narrating situation, makes it unavoidable for the nature of the public, to be an aesthetical entity concerned for sure about the form of the narration and not surely for the messages. If we would apply the same premises in journalism, the first paradox that we would encounter, is the affirmation that whomever is witting in a newspaper it's not in the position of the narrator but in the position of a novel character. While the position of the narrator is filled in by the publisher/editor-in-chief, etc. So, him/those who choose and compose the narrations of the individuals which write in a newspaper. Be that a reporter, a journalist, an analyst, or an interviewed person. The second paradox is that every single character of the narration of the newspaper, addresses his lines/writings to a concrete audience or public that goes beyond the newspaper. While the general narrator of the newspaper addresses to a non-concrete global audience that stays inside the narration and that is -eo ipso- interested in the form of the narration to which the given-through messages are just a justifying mean. Through this two impossibilities, the Albanian newspaper of after the 1990s have maltreated their public, when they openly isolated him from the dossier rubric (this in the name of the ontological absence of power of the newspaper itself) and from the geopolitical news (in the name of the absence of power over information), as well as from the alternative mind-sets and visions, in the name of conserving the monopoly of the newspaper as the narrator to the global public.

Keywords: *Media, novel, individual narration, internal narrator, external narrator.*

Hyrje

Qëllimi i këtij punimi ka qenë të ndërtojë një perspektivë teorike dhe metodologjike për të bërë të mundshëm përshkrimin e një numri problemesh që shoqërojnë median e sotme (kryesisht gazetën, por ngjashëm me të edhe televizionet gjeneraliste). Dhe përsa i përket natyrës së këtyre problemeve, kemi lënë mënjanë çështje të tilla si organizimi dhe funksionimi i mediave, marrëdhëniet e medias me grupet e interesit, liria e medias dhe të ngjashme, dhe jemi përqendruar tek problemet e receptimit, pra të kushteve ontologjike që përcaktojnë natyrën e e dhënësit dhe marrësit të ligjërit në gazetë. Duke besuar se ky çanësim është zgjedhja më e mirë për të bërë të mundshme një rithemelim të marrëdhënies së gazetës me lexuesin e saj.

Shqetësimi kryesor dhe për pasojë pyetja kryesore që ne ngrejmë në funksion të qëllimit tonë, është: lexuesi i gazetës ka natyrë empirike apo virtuale – imagologjike?; pra gazeta e shpik lexuesin e saj apo i përgjigjet me vërtetësi kërkesave dhe mundësive të tij të receptimit?

Për t'iu përgjigjur këtyre pyetjeve ne ngritëm si hipotezë kryesore të punës tonë shqyrtimin e mundësisë që ashtu sikurse në teorinë për narracionin letrar gjithmonë e më shumë receptimi i rrëfimit bashkëlidhet me ekzistencën e publikut implicit, të brendshëm – në trajtë imazhi (përfshirë brenda veprës letrare), po ashtu mundësia e pikasjes së një publiku të tillë për mediat gjeneraliste do të ishte ndriçuese për të hedhur dritë në zanafillë të problemeve të sotshme të mediave me besueshmërinë dhe vërtetësinë. Pिकासja e këtij publiku të brendshëm edhe për gazetën në thelb do të përbënte një skandal: publiku i tillë – joempirik si rregull është ahistorik dhe po ashtu ka një natyrë estetike, pra e çmon rrëfimin jo për mesazhet që përcjell dhe qëndrimet që inkludon, por për efektet imediate që ai shkakton gjatë receptimit të tij (të paktën kjo është e vërtetë për këtë publik në roman).

Kontributi ynë kryesor ka të bëjë me faktin se ne sjellim argumenta për të treguar në mënyrë të mjaftueshme ekzistencën këtij lloj rrëfimi brenda gazetës gjeneraliste, për ta treguar këtë po sjellim një citim të drejtpërdrejtë nga punimi ynë:

“Duke u nisur prej këtu mund të pikaset ndërlikimi i parë që paralajmëruam: ata që shkruajnë në gazeta (media) rrëfejnë një ligjërim këshillimor – informues me vlerë përdorimi që s’e duron dot vonesën dhe zgjatjen, e për pasojë i adresuar nga secili prej tyre drejt një publiku konkret – empirik, pjesë e shoqërisë ku emetohet kjo media.

Nga ana tjetër media si e tillë, si një strukturë

ndërmjetësuese për këto ligjëtime individuale, nuk qëndron dot (edhe sikur të dojë) neutrale dhe ushtron ndërhyrjet dhe ndikimet e veta mbi gjithë bashkësinë e ligjëtimeve individuale të radhës që ajo përçon. Ky ndikim është thelbësor dhe ka të bëjë me faktin se personi a grupi që ka ndërtuar dhe vënë në punë këtë strukturë është në të vërtetë rrëfyesi i vetëm i gazetës në media. Sepse mënyra sesi ky grup i sistemon – instalon rrëfimet individuale, e drejta që ka për të mos qenë i detyruar të botojë agjë jashtë vullnetit të vet, e drajta për të redaktuar rrëfimet individuale apo e drejta e kushtëzuar për t’i shoqëruar ato me komente apo përcjellje editoriale, fakti që pjesën më të madhe të rrëfyeseve (redaktorët dhe reporterët) i paguan vetë, të gjitha këto janë së bashku një fluks mekanizmesh që prodhojnë një fluks efektesh modifikuese mbi secilin rrëfim individual veç e veç, por edhe që i japin gazetës një profil rrëfimor të përgjithshëm të pavarur dhe të pandikuar nga secili rrëfim individual.

(Nëse do të çonim edhe më tej analogjinë merrëfimin e një veprë letrare, le të themi të një romani, atëherë është e qartë që rrëfyetit individualë në një gazetë – media (redaktorë, reporterë, opinionistë, të intervistuar) janë të statusin e personazheve, kurse redaksia apo botuesi janë në statusin e rrëfyetit që rrëfen gazetën. Mirëpo kjo skemë analogjie çalon: ka romane ku personazhet lejohen të jenë “të papaguar” nga rrëfyeti, ato që quhen romane dialogjike, por në media nuk ka gazeta lu lejohet që përveç një pjese (në rastin më të mirë) gazetarët të jenë “të papaguar” nga rrëfyeti global i të njëjtës gazetë.)

Por të gjitha sapo sa thamë janë vetëm përshkrime fakti dhe edhe të gjitha sëbashku nuk mjaftojnë për të shpjeguar se përse ndodh kjo, përse pse ka në mënyrë të pashmangshme një mospërputhje mes rendit të rrëfimit global të gazetës (në përgjithësi medias) dhe rendit të rrëfimeve individuale që ndërmjetësohen nga gazeta.”

Metodologjia jonë, përse kohë ky punim ka natyrën e një traktati në miniaturë dhe jo të një studimi, (vërtetësia e të cilit mbështetet tek grumbullimi dhe selektimi i fakteve apo verifikimi eksperimental i tyre), është deduktive: ne e marrim të mirëqenë (pa e diskutuar këtu) vërtetësinë e teorive për receptimin letrar nga Bahtini tek Iseri, dhe shqyrtojmë mundësinë e motërzimit dhe homologimit me të, të një teoria të prejardhur prej dhe të konfirmuar prej saj (si një rast i veçantë i një teorie të përgjithshme).

Në përputhje me kontributin tonë kryesor teorik, pra në përputhje me faktin që gazeta e ndërton receptimin e saj në dy nivele ontologjike: në nivelin e publikut empirik – historik – etik (të cilit i adresohen secili prej rrëfimeve individuale që e përbëjnë gazetën) dhe në nivelin e publikut virtual – ahistorik – estetik

(të cilit i adresohet rrëfimi global i gazetës, jo si shumë por si tejkalim i rrëfimeve individuale) ne përpiqemi të tregojmë fuqinë aplikuese në disa fenomene të gazetarisë shqiptare të pasviteve '90.

Ne na rezulton se kjo kundërvënie mes publikut estetik të gazetës si rrëfim global dhe publikut empirik të secilit rrëfim që e përbën gazetën, shpjegon shpërfilljen e lajmeve gjeopolitike në gazetën shqiptare (gjeopolitika duke qenë fusha që shpjegon gjendjen e përgjithshme të shoqërisë njerëzore, si e tillë e ve në krizë natyrën estetike të publikut), mungesën e dossierëve në gazetën shqiptare (thellimi monografik në çështje të caktuara po ashtu e zbeh esteticitetin e rrëfimit) mungesa e opinionistëve – teoristë (teoria si impiant konceptual nxit përforcimin e publikut empirist).

Konkluzionet tona nuk mund të jenë tjetër veç konstatimit se duhet medoemos një themelim i ri ontologjik i gazetës për të shmangur suprimimin

e publikut empirik-etik nga rrëfyeti estetik. Dhe si një sugjerim i cili duhet thelluar, propozojmë që gazeta gjeneraliste të anulohet ndarjen e derimësotme në rubrika tematologjike (ekonomi, kronikë, sport, kulturë, zbavitje) dhe të kompozohet ndoshta në bazë të tipologjive receptive, sipas së cilës do bëhej e mundshme që gazeta si rrëfim global t'i drejtohej njëcope publikut të jashtëm global të konceptuar si publik empirik.

Referenca bibliografike

- Michail Bahtin "Esthétique et theorie du roman", Paris 1978 Éditions du Seuil.
 Lang K dhe Lang G.E "Politics and television", Chicago 1968, Quadrangle books.
 Valter Beniamin "Iluminacione" (Vepra e artit në epokën e riprodhimit mekanik), Tiranë, 1998, Korbi.

KOMUNIKIMI SI MJET SHPREHES DHE TREGUES SOCIAL ZHVILLIMI

Marina PRIFTI

ABSTRACT

The article deals with problems of cultural and linguistical nature, pointing at the same time at different problems that albanian society is facing now as direct consequences of a re-emergence of social individualisation after the prohibition of it by communism. Communication is the point of reflection for society, since the word is the creator of realities, whether these are real, imaginary or symbolic ones and it is at the same time the sphere of co-emergence of different constituents of social culture. This fact creates a crucial important mission for social sciences for further investigation and evaluation of the theme, since society exists as a direct production of communication. Communication is observed as a three dimensional structure of human linguistical inter-relationships. The point of our study, is the highlighting of different aspects of communicative culture, as a point of reflection for social transformation. For the intention of investigation, it was eminent the presence of psycho-analytical methods, which create the basis for in-depth reflections and observations. By employing the symbolical registers of the well-known psycho-analyst, J. Lacan, the article tends to solve some of the fundamental questions raised here, such as the reflections of political changes on linguistical level, the freezing of communicative resources during communism as a direct consequence of employing the symbolic register for the real one, according to the evaluation of linguistical registers as those mentioned by Lacan, on his theme "Logical time and the assertion of anticipated certainty". Communism is analysed on his very mythological base, which created the possibility to reflect on its power over the reduction of language into dogmatic expressions of social rituals and anticipations, such as the creation of the Promised Land of Eden, by annihilating the individual and by replacing it with the uniformity of society as a unanimous body of existence. The political transformation that albanian society underwent during the transition phase of capitalism, created the basis for linguistical revolution, de-employing the prior registers of communication as redundant and un-responsive to the actual level of social inter-relationships. Today's society is creating a multidimensional level of communication, where the real, symbolic and virtual order of communication are not used in place of each-other but co-exist as direct expressions of linguistical and social individualisation.

Hyrje

Fenomeni komunikim është një fenomen social, psikologjik, intelektual dhe emotiv, që i përket shoqërisë njerëzore dhe është i lidhur aq ngushtësisht me të, sa është e vështirë të ndahet se deri në ç'masë komunikimi modelon qenien njerëzore dhe deri në ç'masë modelohet prej saj. Komunikimi plotëson nevojat më imediate të individit për ndërvarësi dhe përkatësi reciproke. Ai zhvillohet në disa nivele, si komunikim ndërpersonal, (akti i të folurit në jetën e përditshme), komunikim social (rregullat dhe normat që vendosen mbi individin dhe që përcaktohen nga politika sociale dhe ideologjike të shoqërisë dhe përfaqësohen nga mass-media) dhe komunikim emotiv-intelektual që përfaqësohet nga artet në përgjithësi dhe letërsia në veçanti.

Të gjitha nivelet e komunikimit përfaqësohen nga gjuha e folur ose e shkruar, e cila specializohet për t'u përdorur në forma të ndryshme. Komunikimi ndërpersonal përfshin të gjitha aktet e të folurit në jetën e përditshme, ku realizohen nevojat e individit për ndërvarësi sociale. Mass-media është formë kolektive komunikimi, ku modelimi vjen i sugjeruar përmes saj dhe e depërton individin në të gjitha shkallët e përdorimit të gjuhës si mjet shkëmbimi mesazhesh, duke futur në këtë lloj komunikimi edhe gjuhën vizuale dhe imazhinative. Karakteri përgjithësues dhe universal i komunikimit mediatic vjen prej nevojës së shoqërisë për unifikim të pjesëve përbërëse të saj, të cilat jashtë kontekstit të së tërës humbasin rëndësinë e tyre të së veçantës dhe ekzistojnë vetëm si elemente në pritje për bashkim.

Rregjistrin e komunikimit simbolik të Lacan, ku futen institucionet, normat, ligjet, praktikat dhe ritualet, atë që Hegel e quan "shpirti objektiv", në këtë punim do përcaktohet si rregjistri që përfshin mass-median ose komunikimin e nivelit të dytë, ku nivel i parë është komunikimi ndërpersonal. Ky univers është një rrjet inter-subjektiv dhe trans-subjektiv, është konteksti në të cilin ndodhet qenia njerëzore që në lindje, është një rregull para-ekzistent që planifikon për qenien që më parë, duke influencuar përfytyrimin e saj në të ardhmen. Ky rregjister quhet "The symbolic other", sipas Lacan¹ e strukturon subkoshiençën jo si anglisht apo frëngjisht por si rend simbolik, ku individ është vetëm një qelizë në shumësinë e projeksioneve të së tërës mbi të.

Niveli ose rrafshi i tretë i komunikimit në punim është cilësuar komunikimi letrar dhe artistik, i cili plotëson nevojat e individit për të përdorur përfytyrimin

dhe gjuhën emotive si shprehje e drejtpërdrejtë e subjektivitetit të saj. Gjuha e letërsisë i përket rregjistrin të fantazisë ose imagjinare të Lacan, ku imagjinaria sheh drejt bërthamës analitike të ides, si p.sh transferenca ose zhvendosja, fanazia dhe egoja. Rregjistri imagjinar shtrihet mbi atë simbolik dhe që të dy kontrastojnë me rregjistrin real, ku Lacan fut përvojën e parë direkte të shqisave.² Tre rendeve të Lacan, në punimi tonë iu korrespondojnë rrafshi ndërpersonal i komunikimit, ai mediatic dhe ai letrar-artistik. Në këndvështrimin e këtyre tri rrafsheve gjuhësore, komunikimi në periudhën e tranzicionit ka qenë kaotik, ashtu si të gjitha nivelet e ekzistencës humane për njeriun shqiptar të këtyre viteve. Komunizmi ishte një rend që trillonte për lirinë absolute, duke abstraguuar mbi rendin Simbolik të Lacan, të cilin e ngatërronte qëllimisht me rendin Real, ku liria e vërtetë ishte asgjësim i individit në funksion të universales. Komunizmi si ideologji bazohej mbi mitin e parajsës së humbur dhe udhëtimin vijëdrejtë eskatologjik drejt përsosmërisë. "Tjetri simbolik" i përcaktuar si kolektivja në raport me individualen, ishte i mishëruar në figurën antagonistë të "armikut" të jashtëm ose të brendshëm, duke e paraqitur komunizmin si Unin Social, në përplasje me anti-unin, ku uni social paraqitej si ndërgegje e lirë vepruese dhe përplasje e tij me Anti-unin ishte përplasje asgjësuese, i ndryshmi shkatërrohej. Për këtë arsye themi se komunizmi kishte natyrë subkoshiente, irracionale, sepse individ nuk lejohej të ishte individ i veçantë, por veçse të ishte shprehje e së tërës së unifikuar, në luftë me të ndryshueshmen dhe veçantinë. Kjo solli si pasojë në komunikim uniformitetin dhe dominimin e dogmës dhe të klisheës. Gjuha u standartizua jo vetëm si normë letare, por edhe si normë sociale, ku mesazhet ishin të përcaktuara dhe të pandryshueshme, përdorimi individual i tyre ishte kod i pranuar me dominancë politike dhe komunikimi zbrazej nga qëllimi i tij i vërtetë dhe kthehej në gjuhë ritualistike, e cila u pasqyrua në të gjitha nivelet komunikuese, si në atë ndërpersonal dhe në atë letrar apo mediatic.

Shqipëria ndodhet në zonën e saj tranzit. Në këtë zonë janë mbozotëruese elementet e së resë, haset fenomeni i së shkuarës dhe ekzistojnë shumë përplasje kaotike të dy pozicioneve të skajshme individ-shoqëri, të cilat manifestohen me shumë si mentalitet dhune dhe agresiviteti në raportet komunikative, dhunë e cila ushqehet ende te besimi se "Tjetri Simbolik" është armiku ynë. Kjo dhunë komunikative shprehet si në komunikimin ndërpersonal dhe mediatic, ashtu edhe në figurat dhe personazhet e letërsisë tranzicionale, e cila ruajtë skematizmin e bardh-e zi-së në shumë

¹ "The mirror stage as formative of the function as revealed in psychoanalytic experiences", Lacan, J., 1968, FQ 129

² Chiesa Lorenzo 2007 "Subjectivity and otherness", a philosophical reading of Lacan, Cambridge, MA, MIT, 229

raste,por me kahje të kundërt,duke paraqitur si vlerë pozitive atë që më parë ishte dekadente e kështu me rradhë.

Rregjistri i reales sipas Lacan është plotësi absolute i zbrazur nga nga mungesa, antagonizmi, çarjet dhe është rendi simbolik ai që injekton të tilla negacione mbi realen. Rregjistri i reales në këto vite u zbraz nga simboli i nënës ,simbol i cili u shfrytëzua nga ideologjia komuniste si shprehës i dhënies dhe marrje së jetës nga një burim jetëdhënës dhe jetëmarrës siç ishte nëna parti.Në komunikimin e përditshëm rebelimi simbolik ndaj figurës së nënës,u pasqyrua në agresivitetin e gjuhës,dhunën verbale dhe psikologjike,e cila e absorbuar në nivel individual,po çlirohej me ritme të shpejta jashtë.Gjuha u zbrit nga kulti dhe u vu në dyshim ekzistenca e saj si gjuhë reale apo krijim artificial i një kongresi drejtshkrimi. Nje vend të veçantë zuri në letërsinë e këtyre viteve erotizmi i ndrydhur i komunizmit,i cili nuk e njihte më moralin e mëparshëm por polimorfizmin e tij natyral dhe shpesh të deformuar nga shtypja.Ngarkimi maksimal i tensionit eros i lejuar-eros i modifikuar,solli shkarkimin maksimal përmes gjuhës së erotizmit,të paekspozuar më parë si normë e shoqërisë.

Një tjetër rend që ka marrë përparësi sot ndaj dy rendeve të tjerë atij simbolik dhe atij real,është rendi imagjinar.Imagjinarja merret me transferencën,fantazinë dhe ego-n,ajo merr përparësi sepse mbush boshllëqet e krijuara nga përmbysja e rendeve ku simbolikja nuk e mbështet më realen por e lë atë në një realizëm vulgar,ku nevojat e individit anashkalohen jo për arsye madhore dhe ideale abstrakte,por për mungesë totale ideali. Zbritja e simbolikes në rregjistrin e reales,solli si pasojë zhdukjen e mbështetjes së unanimes ose sociale dhe mbizotërimin e poliformizmit shprehës individual,deri në caqet e limitit shprehës gjuhësor,duke testuar në këtë rast edhe vetë aftësitë shprehëse të gjuhës.Kjo duket në eksperimentimet e shumta si me gjuhën e folur ashtu edhe atë të shkruar,në përpjekje për të thyer klishe të religjioze komunikative të periudhës komuniste dhe për të krijuar modele të lira gjuhësore dhe sociale.

Nga sa pamë më lart,gjuha është fenomen social,i cili shpreh në mënyrë të drejtpërdrejtë dhe të menjëhershme gjithë potencialin social të një shoqërie. Si e tillë ajo është ideologjike dhe politike,e orientuar dhe orientuese,e ndikuar dhe njekohësisht ndikuese në formimin e vlerave individuale dhe shoqërore. Komunikimi në këto vite në Shqipëri ka pësuar ndryshime gjikande në të gjithë rregjistrat e vet,si komunikim ndërpersonal,social-mediatik dhe letrar-artistik.

Humbja ose fshehja e unit real pas atij imagjinar krijon një komunikim në dimensione personale dhe individuale të shumëfishuara,në krahasim me mundësitë e mëparshme në mungesë të lirive sociale dhe teknologjizimit të procesit të komunikimit.Uni social është një krijesë e brishtë e imagjinare,në vend se individ real i prezencës aktuale jetike.Kjo paraqet rrezikun e shkëputjes së komunikimit nga baza e tij reale,komunikimi po kthehet në komunikim me vetveten,e cila zhduk konditën e parë të gjuhës si komunikim mes vetash socialë.De-evaluimi i vlerave komuniste vazhdoi deri në zbrazjen e plotë të kategorisë së vlerës,ku individ nga burim njerëzor i së tërës,kthehet në antagonist të së tërës,në masën që e tëra zotërohet prej tij në përshkallëzim të drejtë me zotërimin e vlerave materiale.Paraja në kapitalizëm kthehet në objekt kulti,për aq kohë sa ajo ndërmjetëson ndërmjet vlerave reale dhe atyre sociale ,duke i paraqitur këto të fundit të modelueshme vetëm si potencial shkëmbimi.Si përfundim mund të themi se komunikimi ka qenë pjesa e kulturës që ka pësuar ndryshimet më të mëdha në këto 20 vite tranzicion. Shoqëria shqiptare po modelohet me shpejtësi si ekonomi tregu,duke përvetësuar të gjitha dukuritë e individualizimit që sjell kapitalizmi si shoqëri dhe sidomos individualizimin përmes gjuhës dhe komunikimit.Individi është krijuar dhe pësues i një kross-komunikimi dhe shumësie vetash socialë,të cilat erdhën si kundërshti ndaj uniformitetit të skajshëm të komunikimit të fetishizuar komunist.Përdorimi i gjuhës si mjet informimi ka sjellë zbehjen e interesit për përdorimin simbolik të saj,që është letërsia dhe rritjen e shkurtimeve dhe shpejtësisë së shkëmbimit të informacionit.Sot individ shqiptar jeton kulturalisht në prerjen e dy kulturave,asaj botërore dhe asaj kombëtare ,e cila është në reformim të vazhdueshëm. Kjo sjell si pasojë internacionalizimin e gjuhës dhe të komunikimit si edhe modelimin individual sipas modeleve kulturore internacionale.

Bibliografi

- Benveniste,Emile"Subjectivity in language"Problems in general linguistics.Trans.Mary Elisabeth,Miami Press,1971,220-230
- Lacan,"Logical time and the assertion of anticipated certainty":A new sophism,1945
- Lorenzo,Chiesa 2007 "Subjectivity and otherness" A philosophical reading of Lacan,Cambridge MIT Press
- Hegel,"Fenomenologjia e shpirtit",botimet Ideart,Tiranë,2005

GJITHË KOMBËTARJA NË EDICIONET E LAJMEVE TEK TELEVISIONET KOMBËTARE SHQIPTARE NË SHQIPËRI, KOSOVË DHE MAQEDONI.

(Analizë e edicioneve të lajmeve qëndrore në
Top Channel, Klan tv, RTK, KTV dhe Alsat M)

Resul SINANI

PhD Candidate në UET. Redaktor përgjegjës i Programit IMAZH në RTK dhe Moderator i Lajmeve Qendrore, që nga viti 2001. Prej 1999 ka punuar në RTV 21, KTV, Radio Prizreni e TV Kukësi. Në shumicën e gazetave ditore ka botuar opinione rreth aktualitetit politik në vend. Prej 2007 është angazhuar si ligjërues dhe asistent në degën e Gazetarisë në Universitetin e Prishtinës, në lëndët Teknikat e editimit për Radio dhe TV, Prezantim Skenik, Gazetaria multimediale, Gazetaria ekonomike dhe Intervista & Talk Show. Prej tetorit 2013 është ligjërues i rregullt në Kolegjin UBT në lëndët Histori e gazetarisë 1, Shkathësitë e të folurit dhe Gazetaria televizive.

ABSTRACT

Media in general and TV in particular play an important role in national integration. Media is the most powerful tool of communication whereas communication is the most powerful tool of integration. It is difficult to formulate an issue without the media - as well as it is difficult to solve it. In this field the media have the power to project a joint culture and to bring together people from different places and backgrounds. But, in order to achieve an integrating effect with the audience - first of the integration within media should be achieved. This paper limits itself on television - more specifically on the central news editions of the TV stations with national frequencies in Albania, Kosovo and Macedonia. It measures and analyses - ten central news editions of every station which has been taken as a case study: the presence of the news from Kosovo and Macedonia (for Albanians) on stations with national frequencies Top Channel and Klan Tv; the presence of the news from Albania and Macedonia (for Albanians) on RTK and KTV - stations with national frequencies as well as the presence of the news from Albania and Kosovo on Albanian Television with national frequency in Macedonia, Alsat M. This presentation also gives the stands and opinions of the people responsible for these editions on those TV stations. The results of the research argument that "(all)National in the central news editions as well as on those TV stations is on a low level and as a consequence the effect and impact of television integrator is of the same low level", which is also the hypothesis of this presentation.

Keywords: *Allnational, integration, communication, media, television.*

Hyrje

Ky punim, prezanton rezultatet e hulumtimit të edicioneve qendrore të lajmeve dhe analizon prezencën e lajmeve nga Kosova dhe Maqedonia (për shqiptarët) në televizionet me frekuencë kombëtare Top Channel dhe KlanTV; prezencën e lajmeve nga Shqipëria dhe Maqedonia (për shqiptarët) në televizionet me frekuencë kombëtare RTK dhe KTV; si dhe, prezencën e lajmeve nga Shqipëria dhe Kosova në televizionin shqiptar me frekuencë kombëtare në Maqedoni, Alsat M. Poashtu, në këtë punim jepen edhe qendrimet dhe opinionet e përgjegjësve të lajmeve tek këto televizione. Prezencën e këtyre lajmeve, respektivisht të gërshetimit të këtyre lajmeve përbrenda televizioneve respektive e kemi përkufizuar si gjithëkombëtarja – (gjithë) kombëtarja. Koncepti (gjithë)kombëtarja, nënkupton lajmet për shqiptarët jashtë kufinjve të shteteve ku funksionojnë këto televizione. Këto televizione, quhen kombëtare, kombi shqiptar është i shtrirë përtej këtyre kufinjve ku transmetojnë ato. Prandaj, termi televizione kombëtare, nuk është i barasvlefshëm me kombin shqiptar. Termi (gjithë)kombëtar përfshinë në përgjithësi kombin shqiptar, i cili jeton në disa shtete, pjesa me e madhe brenda Shqipërisë, Kosovës dhe Republikës së Maqedonisë.

Punimi, tenton të argumentojë hipotezën se “(Gjithë)kombëtarja në edicionet e qendrore të lajmeve tek këto televizione është në nivel të ulët, e për pasojë edhe efekti dhe ndikimi integruar i televizionit është i po të njëjtit nivel të ulët”. Për të arritur tek ky argumentim, prezantimin e lajmeve gjithëkombëtare e kemi ndarë në katër shkallë të përfaqësimit: 1) deri në 5% prezencë e ulët; 2) prej 5-10% prezencë mesatare; 3) prej 10-20% prezencë e lartë; dhe 4) mbi 20% integrim i plotë i edicioneve të lajmeve dhe praktikisht kemi edicione lajmesh gjithëkombëtare. Në këtë punim përdoren metoda sasiore dhe cilësore. Mbështetjen teorike bazohet në literaturë të fushës së mediave dhe gazetarisë. Për të konstatuar dhe analizuar rezultatet e hulumtimit, matet kohëzgjatja e edicioneve të lajmeve dhe lajmeve (kronikave) që janë pjesë e interesimit të studimit. Gjithashtu janë realizuar intervista me përgjegjës të kryesorë të lajmeve në televizionet e marra si rast studimit.

Kuadri teorik

Sot, nuk imagjinohet që dikush nuk ka interes të ditje të rejtat e ditës apo lajmet e ditës. Konsumimi i lajmeve ka një interes të gjerë nga të gjitha shtresat shoqërore, ndërsa numri i indiferentëve është i papërfillshëm.

Shumësia e mediave e lehtëson qasjen tek lajmet që prekin jetën tonë të përditshme. Televizioni si medium dhe edicionet e lajmeve televizive padyshim që janë një prej burimeve kryesore për informimin e qytetarëve. Sipas GlobeScan televizioni vazhdon të mbetet burimi kryesor i informimit për qytetarët e shumicës së shteteve të botës¹.

Sipas David Gilles (2003. fq. 208), ka dy qasje për studimin e përmbajtjes së lajmeve të mediave: njëra interesohet për vetë përmbajtjen e lajmeve, ndërsa tjetra shqyrton ndikimin që lajmet kanë tek shikuesit apo lexuesit e tyre. Nga kjo perspektivë, përmbajtja kushtëzon ndikimin. Ky hulumtim, interesohet për përmbajtjen gjithëkombëtare të lajmeve, së pari integrimin e tyre përbrenda vetë edicionit të lajmeve, e pastaj edhe ndikimin integruar të tyre tek audiencia. Për pjesën e parë, David Gilles (2003. fq. 208) shpjegon se kjo qasje studimore shqyrton mënyrën se si gazetarët dhe transmetuesit vendosin për lajmet që mbulojnë dhe përmes të cilave dëshirojnë të arrijnë efekte të caktuara. Kjo, sipas Gilles (2003) është e kundërta e teorisë së ‘dritares magjike’ e cila argumenton se lajmet televizive janë thjeshtë refleksion i asaj që realisht ndodhë në botë. Qasja e këtillë i sheh lajmet si refleksion i interesave të pronarëve të mediave. Kjo argumentohet edhe nga përgjegjësit e lajmeve të televizioneve që i kemi intervistuar. Ata dhe vetë mediat për të cilat punojnë, audiencën të cilën e synojnë dhe lajmet të cilat kanë prioritet për edicionet e tyre të lajmeve kufizohen brenda kufinjve të shteteve respektive. Andi Bejtja², konstaton se për fat të keq jo vetëm Klan-i por shumica e televizioneve të Shqipërisë, përmbajtjen e informacioneve e kanë lokale, ngase kryesisht janë të kufizuar vetëm tek lajmet zyrtare që prodhohen në Tiranë, madje edhe lajmet tjera jashtë sferës së politikës në masën më të madhe janë nga Tirana. Ndryshe shprehet Bledar Zaganjori³, sipas të cilit që në fazën ideore, themeluesi i TCH Dritan Hoxha, dëshironte që ta bëjë bashkimin e të gjithë Shqiptarëve në një ekran të vetëm dhe kjo rrugë është ndjekur, jo vetëm në TCH por edhe në të gjithë platformën DigitAlb. Lorik Arifaj⁴, spikat se RTK-ja në kuadër të lajmeve i kushton rëndësi të veçantë zhvillimeve në rajon, prandaj edhe është i vetmi televizion në Kosovë me korrespondentura permanente në Tiranë e në Tetovë. Mimoza Koprani Muçaj⁵, mendon se mbulimi i të

¹ http://www.globescan.com/news_archives/bbcreut_country.html

² Intervistë e realizuar nga autori i punimit me drejtorin e informacionit në Klan TV, z. Andi Bejtja.

³ Intervistë e realizuar nga autori i punimit me drejtorin e informacionit në Top Channel, Bledar Zaganjori.

⁴ Intervistë e realizuar nga autori i punimit me kryeredaktorin e Televizionit të Kosovës, Lorik Arifaj.

⁵ Intervistë e realizuar nga autori i punimit me shëfën e diskut informativ në KTV, Mimoza Koprani Muçaj.

gjitha trevave shqiptare me lajme përmes gazetarëve është një barrë dhe një kosto që nuk mundën ta përballojnë të gjitha televizionet. Muhamed Zekiri⁶, shprehet se edhe Alsat M, si prioritet i ka audiencën dhe lajmet brenda Maqedonisë, por duke i ofruar asaj edhe lajme nga Shqipëria dhe Kosova, kryesisht për zhvillimet kryesore politike.

Për sa i takon qasjes së dytë të studimit të përmbajtjes së lajmeve që e shpjegon Gilles (2003. fq. 208) e cila shqyrton ndikimin që kanë lajmet tek shikuesit apo lexuesit e tyre, të konstatuar më lartë kushtëzohet nga qasja e parë, pra nga vetë përmbajtja e lajmeve, interesimi i këtij hulumtimi është të identifikojë dhe konstatojë se në ç'masë është e integruar përmbajtja e gjithë(kombëtarës) brenda edicioneve të lajmeve qendrore të televizioneve të marrë si raste studimore. Në këtë rast e kemi marrë të mirëqenë faktin se integrimi i (gjithë)kombëtares brenda edicioneve të lajmeve, sjellë edhe integrimin socio-kulturor të audiencës, që është e të njëjtit komb, pra shqiptare, por të ndarë në disa shtete, e që për pothuajse për një shekull ka pasur të shpëputura shumicën e lidhjeve humane. Përmbajtja është në fakt produkti përmes së cilit media ushtron ndikimin apo pushtetin e saj. Nëse marrim në konsideratë pushtetin e medias, atëherë ai derivon prej pesë funksioneve të saj, që janë: të bërit e lajmeve (newsmaking), përcaktimi i axhendës (agenda setting), interpretimi (interpretation), socializimi (socializing), bindja (persuading). Sipas Tomas R. Dye, mediat vendosin çfarë do të jetë lajm; përzgjedhin lajmet të cilat duhet të mbulohen duke përcaktuar agjendën politike; interpretojnë lajmet për audiencën, shpesh duke treguar çka është e mirë e çka e keq; bëjnë socializimin e vlerave politike jo vetëm në lajme, por edhe në emisione argëtuese, të sportit apo nëpër programe reklamuese; gjithashtu mediat mundohen të bindin audiencën duke ndikuar direkt në mendimet dhe bindjet e njerëzve⁷. Sipas kësaj skeme edhe përgjegjësit e lajmeve të televizioneve që kemi marrë për rast studimi dhe analize, bëjnë përzgjedhjen e lajmeve të cilat i transmetojnë në edicionet lajmeve të televizioneve të tyre. Ata kanë parasysh interesin dhe kërkesat e audiencës së tyre kryesore, kryesisht asaj brenda kufinjve të shteteve në të cilat funksionojnë. Kjo shpjegohet me faktin se ndër elementet kryesore të lajmit, afërsia radhitet e para. Në shpjegimin që jep për afërsinë e lajmit, Andrew Boyd, thotë se: për një histori që të ketë ndikim, ajo duhet të jetë relevante. Për një lajm që të jetë i rëndësishëm, ai duhet ta ketë afërsinë. Problemet e mëdha për ata janë më pak të rëndësishme se problemet e vogla për ne (Boyd, 2001. fq. 19).

⁶ Intervistë e realizuar nga autori i punimit me drejtorin e informacionit në Alsat M, z. Muhamed Zekiri.

⁷ http://wps.prenhall.com/hss_dye_politics_5/6/1740/445516.cw/index.html

Diskutim

Rezultatet e hulumtimit të edicioneve qendrore të lajmeve, në pesë televizione kombëtare, tregojnë për një prezencë të ulët të lajmeve që i cilësuam gjithëkombëtare. Sipas këtyre rezultateve, frekuenca e përgjithshme e lajmeve të tilla në totalin e lajmeve që kanë transmetuar të pesë këto televizione në gjithsejtë 50 edicione qendrore të lajmeve, është vetëm 2.86%, apo vetëm 45 minuta e 59 sekonda nga nga gjithsejtë 26 orë, 43 minuta e 13 sekonda lajme.

Televizionet nga Shqipëria, TOP Channel dhe Klan TV, nga 10 orë 54 minuta e 45 sekonda, lajme me tematikë gjithëkombëtare kanë 12 minuta e 13 sekonda, ose në përqindje, vetëm 1.86%. Televizionet nga Kosova, RTK 1 dhe KTV nga 10 orë 25 minuta e 51 sekonda, lajme me tematikë gjithëkombëtare kanë 21 minuta 41 sekonda, ose në përqindje 3.46%. Televizioni shqiptar nga Republika e Maqedonisë, ALSAT M nga 5 orë 22 minuta 37 sekonda, lajme me tematikë gjithëkombëtare ka 11 minuta e 35 sekonda, 3.74%.

Këto rezultate tregojnë se televizionet shqiptare në Republikën e Maqedonisë (ALSAT M si përfaqësues i televizioneve shtiptare në këtë republikë) ka më shumë lajme me tematikë gjithëkombëtare (3.74%), i cili pasohet nga televizionet nga Kosova (3.46%), ndërsa më së paku kanë televizionet nga Shqipëria. Ndërsa sa u takon televizioneve individualisht, radhitja është kështu: RTK1 – 5.36%, Alsat M – 3.74%, TOP Channel – 3.1%, KTV – 1.61% dhe Klan TV – 0.53%. Rezultatet e hulumtimit, tregojnë se në përgjithësi, prezenca e lajmeve të cilësuar si gjithëkombëtare nuk arrinë të kalojë prakun prej 5%, pra kemi një prezencë të ulët të lajmeve të kësaj kategorie, ndërsa vetëm RTK1 e kalon lehtë pragun, respektivisht ka 5.36% të lajmeve të këtilla.

Prezenca në këtë nivel të ulët e lajmeve me tematikë gjithëkombëtare, konstatohet edhe nga vetë përgjegjësit e lajmeve të këtyre pesë televizioneve, të cilët janë të vetëdijshëm për nivelin e ulët. Ata duke konstatuar rolin e pamohueshëm të televizionit për integrimin socio-kulturor të kombit shqiptar, integrimin brenda edicioneve të lajmeve, që nënkupton ndërthurjen e lajmeve nga të tri shtetet, Shqipëria, Kosova dhe Republika e Maqedonisë, e shohin si shtytje dhe mundësi që do të ndikonte në procesin integrues. Që të gjithë konstatojnë se prezenca e lajmeve me tematikë gjithëkombëtare po rritet nëpër edicionet e lajmeve dhe parashikojnë rritje të mëtejme. Poashtu mendojnë se edhe interesimi i audiencës për këto lajme po rritet.

Në tezën e tij të doktoraturës, Cleas H. De Vreese⁸

⁸ <http://dare.uva.nl/document/68700>

(2003, fq.165) analizon rolin e lajmeve televizive në integrimin europian duke studiuar integrimin brenda lajmeve të televizioneve në tri shtete europiane, në Britani të Madhe, në Danimarkë dhe në Holandë. Gjatë studimit të përmbajtjes së lajmeve për çështjet Europiane, konstaton mbulimi dhe qasja [sht] ndryshe në periudha të ndryshme, siç janë fushatat zgjedhore, ngjarjet që ndodhin rregullisht (siç janë samitet), ngjarjet unike (siç ishte futja e euros) dhe rutinat, apo ngjarjet e zakonshme. De Veerse konstaton se mbulimi i çështjeve evropiane në televizionet e këtyre tri vendeve është i ulët dhe kur ai mbulon lajme të tilla fokusi primar është tek aktorët politikë vendas, si dhe qajsa është krejtësisht vendore, pra nga këndi i implikimit të çështjeve të BE-së në ato të vendit të tyre.

Një gjë e tillë vërehet edhe tek lajmet me përmbajtje gjithëkombëtare në televizionet shqiptare dhe tek lajmet e humlumtuara dhe të studjuara. Poashtu përgjegjësit e lajmeve në televizionet e humlumtuara, tregojnë se gjatë fushatave zgjedhore, shtohet numri i raportimeve nga vendet ku zhvillohen fushatat, gjithashtu ngjarjet unike gjejnë pasqyrim më të shtuar, siç ishte shpallja e Pavarësisë së Kosovës apo 100 Vjetori i Pavarësisë së Shqipërisë.

Përfundimet

Ky punim rreth prezencës së lajmeve gjithëkombëtare në televizionet shqiptare në Shqipëri, Kosovë dhe Maqedoni, argumenton se prezenca e lajmeve të tilla është në një nivel të ulët. Me gjithë prezencën e ulët të lajmeve me tematikë gjithëkombëtare, nga bisedat me përgjegjësit e lajmeve tek televizionet e marra si raste studimi (TCH, KLAN TV, RTK 1, KTV dhe ALSAT M), vërehet konsideratë e tyre lajmeve të tilla. Ata janë të bindur se sot shqiptarët kudo që jetojnë dinë shumë më tepër për njëri tjetrin dhe për zhvillimet që ndodhin nëpër shtetet respektive. Po ashtu janë të vetëdijshëm për rritjen e interesimit të audiencës për të ditur për shqiptarët jashtë kufinjve të shteteve respektive, që kërkon rritjen e prezencës së lajmeve me tematikë gjithëkombëtare.

Rezultatet e hulumtimit konstatojnë interesimin për lajme me tematikë gjithëkombëtare të tre aktorëve që ndajnë interesat e veta në përcaktimin e asaj se çfarë lajmesh do të ketë në edicione lajmesh: të televizioneve (pronarëve dhe themeluesve të tyre), përgjegjësve të lajmeve (redaktorëve dhe gazetarëve) si dhe të audiencës. Përkundrajt këtij interesimi, në fund parimi apo kriteri i afërsisë, është përcaktues për përzgjedhjen

lajmeve. Kjo bën që prezenca e lajmeve me tematikë gjithëkombëtare të jetë e një niveli kaq të ulët.

Lajmet me tematikë gjithëkombëtare gjenden edhe nëpër edicionet e lajmeve të televizioneve tjera, me frekuencë kombëtare apo lokale (rajonale) e që janë me dhjetëra të tillë në Shqipëri, në Kosovës dhe në Maqedoni. Përveç kësaj të gjitha televizionet gjatë ditës kanë mbi pesë edicione gjatë ditës, e gjithashtu ka edhe televizione të cilat transmetojnë 24 orë lajme. Nga kjo mund të arrijmë në përfundimin se lajmet me tematikë gjithëkombëtare, me gjithë prezencën e tyre të ulët, në tërësinë e tyre janë duke luajtur rolin e tyre në integrimin socio-kulturor kombëtar.

Referencat

- Boyd, A. (2001). *Broadcast Journalism: Techniques of Radio and Television News*. Fifth Edition. Oxford. Focal Press.
- De Vreese, Cleas H. *Framing Europe – Television news and European integration*. PhD Dissertation, University of Amsterdam (UvA). Marrë nga: <http://dare.uva.nl/document/68700>
- Dye, R.Th (2013). *Mass Media: Setting the Political Agenda*. Politics in America. Pearson. http://wps.prenhall.com/hss_dye_politics_5/6/1740/445516.cw/index.html. (Shikimi i fundit 12/03/2014).
- Gilles, D. (2003). *Media psychology*. Lawrence Erlbaum Associates Publishers. Mahëah, New Jersey, London.
- Web:**
- http://www.globescan.com/news_archives/bbcreut_country.html (Shikimi i fundit 12/03/2014).
- <http://www.osce.org/sq/kosovo/67791> (Shikimi i fundit 12/03/2014).
- http://wps.prenhall.com/hss_dye_politics_5/6/1740/445516.cw/index.html (Shikimi i fundit 12/03/2014).
- <http://www.zeriamerikes.com/info/affiliates/2471.html> (Shikimi i fundit 12/03/2014).

Intervista:

- Andi Bejtja, drejtor i informacionit në Televizionin Klan (Klan TV), Tiranë.
- Bledar Zaganjori, drejtor i informacionit në TOP Channel (TOP CH), Tiranë.
- Lorik Arifaj, kryeredaktor i Televizionit të Kosovës (RTK 1), Prishtinë.
- Mimoza Koprani, Shefe e diskut informativ në Kohavision (KTV), Prishtinë.
- Muhamed Zekiri, Drejtor i Informacionit në ALSAT M, Shkup.

TAROIZMI I SALVADORE DALI-së

Ticiana DINE

ABSTRACT

Dali is a well known Spanish artist in the world history of art, he is known as the most surrealist artist who wrote a theory and applied a different way of what had also done Dada's movement and other surrealist in his era. Dali gave a contribute in painting, video performance, installation, psychology and symbolic interpretation. What I want to discuss in that research is Dali's theory about his paranoiac critique method and the connection with Freud's point of view over paranoia. The aim of this study is to point out Dali's theory, which used in his works. The concern to Freud's theory and his artistic attitude on paranoia theory, and the critic paranoiac method. How much was really Dali concerned with Freud's paranoia! What Dali presents in his works, and declares in his interviews in 1930 and then are a not logic coherence as Dali has said that in that time he was not really aware of the importance, clarity and the verity of this theory. How was that theory supported and understood from Freud? The aim is to highlight on the attitude of Dali on art and his artistic paranoia theory with that of Freud's paranoiac theory, the connection between them and the verity of both theories

Hyrje

Qëllimi i studimit është të nxjerr në pah teorinë e Dalisë që aplikojë në veprat e tij. Lidhja me teorinë Frojdiiane si dhe qëndrimi artistik lidhur me teorinë e paranojës dhe të metodës paranojake kritike. Sa realisht Dali ka qenë i lidhur me paranojën Frojdiiane! Ajo se c'ka Dali paraqet dhe deklaron në intervistat e tij më 1930 e mandej janë një koherencë jo logjike, pasi Dali shprehet se në atë kohë ai nuk ishte fort koshient lidhur me rëndësinë, qartësinë dhe vërtetësinë e kësaj teorie. Sa realisht u kuptua dhe u mbështet nga Frojd kjo teori? Qëllimi është të hedh dritë mbi qëndrimin Dalinian në art dhe teorinë e tij paranojake artistike me teorinë paranojake Frojdiiane, lidhja mes tyre dhe e vërteta e dy të teorive. Pyetjet kërkimore kryesore janë tre: 1) C'farë është metoda kritike paranojake dhe vetinduktimi paranojak? 2) A mbështetet Dali në teorinë onirike dhe në interpretimet e tyre? 3) A është Dali Frojidian?

Dali u fokusua në interpretimin onirik si një pasojë e këndvështrimit dhe on paranoiac interpretation as a consequence of point of view and enjoyment hallucinated of self- stimulate. Për këtë Dali thekson se ai nuk ishte i marrë pasi ky proces nuk i atribuohet një të marri sesa një "mjeshtri" me dije mbi interpretimin simbolik dhe c'kodifikimin figurativ nëpërmjet procesit të vetinduktimit halucinant. Ky proces nuk ishte ajo se c'farë Frojdi shkroi dhe studioji. Në këtë pikë Dali dështoi kur propagandonte se spuntoja e inspirimit të tij ishte "Interpretimi i Endrrave" të Frojdit, por Dali triumfoji në shekuj pasi ai kurrë nuk shprehu hapur të fshehtë të tij e cila ishte në thelb e fshehta e Galës, interpretuesja më e besuar nga Dali, në zbrëthimin e simboleve dhe figurave me njera tjetrën.

Dali shkroi në librin e tij¹ "... Ata më kërkuan ti shpjegoja metodën time kritike paranojake, për të cilën unë kisha shkruar shumë aq qartë në artikujt e gazetave. Sot e pranoj se në atë kohë as vet nuk ja dija me themel se c'farë ishte ajo.

Edhe pse Dali nuk dëshironte të shfaqte mjeshhtërinë e tij si orator në kuptojmë se teoria e vetinduktimit paranojak nuk ishte e qartë pasi pasqyrimi i ëndrrave të një nate më parë është i pamundur të jetë kaq i qartë dhe aq më e vështirë të pasqyhet në vepra në mënyrë kaq të kulluar. Frojd thekson se pasi në zgjohemi pas një ëndrre që kemi parë në mbushim boshllëqet që nuk mbajmë mend, që janë imazhe që mungojnë, këto imazhe Dali kërkon evidentoj si elemente kaq të forta në kujtesën

e tij onirike sa dhe ju mvesh atyre një interpretim simbolik, këtu duket se nuk ka një puqje me Frojdin. Ndërkohë Dali do të shprehej se "disa mund të mendojnë se unë jam një i marrë por, ndryshimi mes meje dhe një të marri është se unë nuk jam i marrë".

"Deri asokohe surrealistët që në dukje më kishin zgjedhur si të shenjtin e tyre, më dukeshin disa të cmendur 100%. Ky spanjoll i ri, me sy të ndezur të fanatikut dhe me mjeshhtërinë e tij të pa evitueshme, më ka bërë ta rishqyrtoj opinionin tim. Bëhet fjalë për dike me problem serioze psikologjike" S. Freud

Frojdi nuk do ta kuptonte kurrë Dalin plotësisht. Kjo jo sepse Dali nuk do të kishte shprehur qartësisht teorinë e tij tek Frojdi por, sepse Dali po propagandonte një teori që donte të ishte revolucionare, të ishte në të njëtin nivel me ato të teorive psikoanalitike asokohe. Dali i pëlqente të interpretonte, Gala gjithashtu ishte një mësuese e shkëlqyer për të. Ai e quajti Sigmund Freud të atin e tij dhe të shoqen Gala Gradiva udhëheqësen e tij simbolike. Dali kërkoi të gjente në interpretimin e imazheve ato që ngarkonin psikikën tonë si në jetë madhe dhe gjatë gjumit. Bota mistike e imazheve që priste për tu interpretuar në një mënyrë strikte dhe me një mjeshteri perceptuese. Dali duket se ka dy pika në aspektin psikik ku mbështet teorinë e tij kreative, e para është Gala dhe i dyti Sigmund Frojd. Por, ndryshimi mes të dyve ishte rrënjësor dhe pikërisht këtu Dali dështon për disa arsye dhe nuk do të kuptohej nga Sigmund Frojd. Interpretimi kërksson analizat e imazheve dhe lidhja mes tyre për të krijuar një "ngjarje" ose një mesazh të caktuar por, ky proces ka dy drejtime. Njëri prej tyre është mjekësor dhe tjetri simbolik ose artistik. Sigmund Freud u fokusua në interpretimin e ëndrrave ku nuk buronin vetëm nga ngjarje të ndryshme të pacientëve të tij por nga një studim i thellë nga shumë shembujve jo vetëm neurotik por dhe nga ata që nuk shfaqnin probleme psikike. Frojd lidhur, me studimin mbi interpretimin e ëndrrave morri si shembuj shumë prej ëndrrave të tij duke ju bërë secilës një "autopsi" duke sjellë gjithashtu dhe disa shembuj ku imazhet lidheshin me njëra tjetrën në një mënyrë abstrakte ku vëzhguesi gjen veten të ngatërruar. C'kodifikimi kërkonte aftësi dhe formim intelektual dhe pikërisht kjo e tundonte Dalinë. Ai ju bashkualevizjes surrealistë më 1929, më 1930 në një artikull të tij {The rotten Donkey} Dali përcaktojti programin e metodës paranojake kritike:

... Teorikisht c'do individ ka aftësinë të shohi formën e një objekti të marrë nga realiteti dhe ta ndryshoj atë lehtësisht, në mënyrë krejt të vullnetshme dhe halucinante në një sens destruktiv ku format e

¹ "Jeta sekrete e Salvador Dali, e shkruar nga vet ai" (pg. 246)

ndryshme të obkjektit mund të dalloheshin nga të gjithë, në momentin kur paranojaku thjeshtë i ka paraqitur ato.²

Ajo se c'ka Dali tha në 1930-tën në fjalimin e tij të parë ishte se imazhet mund të interpretohen në shumë mënyra. Lacani e sheh paranojën jo si një mosfunksionim biologjik apo mental, ku individit nuk është në gjendje të kuptoj dhe të perceptoj relaitetin por, ku personi bën një lidhje individuale psikologjike me realitetin dhe me shoqërinë që ai i përket. Nga ana tjetër Dali e kuptoj paranojën jo vetëm si një mosfunksionim por si vet-stimulim për të parë dhe interpretuar realitetin në një formë halucinante. Por Frojdi nuk kërkoji në këtë tek pacientët e tij, ai shkroi dhe studioji paranojën jo si një formë të vet kontrollit por si një formë ku bota e brendshme shihet si bota e jashtme ku pacienti, besonte se realiteti ishte ajo që ndiente. Frojd e pa paranojën si një psikopatologji në përgjithësi. Ajo se c'ka është e rëndësishme është se pikturat e Dalisë mund të interpretohen vetëm në një mënyrë simbolike, ato nuk janë sipas teorive Frojdiiane mbi paranojën apo mbi psikologjinë humane. Ato janë një urë mes njerëzores dhe mënyrës simbolike të të parit të realitetit dhe jo një formë paranojake si vet-induktimi apo pasqyrimi i ëndrrave, ndjesia onirike apo ndjesia paranojake e lidhjes me realitetin. Nëse Dali kishte për qëllim të arrinte në këtë pike, ai ishte në drejtimin e gabuar pasi, veprat e tij janë simbolike dhe automatike (lëvizja surrealistike) por, ato nuk janë paranojake madje as vepra onirike.

Konkluzioni

Sigmund Frojd e pa paranojën si një patologji në përgjithësi. Ajo se c'ka është e rëndësishme është se pikturat e Dalisë mund të interpretohen vetëm në një mënyrë simbolike. Ato nuk janë sipas teorive Frojdiiane mbi paranojën apo mbi psikologjinë, ato janë një urë kalimi mes njeriut dhe mënyrës simbolike të të vëzhguarit të realitetit dhe jo një mënyrë paranojake që bën lidhje me realitetin rrethues. Nëse S.Dali pretendonte se ishte duke ngrit një teori që i pëmbledhte të gjitha këto, ai ishte që në krye gabim, pasi veprat e tij janë simbolike dhe automatike por jo vepra paranojake dhe as ëndërrimtare.

² 'theoriquement, un individu doue a un degreer suffisant de la dite faculte pourrait selon son desir voir changer successivement la forme d'un object pris dans la realite, tput comme dans le cas de l'hallucination volontaire mais avec la particularite d'over plus grave, dans le sens destructeur, que les diverses forms que peut prendre l'object en question seront controlables et reconnaissables pour tout le monde, des que le paranoiaque les aura simplement indiquees;. Ibid...p. 11. Lacan's Pranoia- Robin Adele Greeley, p472

Referencat

'theoriquement, un individu doue a un degreer suffisant de la dite faculte pourrait selon son desir voir changer successivement la forme d'un object pris dans la realite, tput comme dans le cas de l'hallucination volontaire mais avec la particularite d'over plus grave, dans le sens destructeur, que les diverses forms que peut prendre l'object en question seront controlables et reconnaissables pour tout le monde, des que le paranoiaque les aura simplement indiquees;. Ibid...p. 11

Dali's Fascism; Lacan's Pranoia- Robin Adele Greeley Association of Art Historians 2001. Published by Blackwell Publisher, 108 Cowley Road, Oxford OX4 1JF, UK and 350 Main Street, Malden, MA 02148, USA.

"Jeta sekreta e Salvador Dali, e shkruar nga vet ai" (pg. 248)

Marrë nga libri "Dream's Interpretation by Sigmund Freud, chapter VII, a) Forgetting Dreams, pg. 404 This is a point for which Nacomi Schor argues convincingly. Linking together the paranoiac symptoms that the French term *delire de l'interpretation* with Freud's notion of a "delusion of reference," Schor excavates the forms of interpretation that are bound up with the paranoiac method. To do this she cites this relevant passage from Freud's work, *The Psychopathology of Everyday Life*: paranoiacs "attach the greatest significance to the minor details of other people's behavior which we ordinarily neglect, interpret them and make them the basis of far-reaching conclusions" (1987, 102).

'le fait meme de la paranoia, et specialment la consideration de son mecanisme comme force et pouvoir, nous conduit aux possibilites d'une crise mentale d'orde peut-etre equivalent, mais en tout cas aux antipodes de la crise a laquelle nous soumet egalement le fait de l'hallucination.' Dali, L'Ane pourri, op.cit. (note 12), p. 9. Schmitt notes that Dali located paranoia and hallucination at opposite ends of the scale due to paranoia's active character. Dali thus meant to separate it from the passivity of automatism's hallucinatory character. Schmitt, op. cit. (note 19), p. 263.

Taken from the PHD of Ana Iribas Rudin "Salvador Dali desde el psicoanalysis. A Psychoanalytical view of Salvador Dali- fq.25 (A Spanish text translated into Albanian) {Thesis doctoral.}

AMERIKANIZIMI I FUSHATËS ELEKTORALE NË SHQIPËRI

Rrezart LAHI

Pedagog ne universitetin e Tiranës dhe fusha e tij e specializimit është Komunikimi politik

ABSTRACT

One of the most discussed themes in political campaigns is their “americanization”. Lately the focus of political advertising was mainly on the leaders rather than on the issues or the parties they represent. This study investigates the role of political marketing techniques during the electoral campaign of 2013 in Albania. Through defining and making “amerikanization” operational the data shows that there are clear tendencies for personalization, media centrality and negative spots focused on individuals. The political spots were focused on targeted groups of interests, a typical characteristic of “americanisation”. As stated at the theoretical chapter, videospots tend to be a marketing tool for adapting the ideas of a politician similar to a company shapes their products according to their consumers.

This study uses quantitative methodology to measure the elements of “Americanization” in electoral campaign.

Key words: *Political communication, electoral campaign, elections in Albania, political ads*

Hyrje

Një debat që përsëritet prej vitesh në Shqipëri gjatë periudhave zgjedhore ka të bëjë me “Amerikanizimin” e fushatave elektorale. Personalizimi i reklamave politike duke u fokusuar më shumë tek individet sesa tek partitë, shpesh mund të konsiderohet si efekt i “Amerikanizimit”. Kjo gjë evidentohet jo vetëm tek ato sisteme politike që janë të bazuara tek individ (tipi i zgjedhjeve presidenciale në Shtetet e Bashkuara të Amerikës) por edhe në fushata elektorale ku fitorja vjen nga votat për partinë. Për pasojë nuk është surprizë që përqendrimi tek imazhi është bërë temë qëndrore e shumë studimeve të komunikimit politik. Fushatat elektorale në vende demokratike po ngjajne gjithnjë e më tepër pavarësisht ndryshimeve që ndajnë shtetet në vlera, histori dhe përceptim të demokracisë (Doolan, 2009). Por a është “Amerikanizimi” thjeshtë personalizim i fushatave elektorale dhe a ka ndryshim mes kaheve politike në përdorimin e këtij fenomeni? A mund të testohen shkencërisht teknikat elektorale amerikane dhe a sjell një frymë personalizimi, modernizimi i politikës, shoqërisë dhe media? Për t’i dhënë përgjigje të gjitha këtyre dilemave të shekullit të ri teknologjik ne do të identifikojmë teknikat elektorale të “Amerikanizimit” dhe të ndërtojmë një proces metodologjik për matjen e tij në kontestin shqiptar përmes spoteve elektorale.

Baza teorike

Ndër studimet më të rëndësishme lidhur me “Amerikanizimin” e fushatave është ai i Fritz Plasser (2002) ku pas intervistave me 502 këshilltarë politikë del në përfundim se 84 përqind e tyre rrefyeshen se vitet e fundit teknikat elektorale kanë ndryshuar rrenjësisht. Duke qënë se Shtetet e Bashkuara të Amerikës janë identifikuar si vendi i origjinës së pjesës më të madhe të këtyre teknikave elektorale, ky fenomen gjeti vend në gjuhën akademike me termin “Amerikanizim” (Norris, 2004). Më tej Sæanson dhe Mancini (2004) gjykojnë se ky term më tepër duhet të jetë si hipotezë dhe pikë reference sesa si përfundim, duke patur parasysh vështirësinë për të përcaktuar kufijtë e këtij fenomeni.

Pedagogu i Universitetit të Innsbruck-ut, Plasser (2002) argumenton se këto teknika janë të orientuara drejt marketingut politik, pra testim i tregut dhe përshtatje e strategjisë në varesi se çfarë kërkon audienca. Ai shpreh se “Amerikanizimi” shihet si sinonim i modernizimit dhe profesionalizimit. Ky proces transformon formacionet politike, mediat dhe vetë elektoratin (Plasser, 2002). Edhe autorë të tjerë

të rëndësishëm të fushës si Blumler et al (1996) apo Scammell (1998) i konsiderojnë Shtetet e Bashkuara të Amerikës si një model që ndiqet në formën e teknikave elektorale.

Personalizimi i politikës

Në këtë valë të re komunikimi, personalizimi shndërrohet në një tipar themelor të media – politikës bashkohore dhe pamja vizuale e liderve politik përbën një aspekt të rëndësishëm të saj. Nga ana tjetër, duke shfrytëzuar mundësitë që ofron media vetë politikanët bëjnë përpjekje maksimale për të tërhequr emocionet e publikut. Për këtë arsye Axford dhe Huggins (2001) venë theksin tek rëndësia e përllogaritjes së emocioneve që frymëzojnë jetën politike. Përmes projekteve emocionale, politikanët organizojnë emocionet që duan të përfaqësojnë.

Mediatizimi i politikës

Sikurse shpjegon Eric Louë, mediatizimi i politikës i cili është përhapur pothuajse në të gjitha vendet demokratike, i referohet ndërfitjes së mediave në domenin politik. Kjo dukuri ka prekur edhe Shqipërinë. Natyra e fushatës elektorale në skenën tonë politike nuk është gjë tjetër veçse produkt i ndikimeve të kompanive të marketingut që projektojnë tipin e fushatës. Numri në rritje e kompanive apo ekspertëve të huaj dhe vendas që kontraktohen për organizimin e fushatës elektorale nga partitë të ndryshme shqiptare e faktori më së mirë këtë gjë. Në thelb të këtij transformimi, qëndrojnë proceset e ndërlydhura të rënies së rëndësisë së strukturave të partive politike, si institucione përfaqësimi, karriere dhe politik-bërjeje, si dhe forcimi i rolit dhe ndikimit politik të mediave dhe bizneseve të caktuara që i mbështesin ato.

Blendi Kajsiu në 2009 argumentonte se nevoja për të joshur masën e elektoratit që nuk përfshihej përmes militantizmit solli si domosdoshmëri ndërveprimin me mediat. Nga ky buron sipas Kajsiut (2009) edhe roli në rritje i medias në politikë. Ndërveprimi tashmë kaq aktiv i medias në politikë, ka zbehur rolin e strukturave partiake. Karriera brenda njesive të partisë shpesh është zëvendësuar me karrierën mediatike. Përgjatë fushatave politike ka më pak trokitje në derë dhe më shumë filmime të gatshme.

Ne duam të kuptojmë nëse metodat e “modernizimit” të fushatave elektorale kanë prekur edhe zgjedhjet në Shqipëri. Mbështetur tek qasjet teorike të përmendura mbi përshtatjen e shpejtë të vendeve në zhvillim me teknikën e “shopping” studimi sjell mbi hipotezën se :

H1. Fushata elektorale në Shqipëri I është përshtatur teknikave të “Amerikanizimit”.

- Ha. Spotet elektorale fokusohen më tepër tek lideri sesa partia
- Hb. Spotet nxjerrin në pah cilësi të liderit
- Hc. Fushata mbështet çështje të parashikuara në sondazhet parazgjedhore
- Hd. Partite politike mbështesin çështje përtej filozofise të tyre politike
- He. Spotet negative janë të fokusuar më shumë tek kundërshtari politik sesa tek partia e tij

Metodologjia

Ky studim analizon mënyrën sesi janë ndërtuar reklamat elektorale të dy partive kryesore në Shqipëri, Partise Demokratike dhe asaj Socialiste. Kodi i pyetjeve është marrë i gatshëm nga një studim i mëparshëm i vetë autorit mbi karakteristikat e spoteve elektorale. Pyetsori për nxjerrjen e të dhënave në SPSS, ka të bëjë me kohën e qëndrimit të liderit përkatës në ekran gjatë një reklame politike, sa herë është përmendur emri i tij, sa herë është përmendur emri i partisë që ai përfaqëson, sa here është shfaqur logo e partisë, si janë reklamat negative apo pozitive dhe nëse sulmi ndaj kundërshtarit politik është personal apo lidhet me idetë që ai prezanton.

Perzgjedhja

Ky studim do analizoje fushatën elektorale në Shqipëri për shkak të njohurisë së mirë të autorit të vendit, gjuhës dhe eksperiencës në hartimin e spoteve elektorale. Janë përzgjedhur spotet e dy partive për tu analizuar, Partisë Demokratike dhe Partisë Socialiste. Kjo për shkak se këto janë dy partitë më të medha politike për nga numri I deputeteve dhe vototave gjatë dy dekadave të fundit. Një tjetër shkak që u zgjodhën është se këto dy parti zëjnë hapësirën kryesore të reklamave politike gjatë fushatave elektorale. Në këtë investigim janë përfshirë të gjitha reklamat e publikuara në mediat kombetare dhe në faqet e tyre zyrtare në rrjetin social "Facebook" dhe "You Tube" të lidhura me faqet online www.pd.al dhe www.ps.al. Në total partia demokratike ka publikuar 20 reklama elektorale ndërsa partia socialiste 16 të tilla. Si kriter për përzgjedhjen e spoteve ishte që të ishin publikuar gjatë 30 ditëve të fushatës elektorale dhe të kishin një gjatësi jo më shumë se 3 minuta.

Studimi

Ha. Spotet elektorale fokusohen më tepër tek lideri sesa partia
Rezultat tregojnë se kemi një fokusim të lartë dhe

domethënës tek lideri ndërkohë që partitë lihen më në hije. Me e dukshme kjo është tek partia socialiste e cila në të paktën 50 përqind të reklamave flitet për liderin duke anashkaluar partinë. Për më tepër tek të gjithë reklamat e PS shfaqet jo më shumë se një sekondë ndryshe nga lideri që përveç përmendjes së emrit shfaqet vetë fizikisht.

Edhe pse në nivele më të moderuara kryetari I partisë demokratike përmendet I pari dhe më shumë se partia që përfaqëson. Emri I kreut të PD-së, Berisha është prezent në 40 përqind të spoteve. Gjithsesi spotet të djathtes lene një kohe me të gjatë të logos së partisë në rreth 1.5 sekonda.

Hb. Spotet nxjerrin në pah cilësi të liderit

Vetëm një në pesë spote vlerëson edhe aftësitë e liderit. Strategët elektorale të PS-së kanë zgjedhur të përmendin cilësitë e liderit Rama në 25 përqind të reklamave ndërsa Berisha në 15 përqind. Gjithsesi liderët përmenden më shpesh duke dhënë argumentin se janë zgjidhja e vetme me e mirë krahasuar me kundërshtarin.

Hc. Fushata mbështet çështje të parashikuara në sondazhet parazgjedhore

Gjatë analizës së spoteve shihet qartë që kërkesat e publikut dhe reklamat politike shkojnë në një kah. 66% përqind e spoteve flasin për punësimin, pagat dhe cmimet, çështje të cilat janë edhe në krye të kërkesave të votuesve. Në disa spote nuk flitet për këto çështje pasi janë spote negative që sulmojnë kundërshtarin politik.

Qartësisht pothuajse e gjithë strategjia elektorale ngjan e vendosur mbi kërkesat e publikut dhe ka një përshtatshmëri të lartë dhe domethënëse. Vetëm pak spote të PD-se flasin për internetin apo barazine gjinore, apo arritje në infrastrukturë, shkaqe që nuk ishin në krye të listës të shqetësimeve të votuesve.

Hd. Partite politike mbështesin çështje përtej filozofise të tyre politike

Edhe pse gjatë fushatës elektorale të majtët përkrahën edhe ish-të përndjekurit politik të komunizimit apo ish-pronarët spotet elektorale nuk tregojnë asnjë mbështetje të çështjeve përtej filozofisë politike. Përkundrazi kjo ishte një ndër fushata e para politike kur ndasitë politike prodhuan edhe program konkrete sic ishte debate mbi taksën e sheshtë të demokrateve dhe taksën progresive që mbështesnin socialistët.

He. Spotet negative janë të fokusuar më shumë tek kundërshtari politik sesa tek partia e tij

Çdo fushatë elektorale ka një element shumë të rëndësishëm sic përballja mediatike me kundërshtarin.

Në Shqipëri vihet re një nivel domethënës i reklamave negative. Partitë politike kanë zgjedhur të sulmojnë kundërshtarin personalisht dhe jo për idetë e tij. Pra një ndër pesë spote të demokrateve ka të bejë me Edi Ramën dhe jo me programin politik të partisë socialiste. Ndërsa socialistet reklamën negative e kanë mbizotëruese. Një në dy reklama PS sulmon Berishën për paaftësinë e tij për të qeverisur (56%). Edhe socialistët nuk sulmojnë partinë demokratike por thjeshtë liderin e saj duke personalizuar akuzat me Berishën.

Perfundim

Ky studim ekzaminoi “modernizimin” apo Amerikanizimin e fushatës elektorale në Shqipëri. Rezultatet treguan flasin qartë për një fushatë me personalizim të skajshëm, qendërim te medias, profesionalizem dhe marketing politik. Siç thamë më lart një element i “modernizimit” është dhe përfshirja e “politikave që përmbledhin gjithcka. Strategjet e fushatës së PD-së kishin krijuar nga një spot kushtuar temave të ndryshme si turizmit, zhvillimit rural, shkollat, interneti, bujqësia ndërsa PS ishte mbështetur tek individët ku I kishte kushtuar reklama te rinjeve, pensionisteve, mesuesve, sportisteve apo fermerëve.

Rezultat treguan se komunikimi politik është direkt mes liderit dhe publikut duke anashkaluar rolin e partisë. Në mënyrë më të moderuar paraqiteshin cilësitë e liderit ndërsa reklamën negative sulmonin personalisht kundërshtarin dhe jo idetë e tij politike. Elementi i vënë re më qartë gjatë këtij studimi ishte përshtatshmëria e temave të reklamave politike dhe tre problemeve kryesore të evidentuara nga sondazhet parazgjedhore. Gjithsesi temat e trajtuara ishin brenda filozofisë së tyre politike.

Lideri i PS, Rama, është shfaqur më shumë në spotet elektorale sesa Berisha ndërsa PD ka mbështetur fushatën më shumë mbi arritjet dhe ka parashtruar idene e vazhdimësisë. Ashtu si në shumë fushata të tilla me teknikat e “Amerikanizimit” opozita sfiduese tenton të mbushë votuesit me shprese për një fillim të ri në rimekembjen e vendit, ndërsa pozita thekson arritjet dhe nxit vazhdimësinë e projekteve. Në të dyja partitë politike këshillimi ndërkombëtar ka qënë nga kompani të mirënjohura për fushatat e tyre nën stilin “amerikan”.

Në përfundim, teknikat e “modernizimit”, “shkencëzimit” apo “amerikanizimit” të fushatës janë

evidente në pjesën më të madhe të komunikimit. Ky studim mbështet aspektet teorike të trajtuara më sipër për të gjithë taktikat elektorale për një fushatë të mediatizuar, të matur përmes teknikave të marketingut politik dhe rritjes së kultit të individit duke lënë më në hije bashkëpunëtorët e liderve politikë.

Referencat

- Axford, B. & Huggins, R (2001). *New Media and Politics*, London; Sage.
- Blumler, J. G., Kavanagh, D. and Nossiter, T. C. (1996). “Modern Communications versus Traditional Politics in Britain: Unstable Marriage of Convenience.” In *Politics, Media, and Modern Democracy. An International Study of Innovations in Electoral Campaigning and Their Consequences*, ed. David L. Swanson and Paolo Mancini. Westport, Conn.: Praeger.
- Blumler, J. G., & Gurevitch, M. (1995). *The Crisis of Public Communication*. New York: Routledge.
- Doolan, M. A. (2009). Exploring the ‘Americanization’ of political campaigns, *Media@ LSE, London School of Economics and Political Science*.
- Holtz - Bacha, C. (2004). Political Campaign Communication: Conditional Convergence of Modern Media Elections. In Esser, F. and Pfetsch, B. (Eds.) *Comparing Political Communication*. (pp. 213 - 230) Cambridge: Cambridge University Press.
- Kajsiu, B. (2009). Amerikanizimi i politikës ose rreziku i politikës mediatike, Tirane; *Polis*.
- Louë, E. (2005). *The Media and Political Process*, London; Sage.
- Norris, P. (2004). *Political Communications and Democratic Politics*. In Plasser, F. (2002). ‘American Campaign Techniques Worldwide’, *Safundi*, 3: 1, 1 — 20
- Scammell, M (1995). “Great Britain; Politics and government; 1979-1997; Campaign management; Electioneering; Elections”; New York, Macmillan.
- Scammell, M. (1998). “The Wisdom of the War Room: U.S. Campaigning and Americanization.” *Media, Culture, and Society* 20, no. 3, 251-75.
- Swanson, D. and Mancini, P. (1996). Patterns of Modern Electoral Campaigning and Their Consequences. In Swanson, D. and Mancini, P. (Eds.). *Politics, Media, and Modern Democracy* (pp. 247- 276). London: Praeger.
- Swanson, D. (2004). Transnational Trends in Political Communication: Conventional Views and New Realities. In Esser, F. and Pfetsch, B. (Eds.) *Comparing Political Communication*. (pp. 45 -64). Cambridge: Cambridge University Press.

A CRITICAL ASSESSMENT OF THE CONCEPT OF 'STRATEGIC PARTNERSHIPS' IN THE CONTEXT OF SMALL STATES: THE CASE OF ALBANIA'S RELATIONS WITH TURKEY AND GREECE 2005-2014

Odetta BARBULLUSHI

Mban titullin Doktor i Filozofisë (PhD) nga Universiteti i Birmingham-it, Britani e Madhe. Interesat e saj shkencore përfshijnë analizën e faktorëve të brendshëm të politikës së jashtme, roli i BE-së dhe aktorëve ndërkombëtarw në sigurinë dhe demokratizimin në rajonet e Ballkanit Perëndimor dhe Mesdheut. Aktualisht është Zv/Rektore për Shkencën dhe Metodologjinë, si dhe lektore nw departamentin e Shkencave Politike dhe Marrëdhënieve Ndërkombëtare pranë Universitetit Europian të Tiranës.

ABSTRACT

This paper interrogates the concept of 'strategic partnership' and 'strategic partner' in the context of small post-communist states in general, and particularly Albania's relations with Greece and Turkey. The concept is interrogated against another key concept of the discipline of IR, which is 'alliance'. Is 'partnership' an evolution of the concept of 'alliance', or another concept altogether? How does it apply to the foreign and security policy of small states such as Albania? And finally, how does the terminology travel from the field of practice into the academic field, and what does this relationship between scholarship and practice tell us about the constitution of the latter?

The study suggests that the concept of 'partnership' in contrast to the realist concept of 'Ally' and 'strategic alliances' is an issue-based concept and one which stems from liberal understanding of inter-state relations; as such it takes into consideration domestic politics and non-state actors, such as businesses and interest groups. It also includes processes of identity-construction and 'securitization' from within the states, which is within the national societies of the states under consideration. In the case of Albania's relationship with Greece and Turkey, the study argues that these two states have never quite been treated as 'strategic allies' in the traditional sense of the term; they are rather issue-based partners; however, partnership with these two countries is sustained through processes of 'de-securitization'.

Introduction

The terms 'strategic partnership' and 'strategic partner' are imbued with moralistic and normative undertones, and it implies a sort of exclusivity (Schmidt 2010). Being 'strategic partners' means being reciprocal, mutually beneficial and, to some extent exclusive; if the concept of 'strategic partnership' is extended to relations with numerous states and organizations, then the term starts to lose its attraction. Although there many meanings attached to 'strategic partnership' there is an academic consensus that the term includes some basic features, such as 'comprehensiveness, reciprocity, empathy and normative proximity, duration and the ambition to reach beyond bilateral issues' (Benard quoted in Grevi 2012:10). This paper does not simply ask 'who are, or who might potentially qualify, as Albania's strategic partners', although the analysis does indeed have both, a descriptive and prescriptive ambition. It rather asks 'how, to what extent and to what ends is the SP used as a tool of Albania's foreign and security policy'?

As Giovanni Grevi rightly points out, assessing the role, impact and extent of strategic partnerships means 'dissecting their multiple functions as a foreign policy tool' (Grevi, 2012:12). I will investigate the concept of SP in the context of small states' foreign and security policy, and in particular against Albania's relations with Greece and Turkey in post-communism.

Albania's relations with Greece and Turkey are significant in many ways: firstly, they can be studied in the context of neighborly relations. Secondly, all three have various relations with the EU and different degrees of convergence and 'Europeanization' of their foreign and security policies. Greece is an EU and NATO member state. Turkey is a NATO member state, but not an EU member state yet. Albania is a NATO member state but is still in the process of earning the status of EU candidate state.¹ Hence, interrogating the relationship between Albania and these two other neighborly countries cannot be done in isolation from the key variable of 'European integration' and 'EU convergence'. Indeed, in the case of Greece as the only EU member state which is integrally part of the region, its foreign policy in general, and

its Southeast European (SEE) policy can be only studied in correlation to the impact of the 'deep Europeanization' that has led to the enhancement of Greece's credibility as an international, or regional actor from the 1990s onwards (Dokos & Tsakiris 2012:8).

At another level, three countries are interconnected because of economic interests: Albanian economy is heavily dependent on remittances of some thousand Albanian migrants in Greece. This remains a factor of securitization between the two countries, as any immigration related story from Greece makes immediately the front pages in Albania and taps into sources of past frustrations and historical disputes. Furthermore, the energy pipeline TAP, which is of crucial importance to Greece and the region, will be crossing Albania; hence, positive bilateral relations between the two countries are crucial for the progress of the project. In relation to Turkey, according to the Turkish scholar, Kamil Kaygusuz, Albania can learn much from Turkey, not only from its agricultural sector and innovation in technology, but also in adapting cutting edge technology and engineering innovation applied in the construction of hydroelectric dams, such as in the current Southeastern Anatolia Project (GAP) in Turkey.

Alliances and Partnerships

The discussion on 'strategic partners' invites comparisons to another key term of the discipline of IR: 'alliances'. 'Alliances' and 'strategic alliances' is a key term of realist paradigms, and it is primarily associated with military alliance. Although the term includes different meanings, there is a basic understanding of 'alliances' as 'security cooperation between states, whereas security is primarily understood in traditional military terms (Oest 2007:11). According to Kajsa Gi Noe Oest, international cooperation alliances differ from each other on three key criteria: commitment, object and character (Oest 2007:13). Combining degree of commitment with the character of the alliance (temporary, long-term, institutionalized, formal/informal) one can draw a spectrum, or stairway, of inter-state alliances: from 'enemies' to détente, to non-aggression/friendship, to formal and informal meetings, to informal—but sustained—cooperation, and finally to formal and extensive cooperation which leads to security alliance (Oest 2007: 19).

'Alliance' scholars argue that the term is undergoing a radical transformation in the post-Cold War period

¹ In October 2013, the EU Commission recommended Albania positively for the candidate status. It is expected that the country obtains its candidate status in spring 2014, upon the fulfillment of 5 remaining Key Criteria out of 12 Key Criteria set by the European Commission in 2010.

and in a 'unipolar world' (Oest 2007). In addition, one can say that whereas 'Allies' refer primarily to the state and inter-state level, the concept of partners is primarily a liberal concept which takes into account the domestic level, is not confined to military threats—as unifying factors for an Alliance—and can be sectorial, primarily focused on economy. At the same time, the term 'partner'/'partnership' is heavily rhetorical and, one can say, even ideological, as it is a post-Cold War term which is associated with economic association, trade relations, EU's normative power outside its borders and institutional socialization. In this sense, it is important to see how 'strategic partnerships' are played out within the states, which is, how they take shape and are influenced by domestic and external broader discourses.

SP and constructed security complexes

The concept of 'strategic partnership' has been commonly used to describe and grasp the objectives, mechanisms and priorities of major powers in world politics, such as the USA or China, or emerging powers such as Brazil, India, Mexico and other regions. When discussed against the case study of the EU, the concept of 'strategic partnership' has been opened to intense critical interrogation, both theoretically and empirically.

For Giovanni Grevi, the strategic nature of the EU's partnerships with emerging countries lies in the way they allow the EU to pursue its goals and spread its norms at the international level. As such, the concept of 'partnership', when applied in the case of the EU, it combines both norms and global reach. This as far as the term 'partnership' is concerned'. What makes partnership 'strategic' in the case of the EU is 'when they [partnerships] pursue objectives that go beyond purely bilateral issues and help foster international cooperation' (Grevi, 2012:7). According the same analysis, the EU's 'strategic partnerships' must fulfill three purposes at once to deserve the term: reflexive, relational and structural (Grevi, 2012:7). The reflexive purpose regards the positioning of the actor in the international scene.

However, the same is not true for the case of individual countries, and particularly so of small and weak states, such as Albania. Having been inherently a weak state throughout the twentieth century and being a laggard in the EU accession process, Albania finds it difficult to be an exporter of norms; instead it can only use the EU normative repertoire in its relations with neighbors.

The study suggests that we use the concept of

'strategic partnership' as a policy instrument of states, which builds on a broader normative and legitimization framework. In this case, three elements are crucial in assessing SP as a *policy instrument*: the role, impact and extent.

The indicators of 'strategic partnerships' in practice

A strategic partnership is assessed against role, impact and extent of a state's relations with another or with a set of states. What are the role, impact and extent of Turkey and Greece in relation to Albania?

With regard to these two countries' roles in relation to Albania, I will consider these states' role in both, European integration and democratization. Speaking about 'roles' in international relations, it is different from speaking about impact and extent: like in sociology, roles are formed through routinized practices, which create expectations. The more routinized and institutionalized these practices are, and the more mutually recognized the expectations are, the more stabilized the roles are.

In the present context, expectations are more difficult to specify: being part of NATO and EU, the countries are expected to comply to commonly recognized norms and values, to respect common institutions and agreements and pool resources—if not sovereignty—to the international organizations they are part of.

However, bilateral relations within the organizations and within a common regional security complex are not clearly cut: roles are historically formed and reinforced domestically, as much as at the level of the organization or the regional level. As such, the formation of roles is dependent upon political and socialization processes. Furthermore, the creation of roles is co-constitutive, which means that the formation of roles is not one-sided process, but rather dependent upon the other's perceptions and expectations.

Impact can be assessed with regards to democratization, economy and international positioning, or within international organizations, with particular focus on EU accession.

Greece:

In the case of Greece, Greece has officially recognized its role as the Albania's gateway to the EU. It argues this position with several elements, such as being the host country of a large community of new Albanian immigration; being an EU country, and this becomes particularly pertinent every time

Greece holds the EU presidency; and being an older democracy than Albania.

As far as Greece's impact is concerned, its impact is largely economic and primarily linked to the remittances of Albanian immigrants in the country. However, the economic impact, and remittances in particular are seen in Albania as a source of economic dependency, and hence a potential of securitization.

Impact with regard to democratization—and also EU accession as the latter is related to a large extent to Albania's compliance with the EU democratic norms and conditions—one can say that Greece has formally agreed, as a EU member state, upon Albania obtaining EU candidate status. Just before the meeting of the EU Council of Ministers, where the decision about granting Albania the EU candidate status was eventually postponed, the Greek ambassador to Tirana, Leonidas Rokanas, emphasized Greece's firm support for Albanian's EU integration. However, while Greece is very prominent in Albanian official and public discourse—media and politics—Albanian-Greek relations are not viewed as significant among the Greek public, for Albania comes only fourth after Serbia, Turkey and Bulgaria in the scale of importance of bilateral relations of Greece with its neighbors, and Albania is only seen as a minor threat to Greece incomparable to Turkey and Germany (Armakolas 2013: 21&22).

However, there are Potential Issues for Securitization such as the delimitation of the maritime waters and the coastal shelf. Albania and Greece are the protagonists of one of these cases where the border lines of territorial sovereignty and hence economic exploitation in the Ionian Sea are not clearly defined (Lleshaj & Cela 2013). In addition, moves toward securitization of ethnicity take place in the pre-election time in the particular case of the bilingual community in Himara where "winning elections" has almost become concomitant with ethnic victories. The participation of busloads of Greeks sent to Himara during local elections campaigns and associated incidents with burnt flags also contribute to an atmosphere of ethnic dispute. In the latest installment of this drama, the ultra-right Golden Dawn party had sent activist to establish a branch in Himara provoking a harsh reaction from Albanians (Lleshi & Cela 2013).

Extent: Collaboration in many more sectors, such as economy etc. but this collaboration is not sustained and institutionalized. There are not sustained high-level dialogues and bilateral forums on security and foreign policy.

A recent survey on Greek-Albanian popular perceptions, show that Albanians seem to believe that governments of Albania and Greece enjoy

a better relationship with each other than do the respective people of each state.² Yet, this does not seem to be the case when economy is concerned; as Thanos Dokos and Theodoris Tsakiris suggest, while the governments of two countries seem to go through periods of tension over Albania's treatment of the Greek minority and Greece's treatment of Albanian migrant workers, business relations between the two countries remain very good (2012:14).

Turkey:

Turkey's relations with Albania cannot be extricated from Turkey's Balkans policy. This includes, according to official rhetoric and the Turkish Minister of Foreign Relations, four main pillars, which are summarized as: security for all, high level political dialogue, further economic integration and the preservation of the multi-ethnic and multi-religious social structures in the region (Davotoglu, interview with Raxhimi, 26 April 2011).

As far as Turkey's role is concerned, Turkey has played a positive role in training and guiding Albanian armed forces in Albania's path towards NATO membership. This role has been recognized by the Albanian side, as the statements of the President Nishani in his meeting with the Turkish Minister of Defense in February 2013 demonstrate.

As far as Turkey's impact is concerned, its role in democratization is less recognized, especially as the current AKP-led government is cutting down many of basic Human Rights, such as the right to expression and the right of free speech. These negative developments have weakened Turkey's EU membership prospects; hence it weakens its normative attraction and its credibility with regard to democratization.

Conclusions

1. In comparison with the concept of 'alliance', the concept of partnership does not address a particular threat; empirically alliances are not created simply because of common threats and within a 'threat environment' In comparison with the concept of alliances, the concept of 'partnerships' is a liberal concept, with a strong political economic and normative aspect

² While 52 percent of Albanians believe relations between Greek and Albanian government are normal only 42 percent say the same about the relations between Greeks and Albanians themselves.

2. As such, the concept of 'strategic partnership' means a 'tool of FP' rather than an orientation of Foreign policy. In order to measure how SP operates and is applied, one needs to assess roles, impact of extent of institutionalized and routinized bilateral and multilateral partnerships. Therefore, for Albania, the formulation of a 'strategic concept' is a must in order to establish the extent of SP with these two countries (Greece and Turkey).
3. Both parts of the term, *strategic* and *partnership* need to be taken into account: For partnerships to be sustainable, they need to be based not only a strategic concept but on normative and mutually attractive elements. Hence, for Albania to be recognized as partner by these two countries, it needs to develop its own normative repertoire.
4. Partnerships with these two countries are dependent upon the variable of EU integration and Europeanization of foreign policy of Greece, and less of Turkey and Albania as candidate and potential candidate country.
5. In contrast to the common use of the term in political and official discourse, neither of these countries build on a broad normative framework at home.

References

- Armakolas, I. (2013) *The Greek Public Opinion towards Albania and the Albanians Social attitudes and perceptions*. ELIAMEP. Available from: <http://www.eliamep.gr/wp-content/uploads/2013/12/The-Greek-public-opinion-towards-Albania-Final-report-Dec-2013.pdf>
- Buzan, B. and O/ Waever (2003) *Regions and Powers: The Structure of International Security*. Cambridge University Press.
- Dokos, T. & T. Tsakiris (2012) *A Strategic Challenge: The Role of Greece in Europe's Southern Gas Corridor Strategy*, Policy Paper No.17, Hellenic Foundation for European and Foreign Policy.
- Grevi, G. (2012) 'Why EU Strategic Partnerships Matter'. *ESPO Working paper*, N. 1.
- Grigoriadis, I. O. (2014) 'Turkey's foreign policy activism: vision continuity and reality checks', *Southeast European and Black Sea Studies*, Vol 14, Issue 2:159-173
- Lleshaj, S. & A. Cela (2014) *Albanian Greek relations from the eyes of the Albanian public – perceptions 2013*, Friedrich Ebert Stiftung. p.11. Available from: <http://www.fes-tirana.org/media/publications/pdf-files/2014/p-140401-albanian-greek-eng.pdf>.
- Hatzopoulos, P. (2008) *The Balkans Beyond Nationalism and Identity. International Relations and Ideology*. London and New York: I.B. Taurus
- Park, B. (2014) "Turkey's 'New' Foreign Policy: Newly influential or just over-active' *Mediterranean Politics*, Vol. 19, No. 2.

GJYSMË VITI PA NJOHJE NDËRKOMBËTARE

Danja SINANAJ

Danja Sinanaj ka kryer studimet për Drejtësi në Fakultetin e Drejtësisë "Lumière, Lyon II". Më tej ka ndjekur studimet Master në të Drejtë Private pranë "Universitetit Europian të Tiranës", duke përgatitur temën "Përkufizimi juridik i vdekjes: rasti i eutanazisë". Në vazhdim ka sjellë në formën e një monografie të zgjeruar librin "Përkufizimi juridik i vdekjes: eutanazia". Aktualisht, po ndjek studimet doktorale pranë "Qendrës së Studimeve Albanologjike", në degën Histori dhe në profilin Histori e së Drejtës me temën "Çështje të së drejtës pronësore dhe trashëgimore në Shqipëri (1920-1939)".

ABSTRACT

One of the most serious problems of Albania during Spring of 1924, after the revolution of June headed by the archbishop-Prime Minister Fan S. Noli, was the lost of Albania's international subjectivity, and the illegitimation of its rights to participate in international organizations. In the 90th anniversary of this event described in history as a revolution, a popular uprising, a political movement, a coup d'etat or a political putsch, this question should be reanalyzed by giving it the right importance. Even if, in the last month of governing Fan Noli was invited to participate to the League of Nations in Geneva, and to give a speech to the Great Powers, they completely ignored his request for economical help. By taking this attitude they also refused to legitimate the Albanian government, and they denied helping Fan S. Noli to establish the Agrarian Reform.

This is the reason why, this study will analyze the way that Noli came into power and his important role to the revolution of June, which indirectly brought the unrecognition of the new Albanian government. Then, we will try to describe the position taken by our neighbor countries, before explaining the indifferent attitude of the League of Nations, which was the last hope for Fan Noli. These geopolitical obstacles affected to overthrow the nolian government very fast, and Ahmet Zogu profited from this situation to organize and attack this government from the Former Republic of Yougoslavia.

To conclude, this study will try to answer to several questions. Did Fan Noli make any mistakes regarding his attitude to the League of Nations and the Great Powers? Would have been easier to organize the elections before applying the Agrarian Reform, in order to legitimate the new government? These questions and other concerns will be handled to analyze the political situation, the international climate, the economical problems and the failure of this government.

Keywords: *revolution, legitimacy, international recognition, Great Powers, League of Nations.*

Hyrje

Për t'i dhënë fund sundimit të një grupimi konservator, të identifikuar me figurën e Zogut, duke qenë se pakënaqësitë e popullit po rriteshin gjithnjë e më shumë, për ndorimin e situatës u pa e nevojshme të përdroreshin forcat e armatosura. Kështu do të hapej një etapë e re historike, që nis me revolucionin e qershorit të vitit 1924.

Situata u rëndua gjithnjë e më tepër pas vrasjes së dy qytetarëve amerikanë, me një skenar të dirigjuar dhe vrasjes së bujshme të Avni Rustemit. Sipas vetë Nolit, vrasja e Avni Rustemit qe shkaku për fillimin e revolucionit në vend (Noli, 1988: 135).

Sipas Historisë së Shqipërisë, më 16 maj 1924 filluan kryengritjet e para në Shkodër e më gjerë, ku morën pjesë rreth 12 mijë ushtarë dhe një batalion prej katërqind vetash. Kryengritja popullore rezultoi e suksesshme dhe më 10 qershor 1924 Tirana ishte në duart e revolucionit. Qeveria e re e Nolit do të vinte me qëllime të reja, që do të sillnin një qeverisje të shkurtër republikane, të vetmen republikë demokratike në vend deri në 1990 (Austin, 2003: 13). Më 16 qershor u formua qeveria e re e kryesuar nga Fan Noli, me një program prej 20 pikash (Libardi, 2012: 19).

Kabineti i ri qeveritar u përshëndet ftohtësisht nga qeveritë e huaja, duke qenë se ai nuk e kreu dot betimin zyrtar. Megjithatë, duke u bazuar në nenin 51 të Statutit, Noli mori detyrën e Këshillit të Naltë, dhe atë të Kryeministrit (Jorgaqi, 2005: 510).

Në këtë kontekst, ky studim do të ketë për qëllim që të analizojë situatën politike në vend, para vendosjes së Nolit në pushtet dhe tentativat e tij për ta bërë Shqipërinë një shtet modern, të pavarur, sovran dhe të njohur ndërkombëtarisht nga Fuqitë e Mëdha.

Objektivi kryesor i këtij studimi është përpjekja për të realizuar një punim që do të përmbledhë të gjitha arsyet e dështimit të njohjes së qeverisë noline. Ai gjithashtu do të vlerësojë figurën e Nolit si politikan dhe si udhëheqës i një qeverie me shumë probleme, anëtarët e së cilës ishin fryt i një politike të ndryshme nga ajo e Nolit.

Duke analizuar qendrimin e Fan Nolit ndaj Lidhjes së Kombeve, Fuqive si: Britania, Italia, Jugosllavia etj dhe njëkohësisht qendrimin e këtyre të fundit ndaj qeverisë së pavotuar të Fan Nolit, pyetja që lind natyrshëm lidhet me gabimet që kreu Noli në mënyrën e tij të qeverisjes; përpjekja e tij e vazhdueshme për të kërkuar ndihmë tek Lidhja e Kombeve dhe tek Britania, si dy faktorë të rëndësishëm që do të ndihmonin vendin pa patur interesa të drejtpërdrejtë me të, për zhvillimin e mëtejshëm ekonomik të Shqipërisë dhe njohjen ndërkombëtare të saj. A do të kishte qenë më e

thjeshtë sikur Noli të kishte shpallur zgjedhjet? Do të ishte përkrahur ai nga Lidhja po ta kishte bërë diçka të tillë? A e shpërqëndroi Nolin lufta kundër Zogut dhe aleatëve të tij nga problemi i vërtetë i legjitimitetit të qeverisë?

Metoda e përdorur në punim është historiciste, ku do të trajtohet në mënyrë të detajuar periudha 1920-1924. **Gjithashtu, studimi do të trajtohet i ndërthurur midis shkencës së historisë dhe së drejtës ndërkombëtare.**

Analiza e gjetjeve

Kryeministri i ri e dinte fare mirë se qeveria e tij ishte e përkohshme dhe do të nevojiteshin zgjedhjet e lira, me votë të fshehtë dhe direkte, që ajo të merrte formën normale dhe legjitime. Prandaj Noli duhej të vendoste nëse do të organizonte fillimisht zgjedhjet e kështu do të legjitimonte qeverinë në marrëdhëniet ndërkombëtare dhe më pas do të ndërmerre reformën agrare, apo anasjelltas (Jorgaqi, 2005: 507)? Siç do ta shohim, ai vendosi t'i jepte prioritet reformës agrare, duke dëmtuar jetëgjatësinë e qeverisjes në vend. Sipas Nolit, zbatimi i reformave do të ishte një kusht vendimtar për të fituar zgjedhjet dhe për të arritur njohjen ndërkombëtare.

Fuqitë e Mëdha shpresonin se Noli do të legjitimonte qeverinë përpara se të merrte iniciativën për të kryer reformë agrare. Edhe pse legjitimiteti dihej se do të varej nga zgjedhjet e lira, Noli ndoqi një politikë propaganduese dhe diplomatike në rrafsh shumë të gjerë si metodë drejt ligjërimit të qeverisë.

Disa tentativa për të krijuar marrëdhënie diplomatike qenë me Greqinë (e cila e njohu legjitimitetin e qeverisë shqiptare me anën e një njoftimi për shtyp të 24.06.1924, megjithëse në të vërtetë, nuk mund të provojmë me dokumente se ka ndodhur zyrtarisht kështu) (Puto, 1990: 26), më tej me Italinë (nuk e njohu de jure qeverinë shqiptare) (AQSH, F. 251, V. 1924, D. 140), me Jugosllavinë (që kishte qendrim armiqësor për faktin se mbronte pozitën e Zogut në vend), me Francën (fillimisht telegrami i dërguar nga Herriot shprehte vetëm mbështetjen morale në mënyrë evazive) (AQSH, F. 251, V. 1924, D. 140).

Anglia ishte një prej shpresave më të mëdha të Nolit, duke qenë se ai e konsideronte si aleate pa kushte ndaj Shqipërisë. Në fakt, Anglia nuk kishte simpati të veçantë për Nolin, megjithatë shprehej se do ta njihje qeverinë shqiptare vetëm pasi t'u jepej përparësi zgjedhjeve dhe të ndiqej politikë joradikale (Jorgaqi, 2005: 514-515).

Nga ana tjetër, duke qenë se opsionet mbështetës po bëheshin gjithnjë e më të paktë, Noli iu drejtua

Shteteve të Bashkuara të Amerikës. Grant-Smithi, ministri i SHBA shprehej se nuk ishte i sigurtë nëse formimi i qeverisë së re shqiptare ishte i ligjshëm, duke qenë se i vetmi regjent që kishte mbetur ishte Sotir Peci. Për këtë arsye, ai njoftonte Departamentin e Shtetit Amerikan se nuk do të merrte asnjë lloj mase për ta njohur qeverinë noline.

Ndërsa Bashkimi Sovjetik ishte shteti i vetëm që njohu deklarativisht qeverinë shqiptare, të dalë nga revolucioni dhe pas kësaj u ra dakord për vendosjen e marrëdhënieve diplomatike mes të dyja palëve (AQSH, F. 251, V. 1924, D. 297). Shumë shpejt erdhi përgjigja pozitive nga ana e përfaqësuesve rusë, por kjo shkaktoi pakënaqësi nga ana e Fuqive të Mëdha dhe shteteve fqinje. Kjo që edhe arsyeja përse marrëdhëniet diplomatike midis palëve nuk u konkluduan asnjëherë dhe vetë Noli kërkoi të shtyhej procedura e shkëmbimit të përfaqësuesve diplomatikë në një moment tjetër.

Më 1 shtator të 1924-ës u mbledh Asambleja V Lidhjes së Kombeve, në të cilën Noli mori pjesë së bashku me Gurakuqin. Në këtë asamble, ai shpresonte se do të gjente më shumë mbështetje nga Fuqitë e Mëdha dhe nga shtetet fqinje për çështjen e Shqipërisë. Qëllimi kryesor i tij ishte legjitimimi i qeverisë dhe kërkesa e huasë. Pra, mundësia e vetme për Nolin mbeti Lidhja e Kombeve si organizatë ndërkombëtare, që synonte paqen në botë dhe ndihmën ndaj vendeve në nevojë (Puto, 1990: 172).

Fjalimi i mbajtur nga Fan Noli në Lidhjen e Kombeve në thelbin e vet shpreh shqetësimin për regresin që kishte ndodhur në statusin ndërkombëtar të shtetit shqiptar (Société des Nations, 1924: 105-106). Në fjalimin e tij, Noli garantoi bashkësinë ndërkombëtare se shumë shpejt Shqipëria do të zhvillonte zgjedhje dhe do të kishte një qeveri të dalë përmes votës.

Noli e dinte tashmë që huaja i ishte refuzuar, e megjithatë i drejtohet Sekretarit të Përgjithshëm të Lidhjes: *“Merreni këtë kërkesën time dhe varroseni në dosjet e vdekura të Sekretariatit, kyçeni mirë dhe mbylleni fort përpara se ta futni në nekropolin tuaj, sepse mund t’ju dalë nga varri”*. Pas një fjalimi provokues, që u konsiderua skandaloz prej një pjese të shtypit evropian, Noli u konsiderua nga diplomacia e huaj si figurë e rrezikshme që do të prishte qetësinë në Ballkan, ndryshe nga ajo çka ai pretendonte.

Përfundime

Qeverisja revolucionare e Fan Nolit dhe e bashkëpunëtorëve të tij krijoi një mosbesim të jashtëzakonshëm ndër Fuqitë e Mëdha dhe organizmat e Lidhjes së Kombeve. Populli shqiptar besonte se

kishte një shtet republikan, por statusi i Shqipërisë në dokumentet e fshehta ishte mbretëror. Noli nuk ofronte garanci për Lidhjen e Kombeve që qeverisja e tij do të mbante heshtje ndaj kësaj kontradikte të fshehtë.

Noli i kishte dhënë përparësi reformës agrare, por rrethanat politike në vend e çekuilibruan situatën sidomos pas largimit të tij në Gjenevë. Përqendrimi vetëm në statusin e pronës në vend bëri që qeveria e tij të mos ta fitonte kurrë legjitimitetin e kërkuar.

Faktorë të rëndësishëm për përmbysjen e qeverisë së Nolit ishin edhe interesat anglo-italianë dhe ata franko-jugosllavë në vend, të cilët i dhanë dorë forcave konservatore të Zogut për ta hedhur poshtë këtë regjim. Sipas Nolit, Shqipëria vuante nga dy sëmundje të mëdha, ku njëra prej të cilave ishte pikërisht influenza e shteteve si Serbia, Greqia dhe Italia, kurse tjetra lidhej me predominancën ekonomike dhe politike të çifligarëve brenda vendit (AQSH, Fan Noli, F. 14, D. 19, f. 7).

Gjithashtu, duke qenë se autoriteti i Nolit në vend, pas kthimit nga Gjeneva nuk ishte më i njëjti, pozita qeverisëse e tij filloi të rrezikohej edhe nga ushtria. Të tjerë mendojnë se me revolucionin e qershorit, Fan Noli iu kundërvu elementit të krishterë në vend, sidomos atij grek (Sulis, 1933: 818-820).

Në të vërtetë, rreziku kryesor për rënien e qeverisë noline vinte nga Zogu dhe organizimi i forcave të drejtuara nga ai, që vinin nga Jugosllavia. Nuk është e rastit që Ahmet Zogu, me t’u kthyer në pushtet, e kamufloi sërish kontradiktën midis pamjes së jashtme dhe thelbit të brendshëm të formës së sistemit politik, duke shpallur republikën. Pasi rigarantoi Romën me paktin e vitit 1926, dhe bashkë me të edhe Lidhjen e Kombeve, që Shqipëria do të mjaftohej me statusin e vet të kufizuar ndërkombëtar, Ahmet Zogu u ndje i qetë të shpallte veten mbret.

Referencat

- Austin, R. C. (2003). Shtegu i pashkelur i Fan Nolit, botim i dytë, “Albin”, Tiranë.
- Jorgaqi, N. (2005). Jeta e Fan S. Nolit, “Ombra GVG”, Tiranë.
- Libardi, C. (2012). Si u bë mbret i Shqipërisë Ahmet Zogu, Kujtime historike 1918-1940, Botime “Naimi”.
- Noli, F. S. (1988). Vepra 5, Autobiografia, Rilindja, Prishtinë.
- Puto, A. (1990). Demokracia e rrethuar (Qeveria e Fan Nolit në marrëdhëniet e jashtme, qershor-dhjetor 1924), Shtëpia botuese “8 Nëntori”, Tiranë.
- Puto, A. (1965). Problemi i Statutit të Shqipërisë në Lidhjen e Kombeve dhe në Konferencën e Ambasadorëve në vitet 1920-1921, Studime

historike, 3, Tiranë.

- Raça, Sh. (1984). Fan Noli në enciklopedinë e madhe greke, në Fan S. Noli në 100 vjetorin e lindjes 1882-1982, Instituti Albanologjik i Prishtinës, Prishtinë.
- Société des Nations. (1924). Journal Officiel, Actes de la V^{ème} Assemblée, Séances Plenières, Compte-rendu des débats, Genève.
- Shpuza, G. (1999). Shqipëria ndërmjet Ballkaneve dhe Apenineve, Shtëpia botuese "Extra", Tiranë.
- Zamboni, "Mussolinis Expansionspolitik", f. LIII.

Fonde arkivore

AQSH, F.251, V.1924, D.195, f.1-4, Kopje e përkthimit

anglisht e nënshkruar nga Noli.

- AQSH, Fan Noli, Fondi personal, F. 14, D. 19, f. 7.
- AQSH, F. 251, V.1924, D.297, Vendim i Qeverisë për të hyrë në marrëdhënie me qeverinë sovjetike për të mbrojtur qytetarët shqiptarë që ndodhen në Rusi.
- AQSH, F. 251, V. 1924, D. 287, f. 5.
- AQSH, F.251, V.1924, D.136, f.140.
- AQSH, F.251, V.1924, D.140, Njoftim i Zyrës së Shtypit të Ministrisë së Jashtme, më 27.06.1924.
- AQSH, F.251, V.1924, D.140, Raport mbi bisedën me Parr-in më 05.07.1924.
- Department of State, Grant-Smith to the Secretary of State, no. 287, 16 qershor 1924, 875.00/151.

ASPEKTE TË QËNDRIMIT TË SHTETIT SHQIPTAR NDAJ FEDERATËS BALLKANIKE NË VËSHTRIMIN E SHTYPIT TË KOHËS

Esilda LUKU

Është pedagoge me kohë të plotë në Departamentin e Shkencave Politike, Fakulteti i Shkencave Politike-Juridike, Universiteti "Aleksandër Moisiu", Durrës. Ajo ka marrë pjesë me referime në Konferenca Shkencore Kombëtare e Ndërkombëtare, si dhe ka botuar një sërë artikujsh shkencore në revista brenda dhe jashtë vendit. Znj. Luku është bashkautore e librit "Historia e civilizimit në antikitet dhe mesjetë" dhe "Historia e civilizimit bashkëkohor".

ABSTRACT

This paper aims to analyze the diplomacy of the Albanian Monarchy concerning the project of the Balkan Entente, proposed by the French Foreign Minister, Aristide Briand, through the International Peace Bureau in Geneva. The intention of such an initiative was to promote the multilateral and harmonious cooperation between the Balkan states, in order to consolidate peace in the region.

The Albanian government supported the movement of the Balkan Unity, which was considered as an instrument to avoid the Italian influence, pursuing an independent foreign policy and, secondly, as an opportunity to solve the problem of Albanian minorities, particularly in Greece and Yugoslavia, in accordance with the international treaties.

Based on the analysis of the press articles will be reviewed the efforts of the Albanian delegation, in the Balkan Conferences (1930-1933), aimed at building the interbalkan cooperation in conformity with the principles of justice and equality, that were not welcomed by the Balkan neighbours. Italy wanted to preserve its special political position in Albania, sanctioned under the decision of the Conference of Ambassadors, in November 1921. Otherwise Athens and Beograd were interested in an unstable Albanian state to realize their objectives. The pressure of the fascist Italy and the intentions of the Balkan countries to maintain the geopolitical balance prevented the participation of the Albanian delegation to sign the Balkan Pact, in Athens, on February 9, 1934.

Keywords: *The Balkan Conferences, the Albanian Monarchy, the minority issue, the Balkan states, the Balkan Pact.*

Hyrje

Mendimi për krijimin e Federatës Ballkanike lindi në Quai d'Orsay, në Paris. Ministri i Jashtëm francez, Aristide Briand, propozoi organizimin e një kongresi ndërballkanik, me qëllim rritjen e bashkëpunimit midis shteteve të Ballkanit. Solidariteti panballkanik do të përfshinte zgjidhjen e problemeve politike, shtimin e veprimtarisë ekonomike, marrëveshjet sociale dhe komunikimet kulturore. Intensifikimi i kontakteve do të kontribuonte në eliminimin e konflikteve mes fqinjëve ballkanikë dhe në ruajtjen e status quo-së në gadishull ("Një Konferencë ...", 1930: 3). Qëllimi i punimit është të analizojë rrethanat e brendshme dhe sidomos gjeopolitikën rajonale që kushtëzuan qëndrimin e Mbretërisë shqiptare ndaj pjesëmarrjes në Konferencat Ballkanike (1930-1933), të cilat synonin zgjerimin e bashkëpunimit multidimensional midis popujve të sinisës dhe forcimin e paqes e të stabilitetit në Ballkan. Punimi ka për objektiv të evidentojë orvatjet e qeverisë shqiptare për t'iu bashkuar Antantës Ballkanike dhe politikën e shteteve fqinje, të diktuar nga presioni italian dhe interesat e tyre respektive, për të penguar delegacionin shqiptar të firmoste Paktin Ballkanik, në shkurt 1934. Konferencat ballkanike në të vërtetë ishin organizime jo zyrtare, që nënkuptonte se qeveritë e shteteve të pranishme nuk kishin obligimin për të zbatuar vendimet dhe rekomandimet e tyre. Ndaj pritshmëritë për Bashkimin Ballkanik ishin të pakta, ndonëse ky projekt i shërbente bashkëjetesës në harmoni dhe paqe të kombeve të Ballkanit ("Paneuropa dhe Konferenca Ballkanike", 1930: 2). Për hartimin e këtij punimi është përdorur metoda historike e analizës së burimeve parësore të shtypit të kohës. Janë hulumtuar artikuj të publikuar në periodikët shqiptarë brenda vendit, si: "Gazeta e Tiranës", "Vatra", "Besa", "Ora", "Vullneti i Arbërisë", "Gazeta e Korçës", "Demokratia" e Gjirokastrës etj., ashtu edhe në diasporë, të tilla si: "Dielli" në SHBA, "Shqipëria e Re" në Kostancë e "Kuvendi Kombëtar" në Bukuresht të Rumanisë, "Gazeta shqiptare" në Bari të Italisë. Nëpërmjet objektivitetit shkencor, vështrimit kritik dhe interpretimit të të dhënave burimore është analizuar diplomacia e qeverisë shqiptare kundrejt angazhimit në kongreset panballkanike dhe përpjekjet për të aderuar në Antantën Ballkanike.

Qëndrimi i Mbretërisë Shqiptare ndaj Federatës Ballkanike

Në fillim të viteve '30, qeveria mbretërore e Shqipërisë e mbështeti planin francez për unitetin ballkanik,

me synimin për të reduktuar influencën politike dhe ekonomike të Italisë fashiste. Për të dëshmuar politikën e tij të jashtme të pavarur, Mbreti Zog u orientua në përkrahje të lidhjes së aleancave me shtetet e Ballkanit. Ai e mirëpriti ftesën e kryeparlamentarit grek, z. Tsirimokos, për pjesëmarrjen e delegacionit shqiptar në punimet e Konferencës së Parë Ballkanike, në Athinë, më 5-12 tetor 1930, që do të përbënte garancinë më të sigurt për paqen e Ballkanit ("Konferenca ballkanike ...", 1930: 2).

Mirëpo, mosmarrëveshjet midis përfaqësive ballkanike u evidentuan në Komisionin Politik, ku delegati jugosllav, Topalovitch, aludoi se independenca e Shqipërisë ishte në rrezik, fakt që i përkiste të gjithë Ballkanit, referuar traktateve italo-shqiptare. Ai kërkonte të zbatohet parimi "Ballkani i ballkanasve" dhe Shqipëria "të shkëputej nga skllavëria e protektoratit italian për të ruajtur pavarësinë e saj, duke u mbështetur në baza të Bashkimit Ballkanik" ("Insinuata jugosllave ...", 1930: 1). Gjithashtu Komisioni debatoi në lidhje me çështjen e minoriteteve, që Grupi Kombëtar Shqiptar e cilësonte kusht *sine qua non* për afrimin politik midis kombeve ballkanike ("Shënime editoriale", 1930: 1).

Problemi i trajtimit të pakicave u vu në krye të rendit të ditës së mbledhjes së Konferencës së Dytë Ballkanike, që u organizua në Pallatin Jilidiz të Stambollit, në tetor 1931 ("Nga Konferenca ...", 1931: 4). Përfaqësia shqiptare vinte në dukje keqtrajtimin e shqiptarëve të Kosovës, tek të cilët propaganda serbe mudohej të ngjallte ndjenjat fetare të sulltanëve dhe t'i shtynte të emigronin në Turqi, ose përpiquej t'i mbante në errësirë duke mos i lejuar të hapnin asnjë shkollë shqipe ("Konferenca ballkanike", 1931: 1). Ndërsa, kryedelegati Konica shtonte se, Jugosllavia si anëtare e Lidhjes së Kombeve kishte detyrime para botës paqedashëse, për t'u garantuar minoritetit prej një milion shqiptarësh një jetesë njerëzore dhe të barabartë me nënshtetasit e tjerë të Mbretërisë Serbo-Kroato-Slllovene ("Mbledhja e dytë ...", 1931: 1).

Insistimi i përfaqësuesve shqiptarë për mbrojtjen e të drejtave të pakicave kushtëzoi kryetarin e delegacionit grek, A. Papanastasiu, të propozonte një pakt ballkanik mossulmi, arbitrazhi dhe ndihme reciproke, i cili të shqyrtonte në mënyrë të veçantë çështjen e minoriteteve ("Veprimet e Konferencës ...", 1931: 1). Ai u pranua definitivisht në Konferencën e Tretë Ballkanike, që u mbajt, më 22-28 tetor 1932, në Bukuresht. Aprovimi i Paktit Ballkanik mundësonte rregullimin e problemit të pakicave dhe aplikimi i vendimeve në fjalë ishte në varësi të qeverive ballkanike ("E 3-ta Konferencë ...", 1932: 1).

Përfundimi i Paktit nuk u shtrua për diskutim në tryezën e Konferencës së Katërt Ballkanike, në Selanik, por u parapri nga vizita informale e ministrit të jashtëm

të Greqisë, z. Maksimos, në kancelaritë europiane, me detyrën për t'u shpjeguar Fuqive të Mëdha kuptimin e vërtetë të marrëveshjes së Lidhjes Ballkanike. Në Romë, ai u takua me kryetarin e qeverisë fashiste, Benito Musolinin, i cili shprehu shqetësimin se Bashkimi Ballkanik kishte për qëllim formimin e një grupi për të përkrahur Antantën e Vogël dhe të drejtuar kundër fuqive të tjera, sidomos Italisë ("Projekti ...", 1934: 1).

Kjo vizitë e diplomatit grek diktoi kufizimin e bisedimeve, për formimin e Antantës Ballkanike, ndërmjet përfaqësuesve të katër shteteve: Greqisë, Turqisë, Jugosllavisë dhe Rumanisë. Mbretëria bullgare ftohej të aderonte në aleancë, me kusht që të hiqte dorë nga rivendikimet territoriale që preknin "status quo-në" në gadishull, të sanksionuar me traktatet e paqes ("Bullgaria ...", 1934: 1). Ndërsa Shqipëria lihej jashtë marrëveshjes ballkanike, që, sipas arsyetimit të kryeministrit grek, Caldaris, ajo kishte marrë një drejtim politik të veçantë, duke vendosur lidhje me një shtet jo ballkanas, si Italia (Meksi, 1934: 1).

Ceremonia solemne e nënshkrimit të marrëveshjes u organizua në sallën e madhe të Akademisë së Athinës, ku ministri i jashtëm i Rumanisë, Titulesku, ai i Jugosllavisë Jevtiç, i Greqisë Maksimos dhe ai i Turqisë, Tevfik Ruzhdi beu, nënshkruan Paktin Ballkanik, më 9 shkurt 1934 ("Pakti Ballkanik u nënshkrua në Athinë", 1934: 1). Të frymëzuar nga dëshira për të konsoliduar paqen në bazë të Paktit Briand-Kellog dhe të vendimeve të Lidhjes së Kombeve, në respekt të detyrimeve kontraktuese në fuqi dhe në ruajtje të rendit tokësor, ministrat fuqiplotë ranë dakord për tekstin e Paktit Ballkanik, që përcaktonte se: 1) Greqia, Rumania, Turqia dhe Jugosllavia do të bashkëpunonin për të siguruar integritetin territorial reciprok. 2) Ato angazhoheshin të merrnin masa kundër çështjeve që cënonin interesat e tyre. Shtetet anëtare nuk do të ndërmerrenin asnjë veprim politik, pa paralajmëruar pjesëtarët e tjerë, kundër çdo shteti tjetër ballkanik që nuk kishte nënshkruar Paktin. 3) Akordi hynte në fuqi pas ratifikimit dhe do të regjistrohej në Lidhjen e Kombeve. Për Shqipërinë dhe Bullgarinë mbetej e hapur mundësia e aderimit në Pakt ("Pakti Ballkanik u nënshkrua zyrtarisht ...", 1934: 1).

Drejtori i gazetës angleze "Times", në një kryeartikull të posaçëm, e konsideronte akordin ballkanik në kundërshtim me emërtimin e tij ("Komentet engleze ...", 1934: 1). Kjo vërejtje argumentohej me të dhënat se Rumania e Jugosllavia ishin sa fuqi europiane aq edhe ballkanase. Interesat kryesore të Turqisë gjendeshin në Azinë e Vogël. Greqia, në disa pikëpamje, ishte shtet mesdhetar. Kështu, nga të gjashtë shtetet ballkanike, vetëm Bullgaria dhe Shqipëria nuk kishin kufij ekstraballkanikë. Mbretëria bullgare kërkonte rishikimin e kufijve, që u refuzua nga shtetet

kontraktuese; ndërsa mosmarrja pjesë e Shqipërisë mund të ishte shkaktuar nga diplomacia greke e turke që, për të mos prishur relatat e shkëlqyera me Italinë, pranuan presionin e saj në lidhje me izolimin ballkanik të Shqipërisë ("Gazeta inglize ...", 1934: 1).

Përfundime

Mbretëria shqiptare e përkrahu lëvizjen panballkanike, të ideuar nga kryediplomati francez, Aristide Briand, për realizimin e Federatës Ballkanike, me qëllim mënjanimin e ndikimit të Fuqive të Mëdha dhe garantimin e sovranitetit politik e integritetit territorial të shteteve të Ballkanit. Por, përpjekjet e qeverisë shqiptare dështuan përballë qëndrimit refuzues të fqinjëve, të cilët e përjashtuan nga marrëveshja ballkanike, duke e vështirësuar pozitën rajonale të saj. Nga njëra anë, pjesëmarrja e Shqipërisë në konferencat ballkanike (1930-1933) kishte tensionuar marrëdhëniet me qeverinë italiane, e cila e konsideronte angazhimin ballkanik të saj si një demonstrim të politikës së pavarur të Mbretit Zog dhe, nga ana tjetër, shteti shqiptar mbeti jashtë bllokut ballkanik. Izolimi i tij ishte rrjedhojë jo vetëm e trysnisë së Italisë ndaj shteteve ballkanike, por edhe në përputhje me interesat e tyre, për një shtet të pakonsoliduar shqiptar, fakt që do të lehtësonte përmbushjen e qëllimeve të fqinjëve.

Referencat

- "Bullgaria nuk ndryshon qëndrim mbas bashkëfjalimevet të Bukureshtit", *Gazeta Shqiptare*, viti VIII, nr. 28, Bari, E premte, 2 shkurt 1934, f. 1
- "E 3-ta Konferencë Ballkanike në Bukuresht", *Shqipëria e re*, Viti XIV, nr. 513, Kostancë, 11 nëntor 1932, f. 1
- "Gazeta inglize "Times" komenton Paktin Ballkanik", *Vatra*, nr. 148, Tiranë, E enjte, 22 shkurt 1934, f. 1
- "Insinuata jugosllave mbi independencën e Shqipnis", *Vullneti i popullit*, viti I, periudha e III, nr. 152, Tiranë, E shtunë, 11 tetor 1930, f. 1
- "Komentet engleze për Paktin Ballkanik", *Gazeta e Korçës*, Viti XVI, nr. 1892, E mërkurë, 21 shkurt 1934, f. 1
- "Konferenca ballkanike që do të mbahet në Athinë", *Gazeta shqiptare*, Vjeti IV, nr. 151, Bari, E enjte, 26 qershor 1930, f. 2
- "Konferenca ballkanike", *Gazeta e Korçës*, v. XII, nr. 1268, E premte, 16 tetor 1931, f. 1
- "Mbledhja e dytë e konferencës ballkanike", *Gazeta e Korçës*, v. XII, nr. 1273, E martë, 27 tetor 1931, f. 1
- Meksi, J. "Shqipëria si faktor në Ballkan", *Demokratia*, Viti IX, nr. 415, Gjirokastrë, E shtunë, 13 janar 1934, f. 1
- "Nga Konferenca Ballkanike", *Gazeta e Tiranës*, viti I, nr. 11, Tiranë, E djelë, 25 tetor 1931, f. 4

“Një Konferencë Ballkanike”, *Vullneti i Arbërisë*, Viti I, Nr. 12, Tiranë, E dielë, 22 qershor 1930, f. 3
“Pakti Ballkanik u nënshkrua në Athinë”, *Besa*, viti III, nr. 774, Tiranë, E shtunë, 10 shkurt 1934, f. 1
“Pakti Ballkanik u nënshkrua zyrtarisht në Athinë”, *Vatra*, nr. 143, Tiranë, E dielë, 11 shkurt 1934, f. 1
“Paneuropa dhe Konferenca Ballkanike”, *Ora*, vjeti I, Nr. 127, Tiranë, E premte, 25 korrik 1930, f. 2

“Projekti i Paktit Ballkanik”, *Gazeta e Korçës*, Viti XVI, nr. 1866, E premte 19 janar 1934, f. 1
Shënime editoriale. “Konferenca ballkanike”, *Dielli*, vol. XXII 22nd year, no. 5204, Boston Mass., Friday, Oct. 10, 1930, f. 1
“Veprimet e Konferencës Ballkanike të Stambollit”, *Shqipëria e Re (Albania Nouë)*, Viti XIII, nr. 486, Kostancë, 4 nëntor 1931, f.1

THE RELATIONS OF THE “VATRA” FEDERATION WITH THE COMMUNIST GOVERNMENT IN THE EARLY YEARS OF POST WORLD WAR II 1944-1947

Erjon DERVISHI

Ka kryer studimet Bachelor për Marrëdhënie Ndërkombëtare në Universitetin Europian të Tiranës. Aktualisht vazhdon studimet Doktorale për Histori pranë Qendrës së Studimeve Albanologjike në Tiranë. Ky punim është pjesë e temës së tij doktorale me titull “Federata Pan-Shqiptare Vatra 1939-1980”.

ABSTRACT

The relations of “Vatra” (The Hearth) Federation with Albania have been closely linked since the moment of its creation in 1912 as an organization. This came from the fact that the founders of this organization in the majority were people who had been lived in Albania and because they can often moved from Albania to America. Frequent movement create an opportunity to attract more immigrants each other in the United States. Albanian-American community was the largest in number and more important because there lived and developed their activities a number of important figures of Albanian nationalism. Likewise, the importance of their assigned role throughout history has been very important because they lived in a great country and democratic as the United States where in the twentieth century, in which was focused all the attention of world diplomacy. Their activity is always felt even in the most difficult years of Albania, when the existence of the Albanian nation was questionable. A number of letters, telegrams and memorandum became part of western diplomacy by the “Hearth” Federation at a time when the Albanian state was unable to commit strong figures as a result of financial fragility that was in that time. All these projects diaspora and especially the “Hearth” federation is accomplished without any great reward or political gain. But with the end of World War II this relationship was interrupted. The “Vatra” Federation must fight from one side to win the trust of Albania, which was shaken confidence as a result of filtration with the King Zog government and with Fascist Italy and also they need to work hard to bring the United States with Albania place in which they lived for many years. In the light of archival sources for the “Hearth” federation will be very hard to realize this historic binomial. The main goal is to establish with the use of archival documents basis of the “Hearth” federation the determination to re-establish themselves once again as a key player in the relations between Albania and the United States.

Keywords: *“Vatra” Federation, World War II, United States, Albania.*

Hyrje

Kumtesa që do të prezantohet është krejtësisht një punim me karakter historik. Qëllimi kryesor është të vërtetojë në bazë të dokumentacionit arkivor vendosmërinë e Federatës Vatra për t'u afirmuar edhe një herë si një aktor kyç në marrëdhëniet midis Shqipërisë dhe Shteteve të Bashkuara.

Pyetja kërkimore konsiston në të qëniti realiste, pra e nevojshme për të ngritur më pas hipotezën. Pyetja kërkimore ose fillestare duhet të plotësojë kushtin kryesor: të qëniti analitike. Ajo konsiston në: "Dështimi i Federatës Vatra pas Luftës së Dytë Botërore për t'u riafirmuar si një "qeveri e Shqipërisë në mërgim" ishte mungesa e koordinimit të saj me Shqipërinë apo vetë Vatra pati mungesë serioziteti dhe bashkëpunimi me të gjithë komunitetin shqiptar që jetonte në Shtetet e Bashkuar"?

Njëkohësisht kjo pyetje kërkimore krijon premiset edhe për ngritjen e një hipoteze. Verifikimi i saj ka nevojë të ballafaqohet me të dhënat e grumbulluara. Hipoteza duhet të përmbajë dy elementë: një dukuri dhe një koncept, i cili e referon atë. Pra hipoteza është: "Dështimi i Federatës Vatra për të fituar kretibilitet në sytë e Shteteve të Bashkuara dhe Shqipërisë është shprehje e mosmarrëveshjeve të Vatrës në gjirin e saj dhe konsolidim i Shqipërisë në marrëdhëniet ndërkombëtare".

Karakter i kryesor që përfaqëson një punim shkencor në fushën historike është ajo që quhet *faktologji*. Si gjithë shkencat shoqërore edhe historiografia ka dy përbërës themelorë: faktologjinë dhe metodologjinë. Me ane të faktologjisë ne tdo të përpiqemi që të kuptojmë të gjitha faktet të cilat nxiren nga dokumentat dhe materialet e ndryshme bibliografik. Ndërsa me ane të metodologjisë do të përpiqemi që të krijojme lidhjen logjike midis fakteve historike dhe proceseve historike. Metodologjia e këtij punimi përmban një shumëllojshmëri kërkimesh. Ato përfshijnë dokumentat arkivore, shtypi i kohës, materialet bibliografike, dëshmitarët të cilët kanë lënë monografite të tyre dhe. Ky punim sjell një risi dhe kontribut për shkencat historike dhe shoqërore, pasi tema e diasporës shqiptare dhe veçanërisht e asaj në Shtetet e Bashkuara është pak e studiuar. Në përgjithësi punimet të cilat analizojnë historinë politike por edhe ekonomike të federatës "Vatra" në shumicën e rasteve janë në formë esesh, kumtesave apo leksioneve, dhe shumica e këtyre punimeve përqëndrohen në perudhën e para viteve 1944. Për këtë arsye mendoj se ky punim do të sjellë një dritare për të shfletuar të gjithë dokumentacionin e sistemit komunist dhe për të treguar fatet e mevonëshme të emigracionit politik shqiptar.

Vatra dhe Shqipëria

Me përfundimin e Luftës së Dytë Botërore në Shqipëri vijnë komunistët. Shteti shqiptar duhej të transformohej nga e para, me një sistem të ri, të panjohur më parë nga shqiptarët, me një qeveri të re dhe me aleatë të rinjë. Natyrisht që këto ndryshime u reflektuan edhe në kolonitë shqiptare të Amerikës si Federata Pan Shqiptare "Vatra" dhe "Shqipëria e Lirë".¹ Historia e Federatës "Vatra" është një histori suksesi. Ajo ka dëshmuar se qëndron në pararojë të patriotizmit shqiptar sidomos në gjysmën e parë të shekullit XX. Ndërsa në fillimet e Luftës së Dytë Botërore besimi i saj si një organizatë patriotike ishte lëkundur mjaft. Ahmet Zogu dhe veçanërisht diplomati i tij në Amerikë Faik Konica e kishin kthyer këtë organizatë dhe organin e saj "Dielli" në shërbim të pushtetit dhe propagandës së tyre politike. (Çekrezi, 2013, fq, 91). Por ajo që e kompromentonte më rëndë "Vatrën" ishin elozhet që i bëheshin Benito Musolinit gjatë kohës së miqësisë së ndritur italo-shqiptare. (Gazeta, "Dielli", fq, 2). Për këto arsye "Vatra" duhej të merrte iniciativën e para për të treguar që ishte një organizatë në mbështetje të Shqipërisë dhe tërësisë së saj territoriale.

"Vatra" kishte fare pak djeneri për ngjarjet që po zhvilloheshin në Shqipëri. Të vetmet informata vinin nga Londra ku BBC transmetonte një emision shumë të shkurtër në gjuhën shqipe. Në një artikull të gazetës "Dielli" të datës 8 korrik 1944, "Vatra" shprehet se "Ç'do lajm që del nga Shqipëria kalon në dy çensura: Çensura Gjermane dhe ajo Aleate" (Gazeta "Dielli" 1944, fq, 2). Dhe për këtë arsye lajmin e formimit të Kongresit të Përmetit, që hodhi bazat e sistemit komunist, ata e morën me rrugë të tërthorta. Por Federata "Vatra" ishte e vetëdijshme se vepronte në Shtetet e Bashkuara të Amerikës, dhe si rrjedhojë do të duhej të zhvillonte një politikë që përkonte me ato të Shteteve të Bashkuara të Amerikës. Gjatë gjithë periudhës së Luftës së Dytë Botërore "Vatra" këmbengulte që Amerika duhej të përkrahi një vend të vogël si Shqipëria. Gazeta "Dielli" shprehej me nota pozitive për kujdesin amerikan ndaj Shqipërisë. Ajo analizonte se Amerika konsiderohet nga kombet e vegjël të Evropës si shpëtimtare e tyre dhe ata e mirëpresin. (Gazeta, Dielli, fq, 2). Për sa kohë që Shtetet e Bashkuara mbështesnin luftën antifashiste edhe "Vatra" nuk kishte arsye që të ishte kundër. Në mbledhjen e famshme të 23 qershorit 1944, të zhvilluar në Boston, në praninë e shumë atdhetarëve

¹ Organizata "Shqipëria e Lirë" u krijua në rrethana disi të çuditëshme në 28 Dhjetor 1941, nën drejtimin e Chostandine A. Çekrezi, një shqiptaro-amerikan nga Korça dhe me influence në qarqet shqiptare të Amerikës. Mbas lufte kjo organizatë do të marrë pozicione të qarta pro-komuniste.

shqiptar dhe disa zyrtarëve amerikan Fan Noli dhe një pjesë e Federatës "Vatra" hoqën përfundimisht dorë nga Ahmet Zogu si përfaqësues i Shqipërisë pas luftime. (Çekrezi, 2013, fq, 71). Natyrisht e gjitha kjo mbledhje që u zhvillua nën kujdesin amerikan tregon më së mëri orientimin e ri që duhej të merrte "Vatra". Edhe pse në Shqipëri ishte forumar një qeveri komuniste, Fan Noli me një përgjigje të shpejt tha se *"edhe ata djemtë tanë janë"*. (Çekrezi, 2013, fq, 71). Kjo fjali e mbetur në historinë e Federatës "Vatra" dhe emigracionit shqiptar do të konfirmohet rreth dy vite më vonë nga vetë Fan Noli si një përgjigje për të shpëtuar Shqipërinë. Është e qartë se qeveria komuniste nuk mund të lintë pa shfrytëzuar këtë mundësi për të treguar se "Vatra" ishte një organizatë plotë ideale dhe patriotike.

Qeveria e Tiranës kishte kohë që vëzhgonte kolonitë shqiptare dhe sidomos ato amerikane, meqënëse ishte edhe më e madhja në numër. Por ata ishin të vetëdijshëm se ekzistonin shumë paqartësi për orientimin e "Vatrës" si një organizatë pro tyre. Në një raport të paraqitur nga Komiteti Qendror i Partisë Komuniste vihet re një element shumë i rëndësishëm: *mungesa e njohjes së komunitetit shqiptar në Amerikë*. (Arkivi Qendror Shtetor, [AQSH], 1946). "Si rezultati i analizës doli që: *Jashtë Shqipëria nuk njihet, ose dihet fare pak për të, që Shqipëria nuk është një faktor independent në politikën e jashtme, edhe kolonitë shqiptare janë të paqarta pse dijnë fare pak për Shqipërinë"* (AQSH, 1946). Për këtë arsye në përfundim u vendos që për kolonitë, *"Me dërgue material propagande e informata e letra nga miqtë dhe familjet e tyre, organizata antifashiste fronti, rinija e gruaja të mbajnë lidhje me ta dhe me dërgue delegacione."* (AQSH, 1946). Më pas raporti vazhdon me zhvillimin dhe forcimin e propagandës jashtë vendit. Sipas raportit të përpiluar me kujdes nevojitet që propaganda jashtë shtetit të mbështet mbi luftën dhe realizimet e Shqipërisë.

Pamvarësisht faktit që udheheqja shqiptare nuk kishte krijuar një profil të qartë për kolonitë, qeveria shqiptare merr iniciativën për të bashkëpunuar me "Vatren". Kjo për faktin sepse në të ishte i pranishëm edhe Fan Noli, një figurë e fuqishme dhe mbrojtëse e ideve të majta në Shqipëri, pikërisht ai që kishte hedhur mbrapa krahëve Ahmet Zogun. Në një letër që Koço Tashko i dërgon Fan Nolit, pasi dikur kanë qënë miq të ngushtë, i shpreh mirnjohjen që kanë shqiptarët për të dhe që nuk e kanë harruar akoma. Ai i kërkon Nolit që Shqiptarët e Amerikës të japin përkrahjen e tyre në të mirë të atdheut dhe popullit. (Gazeta, Dielli, 1944, fq1). Menjëherë "Vatra" angazhohet për t'i arrdhur në ndihmë Shqipërisë. Ndihamat e para do të ishin ne ushqime dhe në para. Më 1947 sekretari i "Vatrës" Qerim Panariti i dërgon një letër Ministrisë së Tregtisë në të cilën sqaron shumën e të hollave

që po dërgohet dhe sasinë e ushqimeve. Shuma e përgjithëshme që zotëronte në ato momente "Vatra" ishte 10 mijë dollarë. Gjithashtu u mbledhën fonde të cilat do të shërbenin për të blerë ilaçet. (AQSH, 1947). Një fushatë e madhe u shtri në të gjithë Amerikën për t'u ardhur në ndihmë shqiptarëve të sapo dalë nga lufta. Shumat e mbledhura kishin arritur në gati 20,000 dollarë. (Gazeta, Dielli, 1945, fq,1).

Megjithëse ne dukje punët e "Vatrës" po ecnin mirë dhe pa pengesa në skenë del orgnizata tjetër në Amerikë, "Shqipëria e Lirë". Kryetar i kësaj organizatë ishte Chostandine A. Çekrezi një anti-zogist i thekur. Në pamundësi për të analizuar biografinë e tij, sepse kërkon me tepër vend, është e nevojshme që të analizojmë arsyen e ngritjes së kësaj organizate e cila me kalimin e kohës do të kthehet në vasale të bindur të regjimit komunist. Në qoftë së "Vatra" u krijua nga një grup atdhetarësh dhe intelektualësh krejtësisht shqiptar, organizata "Shqipëria e Lirë" është një krijim me ndikim të theksuar amerikan. (Bland dhe Price, 1981, fq, 72). Çekrezi diti të shfrytëzonte mjaft mirë përçarjen e "Vatrës" dhe u ofrua si një kandidat i besueshëm për të krijuar bashkimin e të gjithë shqiptarëve të Amerikës. Por ndërsa "Vatra" kërkonte që bashkimi të bëhej me Zogun kryetar, këtë gjë Çekrezi nuk mund ta lejonte jo vetëm për të kaluarën e tij² por edhe për faktin se fuqitë e mëdha (Amerika dhe Anglia) nuk e donin Zogun përsëri si udhëheqës. Në kujtimet e tij Çekrezi nuk e përmend mënyrën e kalimit nga kampi i Francës për në Amerikë por ndalon vetëm tek krijimi i organizatës "Shqipëria e Lirë". (Çekrezi, 2013, 31). *Duke qënë se "Shqipëria e Lirë" u krijua me ndihmën e Amerikës edhe programi i saj ishte tepër i qartë: "Bashkëpunim me aleatët dhe veçanërisht me Shtetet e Bashkuara"*. (Çekrezi, 2013, fq, 13).

Përfundime

E rëndësishme është që të theksohet arsyeja e braktisjes nga ana e Çekrezit të këtij ideali demokratik duke u lidhur më Enver Hoxhën. Sipas tij arsyeja e largimit nga organizata "Shqipëria e Lirë" është së kjo organizatë mori pikpamje krejtësisht komuniste. (Çekrezi, 2013, 91). Kjo është pjesërisht e vërtetë. Kthesa kryesore vjen nga qëndrimi i ri amerikan kundrejt Shqipërisë. Tashmë Enver Hoxha ishte një aleat i luftës dhe nuk mund të mënjanohet kollaj nga skena politike shqiptare. Si rezultat i kësaj Çekrezi e kishte plotësisht mundësinë për t'u vetofruar si një përkrahës i palodhur i Shqipërisë. Më 8 prill 1945 Çekrezi i dërgon një letër

² Mbas disa rrebelimeve nga ana e Çekrezit kundër Zogut dhe mbas kryengritjes së Fierit më 1935 ai u burgos, këtë gjë Çekrezi nuk mund t'ia faltë Zogut.

të gjatë Enver Hoxhës nga Amerika në të cilën i shpreh përgëzimet më të thella për fitoren e pashembullt në histori. Më pas ai e njofton se *“pas një sërë mosmarrëveshesh midis pjestarëve të Komitetit Qëndror dhe Këshillit të Shqipërisë së Lirë, u vendos që organizata jonë t’i japë gjithë përkrahjen qeverisë s’uaj pa rezerva dhe pa kondita”*. (AMPJ, 1945). Këtë gjë Çekrezi e bënte në emër të linçimit të tij si protagonist në jetën politike shqiptare sepse ai nuk mund ta pranonte që “Vatra” një organizatë nacionaliste të fitonte simpatinë e regjimit. Por siç do ta shohim më poshtë ngjarjet lëvizën në drejtim të kundërt me Çekrezin. Me pamundësinë për të qënë protagonist dhe me drejtimin e ri që mori organizata “Shqipëria e Lirë” më 20 maj 1945 Çekrezi largohet përfundimisht nga kjo organizatë duke e lënë rrugën e hapur që të penetronte agjentura komuniste.

Referencat

- Berisha, M. (2012). Charles Telford Erickson: Jeta dhe vepra për Shqipërinë dhe në Shqipëri. Eudualba. Tiranë.
- Bland, W. & Price, J (1981). A Tangled Web A history of Anglo-American relations with Albania 1922-1955. London.
- Çekrezi, K. (2013). Plani i Trete i copëtimit të Shqipërisë. Tiranë.
- Arkivi Qendror Shtetëror (AQSH)**
 Fondi i Partisë së Punës (14/AP) vitet 1944-1949.
 Fondi personal i Fan Nolit (F.14) vitet 1944-1949.
 Arkivi i Ministrisë së Punëve të Jashtme (AMPJ)
 Fondi i Përgjithshëm vitet 1944-1947.
- Buletini**
 Gazeta “Dielli”, vitet 1943-1948.

ALBANIA IN SEARCH OF CHINESE ALLY DURING SINO-SOVIET CONFLICT

Alba KREKA

Alba Kreka Ka mbaruar studimet në degën e Historisë, Fakulteti i Historisë dhe Filologjisë, Universiteti i Tiranës. Studimet e masterit i ka mbaruar në 2010 dhe vazhdon studimet doktorale, me temën “Një aleancë e pabarabartë mes Shqipërisë dhe Kinës”. Pjesë e stafit akademik të Universitetit “Fan.S. Noli”, Korçë.

ABSTRACT

General political situation of the years '60 in Communist Block is characterized by different events. The first divergences between the two most powerful communist countries as China and the USSR openly began to appear after the death of Stalin. Sino - Soviet relations up to this time were characterized by a close cooperation as a result of the USSR support to China domestic policy. **To recover and** redefine itself the Chinese need time and assistance, which was thought to benefit from Soviet furtherance. In return of economical, political and military assistance, China has defined its place as a *“little brother to her relationship with the USSR and as a second child in the socialist camp”*. Khrushchev policy and the maturity of the Chinese state were some of the reasons for breaking political balances within the Bloc. The main purpose of this paper is to recognize the reasons of Sino - Soviet conflict, the position of a small country like Albania in this conflict and its challenges to be allied with communist China. China's aim was to raise its role within the Bloc and why not to lead it, while the aim of Khrushchev was to pursue a liberal policy to the West, proposed by him with the slogan of “peaceful coexistence”. Albania was also involved in this situation because during the 60s was experiencing a deep divorce with USSR and had to determine its role in Communist Bloc. Archival documents show that the IV Congress of the PLA confirmed the intact authority of the Albanian dictator even after the break with the Soviets and set a new course to be followed in favor of China policy. The suspension of economic aid and new reforms of Khrushchev within the Soviet Bloc put Albania in a difficult situation because she must find a way out, trying to benefit from an Sino – Albanian alliance. Archival documents are very important and helpful especially in facing the facts of communist historiography with contemporary historiography.

Keywords: *Conflict, USSR – Albania – China, strategic ally, International arena*

Hyrje

Historia e Shqipërisë përfaqëson një album të mbushur me ngjarje të rëndësishme historike dhe politike. Vështirësia më e madhe e një shteti të vogël si Shqipëria, pas Luftës së Dytë Botërore, ishte që të njihej në arenën ndërkombëtare. Krijimi i aleancave të para, edhe pse jo në kushte të barabarta, kishte përfitime të mëdha për Shqipërinë. Qëllimi i këtij studimi është të tregojë rrugëtimin e një vendi të vogël si Shqipëria dhe protagonizmin e saj në ngjarjet e kohës. Pas prishjes me BRSS dhe rrjedhës që mori konflikti sovjetik – kinez, sfida e rradhës për vendin ishte një aleancë me Kinën. A u zhvillua aleanca në kushte të barabarta apo jo? Si është përdorur Shqipëria gjatë konfliktit sovjetik – kinez për interesat e këtyre dy fuqive të mëdha komuniste apo për rëndësinë e saj në lëvizjen komuniste botërore? Në tërësi artikulli paraqet zhvillimin e marrëdhënieve midis Kinës, Shqipërisë dhe BRSS në kontekstin politik, ekonomik dhe shoqëror gjatë viteve '60 – '70.

Rishikimi i literaturës dhe metodologjia e punimit

Historia e Shqipërisë komuniste paraqet një periudhë të rëndësishme studimi. Për të vënë përballë njëra – tjetrës historiografinë komuniste dhe atë bashkëkohore më është dashur të fokusohem tek metoda krahasuese, e cila ka diktuar përfundime të shumta mbi ngjarje të rëndësishme të kohës. Ndërsa metoda analitike më ka shërbyer në zbrërthimin e materialit arkivor, leximin e tij mes rreshtave dhe zhveshjes së informacionit nga fryma ideologjike.

Analiza e gjetjeve

Trekëndëshi BRSS – Shqipëri – Kinë paraqet një marrëdhënie të ndërlikuar politike dhe ekonomike. Si BRSS ashtu edhe Kina ishin dy vende me peshë në bllokun komunist dhe marrëdhëniet e tyre pas Luftës së Dytë Botërore deri në kohën kur Stalini ishte në pushtet karakterizoheshin nga një frymë bashkëpunimi; situata ndryshoi me ardhjen në pushtet të N. Hrushovit. Rivaliteti i shfaqur mes tyre ndikoi edhe në reformimin e platformave të vendeve socialiste më të vogla. Ndjekësit më besnikë të vijës marksiste – leniniste ishin ata që u prekën më shumë si në rastin e udhëheqjes shqiptare e cila kishte shfaqur shenjat e para të divergjencave me kreun e BRSS-së, Hrushovin disa muaj më parë që

nga Mbledhja e Bukureshtit. Delegacioni shqiptar në Mbledhjen e Bukureshtit nuk u prononcua për konfliktin që ekzistonte midis PK të BRSS dhe PK të Kinës duke pretenduar se këto mosmarrëveshje ideologjike dhe politike “do të zgjidheshin në mënyrë marksiste – leniniste nëpërmjet një diskutimi midis dy partive.” (Arkivi Qendror Shtetëror [AQSH], Fondi [F] 14, Viti [V] 1960, Dosja [D] 2) Por ndarja mes dy vendeve ishte Mbledhja e 81 Partive në Moskë, në vitin 1960. Në këtë konferencë, Hrushovi synonte t'i bënte të ditur Maos autoritetin e tij por kjo iu kthye në të kundërt. Nqs ai dëshironte ta shtynte Maon drejt një marrëveshje, qoftë edhe të detyruar, ai “gaboi rëndë duke tërhequr nga Kina të gjithë teknikët sovjetikë duke lënë një sërë planesh, projektesh të papërfunduara.” (A. Rubistein, 1985, fq. 140) Vec konflikteve të drejtpërdrejta ideologjike, BRSS dhe Kina u përplasën edhe për çështje të tjera. Konkretisht BRSS nuk ishte i gatshëm të luftonte kundër SHBA për çështjen e Tajvanit, një çështje që ishte supreme për Kinën. Këtë e dëshmoi vizita e Hrushovit në SHBA, në vitin 1959.

Një tjetër çështje me rëndësi për të dyja palët ishte ballafaqimi në luftën e Botës së Tretë. BRSS nuk e toleronte gatishmërinë e Kinës për të përkrahur grupet militante të cilat ndërhynin në interesat e Moskës. Kina në mënyrë të drejtpërdrejtë sfidoi strategjinë sovjetike për përhapjen e influencës komuniste në Botën e Tretë, sepse ajo kishte dëshirën e madhe për të patur një pozitë dominuese edhe në Lindje dhe Juglindje të Azisë. Përkeqësimi i lidhjeve sovjetik – kinez dhe sovjetik – shqiptarë u intensifikua më tepër nga konflikti në kufirin indian por edhe nga konfrontimi sovjetik amerikan mbi Kubën. Hrushovi shprehej për ndjekjen e një kursi paqësor, në rastin konkret të Kinës kundrejt Indisë duke bërë paralelizëm me Turqinë. Në biseda të ndryshme Hrushovi shprehej “në kohën e Stalinit Turqia u largua nga ne sepse i kërkonim asaj Dardanelet, po të kishim punuar më mirë, vendet skandinave nuk do të ishin në anën e amerikanëve.” (AQSH, F 14, Viti 1960, D 2) Konflikti kinez – indian ndodhi në momentin më të keq për Hrushovin, i cili hoqi dorë nga misioni i tij “për paqen” të shoqëruar edhe me një mesazh për çarmatim. Këtë herë Hrushovi vendosi që të “distancohej nga Kina duke hequr dorë zyrtarisht dhe duke iu bërë thirrje të dyja palëve (indiane dhe kineze) për të arritur një marrëveshje.” (CWIHP, 2001).

Ballafaqimi mes këtyre dy fuqive ndodhi edhe në Kubë sepse vendosja e raketave dhe zbulimi i tyre nga amerikanët solli një situatë konfliktuale mes BRSS dhe SHBA. Ishte e çuditshme sepse pikërisht në momentin kur suksesi sovjetik dukej i shpejtë,

Hrushovi ndryshoi kurs. Si duket Hrushovi “llogariti se në rast se ai do të kishte sukses në këtë aventurë, pozita e tij negociuese në bisedimet eventuale të Berlinit do të ishte dominuese” (H. Kissinger, 1999, fq. 591) Trajtimi me guxim e mjeshtëri i krizës prej Kenedit, jo vetëm e detyroi Hrushovin që të tërhiqte raketat sovjetike, por “gjatë procesit, i hoqi diplomacisë së tij të Berlinit çfarëdo besueshmërie që i kishte mbetur ende.” (H. Kissinger, 1999, fq. 591) Konfliktet kubaneze dhe inidane e treguan më qartë natyrën e konfliktit sovjeto – kinez krahasuar me rastin e Shqipërisë, pavarësisht se qendrimet e Moskës dhe të Pekinit ndaj Shqipërisë ishin treguesit më të mirë. Për udhëheqjen e Pekinit, fyerja e Hrushovit ndaj kultit të Stalinit ishte qartazi një dënim i përpjekjeve të vetë Maos për të udhëhequr. “Totalitarizmi dhe taktika të gjakshme në mbajtjen e partisë ishin procedura që ndiqeshin nga të 3 liderat, prandaj një devijim i njërës nga këto praktika do të çonte direkt tek vetja.” (L. Miller, 2000).

Në përgjithësi liderët post Stalinitë ndoqën një politikë afrimi me SHBA por jo vetëm. Brezhnjevi bëri edhe disa përpjekje për t’u afruar me Shqipërinë, me qëllim që të vendoste unitetin brenda bllokut por “kushtet që vuri Hoxha ishin të tilla sa sovjetikët as denjuan t’i kthenin përgjigje.” (V. Duka, 2001, fq. 289) Sovjetikët nuk e llogaritën asnjëherë se një rilidhje e menduar mirë sovjeto - kineze mund të ishte fitimprurëse. Ky supozim u bë i besueshëm në kohën kur president i SHBA, Niksoni vizitoi Kinën.

Nisja e një aleance të re me Kinën komuniste

Menjëherë pas fitores së revolucionit në Kinë dhe mbas formimit të qeverisë në 1949, qeveria shqiptare njohu qeverinë e RPK dhe i propozoi asaj lidhjen e marrëdhënieve diplomatike. Në vitet ’60, marrëdhëniet sovjeto-shqiptare ishin në krizë dhe PPSH përcaktoi kursin e ri politik në Kongresin e IV të vitit 1961, ku Hoxha mori mbështetje të plotë për politikën që ai kishte ndjekur deri në atë kohë por edhe për të ndjekur kursin e ri prokinez në Shqipëri. Udhëheqja shqiptare i parapriu situatës politike dhe ekonomike në vend duke i kërkuar ndihmë RPK “për të pranuar kleringun e caktuar nga pala shqiptare kundrejt shkëmbimit të mallrave të saj” (AMPJ, Viti 1961, D 168/2) Udhëheqja shqiptare ishte e ndërgjegjshme se përveçse i duhej mbështetje ekonomike, ajo nuk mund t’i bënte ballë kundërshtarëve të saj nëq nuk do të kishte ndihmën e një fuqie të madhe siç ishte Kina. Ky qendrim reflektohej hapur edhe në fjalimet dogmatike të

E. Hoxhës: “Po të ishim vetëm ne ata na kishin likujduar. Por jo vetëm për fatin tonë por për fatin e gjithë lëvizjes komuniste ndërkombëtare, PKK është bërë një pengesë jashtëzakonisht serioze për ta.” (AQSH, V 1962, F 14, D 6)

Vendimi i Tiranës për t’u lidhur me Pekinin u përcaktua nga nevojat e një fuqie të vogël si Shqipëria për siguri, ndihmë të jashtme, status dhe prestigj, ideologji dhe stabilitet. Edhe pse Kina nuk ishte një aleat ideal përse i përket sigurisë kombëtare, në dukje i ofroi mbrojtje Shqipërisë. Mqs statusi dhe prestigji i Shqipërisë u vu në diskutim në gjithë lëvizjen komuniste ndërkombëtare të dominuar nga BRSS, u pa e nevojshme rifuqizimi i vendit në sajë të bashkëpunimit me Kinën. RPK u tregua e kujdesshme kur theksoi se “marrëdhëniet me Shqipërinë e vogël ishin bazuar në pavarësi dhe barazi të plotë për të dy vendet.” (E. Biberaj, 1986, fq. 41) Mjafton të analizojmë bashkëpunimin ekonomik dhe arrijmë në përfundimin se ky përcaktim nuk I afrohet të vërtetës. Ndihamat ekonomike që Shqipëria mori nga Kina ishin një ndihmesë shumë e madhe për vendin. Nga viti në vit rritej import – eksporti me Kinën. Madje PK e Kinës kishte deklaruar se ekonomisë shqiptare do t’i akordohej ndihmë ekonomike pa rezerva. Kinezët vendosën ta sfidonin BRSS, fshehtas në vitin 1957 dhe hapur në vitin 1960 duke përdorur mjetet e transportit sovjetik, pa dijeninë e këtyre të fundit; “ne do t’ua çojmë juve, pastaj do t’u themi sovjetikëve.” (AMPJ, V 1960, D 165) Bashkëpunimi disa vjecar mes Shqipërisë dhe Kinës solli përfitime të ndërsjellta mes palëve. Ekonomia shqiptare përjetoi rritje si rezultat i ndihmave kineze, të cilat deri në vitet ’70 i siguruan Shqipërisë “ndërtimin e 41 projekteve të rëndësishme, nga të cilat 24 i përkisnin industrisë së rëndë.” (E. Biberaj, 1986, fq. 69) Specialistët kinezë, njëlloj si ata sovjetikë i kërkuar palës shqiptare që të përqëndrohej më shumë në zhvillimin e industrisë së lehtë dhe ushqimore por pavarësisht kësaj, një vëmendje e vecantë iu kushtua zhvillimit të mëtejshëm të industrisë së rëndë.

Krahas bashkëpunimit ekonomik, të dy vendet patën edhe një bashkëpunim politik, i cili u reflektua në mbështetjen që i dha Kina denoncimit shqiptar të Traktatit të Vashavës dhe KNER-it, qendrimin të saj në shumë mbledhje ndërkombëtare të bllokut socialist etj. Ndërsa Shqipëria luajti rolin e informatorit në ato organizata ku Kina nuk bënte pjese, si në rastin e OKB-së, ku RPSH bëri përpjekje të shumta në rivendosjen e të drejtave të Kinës. Këto dhe shumë çështje të tjera përsërkruanin natyrën e aleancës së pazakonte mes Shqipërisë dhe Kinës, e cila filloi të mernte krisjet e para gjatë viteve ’70.

Përfundime

Lëvizja komuniste ndërkombëtare u trondit me reformat e reja që mori Hrushovi, i cili kërkoi destalinizimin e shoqërisë sovjetike. Kjo nënkuptonte rrezimin e kulteve të individit të ngritur tek të gjitha vendet satelite të BRSS. E ndodhur në vështirësi politike, udheheqja shqiptare filloi përpjekjet për ndjekjen e një kursi të ri, i cili do t'i krijonte mundësi Hoxhës të konsolidonte akoma më tepër pozitat e tij. Byroja Politike Shqiptare e pranoi se vitet '60 përbënin periudhën më të vështirë për Shqipërisë. Qëndrimi i Shqipërisë kundrejt Moskës, përcaktoi njëkohësisht edhe politikën e saj kundrejt Europës Lindore. Të gjitha ngjarjet e kohës, e nxitën Shqipërinë të besonte se i vetmi vend aleat që do ta ndihmonte atë pa ndërhyrë në politikën e brendshme ishte Kina. Bashkëpunimi shqiptaro – kinez dhe ndihmat që kjo e fundit nisi në adresë të ekonomisë shqiptare filluan të rimëkëmbnin vendin. Tashmë roli që po fitonte Shqipëria në konfliktin sovjet – kinez ishte mjaft i rëndësishëm sepse ajo do të shërbente si një vendodhje e Kinës në Europën Lindore nga e cila Kina mund të lobonte idetë e saj ndaj një konfrontimi direkt me BRSS. Rëndësia e Shqipërisë në këtë strategji të Kinës nuk mund të nënvlerësohet sepse ajo ishte mbështetësja e ideve dhe propagandave të Kinës kundër BRSS, një situatë e cila vazhdoi deri në vitet '70.

Vizita e Kosiginit në Kinë dhe diskutimet për çështjen e kufirit kino - rus shtruan rrugën për një politikë të re që Kina filloi të ndiqte në vazhdim. Aktivitetet diplomatike të Pekinit që nga viti 1969 në raport me Moskën dhe Uashingtonin treguan për një "hapje të Kinës". Në fakt, rekrutimi i miqve politikë nga ana e Kinës mund të nënkuptonte se Pekini nuk do të kishte aq shumë nevojë për mbështetjen politike dhe ideologjike shqiptare në të ardhmen. Anëtarësimi i Kinës në OKB (edhe falë ndihmës së qeverisë shqiptare) në vitin 1971 i dha mundësi vendit të kalonte nga një izolim i plotë drejt një ndërkombëtarizimi që do të sillte edhe ndryshimin e politikës së saj të jashtme deri

në pranimin e vizitës së Niksonit në Kinë. Kjo vizitë shtoi paranojën e Hoxhës për ndonjë bisedim sekret mes dy vendeve dhe solli ftohjen e marrëdhënieve mes Shqipërisë dhe Kinës deri në divorcin përfundimtar të vitit 1978. Në gjithë procesin e politikbërjes, Shqipëria përfaqëson shembullin më klasik të një vendi të vogël, të varur ndaj një Fuqie të Madhe. Arsyet janë të shumta por kryesorja mbetet pasiguria kombëtare apo dëshira për të rritur fuqinë brenda dhe jashtë vendit.

Referencat

Burime arkivore:

AQSH, F 14, V 1960, D 2

AQSH, F 14, V 1962, D 6

AMPJ, V 1960, D 165

AMPJ, V 1961, D 168

AMPJ, V 1964, D 163

AMPJ, V 1967, D 64

Biberaj, E. (1986) *Albania and China, A study of an Unequal Alliance*, USA: Westview Press/ Boulder and London.

Duka, V. (2007) *Histori e Shqipërisë 1912 – 2000*, Tiranë: Shtëpia Botuese e Librit Universitar.

Griffith, E. William (1963) *Albania and the sino-soviet rift*, MIT. Press, Cambridge, Massachusetts.

Griffith, E. William (1983). *The Sino - Soviet Relation 1964 – 1965*, MIT Press, Cambridge, Massachusetts.

Kissinger, H. (1999) *Diplomacia*, Tiranë: Shtëpia Botuese LAERT.

Rubinstein, A. (1985) *Soviet Foreign Policy since World War II: Imperial and Global*, Second Edition, Little Brown and Company, Boston, Toronto.

Miller, L. (2000) 'China's strategic retreat: An alternative explanation for the sino-soviet rift', *Sapientia*, http://www.abdn.ac.uk/pir/postgrad/vol1_issue2/issue2_article3.hti 2000, f.2, Last updated 03/05/2014

Vladislav M. Zubok (2001) *The Khrushchev-Mao Conversations*, 31 July-3 August 1958 and 2 October 1959, *CWIHP Bulletin*, no. 12-13, Marrë nga <http://www.wilsoncenter.org/sites/default/files/cover-toc-intro.pdf>

EVOLUIMI I DIPLOMACISË SË SHBA-ve RRETH ÇËSHTJES SË KOSOVËS 1989-1999

Reshat NURBOJA

Phd Candidate, Universiteti Europian i Tiranës, Fakulteti i Shkencave Sociale dhe Edukimit, Profili Shkenca Politike

ABSTRACT

The primary aim of this paper consists in the necessity of reflecting the evolution of the U.S. diplomacy on the issue of Kosovo during the period 1989-1999, namely, the management of complex situations with dangerous political and diplomatic regional and global diplomacy by the US.

The paper asserts the hypothesis that case of Kosovo demonstrates that obedience and unconditional cooperation with the world decision-making factors in general, with the US in particular is of interest, political flexibility and wisdom and don't mean weakness and servility. The paper analyzes the ongoing change of the US diplomacy on the issue of Kosovo, from its initial insistence that all variants of solving the issue of Kosovo, and see it within Yugoslavia- Serbia framework to the evolution of this process from this starting point to achievement removing Serbia from Kosovo. The paper gives an answer to the central question: What were the main factors that have affected the change of 'course' of International Diplomacy on Kosovo issue? The paper proves that the Kosovo as „sui generis“ case challenges the initial assessment of the USA that Serbia was the key to the destruction of Yugoslavia and it will be the key to any solution out there? The case of Kosovo proved the key to solutions of crisis and wars in the world was, is and will remains – the US!

Keywords: *U.S. diplomacy, Disintegration of Yugoslavia, Kosovo, international relations*

Hyrje

Çështja e Kosovës në vitin 1989 e në vitet në vijim ka nxitur “shqetësim” tek SHBA-së dhe të faktori ndërkombëtar, edhe pse lidhur me këtë çështje faktori ndërkombëtar kishte një përcaktim të qartë dhe të qëndrueshëm që nga Lufta e Dytë Botërore - Kosova pjesë e Jugosllavisë/Serbisë. Mund të themi se Diplomacia Amerikane, fillimisht më shumë ka taktizuar me çështjen e Kosovës për të mbrojtur interesat e saja globale në regjion se sa vërtetë ishte e interesuar që këtë problem ta zgjidhin përfundimisht.

Qëllimi dhe objektivat e studimit

Qëllimi themelor i këtij punimi konsiston me nevojën e pasqyrit të evoluimit të diplomacisë së SHBA-ve, rreth çështjes së Kosovës në periudhën 1989–1999, gjegjësisht, menaxhimi i situatave të ndërlikuara politike e diplomatike me rrezikshmëri rajonale dhe globale nga ana e diplomacisë së SHBA-së, si dhe analizën ndryshimit të diplomacisë së SHBA-së ndaj çështjes së Kosovës, nga këmbëngulja fillestare e saj, që në të gjitha variantet e zgjidhjes së çështjes të Kosovës, atë ta shohin në kuadër të Jugosllavisë-Serbisë deri në procesin e evoluimit nga kjo pikënisje deri në arritjen e largimit të Serbisë nga Kosova.

Pyetja kërkimore, hipoteza dhe metodologjia e punimit

Pyetja kërkimore: Cilët ishin faktorët kryesorë që kanë ndikuar në ndryshimin e “kursit” të diplomacisë ndërkombëtare ndaj çështje së Kosovës! Pyetjet bazë të këtij punimi:

- Çfarë ndikimi në procesin e lirisë ka luajtur politika e Alternativës Kosovare: ka qenë e minore, e rëndësishme apo substanciale
- Ndryshimi i politikës ndërkombëtare ndaj çështjes së Kosovës, ka qenë rezultat i politikës injoruese dhe nënçmuese të ish presidentit serb, Millosheviq ndaj propozimeve të SHBA-së dhe shteteve më të fuqishme të Evropës (Britanisë së Madhe, Gjermanisë, Francës etj.) për zgjidhjen e çështjes së Kosovës.
- Masakrat, dhuna, pastrimet etnike në katër luftërat e iniciuara dhe të zbatuara nga Serbia në territoret e ish jugosllavisë.
- Mbrojtja e civilëve – çështja humanitare Reagim – kundërshtim ndaj Ruisisë e cila e përkrahte dhe e ndihmonte Serbinë në politikat

e saja shoviniste me tendencë të behet faktor ndikimi në këtë pjesë të Ballkanit.

- Zbehja e imazhit së perëndimit në përgjithësi, Amerikës në veçanti si antiislamist
- A do të ndodhte përkrahja dhe angazhimi direkt në zgjidhjen e çështjes së Kosovës po të ishte një lidhësi tjetër botëror.
- Rendesia e faktorit kohë në diplomaci dhe politikë (po të ndodhte lufta në Kosovë në fillim të viteve 90-ta e jo në fund të këtij dhjetvjeqari, rezultati politik i Kosovës a do të ishte i njëjtë
- Rasti i Kosovës në diplomacinë ndërkombëtare a do të mbetet rast “sui generis” apo do të zbatohet si praktikë diplomatike

HIPOTEZA: Rasti i Kosovës: degjueshmeria dhe bashkëpunimi pa kushte me faktorët vendimmarrës botëror është interes, fleksibilitet politik dhe mençuri e jo dobësi e servilitet. Kjo është rruga më e favorshme e arritjes së lirisë, pavarësisë dhe zhvillimit të një shteti të vogël dhe ekonomikisht të pazhvilluar.

METODOLOGJIA: Shfrytëzuar librat, diskutimet, dokumentet dhe opinionet kryesisht të akterëve të drejtpërdrejt në këto ngjarje, por edhe mendimet dhe opinionet e qytetarëve nga këndvështrimi i tyre.

Analizë, interpretim të dhënash

Në përgjithësi, ky punim ofron të dhëna të mjaftueshme për të pasur një pasqyrim më përmbajtësor të një procesi të diplomacisë ndërkombëtare për ta zgjedhur çështjen Jugosllave. Në bazë të shënimeve autobiografike të personave kyç të përfshirë në këtë proces, mund të vijmë deri tek një konkludim i përgjithshëm se diplomacia ndërkombëtare pa përjashtim ishin të interesuar që ta ruajnë tërësinë territoriale të RSFJ-së.

Kriza e Kosovës, historikisht zgjati me dhjetëra e qindra vjet. Mirëpo, në këtë punim prezantohet dhe elaborohet periudha e fundit njëzetvjeçare në shekullin XX, dhe mjetet e shfrytëzuara të ndërmjetësimit të diplomacisë ndërkombëtare, siç ishin: negociatat, konferencat të nivelit të lartë, rezolutat e ndryshme të KS, të OKB-së, kërcënimet diplomatike dhe përdorimi i forcës.

I gjithë ky kompleksitet i problemit të Kosovës dhe ky angazhim i nivelit më të lartë të diplomacisë ndërkombëtare, kishte një pikësynim të përbashkët ndërkombëtar; si të evitohej nga procesi i zgjidhjes së mundshme-pavarësia e Kosovës. Duke u bazuar në këtë përcaktim unanim të faktorit ndërkombëtar lidhur me zgjidhjen e çështjes së Kosovës, vetvetiu

parashtrahet pyetja se si arriti Kosova t'i realizonte synimet e veta, kur para vetes kishte një qëndrim të përbashkët ndërkombëtar anti pavarësi. Në bazë të shtjellimit të kësaj problematike nga individ me ndikim në krijimin e politikave ndaj Kosovës, dhe pjesëmarrësve të drejtpërdrejt në zgjidhjen e çështjes së Kosovës, rezultojnë se faktori kryesor që ka ndikuar dhe detyruar diplomacinë ndërkombëtare që të evoluojë qëndrimin e saj primar mbi Kosovën, është Qëndrimi injorues dhe refuzues i Serbisë ndaj ofertave të shumta ndërkombëtare për zgjidhjen e Çështjes së Kosovës.

Përfundime

Në tërë procesin e zgjidhjes të çështjes së Kosovës, diplomacia ndërkombëtare ishte pro ruajtjes së tërësisë territoriale të Jugosllavisë.

Diplomacia ndërkombëtare tentoi me çdo kusht që krizën e Kosovës ta zgjidh me mjete paqësore.

Pavendosmëria e veprimit të faktorit ndërkombëtar ka rezultuar me dhjetëra e qindra mijëra viktima të pafajshëm dhe kolona të mëdha refugjatësh anekënd botës.

Burimi kryesor i katastrofës Jugosllave ishte Serbia, si iniciatore e katër luftërave.

Roli i liderit apo lidershit si në të gjitha çështjet tjera, po ashtu edhe në diplomacinë ndërkombëtare është vendimtar.

Nga diskutimet e ndonjë çështjeje politike e diplomatike nuk mund të përjashtohet (edhe pse kjo tentohet) paraprakisht asnjë opsion i zgjidhjes.

Pavarësia, së paku në rastin e Jugosllavisë dhe të Kosovës u dëshmuar se nuk mund të realizohet pa luftë apo konfrontim të armatosur me përmasa të caktuara.

Paraqitja publike e UÇK-së u bë në kohën më të përshtatshme dhe më të favorshme për Kosovën, mu atëherë kur parashihej shpartallimi i komunizmit dhe

i luftës së ftohtë. Po të paraqitej më herët, viktima në njerëz dhe pasuri do të kishte disa dhjetëra herë më shumë dhe njëkohësisht diplomacia ndërkombëtare do të kishte një qasje jo të favorshme për Kosovën... Po të paraqitej më vonë, kur Jugosllavia e re do t'i forconte pozicionet e veta, prapë faktori ndërkombëtar nuk do të ishte pro Kosovës. Politika serbe e identifikuar me presidentin e tyre, Millosheviqin, është një mësim se si humbet një përkrahje dhe miqësi qindra vjeçare ndërkombëtare e diplomatike.

Thënia e Kisingjerit: "Diplomacia pa forcë është sikurse simfonia pa instrumente muzikore", është konstatim i saktë.

Referencat

- Albright, Madeleine (2004) "Zonja Sekretare", Tiranë: Dudaj.
- Buja, Ramë (2007) "Çështja e Kosovës dhe shkatërrimi i Jugosllavisë", Prishtinë, Univerziteti AAB
- Fischer, Joschka (2008) "Vitet kuq-gjelbër", Prishtinë, Koha
- Malnar, Dario. (2013) "SHBA-ja dhe Kosova", Prishtinë, Koha
- Malcolm Noel (2001) "Kosova në histori e shkurtër", Prishtinë, Koha
- Milo, Paskal. (2009) "Ditari i një Ministri të Jashtëm-Konflikti i Kosovës 1997-2001", Tiranë, Botimet Toena
- Milo, Paskal. "Kosova nga Rambuje në pavarësi", Tiranë, Botimet Toena
- Shala, Blerim. (2001) "Vitet e Kosovës 1998-1999". Prishtinë, Gama
- Shala Blerim (1990) "Ç'thonë dhe ç'kërkojnë kosovarët I, II, dhe III". Tiranë, 8 Nëntori
- Weller, Marc. (2009) "Shtetësia e kontestuar", Prishtinë, Koha
- Zimmermann Warren (1996) "Burimet e një katastrofe", Tiranë, Besa

ARBERESH SETTLEMENTS IN SOUTHERN ITALY

Denisa TARE

Aktualisht vazhdon studimet Doktorale në Fakultetin "Histori -Filologji" . Nga tetori 2010 Lektore part-time ne Fakultetin e Shkencave –Politike dhe Juridikut, prane Universitetit «Aleksandër Moisiu», Durrës.

ABSTRACT

Albania and Italy are two neighbor countries and in spite of the different traditions and culture, they have formed and consolidated their relations. Albania and Italy are located on the shores of the Adriatic Sea, with a length of 75 km. This geographical position has dictated a close relationship between the two of them. If we are to analyze the beginnings of this relationship, we have to go back to the antiquity. In regard with the relations between the two countries and, especially the immigration of the Albanians to Italy in different periods of time, there are many studies that have tried to shed light, but even now there are many unanswered questions about the issue. There couldn't be found detailed information about the foundation and historical development of the Albanian colonies, even from historians of the kingdom of Napoli, not even from the old and new writers that have been engaged with research in the state archives, or in the chronicles and monographs of the different regions of Puglia, Calabria and Sicily. They faced different difficulties because the Albanians that immigrated to Italy didn't settle in one place, but passed from one village to the other, from one region to the other, in order to find better life conditions and in the same time for not being assimilated. Even if there is little information today, it is known that in Southern Italy, from the Abruzzo' region to the Calabria and Sicily, it can be found that a great number of Albanians immigrated when Arbëria fell under the ottoman rule. In order to escape from the harsh ottoman rule they were forced to leave their lands and to immigrate in direction of the Italian shores. The most important directions of the immigration were the coastline, as the Republic of Venice, Marketi region, Puglia and Napoli. The Albanians settled in Italy because of the poverty, uncertain life, and to secure the means in order to live peacefully and in harmony. In no one case, they have gone there as conquerors, and consequently to rule: thus they took different low-level jobs, in the new colonies. They had a strong character, something that influenced the fact that they preserved their traditions, culture and their customs. The study of these colonies is very important because it will shed light on the history of our ancestors. The Arberesh and their history constitutes an invaluable part of our country' history, and for this reason, it should be further analyzed. Even if they were in another country, they have not been assimilated, but contributed in all the possible ways to the defense of Albanian national question.

Keywords: *Arbëreshë, Southern Italy, Arbëresh, colonies or settlements, Albanian national question*

Hyrje

Qëllimi i punimit është të pasqyrojë lidhjet me dy popujve njëkohësisht arsyet e emigrimit të shqiptarëve drejt Italisë. Shqipëria dhe Italia me dy vende fqinjë ndonëse me tradita dhe kultura të ndryshme kanë ditur të ruajnë dhe forcojnë lidhjet mes tyre. Italia dhe Shqipëria ndahen nga njëra-tjetra vetëm nga një det me një gjatësi 75 km. Kjo afërsi gjeografike ka diktuar një mardhënie të ngushtë midis dy brigjeve të Adriatikut. Shqiptarët u vendosën në Itali për shkak të varfërisë, pasigurisë të jetës, për të siguruar mjetet për të jetuar në paqe e në qetësi. Në asnjë rast ata nuk shkuan atje si pushtues, e si rrjedhojë të bënë ligjin: përkundrazi, u inkuadruan në ngulmimet e reja në punë mjaft modeste. Të pajisur me një karakter të fortë ata ditën të ruajnë traditat, kulturën doket dhe zakonet e tyre. Studimi i këtyre kolonive ndonse pak të trajtuara përbën rëndësi sepse do të na sjellë një pjesë të historisë të të parëve tanë.

PYETJET KERKIMORE: Përmes këtij studimi kam si qëllim ti jap përgjigje pyetje: Cilat gene arsyet e emigrimit të shqiptarëve drejt Italisë? Në cilat vite kanë emigruar shqiptarët dhe sa valë emigracioni kanë kaluar?

KONTRIBUTI I PUNIMIT: Studimi i këtyre kolonive ndonse pak të trajtuara përbën rëndësi sepse do të na sjellë një pjesë të historisë të të parëve tanë. Arbëreshët dhe historia e tyre përbën një pjesë të çmueshme të historisë së popullit tonë dhe për këtë arsye nuk duhet lënë pa trajtuar më gjerësisht.

Shqyrtimi i Literaturës dhe Metodologjia e punimit

Metodologjia e punimit

Për punimin e këtij studimi jam bazuar në metoda cilesore duke shfrytëzuar literaturë të vjetër dhe bashkohore në Bibliotekën Kombëtare njëkohësisht kam marrë në shqyrtim botime të autorëve shqiptar dhe italian.

Shqyrtimi i literaturës

Në studimin tim jam mbështetur në botimet e disa autorëve të njohur shqiptar dhe të huaj. Kol Kamsi është marrë me studimin e arbëreshëve në veprën e tij *Shqiptarët e Italisë*, shprehet për arsyet e shpërnguljes si dhe periudhat kohore kur ka ndodhur emigrimi

i arbëreshëve drejt Italisë. Megjithatë ndonse informacionet janë të pakta sot dihet se në Italinë e Jugut, nga trevat e Abruzzos e deri në skaj të Kalabrisë e në Sicili gjenden një numër i madh shqiptarësh të cilët emigruan atëherë kur Arbëria ra në zgjedhën e turkut. (Kamzi,2001). Emanuele Demetrio në veprën e tij *Arbëria, storia, cultura, folklore*, jep fakte të reja për afërsinë mes dy popujve. Sipas të dhënave sjellë nga E.Demetrio ka pasur shtatë valë emigracioni nga Shqipëria drejt Italisë: Nga 1416-1825. (Demetrio, 1988). Sipas Egerem Çabej në veprën e tij *Në botën e arbëreshëve të Italisë: përmbledhje studimesh* shprehet se shtegtimi i shqiptarëve drejt Italisë nuk ka ndodhur përnjëherë por me disa valë të ndryshme që nga mesi shekullit 15 e deri në 1744. Ky autor përmes kapitujve të veçantë na tregon mjaft qartë se si shqiptarët emigruan në Itali pas vdekjes së Skënderbeut. Sipas të dhënave sjellë nga Demetrio ka pasur shtatë valë emigracioni nga Shqipëria drejt Italisë: Nga 1416-1446, 1459-1461, 1468-1506 (pas vdekjes së Skënderbeut), 1532-1434, 1647 dhe 1744, 1759-1825. Sipas dëshmimeve historike shprehur në veprën e Çabej rezultojnë që shpërngulja e shqiptarëve për në Itali të ketë ndodhur prej mesit të shekullit XV gjer nga mesi shekullit XVIII. Në dokumenta që disponojmë është vërtetuar që grupe sporadike shpërnguljesh ka pasur edhe para dyndjes së osmanëve në vitet 1272, 1388, 1393 etj... (Cabej,1986). Puna studimore u thellua më tej duke studiuar edhe veprat e autorëve italianë të kohës që po trajtoj ku rol me rëndësi luajnë vepra e Anselmo Lorecchios "Pensiero politico albanese in rapporto agli interessi italiani" noti e documenti, ku përmes shkrimeve të përmbledhura shkruar më parë në gazetën "La Nazione Albanese" Lorecchio, na jep të dhëna për numrin e popullsisë arbëreshe të gjendur në Itali, për vendosjen e tyre, si dhe për politikën e ndjekur nga to për ruajtjen e traditave, gjuhës dhe kulturës shqiptare. Për marrëdhëniet e mira dypalëshe mes Italisë dhe Arbërisë në kohën e Skënderbeut na flet dhe studiuesi tjetër Scaglione i cili na jep dëshmi rreth këtyre raporteve dashamirëse të ndërsjellta në veprën "Historia e Shqiptarëve të t'Italisë"(Scaglione,1921).. Të dhëna statistikore për numrin e banorëve të vendosur në Itali na paraqet studimi i Carla Costanzas dhe Gaetano Petrotas. Në regjistrimin e vitit 1911 sipas studimit të Carla Costanza rezultojnë të regjistruar rreth 20.467 familje arbëreshe të vendosur në zona të ndryshme të Italisë dhe me rreth 90.670 banorë. (Costanza,1908). Mbas regjistrimit të vitit 1921 numri arrinte në 20.113 familje me 80.282 banorë. Vërtetohet se në Itali gjenden 200-250 mijë arbëreshë, megjithatë ky numër është tepër i madh larg nga realiteti sotëm sepse sipas të dhënave të sotme arbëreshët nuk i kalojnë 120.000 banorë. (Petrotta,1941).

Patrizia Resta në studimin e saj *Popolo in camino: Le migrazioni albanesi in Italia*, Resta tregon për emigracionin e komunitetit italo-shqiptar drejt Italisë. Sipas të gjitha të dhënave Resta konfirmon se eksodi i shqiptarëve drejt Italisë kalon në disa faza nga vitet 1400- deri në vitet 1500.

“Le Diversita Arbereshe”. Vëllimi I ,II, III, ka rëndësi primare në pasqyrimin më nga afër të rolit të komunitetit arbëresh. Në vëllimin e II, “I luoghi e gli uomini” (Cozenca 2003) shkruar nga Giuseppe Carlo Siciliano na jepen të dhëna me rëndësi rreth emigracionit të arbëreshëve drejt Italisë, viteve kur ato emigruan, vendeve ku u vendos ky komunitet dhe rolit të mjaft burrave të shquar arbëresh.

Analiza e gjetjeve

Ndër arritjet kryesore të këtij studimi modest ëshë së pari njohja e periudhës kohore se kur emigruan shqiptarët drejt Italisë. Së dyti njihemi me arsyet e emigrimit. Së treti me valët e emigracionit dhe me vendet në të cilat u vendosën arbëreshët .

Përfundime

Arbëreshët dhe historia e tyre përbën një pjesë të çmueshme të historisë së popullit tonë dhe për këtë arsye nuk duhet lënë pa trajtuar më gjerësisht. Studimi i këtyre kolonive ndonse pak të trajtuara përbën rëndësi sepse do të na sjellë një pjesë të historisë të të parëve tanë. Për raportet mes dy palëve dhe kryesisht emigrimet e shqiptarëve drejt Italisë në periudha të ndryshme kohore janë munduar të hedhin dritë shumë studime ndonse ende sot ka mjaft pikëpyetje për këtë çështje. As historianët e mbretërisë së Napolit dhe as shkrimtarët e vjetër dhe të rinj që janë marrë me kërkime dokumentash nëpër arkivat shtetërore, apo në botime kronikash dhe monografish të krahinave të vendeve të ndryshme të Puljes, Kalabrisë e të Siçilisë nuk dhanë informacione të detajuara rreth themelimit dhe zhvillimit historik të kolonive shqiptare. Ato ndeshën në vështirësi sepse shqiptarët që emigruan nuk ndenjën në një vend të caktuar, por shesh kaluan nga një katund në tjetrin, nga një krahinë në tjetrën për të gjetur kushte të mira jetese dhe njëkohësisht për t'u ruajtur asimilimit. Sipas dokumentave gjetur në arkivin e Napolit nga studiues si Francesco Tajani, Lorenzo Giustiniani, dhe arkivisti Manfredi Polumbo thuhet se numri i shqiptarëve arrin 200.000 mijë frymë të shpërndarë në 80 vende. Sipas studimeve dhe

të dhënave thuhet se arbëreshët u vendosën edhe në shumë vende disa prej të cilave u zhdukën me kalimin e viteve. Kjo na bën të kuptojmë që numri i arbëreshëve mund të ketë qënë më i madh sesa ky që deklarohet nga studimet e fundit. Shumë prej fshatrave apo qyteteve janë zhdukur e bashkë me to dhe popullsia arbëreshe e cila nuk ka mundur të ruaj gjuhën, doket, zakonet por është asimiluar me popullsinë vendase. Megjithatë ndonse informacionet janë të pakta sot dihet se në Italinë e Jugut, nga trevat e Abruzzos e deri në skaj të Kalabrisë e në Sicili gjenden një numër i madh shqiptarësh të cilët emigruan atëherë kur Arbëria ra në zgjedhën e turkut. Ata ndonëse në vend të huaj, jo vetëm që nuk u asimiluan por kontribuan në të gjitha format në mbrojtje të çështjes kombëtare shqiptare.

Referencat

- Alatri, Paolo. *L'unità d'Italia 1859-1861*. vol. II, Roma: Orientamenti, 1960
- Altimari Francesco, De Rosa Fiorella. *Akte të seminarit të III Ndër kombëtar për studimet e arbëreshëve* : (Rende-Lungro-Fraschineto- S. Basile, 18-21 Dicembre 1997)
- Andriulli, G. *Le colonie albanesi d'Italia*: Primo Congresso di etnografia Italiana, Roma, 19-20 tetor, 2011
- Antonio, Scura. Albanesi in Itali. *Origini europee, religioni, viaggi, studi etnografici*-Milano: G.Daelli, 1865.
- Costanza, Carla. *Cenno storico sugli albanesi d'Italia, Napoli, 1908*
- D'Istria, Dora. *Shqiptaret e Italisë*, Albania, nr.11,1923
- Demetrio, Emanuele. *Arbëria: storia, kultura, folklore*, Castrovillari: il Coscile, 1988
- Eqerem, Cabej. *Në botën e arbëreshëve të Italisë: përmbledhje studimesh*”Tiranë: 8 Nëntori, 1987
- Histori e popullit shqiptar II .Tirana: Toena.2002.
- Petrota, Gaetano. *Populli, gjuha dhe letërsia shqiptare*. Tiranë : Botimet Almera,
- Petrota, Rosalino. *Arbëreshët në Sigeli*, Tiranë 1941
- Procacci, Giuliano. *Historia e Italianëve* .Toena, Tiranë.2000
- Resta, Patricia. *Popolo in camino: Le migrazioni albanesi in Italia*, Lecce: Besa,1996
- Scaglione, Pietro. *Historia e Shqiptarëve t' Italisë, New York, 1921*
- Shkodra, arbëreshët dhe lidhjet shqiptaro-italiane*, “Studime shqiptare” nr. 20, Shkodër 2013
- Shkurtaç, Gjovalin. *Ligjërimet arbëreshe: “Gjuha e bukës” dhe “Gjuha e zemrës”: (Shqyrtime dialektologjike dhe sociologjike në ngulmimet arbëreshe të Italisë)*, Tiranë: Redona, 2006..
- Siciliano, Carlo Giuseppe . *Le Diversita Arbereshe II “I luoghi e gli uomini”*, Cozenca ,2001

ENERGY SECURITY IN XXI CENTURY: THE SITUATION IN THE BALKANS AND RUSSIA IN THE ENERGY SECTOR IN THIS REGION

Fatri MORINA

Asistent Pedagog, UET, Fakulteti Shkencave Sociale & Edukimit,
Marrëdhënie Ndërkombëtare.

Prof. Dr. Përparim FUGA

Prorektor, UET, Fakulteti Shkencave Sociale & Edukimit,
Marrëdhënie Ndërkombëtare.

ABSTRACT

Energy security is one of the main factors that determine the contemporary international relations. Energy is crucial for the development of any society; therefore it occupies an important place in the hierarchy of political and economic agendas of the various governments. Nowadays energy sources are exhausting and the global demand and energy consumption is extremely growing. Such a situation leads right to what is known as 'energy hunger', a problem which affects every country, regardless its position. This is affecting both those who consume energy as well as countries which export energy or even transit countries where this energy passes through. Balkan region cannot bail out to such a situation where its geostrategic position and role or influence of Russia in the energetic sector in this region is determinant of the current situation. These factors also shape their future.

The purpose of this paper is to provide an analytical approach on energy security in the Balkan region, identifying and analysing the role of Russia on this regard. Despite the importance of energy security, in contemporary literature there lacks a definition accepted by all actors on this definition. For this reason, in the field of energy security approach there are selected two operational concepts, 'energy dependence' and 'diversification of energy sources' which help in analysing the energy situation in the Balkan region, always taking into account Russia's role in the energy in this region. Data on economic and energy indicators, which refer to 2011 - 2012, have as their primary source the World Bank and the International Energy Agency.

Keywords: *energy security, diversification of energy sources, energy dependence, Balkan, Russia.*

Hyrje

Siguria energjetike përbën një nga faktorët kryesorë që përcaktojnë marrëdhëniet ndërkombëtare bashkëkohore. Energjia qëndron në themel të zhvillimit të çdo shoqërie, prandaj ajo zë një vend të rëndësishëm në hierarkinë e axhendave politike dhe ekonomike të qeverive të ndryshme. Për shkak të zhvillimit, kërkesa për energji sa vjen dhe rritet duke çuar drejtë asaj që njihet si ‘uri energjetike’, situatë të cilën përjeton edhe rajoni i Ballkanit. Një situatë e tillë tregon për domosdoshmërinë e ndërveprimit me aktorë të jashtëm të sektorit të energjisë, ku rolin kryesor në këtë drejtim e luan Rusia.

Marrëdhëniet e Rusisë me vendet e Ballkanit përcaktohen nga çështje të tilla si: Çështja e Kosovës (Serbia do vazhdojë të shikojë Rusinë si partnerin kryesor në përpjekjet e saj për mos njohjen); rritja e prezencës së flotës Ruse në Mesdhe (kjo çon në rritjen e rëndësisë gjeostrategjike që Ballkani ka për Rusinë); synimi i Rusisë për të përforuar akoma më shumë influencën e saj në Ballkan në mënyrë që të kundërbalancojë orientimin e këtyre shteteve drejtë NATO-s dhe BE-së; sikurse dhe nga interesat gjeoenergjetike, ku pozita gjeografike e Ballkanit është shumë e favorshme për strategjinë Ruse për furnizimin e Europës me energji (Smith, 2008).

Qëllimi i këtij punimi është analizimi i situatës së sigurisë energjetike në Ballkan, duke u fokusuar në rolin e Rusisë në këtë aspekt. Në funksion të kësaj analize, në këtë punim shtrohet pyetja: Cili është roli i Rusisë në formësimin e situatës së sigurisë energjetike në Ballkan dhe si ndikon pozita gjeostrategjike e Ballkanit në këtë drejtim? Duke i dhënë përgjigje kësaj pyetje, formulohet dhe hipoteza kryesore e këtij punimi, sipas së cilës: Rusia është aktori që luan rolin vendimtar në situatën energjetike në Ballkan, ku pozita gjeostrategjike e këtij të fundit është elementi thelbësor që përcakton interesin e Rusisë në këtë rajon. Kontributi i këtij punimi, lidhet me rëndësinë e problematikës që analizohet. Duke qenë se siguria energjetike është një ndër komponentët kryesorë të sigurisë kombëtare, rajonale dhe globale atëherë është e domosdoshme njohja e situatës nëpërmjet identifikimit të problematikave dhe aktorëve kryesorë brenda këtij sektori, sikurse dhe analizimi i opsioneve të mundshme me qëllim menaxhimin në mënyrë efikase të sfidave ndaj sigurisë energjetike.

Rishikimi i literaturës dhe metodologjia e punimit

Pavarësisht se ekziston një literaturë voluminoze dhe janë zhvilluar një sërë debatesh mbi atë që i referohemi

si siguri energjetike, akoma mungon një konsensus mbi përkufizimin e këtij termi. Në thelbin e saj, “siguria energjetike nënkupton aksesin e sigurtë në burimet e nevojshme të energjisë me njëçmim të përballueshëm, akses i cili duhet të jetë indiferent ndaj ndërprerjeve – pasi burimet alternative të furnizimit duhet të jenë në dispozicion me një çmim të përballueshëm dhe në sasi të mjaftueshme” (Ebinger, 2011, Paragrafi I). Agjencia Ndërkombëtare e Energjisë, i referohet sigurisë energjetike si ‘disponueshmëria e pandërprerë e burimeve të energjisë me një çmim të volitshëm’ (IEA, 2011). Përveç ‘kërcënimeve normale’ ndaj sigurisë energjetike, ekzistojnë dhe një sërë kërcënimesh të tjera si terrorizmi, rivalitetet gjeopolitike dhe de-stabilitetipolitik në vendet eksportuese të cilat kanë implikim të drejtpërdrejtë në garantimin e sigurisë energjetike (Yergin, 2006). Prandaj, për të përballuar sfidat e ndryshme që i kanosen sigurisë energjetike është e domosdoshme identifikimi dhe analizimi i këtyre kërcënimeve në mënyrë rigorozë dhe sistematike, si e vetmja mundësi për të tejkaluar problematikën që ato mund të krijojnë. Literatura ekzistuese mbi rolin dhe interesat e Rusisë në Ballkan, sintetizohet në një ide themelore të përbashkët sipas së cilës ‘faktori energjetik është arsyeja kryesore që shpjegon rritjen e konsiderueshme të interesit Rus në këtë rajon’ (Smith 2008; Pascual & Elkind 2010; Cehulic 2013).

Punimi përdor një metodologji të kombinuar midis qasjes sasiore dhe asaj cilësore të kërkimit shkencor. Metodologjia lidhet me dy momentet kryesore që analizohen në këtë punim, momenti i parë fokusohet në analizimin e situatës së sigurisë energjetike, ndërsa momenti i dytë fokusohet në rolin e Rusisë në sigurinë energjetike të këtij rajoni. Në lëmin e qasjes së sigurisë energjetike janë përzgjedhur dy koncepte operacionale, sikurse janë *varësia energjetike* dhe *diversifikimi i burimeve energjetike*, koncepte të cilat përdoren për të analizuar situatën e sigurisë energjetike në Ballkan. Ndërsa në funksion të analizimit të ndikimit Rus, identifikohen tre çështje kryesore: niveli i investimeve të kompanive ruse në Ballkan; varësia energjetike e këtij rajoni nga importi i gazit, naftës dhe elektricitetit rus; sikurse dhe nga diskuri i Rusisë në marrëdhëniet me vendet ballkanike. Fokusi i analizës në këtë punim janë vendet e gadishullit të Ballkanit dhe Rusia. Të dhënat për treguesit ekonomik dhe energjetik kanë si burim kryesor Bankën Botërore, Agjencinë Ndërkombëtare të Energjisë dhe Fondin Monetar Ndërkombëtar.

Analiza e gjetjeve

Gadishulli i Ballkanit ka një rëndësi të veçantë në lidhje me sigurinë energjetike, për vetë pozitën e tij

gjeostrategjike si një urë lidhëse midis rajoneve të ndryshme të botës. Për këtë arsye, si avantazhet ashtu edhe disavantazhet e këtyre vendeve, kanë implikime të drejtpërdrejta përtej kufijve gjeografik të këtij gadishulli. Ky rajon ka një të kaluar problematike (tranzicioni dhe konfliktet etnike) e cila ka lënë gjurmë dhe në zhvillimin ekonomik dhe infrastrukturën energjetike të këtyre vendeve. Bazuar në të dhënat e Bankës Botërore, gadishulli i Ballkanit ka një popullsi prej afro 137 milion banorë, me një total të GDP të përllogaritur në rreth 1.1 trilion dollarë, ku shkalla e rritjes së GDP vlerësohet në -0.2%. Ndërsa mesatarja e GDP PPP/banor është 11.938 dollarë, e cila është shumë herë më e ulët krahasuar me vendet e OECD. Këto tregues kanë një rëndësi të veçantë, pasi sektori i energjisë është i lidhur në mënyrë të drejtpërdrejtë me ekonominë. Për pasojë, sa më i pasur të jetë një vend aq, më e lartë do të jetë dhe kërkesa për energji, por në të njëjtën kohë edhe mundësitë e tij për të garantuar aksesin në këto burime janë realativisht më të mëdha krahasuar me vendet që kanë tregues të dobët të zhvillimit ekonomik. Pavarësisht diferencave, midis këtyre vendeve, ekzistojnë dhe disa problematika të cilat janë të përbashkëta, ku nevoja për garantimin e sigurisë energjetike mbetet një ndër prioritet kryesorë. Teknologjia e vjetërsuar, ndërvarësia dhe nevoja për diversifikimin e burimeve të energjisë, janë elemente të cilët përbëjnë sfida reale për garantimin e furnizimit me energji të sektorëve të ndryshëm të ekonomisë për këto vende. Duke qenë se vendet e Ballkanit janë kryesisht vende në zhvillim, atëherë në terma afatmesëm dhe afatgjatë, garantimi i energjisë do të jetë një nga problematikat me të cilat këto vende do të përballen akoma dhe më shumë, ku varësia nga importi i energjisë nga furnizues të tillë si Rusia, do të mbetet një çështje e cila do të ketë implikime në sigurinë kombëtare dhe rajonale.

Rusia ka tentuar gjithmonë të luajë një rol në Ballkan, por interesi i saj në këtë rajon është rritur në mënyrë të ndjeshme në vitet 2007-08, ku faktori energjistik shihet si arsyeja kryesore në këtë drejtim. Për më tepër, faktori energjistik shihet si një ndër elementet përcaktuese të pozitës aktuale Ruse në arenën ndërkombëtare. Pozita e saj unike në furnizimin me gaz, naftë dhe elektricitet të Europës janë "faktorët kryesorë që shërbejnë për të kuptuar se si energjia ka transformuar Rusinë dhe natyrën e rolit të saj në arenën ndërkombëtare" (Pascual & Elkind, 2010, f. 19). Brënda këtij kuadri, Rusia luan një rol vendimtar në gjeopolitikën e Ballkanit. Duke qenë një ndër prodhuesit kryesorë të naftës dhe gazit në rang botëror, Rusia e sheh me një interes të veçantë rajonin e Ballkanit si një urë lidhëse për transportin e energjisë së saj drejtë tregut evropian. Në fjalën e tij në Samitin Ballkanik për Energjinë në Zagreb në Qeshor

2007, Putin do të shprehej se: "*Objektivi strategjik i bashkëpunimit tonë në këtë fushë është sigurimi i besueshëm i aksesit mbi furnizimin me energji për të gjithë vëndet e këtij rajoni. Politikat tona mbajnë parasysh faktin e përfshirjes së këtyre vëndeve në procesin e integritimit, dhe ne jemi të gatshëm të zhvillojmë marrëdhëniet tona në bashkëpunim me Bashkimin Evropian*"¹. Kjo tregon mjaft qartë rëndësinë dhe rolin e Ruses në Ballkan. Kompania Ruse Gazprom garanton rreth 95% të furnizimit me energji për disa nga shtetet ballkanike. Për më tepër, nëpërmjet territorit të Ballkanit kalojnë njëserë gazsjellësish dhe janë projektuar të ndërtohen dhe disa të tjerë në vitet në vazhdim. Kompania tjetër ruse, Lukoi kontrollon një pjesë të konsiderueshme të sektorit të naftës në Ballkan. Midis vendeve të Ballkanit, Shqipëria është i vetmi vend që nuk ka zhvilluar marrëdhënie bashkëpunimi me investitorët rus të gazit dhe naftës.

Ndikimi i Ruses në Ballkan nuk lidhet vetëm me furnizimin dhe transportin e energjisë. Në 2007, duke rishikuar borxhet e ish-Bs me disa vënde të ish-Jugosllavisë, u arrit një marrëveshje sipas së cilës borxhet e Ruses do të faleshin nga këto vënde në këmbim të investimeve ruse në sektorin energjistik të këtyre vëndeve. Gjithashtu Moska ka nënshkruar një sërë marrëveshjesh me disa nga vendet e Ballkanit, si me Bullgarinë, Greqinë, Serbinë, Kroacinë dhe Malin e Zi, për investime ruse në sektorë të ndryshëm të ekonomisë.

Përfundime

Siguria energjetike është një ndër komponentët kryesorë të sigurisë, prandaj duhet që shtetet të krijojnë profilin e tyre energjetik me qëllim identifikimin e prioritetëve të politikave që duhet të ndërmerren për garantimin e sigurisë energjetike. Karakteristikat kryesore të sektorit të energjisë në vendet e Ballkanit janë varësia e lartë nga importi, domosdoshmëria e diversifikimit të burimeve energjetike, varësi e lartë nga lëndët djegëse dhe fosile, infrastruktura e vjetërsuar sikurse dhe niveli i ulët i investimeve në këtë drejtim. Për të menaxhuar këto problematika, prioriteti kryesor i vendeve të Ballkanit duhet të jetë diversifikimi i burimeve energjetike dhe minimizimi i varësisë nga importet. Është e nevojshme të theksohet se varësia e lartë ka implikime të drejtpërdrejta si në sferën ekonomike ashtu edhe atë politike për këto vende, ku influenca ruse është më se e dukshme. Kjo influencë lidhet me tre momente kryesore: me nivelin e investimeve të kompanive ruse në Ballkan; varësinë

¹ http://www.kremlin.ru/eng/speeches/2007/06/24/1214_type82912type82914_135740.shtml

energjetike të këtij rajoni nga importi i gazit, naftës dhe elektricitetit rus; sikurse dhe nga diskuri i Rusisë në marrëdhëniet me vendet ballkanike.

Me qëllim minimizimin e varësisë energjetike të vendeve ballkanike nga Rusia, një varësi e cila merr dhe trajta ekonomike dhe politike, si BE-ja ashtu edhe NATO duhet të trajtojë me prioritet të lartë projektet e reja energjetike që janë planifikuar të kalojnë në territorin e këtyre shteteve. Nga ana tjetër, duhet që vetë vendet e Ballkanit të dinë se si të përfitojnë nga pozita e tyre gjeostrategjike si pjesë e korridoreve të transportit të energjisë. Një gjë e tillë mund të arrihet nëpërmjet thellimit të bashkëpunimit rajonal dhe përfshirjes së tyre në tregun e integruar evropian të energjisë.

Referencat

APERC (2007). 'A quest for energy security in the 21st century'. *Asia Pacific Energy Research Center*.

- Cross, Sh. (2013) *Shaping South East Europe's Security Community for the Twenty-First Century*. Palgrave Macmillan.
- Ebinger, C. (2011). 'The Meaning of Energy Security Depends on Who You Are'. *Brookings*.
- Jewell, J. (2011). 'The IEA Model of Short-term Energy Security'. *IEA Publications*.
- Morina, F. & Fuga, P. (Pranverë 2014) Një Qasje Analitike mbi Sigurinë Energjetike në Ballkan. *Economicus 11 UET*, ISSN 2223-6295.
- Pascual, C. & Elkind, E. (2010) *Energy Security: Economics, Politics, Strategies and Implications*. Washington: Brookings Institution Press.
- Smith, M. (2008). *Russian Energy Interests in the Balkans*. Advanced Research and Assessment Group/Balkan Series 08/07.
- Yergin, D. (2006) 'Ensuring Energy Security'. *Foreign Affairs, Volume 85(2)*, 69-82.
- Faqja zyrtare e Agjencisë Ndërkombëtare të Energjisë (www.iea.org).
- Faqja zyrtare e Bankës Botërore (www.worldbank.com).

THEORY OF ALLIANCES AND STRATEGY: THE CASE OF TURKISH-ALBANIAN STRATEGIC PARTNERSHIP

Enri HIDE

Lektor i Marrëdhënieve Ndërkombëtare dhe Gjeopolitikës, Universiteti Europian i Tiranës, Fakulteti i Shkencave Sociale, Departamenti i Shkencave Sociale te Aplikuara. Diplomuar në Greqi në fushën e Marrëdhënieve Ndërkombëtare, si zotëron një MA në Marrëdhëniet e Be-së me Vendet në Zhvillim dhe MSc në Marrëdhënie Ndërkombëtare dhe Strategji. Aktualisht ka gradën Dr. në Marrëdhënie Ndërkombëtare. Ka publikuar disa shkrime dhe artikuj në çështjet ndërkombëtare, rajonale dhe sigurinë e brendshme, brenda dhe jashtë Shqipërisë. Interesat e tij akademikë janë kryesisht fusha e sigurisë ndërkombëtare, gjeopolitikës, politikës së jashtme të SHBA-së, teorive të marrëdhënieve ndërkombëtare dhe strategjisë.

ABSTRACT

This paper aims to explore the theory of alliances and strategies, as one of the most enduring features of international relations history, through its application in the case of the Turkish-Albanian Strategic Partnership. Alliances represent one of the strategies states follow in order to fulfill their strategic objectives and national interests. As such, we will explore in first place the concept of strategy that enables a state to choose allies and rivals in its foreign policy and geopolitical behavior. The case study chosen is the strategic partnership between Albania and Turkey, an alliance established during the '90s and consolidated through the years 2000-2014, especially after Albania's NATO membership.

Our approach will be built around the realist (more specifically neo-realist) assumption that states are rational actors that make foreign policy choices based on cost-benefit reasoning. Thus, in this case, Albanian state will be considered a rational actor, whose decisions are taken within a specific international and regional context, fully aware of its state economic, political and diplomatic power components. On the other hand, the Albanian-Turkish strategic partnership will be considered a form of alliance between a powerful and consolidated state –with *trivectorial* geopolitical interests, in Middle East, Caucasus and the Balkans– with a small and weak state seeking persistently to obtain what in international relations is known as '*power multiplier*'. From a theoretical viewpoint, closely related to the methodological approach, this paper will be informed by intertwining the realist theory on alliances with the neorealist one when analyzing the Balkans sub-system of interstate relations.

Hyrje

Ky studim synon të realizojë një interpretim teorik të Partneritetit Strategjik mes Turqisë dhe Shqipërisë, si një raport i zhvilluar përgjatë dy viteve të fundit midis këtyre dy shteteve. Për këtë ai do të bazohet në një shtyllë të dyfishtë teorike: tek teoria e aleancave dhe tek teorizimi klasik i strategjisë. Duke u nisur nga pikëpamja se aleancat nuk janë veçse një prej strategjive që ndjekin shtetet për të përmbushur objektivat dhe interesat e tyre kombëtare, punimi do të argumentojë se në fakt, pavarësisht pretendimit se koncepti i “Partneritetit Strategjik” është një risi në studimet e strategjisë dhe të aleancave pas Luftës së Ftohtë, ai përbën një qasje racionale të një aktori të vogël, si Shqipëria, dhe një aktori me komponentë të konsiderueshëm fuqie, si Turqia.

Teoria e aleancave dhe partneriteti strategjik Shqipëri-Turqi

Për të shpjeguar formimin e aleancave, llojin e tyre, apo dhe të formave alternative të veprimtarisë dhe qasjes mes shteteve janë zhvilluar një numër i madh teorish, në varësi të ideologjisë, kapaciteteve, lidershit dhe interesave që kanë shtetet. Aleanca përshkruhet si një proces ose teknikë e politikës së jashtme, produkt i së cilës është në disa raste një organizatë ndërkombëtare (Fedder, 1968: 68). Nga ana tjetër, Wolfer (1968: 268) e përkufizon aleancën duke përdorur një qasje më ushtarake, “si premtim për ndihmë të ndërsjellë ushtarake midis dy ose më shumë shteteve sovraane”, duke e vendosur atë në mënyrë më klasike brenda kornizës teorike realiste. Në një përkufizim më të vonë, të fillimviteve '90-të, Snyder (1990: 105) i konsideron aleancat si thjesht një kuadër formal që përfaqëson një fenomen më themeltar, atë të “radhitjes” krahas një shteti ose një grupi shtetesh, ndërsa shumica e aleancave kryejnë funksionin e shumëfishimit të kapaciteteve të një aktori shtetëror për të promovuar dhe/ose mbrojtur interesat e tij kombëtare. Ndërkaq, duhet bërë dallimi midis aleancave dhe koalicioneve. Snyder (1990: 106) argumenton se aleancat formohen shpeshherë në kohë paqeje, ndryshe nga koalicionet të cilat në shumicë dërrmuese formësohen në kohë lufte.

Nga njëra anë, Shqipëria përgjatë dekadës së fundit ka shprehur qartë objektivat e ridimensionimit të saj gjeopolitik në rajonin e Ballkanit, duke rritur komponentët e fuqisë së saj jo vetëm ekonomike, por edhe demografike e kulturore, duke shfrytëzuar faktin e themelimit të një shteti të ri shqiptar në rajon, si Kosova, por edhe rritjen e rëndësisë së faktorit shqiptar

në Maqedoni. Ky objektivi strategjik i Shqipërisë ka ardhur pjesërisht për shkak të vakuimit gjeopolitik të perceptuar në rajon nga tërheqja relative e Greqisë, si një fuqi rajonale –për shkak të krizës greke dhe ri-orientimit të akteve kryesore të politikës së saj të jashtme– një prej shteteve që tradicionalisht kanë projektuar fuqinë e tyre në rajon; pjesërisht për shkak të anëtarësimit të vendit në NATO, duke e perceptuar organizatën si shumëfishuese fuqie (“*power multiplier*”); si dhe pjesërisht për shkak të një aleance strategjike me Shtetet e Bashkuara (Snyder, 2003: f. 73). Për të arritur këtë objektivi strategjik Shqipëria ka preferuar të shfaqet një aktor racional në vendimarrjen e politikës së jashtme, duke përzgjedhur një marrëdhënie preferenciale (të emërtuar konvencionalisht “Partneritet Strategjik”) me një shtet si Turqia. Ky raport është sendërtuar edhe nëpërmjet përdorimit të variablave historiko-kulturore, për të legjitimuar një qasje preferenciale të këtyre dy aktorëve shtetërorë. Në këtë mënyrë, ky argument përforcon qasjen (neo-)realiste, e cila përqendrohet tek shpërndarja e fuqisë në sistemin ndërkombëtar, e për pasojë edhe në nën-sistemet rajonale.

Nga ana tjetër, Turqia ka shfaqur qartazi prirjen për të forcuar bashkëpunimin me Shqipërinë, edhe pse ky bashkëpunim ka qenë i fortë sidomos përgjatë 14 viteve të fundit, pas viteve 1999-2000. Një ndër variablat më të rëndësishme që është ndërfutur në tablonë gjeopolitike të Ballkanit është roli dhe strategjia e Turqisë në raport me vendet e rajonit. Kjo strategji është ndërtuar në dy boshte kryesore, atë gjeoekonomik dhe atë kulturor-fetar. Politika e jashtme turke, siç është diktuar gjatë dy dekadave të fundit që kanë pasuar fundin e Luftës së Ftohtë, bazohet më së shumti tek të ashtuquajturat ‘*strategji islamike të fuqisë së butë*’, të cilat synojnë promovimin e interesave të politikës së jashtme të Turqisë nëpërmjet përdorimit të virtyteve me bazë islamike të bamirësisë si dhe më përgjithësisht, bazuar tek parimet etike islamike (Larrabee, 2000: 157-60). Kjo qasje është përshpejtuar që prej vitit 2007, kur Partia për Drejtësi dhe Zhvillim (PDSH), e kryesuar nga kryeministri aktual Rexhep Tajip Erdogan, në Turqi arriti të stabilizonte pushtetin brenda makinerisë tejet të komplikuar politiko-burokratike turke, duke fituar sërish zgjedhjet parlamentare, për të detyrë herë radhazi, si dhe duke zhvendosur nga pushteti rrjetet e shumta kemaliste, të cilat gëzonin tradicionalisht influencë të madhe politike dhe shtetërore. Sa i takon politikës së jashtme, PDSH i kushton vëmendje të madhe projektimit të interesave turke jashtë vendit, sidomos në rajonet e Ballkanit, Lindjes së Mesme dhe Afrikës, nëpërmjet përdorimit të organizatave joqeveritare të sponsorizuara nga shteti turk, fondacioneve bamirëse dhe organizatave fetare. Me pak fjalë ajo luan kartën

e Islamit sunit, por ndryshe nga Arabia Saudite, në një mënyrë shumë më të moderuar, kjo edhe për t'u pranuar më lehtë nga Perëndimi (i kuptuar në këtë rast si NATO dhe Bashkimi Evropian).. Kësisoj, mund të pohohet se diplomacia turke, e drejtuar nga administrata aktuale e kryeministrit Erdogan, po përpiqet të gjejë rrugë të reja për të zgjeruar mbështetjen diplomatike dhe influencën gjeopolitike për të cilën vendi mund të ketë nevojë për të përmbushur interesat e tij kombëtare, të përvijuara qartazi tashmë dhe në orientimin e politikës së jashtme (Tsardanidis & Huliaras, 2006: 465-83). Në rastin e Ballkanit, kjo organizatë ka pasur aktivitete të gjerë në Kosovë, Maqedoni dhe Shqipëri. Kjo tregon se Turqia e ka përdorur dimensionin fetar për të rritur influencën e saj gjeopolitike në rajon. Së pari, Turqia ka ofruar asistencë të vazhdueshme në fushën ushtarake (trajnimin, përgatitjen, armatimin e ushtrisë shqiptare). Së dyti, Turqia ka kontribuar me investime të mëdha në sektorët jetikë të ekonomisë shqiptare, si në industrinë e rëndë, në atë tekstile, në sektorin e infrastrukturës, energjetikës apo në tregti (në vitin 2005 investimet turke llogariteshin në 150 milionë USD; në 2009 rreth 860 mln USD; ndërsa në 2013 mbi 1 mld USD (INSTAT, 2014). Sigurisht që këto janë investime apo aktivitete private, por në kushtet e integritetit ekonomik rajonal e global, ato duhen kuptuar si kontribut i mirëfilltë për stabilitetin dhe rritjen ekonomike të vendit tonë. Së treti, Turqia ka ofruar ndihmë të herëpashershme në sektorë si shëndetësia, apo arsimit. Së katërti, Turqia ka një potencial të jashtëzakonshëm financiar, si një prej shteteve që e ka goditur më pak kriza financiare globale, duke arritur të amortizojë goditjet e saj brenda një kohe shumë të shkurtër (Colombo, 2014).

Shqipëria gjithnjë ka ndjekur një linjë preferenciale sa u takon raporteve të saj me Turqinë. Ajo çka ka ndryshuar ndër vite ka qenë intensiteti i këtij raporti. Siç mund të vërehet nga të dhënat e mësipërme ekonomike ato kanë pësuar rritje të jashtëzakonshme gjatë dekadës së fundit. Kjo përkon sigurisht me dy shina nëpër të cilat ka lëvizur politika jonë e jashtme, detyrimisht, duke pasur parasysh zhvillimet rajonale dhe globale: së pari me rënien e ndikimit ekonomik dhe gjeopolitik grek në rajon, shoqëruar me forcimin e rolit gjeopolitik të shqiptarëve; së dyti, me rritjen e fuqisë së butë të Turqisë në rajonin e Ballkanit, duke shfrytëzuar rëndësinë e faktorëve si ekonomia, kultura, feja, etj. në krijimin, forcimin dhe konsolidimin e marrëdhënieve diplomatike me Shqipërinë dhe vendet e tjera të rajonit. Nga ana tjetër duhet theksuar se,

edhe pse marrëdhëniet ekonomike kanë lulëzuar, marrëdhëniet politike mes lidershit të Ankarasë dhe atij të Tiranës kishin pësuar ftohje të konsiderueshme përgjatë dy-tri viteve të fundit, aq sa nuk është shënuar asnjë vizitë e nivelit të lartë turk në Tiranë për një hark kohor disa vjeçar. Kjo duket se ka kaluar tashmë dhe se tani po sendërtohet jo vetëm marrëdhënie preferenciale, por një partneritet i mirëfilltë strategjik. Kjo është tejet e rëndësishme për një vend si Shqipëria, si nga pikëpamja e rëndësisë energjetike që ka Turqia në rrjetin rajonal të energjisë, por edhe nga pikëpamja e fuqisë ushtarake të Ankarasë, raportit të veçantë të saj me SHBA-të dhe aftësisë për të projektuar fuqi në nivele që pakkush fuqi rajonale i zotëron në ndonjë rajon tjetër të botës (Larrabee, 2000: 159) Në këtë kuptim, kjo është një ndër lëvizjet më të spikatura gjeopolitike të Shqipërisë gjatë viteve të fundit e cila ka shfaqur tashmë potencialin për të ndryshuar raportet e fuqisë në rajon gjatë dekadës pasardhëse.

Referencat

- Colombi, J. (2014, Mars), "Why the Worst is Still Ahead for Turkey's Bubble Economy", *Forbes Magazine*, www.forbes.com/sites/jessecolombo/2014/03/05/why-the-worst-is-still-ahead-for-turkeys-bubble-economy/ (10/05/2014)
- Fedder, E. (1968). The Concept of Alliance. *International Studies Quarterly*, Vol. 12, Nr. 1.
- Larrabee, S. (2000, Prill-Maj), "Turkey's New Geopolitics", në *Survival: Global Politics and Strategy*, Vëll. 52, Nr. 2.
- Oktem, K. (2010, Dhjetor). "New Islamic Actors after the Wahabbi Intermezzo: Turkey's Return to the Muslim Balkans", European Studies Institute, University of Oxford.
- Snyder, G. (1990). Alliance Theory: A Neorealist First Cut, në *Journal of International Affairs*, Vol. 44, Nr. 1.
- Thomas C. & Snyder, J. (2003). Progressive Research on Degenerate Alliances. në John A. Vasquez and Colin Elman, *Realism and the Balancing of Power*, New Jersey: Upper Saddle River.
- Tsardanidis C. & Huliaras, A. (2006, Nëntor). "(Mis) understanding the Balkans: Greek Geopolitical Codes of the Post-Communist Era", në *Geopolitics*, Vëll. 11, Nr. 3, ff. 465-83.
- Walt, S. (1987). *The Origins of Alliances*. Ithaca, NY: Cornell University Press.
- Wolfer, A. (1968). *Alliances*. Sills, D. (ed.). *International Encyclopedia of the Social Sciences*, New York: Macmillan.

WAR AGAINST ORGANIZED CRIME AS ONE OF THE FUNDAMENTAL CONDITIONS FOR THE INTEGRATION IN THE EUROPEAN UNION. ALBANIAN CASE

Vilma SPAHIU

Prof. Dr. Përparim FUGA

ABSTRACT

The Integration of Albania in the European Union Structures remains one of the most important challenges of the Albanian government, since the post-communist period. To become a member of these structures with full rights, the Albanian government must fulfil some conditions and criteria. During these years many efforts have been made in order to accomplish the defined criteria by European Union, which relates to: 1- Strengthening the Rule of Law; 2- Economical Development; 3- Regional Cooperation, (Justice, Freedom, and Security). Nonetheless, despite the fact of the achievements and improvements in several areas, there is still much work to be done by Albanian politics. The main purpose of this paper relates to the analysis of the war against organized crime, as one of the fundamental conditions for the European Integration. The collaboration in the war against the phenomena of Organized Crime, Terrorism, Money Laundering and Illegal Drugs (Narcotic Substances), constitutes the Second Pillar of the European Union structures, which is directly related to security. The war against organized crime has been chosen as the most important focus because the defined criteria in this matter, regardless the efforts to improve the situation, have not yet given the desired results. Furthermore, it is important to emphasize the fact that lately the representatives of European Union increasingly are underlying in their statements that Albanian governments must document reliable data, regarding the war against organized crime, and they must document sustainability in this direction and give concrete results, because still in the security sector the proper objectives have not been reached. The real issue is not related with the missing of a national strategy in the war against the organized crime, but with the effective implementation and application of this strategy.

Keywords: *Organized Crime, Security, European Integration*

Hyrje

Bota në të cilën jetojmë sot përballet me shumë sfida, që kërkojnë një angazhim maksimal nga ana e të gjithë shteteve, në mënyrë që ata të përmbushin objektivin e tyre themelor, sigurinë dhe mirëqënien e qytetarëve. Kërcënimet apo sfidat me të cilat ne përballemi sot, lidhen me çështjet mjedisore, përhapjen e armëve të shkatërrimit në masë, luftrat apo konfliktet etnike në vendet ne zhvillim, krimi i organizuar (me të gjithë format e përdorura të tij), terrorizmin etj.

Në optikën e Bashkimit Europian, zgjerimi përmes anëtarësimit të vendeve të tjera, nga njëra anë është parë si një mundësi e mirë për të rritur sigurinë e përbashkët dhe përbalhimin e këtyre sfidave apo kërcënimeve, por nga ana tjetër, pranimi dhe integrimi i këtyre shteteve e sjell Bashkimin Europian më afër zonave problematike. Për këto arsye, Bashkimi Europian është shprehur vazhdimisht i gatshëm të ndihmojë shtetet që e aspirojnë integrimin, me synim forcimin e institucioneve të tyre, zhvillimin ekonomik dhe implementimin e strategjive për Mbrojtjen e Përbashkët Europiane në fushën e Sigurisë. Pavarësisht arritjeve dhe përmirësimeve në disa drejtime apo fusha të caktuara, mbetet akoma shumë punë për tu bërë nga politika dhe shoqëria shqiptare.

Lidhur me Sigurinë kombëtare ajo, mund të përkufizohet si *“aftësia për tu përballuar me agresionin e jashtëm dhe për ti rezistuar atij”* (Luciani, 1989: 5). *“Siguria dhe pasiguria përkufizohen në lidhje me kërcënimet si ato të brëndshme edhe ato të jashtëme, të cilat janë të afta të dobësojnë strukturat shtetërore (si ato territoriale ashtu edhe ato institucionale) dhe regjimet qeveritare”* (Ayoob, 1995: 9).

Një nga kërcënimet e saj lidhet me atë që njihet si një nga fenomenet apo dukuritë më të përhapura në ditët e sotme krimi i organizuar. Sipas Këshillit të Europës me krim të organizuar kuptohet *“Veprimtari të fshehta të bëra nga grupe të organizuara tre ose më shumë personash, për një kohë të gjatë me synimin e kryerjes së krimeve të rënda, nëpërmjet veprimit të përbashkët dhe duke përdorur frikësimin, dhunën, korrupsionin ose mjete të tjera për të siguruar në mënyrë të drejtëpërdrejtë ose të tërthortë një përfitim financiar ose të një lloji tjetër”* (Concil of Europe: 6).

Punimi adreson dy çështje themelore, e para lidhet me nivelin e rëndësisë së bashkëpunimit rajonal dhe e dyta lidhet me identifikimin e elementëve dhe faktorëve, të cilët pengojnë arritjen e rezultateve konkrete në luftën kundër krimit të organizuar. Në mënyrë të përsëritur nga drejtuesit e lartë dhe forume të BE është theksuar se *“Shqipëria rrezikon seriozisht anëtarësimin në strukturat e Bashkimit Europian, jo prej mungesës së*

një strategjie të plotë kombëtare në luftën kundër krimin të organizuar, por prej mungesës së zbatueshmërisë dhe aplikueshmërisë efektive të kësaj strategjie”.

Në aspektin teorik punimi është mbështetur në Shkollën e Kopenhagenit, procesi i sigurizimit. Që të arrihet procesi i sigurizimit, nevojiten dy etapa të rëndësishme. Etapa e parë, lidhet me identifikimin e çështjes si kërcënim ekzistencial, ndërsa etapa e dytë, lidhet me përdorimin e një ligjërimi nga ana e elitës politike, më synimin e bindjes së audiencës për marrjen e masave të menjëhershme. Në rastin tonë konkret të marrë në shqyrtim, lufta kundër krimin të organizuar nuk po shikohet më vetëm si një problem dhe prioritet i elitës shiptare për arritjen e objektivave që lidhen qoftë me anëtarësimin e Shqipërisë në Bashkimin Europian, qoftë me rritjen e nivelit të sigurisë kombëtare si një detyrim themelor i shtetit përkundrejt qytetarëve të tij. Lufta kundër krimin të organizuar po kthehet në një problem të rëndësishëm dhe madhor edhe për shoqërinë shqiptare. Gjithnjë e më tepër, po vihet re një ndërgjegjësim i shoqërisë shqiptare për rritjen e nivelit të lartë të pasigurisë së tyre, qoftë ajo individuale, por edhe komunitare, e cila vjen si pasojë e veprimtarive të ndryshme kriminale. E megjithëse, ndonëse nuk mund të flasim ende për një ndërgjegjësim në një shkallë të gjërë të shoqërisë sonë mbi krijimin e kësaj klime, vlen të theksohet fakti që ka një presion në rritje ndaj qeverisë, krahasuar me vitet e shkuara.

Siguria në vendet e Ballkanit Perëndimor

Vendet e Ballkanit Perëndimor, janë parë nga vendet anëtare të Bashkimit Europian si vende me shumë problematika që lidhen me dobësitë institucionale, ekonomitë e brishta, paaftësitë për të kontrolluar kufijtë e tyre nga depërtime e veprimtarive kriminale, si dhe nga mosfunksionimi i demokracisë. Këto vende, për shkak të dobësive që paraqesin, bëhen pre e veprimtarive të ndryshme kriminale. Përsa i përket Kontinentit Europian, mund të themi, që ai ndër vite ka njohur një rritje të krimin të organizuar, sidomos pas viteve 90-të. Pas viteve 90-të, vendet e shumta ish-komuniste u përballen me kriminalitetin në një shkallë të gjerë, u përballën me grupe kriminale, të cilat kryenin aktivitete të tilla si, trafikimi i lëndëve narkotike, trafikimi i qënieve njerëzore (për shfrytëzim seksual, emigrimi ilegal, trafikimi i armëve etj, duke i kthyer ato në furnizuesit kryesor të këtyre trafikëve për vendet e Europës Perëndimore. Për pasojë është krijuar një pasiguri e madhe e brëndshme për vetë këto vende në tranzicion, por edhe një pasiguri dhe problematikë e madhe për sigurinë e vendeve të Bashkimit Europian.

Bashkëpunimi rajonal, në çështje të cilat lidhen me

sigurimin e kufijve dhe menaxhimin e tyre, është parë si domosdoshmëri, si kusht paraprak edhe si mjet për integrimin e këtyre shteteve në Bashkimin Europian, për më tepër pasi edhe vetë themelet e Bashkimit Europian janë ndërtuar mbi nocionin e bashkëpunimit. Gjithësesi përgjegjësia kryesore bie mbi vetë shtetet e rajonit, përgjegjësia dhe detyra e Bashkimit Europian lidhet vetëm me këshillat, asistencën dhe ndihmën e saj për të vënë në dispozicion të këtyre shteteve, modelin europian të Mbrojtjes dhe Menaxhimit të Kufijve.

Shqipëria në Luftën kundër Krimit të Organizuar

Lufta kundër krimit të organizuar, përbën një nga prioritetet kryesore në axhendën e sigurisë së shtetit shqiptar. Shqipëria sot, përballet me kërcënime të brëndshme dhe të jashtme. Në aspektin e brëndshëm, Shqipëria përballet me kërcënime të cilat lidhen me krimin e organizuar, trafiket e jashtëligjshme (drogë, armë, njerëz), fatkeqësitë natyrore, terrorizëm. Ndërsa në aspektin e jashtëm, Shqipëria përballet me kërcënime të cilat lidhen me krimin dhe terrorizmin transnacional, përhapjen e armëve të shkatërrimit në masë, konfliktet rajonale etj. Megjithatë, duhet theksuar fakti që të gjitha këto kërcënime në i ndajmë me partnerët tanë të ngushtë Bashkimin Europian, Shtetet e Bashkuara të Amerikës, me fqinjët tanë, si dhe me vendet demokratike me të cilët ne ndajmë të njëjtat vlera.

Një retrospektivë për të kuptuar mënyrën se si kanë operuar qeveritë shqiptare për të luftuar krimin e organizuar dhe për të mbrojtur e rritur sigurinë e tyre. Për të parandaluar veprimtaritë kriminale, i është dhënë një rëndësi e madhe bashkëpunimit rajonal, sepse ky bashkëpunim është parë si domosdoshmëri për të mbrojtur dhe rritur sigurinë. Drejtimet e bashkëpunimit rajonal kanë qënë dy: 1. Bashkëpunim dypalësh; 2. Bashkëpunim shumëpalësh.

Deri më sot, dokumenti bazë në luftën kundër Krimit është “Strategjia Ndërsektorale në Luftën kundër Krimit të Organizuar, Trafikeve dhe Terrorizmit e miratuar nga Këshilli i Ministrave të Republikës së Shqipërisë në Gusht të 2008. Vlen të theksohet se objektivat e përcaktuara dhe angazhimet e ndërmarra, janë në një linjë me detyrimet që rrjedhin nga Marrëveshja e Stabilizim Asocimit. Në këtë strategji, vihet re një ndarje e detyrave dhe e përgjegjësisë që ndërmarrin të gjitha institucionet, në funksion të arritjes së rezultateve pozitive në luftën kundër veprimtarive kriminale. (Strategjia Ndërsektorale e Luftës kundër Krimit të Organizuar, Trafikeve dhe Terrorizmit, 2008: 12-13)

Megjithatë pavarësisht ndarjes së përgjegjësisë dhe përcaktimit të detyrave kryesore, ende nuk është arritur niveli i duhur i bashkëpunimit dhe koordinimit midis institucioneve përkatëse të ngarkuara në luftën kundër veprimtarive kriminale. Po ashtu përse i përket bazës ligjore, mund të shihet se ekziston një bazë e fortë ligjore në luftën kundër krimit të organizuar, por problematikë madhore mbetet fakti i mos zbatueshmërisë së ligjit, i cili ka ndikuar në mënyrë të drejtëpërdrejtë në krijimin e një klime të madhe mosbesimi të qytetarëve ndaj shtetit dhe institucioneve të tij. Për të kuptuar faktin, se përse përfaqësues të shumtë të Bashkimit Europian, në deklaratat e tyre flasin për mos tolerim dhe për të dhëna konkrete, të besueshme dhe të qëndrueshme në luftën kundër krimit të organizuar nga qeveria shqiptare në këto momente, duhet të kuptojmë objektivat, të cilat janë arritur dhe objektivat të cilat nuk janë arritur nga kjo Strategji Ndërsektorale. Një Strategji parashikon objektiva afatshkurtra, afatmesme dhe afatgjata. Nga analizimi i kësaj strategjie, vihet re që janë arritur disa nga objektivat afatshkurtra dhe afatmesme, por nuk janë arritur objektivat afatgjatë. Objektivi strategjik afatgjatë i kësaj strategjie është, “*ndërtimi i një shoqërie pa kërcënime nga krimi i organizuar, në paqe dhe në përmirësim të vazhdueshëm të cilësisë së jetës së qytetarëve, duke dhënë në këtë mënyrë imazhin e një vendi të qetë e me standarte të larta të sigurisë*” (Strategjia Ndërsektorale e Luftës kundër Krimit të Organizuar, Trafikeve dhe Terrorizmit, 2008: 22). Prashikohej se në fund të vitit 2013, Shqipëria do të ishte një vend, i cili jo vetëm që do të mund të kishte identifikuar grupet kriminale, por do ti kishte shkatërruar këto grupe, ku operimi i veprimtarive kriminale do të ishte minimizuar dhe ato nuk do të përbënin një shqetësim për komunitetin, ndërsa niveli i sigurisë, zbatueshmëria e ligjit, respektimi i të Drejtave të Njeriut do të ishte i lartë. Mos arritja e këtij objektivi afatgjatë, që në njëfarë mënyrë përbën dhe shtyllën kryesore të Strategjisë së në pikëpyetje anëtarësimin me të drejta të plota pranë strukturave europiane.

Përfundime/ Rekomandime

Lufta kundër Krimit të Organizuar, përbën sot një nga kushtet themelore për Integrimin e Shqipërisë në Bashkimin Europian. Problematika në rastin shqiptar, lidhet jo me mungesën e një strategjie konkrete për Luftën kundër Krimit të Organizuar, por me pasqyrimin e rezultateve konkrete, dokumentimin e të dhënave të besueshme dhe të qëndrueshme në këtë drejtim. Faktorët të cilët kanë penguar arritjen e rezultateve konkrete në sektorin e sigurisë, nuk lidhen as më mungesën e një baze të fortë ligjore, as

me mos përcaktimin e objektivave dhe përgjegjësi të secilit institucion përgjegjës, por ato lidhen me mos realizimin e objektivave, në radhë të parë të institucioneve apo organeve të ngarkuara për këtë proces, e për të vazhduar më tej me një nivel të ulët të bashkëpunimit dhe koordinimit ndërinstitutional. Ndonëse strategjia ekziston, që ajo të bëhet e realizueshme dhe të përmbushë qëllimet apo synimet e saj, duhen institucionet të forta, funksionimi i shtetit ligjor, zhvillimi i qëndrueshëm ekonomik dhe kjo mund të arrihet vetëm nëpërmjet një qeverisje të mirë dhe vullneti të përbashkët politik.

Në këtë kushtet e sotme bëhet i domosdoshëm, jo vetëm angazhimi maksimal i të gjithë institucioneve shtetërore, por bëhet shumë i domosdoshëm edhe ndërgjegjësimi i plotë i shoqërisë shqiptare. Për të luftuar nivelin e lartë të korrupsionit dhe kriminalitetit në Shqipëri duhet të impenjohet e gjithë shoqëria, sepse ndodhemi përpara një momenti kritik, i cili lidhet jo vetëm më rrezikimin e Integritimit tonë pranë strukturave europiane, por edhe me rrezikun ekzistencial të brëndshëm të shtetit shqiptar, pasi vihet në pikëpyetje siguria dhe mirëqënia e qytetarëve të tij. Për ta ulur këtë nivel të lartë pasigurie nevojitet, vendosmëri dhe vullnet i përbashkët politik, presion

shoqëror, shpejtësi reformash nga njëri të cilët nuk kanë vetëm dëshirën e madhe, por vendosmërinë dhe motivimin e duhur për të mos u ndalur nga asgjë, me qëllimin e vetëm implementimin e reformave dhe krijimin e një niveli të lartë sigurie.

Referencat

- Ayoob, Muhammed. (1995). *The third world Security Predicament*. Boulder: Lynne Rienner.
- Bashkurti, Lisen. (2008). *Krizat Ndërkombëtare*. Mirgeeralb. Tiranë.
- Bashkëpunimi Rajonal për Zhvillimin dhe Integrimin European. (2007). *Me mbështetjen e fondacionit Soros, East Program- Partnership Beyond Borders*. AIIS. Beograd, Podgoricë, Prishtinë Sarajevë, Shkup, Tiranë, Zagrep.
- Poda, Zamir. *Krimi i organizuar transnacional*, Morava, Tiranë.
- Strategjia Ndërsektoriale e Luftës kundër Krimin të Organizuar, Trafikeve dhe Terrorizmit (Gusht 2008). www.google.com/search?q=strategjia+ndersektoriale+e+luftes+kunder+krimit+te+organizuar&rlz=1C1CHMO_enAL483AL483&oq=strategjia+ndersektoria&aqs=chrome.0.69i59j69i57j0l4.74 (Parë më 10 Prill 2014).

QEVERISJA DHE INSTITUCIONET E SIGURISË NË REPUBLIKËN E SHQIPËRISË NË PERIUDHËN 1991-2014

Bajram IBRAJ

Arsimi-Shkolla e Lartë e Ministrisë së Brendshme, Profili Polici (1987) si dhe Fakultetin Juridik-UT (1995). Doktorant në UET, Profili, Shkenca Politike e Marrëdhënie Ndërkombëtare (2013). Grada policore e rolit madhor Drejtues- ekuivalente “Gjeneral-Major” . Drejtor i Sigurisë Fizike, Intesa Sanpaolo Bank Albania, 2008. Këshilltar i Kryeministrit të RSh për Sigurimin Kombëtar dhe Drejtor i DSIK 2000-2002. Drejtor i Përgjithshëm i Policisë së Shtetit 2002-2007

ABSTRACT

The study of new democratic states remains one of the most important fields of political, juridical, institutional and economical sciences. Also, it is important even for aspects of politics, security and international cooperation

More specifically, in circumstances of a new democratic state such as Albania, the institutions, generally speaking, have been fragile. Security institutions play a valuable role in establishing and functioning of a democratic state. The security sector in Albania has faced a considerable volume of work through well- functioning of other institutions and even during the long lasting years of the transition period, which had left a lot to be desired as far as their functioning is concerned. This has brought the need for assistance by our partners and for an entire reform, which covers all democratic institutions regarding their governing functions. The relevant international factor has provided a valuable contribution to our country. Last years, Albania progressed toward NATO and currently is on its way to become a candidate country for accession into EU. The governing, as an important condition for well – functioning of security sector, has its impact in this respect. This study work aims to elaborate the main responsibilities of the Security Institutions of the Republic of Albania based on the achievements and failures during the transition period, as well as the necessity for further future reforms in order to make institutions able to carry out duties more efficiently and fulfill the expectations.

Keywords: *NATO, BE, Governance, Institutions, National Security*

Hyrje

Punimi që po ju paraqes përbën një nga elementët themelorë të ndërtimit të shtetit demokratik. Ai ka të bëjë me një nga shtyllat kryesore të garantimit të sovranitetit shtetëror, kontributit Rajonal dhe integritit të Shqipërisë në NATO dhe në Bashkimin Evropian.

Qeverisja në vendet demokratike, është një qeverisje e projektuar në bazë të rregullave e jo të njerëzve. Kushti kryesor për ekzistencën e formës së qeverisjes së një shteti është parimi i ndarjes së pushteteve, i cili duhet të shoqërohet edhe me garantimin e lirive dhe të drejtave të individit. Ndryshe nga sa thekson teoria e ndarjes së pushteteve, nevojitet që kjo ndarje midis pushteteve të jetë reale dhe e balancuar. Nevojitet të sigurohet parimi i pluralizmit politik, parimi i shtetit ligjor, parimi i barazisë së njerëzve në ligj e para ligjit. Në këtë kuadër, Shqipëria nevojitet të tregojë vullnet të fortë dhe përgjegjshmëri të lartë ndaj qytetarëve të saj, por jo vetëm, që është një shtet që gërsheton të dy elementët, ligjin dhe forcën, pra Rechtsstaat-it (shtet kushtetues) dhe Machstaat-it (shtetit të forcës).

Ndërsa, parë në nivelin ndërkombëtar, pra në marrëdhëniet ndërkombëtare pesë vlerat bazë shoqërore të jetës njerëzore që presim ti përkrahë shteti janë: sigurimi, liria, rendi, drejtësia, dhe mirëqenia. Pra, shteti duhet ti sigurojë këto vlera bazë. Sigurimi është guri i themelit dhe mbi të gjitha sigurimi - *overall safety (B.I)* dhe nëse ai vendoset e sigurohet mirë, siguron në masë të konsiderueshme të gjithë vlerat e tjera shoqërore. Liria është shumë e rëndësishme, por pa arritur Siguri, nuk mund të ketë liri. Rendi është pjesë e rëndësishme e institucioneve të sigurisë dhe qytetarëve por jo vetëm. Drejtësia është përgjegjësi e shtetit dhe e sistemit të drejtësisë shqiptare. Ndërsa, mirëqenia sociale është e lidhur me sigurimin, por edhe me vlerat e tjera që nevojitet të arrihen për qytetarët. Në aspektin e qeverisjes së mirë arritja më e madhe nevojitet të jenë pushtetet dhe institucionet e pavarura, hartimi i një politike të drejtë dhe të arsyeshme për zhvillimin e sektorit të sigurisë kombëtare dhe zbatimi e monitorimi i saj nga të gjithë aktorët.

Konkluzione

Punimi i mësipërm arrin në një sërë konkluzionesh që kanë të bëjnë me temën e trajtuar. Ky punim është përpjekur të hulumtojë Qeverisjen dhe sektorin e Sigurisë në Republikën e Shqipërisë, fokusuar në funksionimin e Këshillit të Sigurisë Kombëtare, përmes shqyrtimit të detyrave më kryesore të tyre. Shqipëria

ka kaluar nga një vend *konsumator sigurie*, në një vend *prodhues sigurie* në rajon dhe më gjerë duke u pranuar, kryesisht për këtë arsye vend anëtar të NATO-s.

Në këtë proces të vështirë, vendi është dashur që të linte pas trashëgiminë e vetëzolimimit, të transformonte tërësisht sektorin e sigurisë në përshtatje me ndryshimin e sistemit të brendshëm dhe rrethanat ndërkombëtare pas përfundimit të Luftës së Ftohtë si dhe detyrimet që rridhnin nga ambicia për t'u bërë anëtar i NATO-s.

Transformimi i sektorit të sigurisë kushtëzohet në mënyrë të ndjeshme nga stabiliteti politik, shteti i së drejtës, liritë dhe të drejtat e njeriut, zhvillimi i ekonomisë së tregut të lirë dhe të hapur, ndërtimi i institucioneve me parimin "check and balance", me qëllim që të rikonsiderohet tërësisht përmbajtja, vendi dhe roli i institucioneve të sigurisë në një shtet e shoqëri demokratike.

Në këtë reformë të thellë, kryesore kanë qenë kriteret e domosdoshme për t'u plotësuar nga procesi i aderimit në NATO. Në këtë proces, sektori i sigurisë kombëtare ka qenë në qendër të vëmendjes. Ndërtimi i institucioneve të sigurisë, bazuar në parime e ligje të standardeve të NATO-s, kontrolli civil dhe demokratik mbi sistemin e sigurisë si dhe kontributi Rajonal e ndërkombëtar për vlera të shtuara sigurie.

Mbas një tranzicioni të gjatë e të vështirë, i lidhur e kushtëzuar nga tërë faktorët e brendshëm, rajonal e ndërkombëtar, vendi ynë arriti që të ndërtonte një sektor sigurie, të aftë për të prodhuar siguri e stabilitet brenda vendit, paqe e stabilitet Rajonal si dhe kontribut ndërkombëtar për sigurinë globale. Të marra së bashku, këto faktorë përgatitën plotësisht kushtet që sollën pranimin e Shqipërisë në NATO. Ky moment shënon nivelin më të lartë të konsolidimit të institucioneve dhe të sektorit të sigurisë së vendit në përgjithësi. Procesi i reformimit vijon, pasi vetë NATO është organizatë politike dhe sigurie në zhvillim e adoptim të dinamikave ndërkombëtare të sigurisë.

Rekomandime

1. Institucioni kushtetues i Këshillit të Sigurisë Kombëtare, nevojitet të merret seriozisht. Për këtë nevojitet të rishikohet Kushtetuta e vendit dhe Këshilli i Sigurisë Kombëtare nga organ këshillimor e konsultativ i Presidentit të Republikës të bëhet organ vendimmarrës duke i adresuar struktura të tjera teknike profesionale për të drejtuar në të gjithë komponentët e tij reformat e sektorit të sigurisë dhe strategjitë kombëtare të sigurisë. Për forcimin e rolit të KSK, nevojitet që Presidenti të forcojë rolin dhe kompetencat e tij. Ai nuk duhet

të vazhdojë të zgjidhet me 71vota, (shumicë të thjeshtë) por të zgjidhet në mënyrë të drejtpërdrejtë nga populli ose minimalisht me shumicë të cilësuar. Kjo kërkon rregullim kushtetues. Në këtë mënyrë funksionalizohet në mënyrë të qëndrueshme roli i tij për të drejtuar edhe KSK, i cili nevojitet të bëhet vendimmarrës.

2. Një rekomandim tjetër, është hartimi dhe miratimi i një ligji organik të veçantë për Sigurinë Kombëtare. Kjo do të bënte të mundur jo vetëm parashikimin e duhur të detyrimeve konkrete në këtë fushë, por edhe do të zgjidhte çështjet e pazgjidhura dhe të debatuar deri më sot.
3. Një tjetër rekomandim që buron nga analiza e mësipërme është nevoja e krijimit të Byrosë së Shërbimeve Informativ për kontrollin dhe mbikëqyrjen e këtyre shërbimeve.
4. Së fundi, dy institucionet e rëndësishme, Presidenti i Republikës dhe Kryeministri i vendit në bashkëpunimin e tyre për çështje të Sigurisë Kombëtare nevojitet të marrin si shembull model- rregullimet e "Berlin Plus"-it. Kjo praktikë nënkupton së pari takime pune të rregullta: Dy titullarët dhe institucionet e drejtuara prej tyre lypet të punojnë së bashku në veprimtarinë e përditshme. Ushtrimi i kompetencave kushtetuese nga Presidenti dhe Kryeministri nevojitet të kryhen në koordinim e bashkëpunim të ngushtë njëri me tjetrin. Propozimet dhe emërimet e titullarëve të institucioneve të sigurisë, por jo vetëm, kërkohet të bëhen sipas modelit të rregullimeve të "Berlin Plus"-it. Ndërkohë Politika Shqiptare, lidhur me çështjet e sigurisë kombëtare nevojitet të kenë një vullnet të përbashkët, pasi kjo lidhet me sistemin e sigurisë së vendit në tërësi dhe detyrimet që rrjedhin nga anëtarësimi në NATO.

Referenca

- Francis Fukuyama - "Ndërtimi i Shtetit-Qeverisja dhe Rendi i Ri Botëror në Shekullin e Njëzetë e Një", AIIS, Tiranë, 2010
- Lekë Sokoli - "Metodat e kërkimit shkencor", IS, Tiranë, 2011
- Arben Puto - "E Drejta Ndërkombëtare Publike", Dudaj, Tiranë, 2008
- Zejnullah Gruda - "E Drejta Ndërkombëtare Publike, UI, Prishtinë, 2007
- Kushtetuta e R.Sh. 1998, (Fletorja Zyrtare: Viti 1998,

- Nr. 28, 07.12.1998), amendimet në vitin 2008
- Robert Jackson & Georg Sorensen, Hyrje në Marrëdhëniet Ndërkombëtare, Teoritë dhe Qasjet, Tiranë 2013
- H. Kissinger "Diplomacia" Leart, Tiranë 1999
- R. Meidani "Disa mendime mbi rishikimin e dokumentit të strategjisë", 21 shtator 2007, Instituti për Demokraci dhe Ndërmjetësim (IDN)
- R. Meidani, Probleme të sigurisë njerëzore në Ballkanin Perëndimor, Rev. "Çështje të sigurisë", IDN, Nr. 2, 2006
- A. Moisiu "Midis Nanos & Berishës", Vëllimi III, Toena, Tiranë 2009
- Agustin Gjinaj & Fejzi Lila, "Lidershipi Shqiptar përmes Historisë së Ushtrisë, Geer Tiranë 2012
- Ligji Nr. 7528 datë 11.12.1991 "Për funksionimin e Këshillit të Mbrojtjes dhe të Komandantit të Përgjithshëm të Forcave të Armatosura të R.Sh" Vendimi Nr. 16, datë 25.5.1995 Për "Miratimin e Dokumentit "Politika e Sigurimit dhe Politika e Mbrojtjes e R.Sh", botuar nga Shtëpia Botuese e Ushtrisë Tiranë, 1995 (Biblioteka e Akademisë së Mbrojtjes Nr. 139.53, Biblioteka e Akademisë Ushtarake Nr. 1 Tiranë, NR. INV. 17845)
- Strategjia e Sigurisë Kombëtare e R.Sh, miratuar me ligjin Nr. 9322, datë 25.11.2004 Tiranë, 2005
- Ligji Nr. 8671 datë 26.10.2000 "Mbi Pushtetet dhe Autoritetet e Komandimit dhe të Drejtimit Strategjik"
- VKM Nr. 584, datë 28.8.2003 "Për Miratimin e Rregullores së Këshillit të Ministrave", Kreu V Ligji Nr. 9000, datë 30.01.2003 "Për organizimin dhe funksionimin e Këshillit të Ministrave të R.Sh." neni 2 (Fletore Zyrtare Nr. 76, viti 2003)
- Revista Çështje të Reformave në Sektorin e Sigurisë në Shqipëri, Përmbledhje dokumentesh politikë, hartuar nga ekspertët e Rrjetit të Monitorimit të Sigurisë, Volumi I, 2009 botuar nga Instituti për Demokraci dhe Ndërmjetësim
- David Law, "Praktikat më të mira në fushën e strategjisë së sigurisë kombëtare", Instituti për Demokraci e Ndërmjetësim, Tiranë, 2007
- Armand Maho, "Berisha: Një departament pranë qeverisë për të koordinuar agjencitë e sigurisë", Gazeta "Tema", 5 qershor 2008
- Kalevi J. Holsti "Shteti, lufta dhe gjendja e luftës" Tiranë 2008
- Progres Raporti 2013 për Shqipërinë Kap. 24
- Ligji Nr. 8757, datë 11.2.1999 "Për Informacionin e Klasifikuar "Sekret Shtetëror"
- Ligji Nr. 8572, datë 27.01.2000 "Për miratimin e Dokumentit të Strategjisë së Sigurimit të R.Sh"
- Ligji Nr. 8571, datë 27.01.2000, "Për miratimin e Dokumentit të Politikës së Mbrojtjes së R.Sh"
- Ligji Nr. 8391, datë 28.10.1998, "Për Shërbimin Informativ Kombëtar"
- Ligji Nr. 8553, datë 25.11.1999, "Për Policinë e Shtetit"; Ligji Nr. 9749, datë 04.06.2007, "Për Policinë e Shtetit"
- Ligji Nr. 9074, datë 29.05.2003 "Për Shërbimin Informativ të Ushtrisë"

Ligji Nr. 10002, datë 06.10.2008 “Për Shërbimin e Kontrollit të Brendshëm në Ministrinë e Brendshme”

Ligji Nr. 9397, datë 12.05.2005 “Për Shërbimin e Kontrollit të Brendshëm në sistemin e burgjeve”

VKM Nr. 400, datë 22.04.2009 “Për përcaktimin e detyrave dhe të funksioneve të Drejtorisë së Hetimit Tatimor”

Urdhër i Kryeministrit Ilir Meta Nr. 32, datë 16.3.2001 “Për krijimin e Komitetit Ndërministror të Integritimit në NATO”

Burime nga interneti

<http://gazeta-shqip.com/lajme/2014/03/09/moisiu-u-befasova-nga-veprimi-kreut-te-shish-situata-shume-serioze/>

<http://www.forumishqiptar.com/threads/93102-Shp%C3%ABrthen-TopiG%C3%ABrdeci-Presidenti-kritikon-ashp%C3%ABr-institucionet>

<http://www.abcnews.al/lajme/politike/1/494>

<http://www.ama-news.al/2013/10/ke-publikon-progres-raportin-2013-rekomandon-Shqiperise-ti-jepet-statusi/>

KULTURA POLITIKE DHE PROCESI I DEMOKRATIZIMIT: NJË VËSHTRIM MBI RASTIN E SHQIPËRISË

Gerti SQAPI

Është Diplomuar në Universiteti Europian i Tiranës, MSc në Teoritë Politike. Asistent/Pedagog në Universitetin Europian të Tiranës, në fakultetin e Shkencave Sociale dhe të Edukimit. E-mail: gerti.sqapi@gmail.com.

ABSTRACT

The concept of political culture has been and remains a significant explanatory factor that impedes or facilitates their countries in the field of different approaches and conceptual frameworks of the democratization process. Various authors have tried to explain the various difficulties that countries face in their path towards the consolidation of democracy through specific cultural factors that characterize them. The theoretical framework which is going to be used in this paper, will be based primarily on culturalist approaches, on what constitutes a democratic political culture, and its relation to the process of democratization of countries. In this paper, it will be argued that lack of a democratic political culture defined as such in Albania, has not affected the consolidation of democracy and its institutions, as well as the length of a difficult transition process.

Key words: *Political Culture, democratic transformation, parokial, political system, democratization.*

Hyrje

Përgjatë këtyre 23 viteve të fundit, Shqipëria ka kaluar përmes një procesi të gjatë dhe të vështirë tranzicioni drejt demokracisë. Autorë të ndryshëm, duke u nisur dhe nga pikëpamje apo qasje teorike të ndryshme në analizën e tyre, janë përpjekur ta shpjegojnë këtë proces të gjatë dhe të vështirë tranzicioni drejt kalimit në demokraci nëpërmjet faktorëve apo shkaqeve të ndryshme që e kanë ndikuar atë. Dhe disa nga arsyet që janë përmendur më shpesh në shpjegimin e faktit se, sistemi aktual politik i Shqipërisë mbetet ende larg modeleve të demokracisë që ekzistojnë në vendet e Europës Perëndimore, janë edhe faktorët kulturorë. Pra, nisur nga një qasje kulturaliste do të argumentojmë se, mungesa e një kulture politike demokratike të përcaktuar si të tillë tek shqiptarët ka ndikuar në mos konsolidimin e demokracisë dhe të institucioneve të saj në Shqipëri, si dhe në tejzgjatjen e një procesi tranzicioni të vështirë. Ky punim do të bazohet kryesisht mbi të dhënat e marra nga një studim i kryer mbi kulturën politike shqiptare në vitin 2010, si dhe mbi një analizë të mjedisit politik dhe mjedisit kulturor shqiptar të cilat do të përbëjnë edhe sfondin e këtij studimi.

Koncepti i kulturës politike

Gabriel Almond dhe Sidney Verba, në studimin e tyre të famshëm mbi sjelljet politike dhe demokracinë në pesë vende, kulturën politike e përcaktojnë si *“tendenca specifike e orientimit drejt objekteve politike e anëtarëve të një kombi”* (Almond & Verba, 1989: 13). Qëllimi i tyre është ta trajtojnë kulturën politike si një faktor më vete, të pavarur, që ndërvepron dhe përcakton edhe faktorët e tjerë të demokratizimit. Orientimi për të cilin ato flasin i referohet *aspekteve të përbrendësuarra të objekteve dhe marrëdhënieve*, dhe përfshin tre aspekte: 1. “orientimin konjitiv”, që është njohuria dhe besimi mbi sistemin politik, mbi rolin që ka ai dhe detyrat që i përkasin atij, mbi input-et dhe output-et e tij (mënyra se si ndërmerren dhe zbatohen politikat); 2. “orientimin emocional”, ose ndjenjat mbi sistemin politik, rolet e tij, mbi personelin dhe performancën e tij, dhe 3. “orientimin vlerësues”, gjykimet dhe opinionet mbi objektet politike që përfshijnë një kombinim të standardeve të vlerave së bashku me informacionin dhe ndjenjat. (Almond & Verba, 1989: 14). Të gjithë këto elementë formësojnë një shumësi të përgjithshme që mund të shpjegohet nga eksperiencia specifike historike e një kombi apo grupi.

Në përgjithësi mund të thuhet se, synimi i studimit

të këtyre autorëve “kulturalistë” është të adresojnë vëmendjen dhe të nxjerrin në pah rëndësinë që kanë këto qëndrime, norma dhe vlera subjektive, të elitave dhe popullsisë në tërësi, për stabilizimin e regjimeve demokratike në një vend. Po kështu, qëllimi i këtyre qasjeve kulturaliste është edhe të përkufizojnë atë çfarë përbën një kulturë demokratike dhe ato që nuk janë të tilla, në mënyrë që të zhvendoset drejt këtij modeli edhe kultura politike e një vendi në tranzicion. Kështu, në kategorizimin apo tipologjinë e ndarjes së kulturave politike që Almond dhe Verba bëjnë në studimin e tyre, kulturën politike shqiptare ne mund ta klasifikojmë si të nënshtruar ose të tipit *parokial* (Brown & Grey, 1977: 1). Në tipin parokial të kulturës politike, sipas Almond dhe Verba, përgjithësisht hyjnë ato vende, individët e të cilëve kanë njohuri të pakta ose aspak mbi mënyrën se si funksionon sistemi politik në përgjithësi; ku individët qëndrojnë të nënshtruar ndaj autoritetit; ku ata nuk e shohin veten si aktorë pjesëmarrës në strukturat dhe proceset ku ndërmerren dhe zbatohen politikat (input and output process); ku individë qëndron i privuar dhe përjashtuar nga ndyshimet e inicuar nga sistemi politik (Almond & Verba, 1989: 14-17) etj.

Tipare të kulturës politike shqiptare

Përgjithësisht, këto tipare nënshtrimi, pasiviteti dhe zhgënjimi ndaj politikës, apo edhe ndaj sistemit politik në përgjithësi, ne i vërejmë tek shqiptarët përgjatë këtyre viteve të tranzicionit drejt një demokracie të konsoliduar. Kjo, sigurisht, ka pasur pasojat e veta dhe ka ndikuar negativisht edhe në distancimin e tyre të mëtejshëm nga forma të ndryshme pjesëmarrjeje, cka përbën edhe një tipar thelbësor të një kulture politike demokratike.

Kështu, në një studim të kryer mbi këtë rast mbi orientimet e lartpërmendura që përcaktojnë edhe tiparet e kulturës politike të shqiptarëve, vetëm 17.93% e të intervistuarve u përgjigjën se kishin njohuri për politikat publike; 20.69% e tyre kishte njohuri mbi anëtarët e Parlamentit, ndërsa vetëm 30.34% e tyre kishte njohuri për Kushtetutën e vendit (Bedini, 2010, 3). Përsa i përket konceptit që ata kishin mbi sistemin politik, 41.74% e qytetarëve shqiptarë të intervistuar e perceptojnë politikën vetëm si një mundësi për të përfutur para për aktorët që marrin pjesë në të, ndërsa vetëm 17.26% e tyre e shohin atë si arenën ku problemet e komunitetit marrin zgjidhje (Bedini, 2010, 3). Një tjetër pikë e rëndësishme për t'u vecuar këtu, dhe e konfirmuar edhe nga studimi në fjalë, është edhe shkalla e lartë e zhgënjimit të qytetarëve shqiptarë ndaj performancës së politikës në përgjithësi dhe asaj

së klasës politike. Kështu, 38.91% e të intervistuarve mendojnë se politikanët janë më shumë të përqëndruar në interesat e tyre personale; më shumë se 15% e tyre mendojnë se klasa politike në vend është shumë e përfshirë me të kaluarën komuniste, ndërsa 27.11% mendojnë se klasa politike në vend nuk ka aftësitë dhe vullnetin e duhur për ta drejtuar vendin drejt prosperitetit (Bedini, 2010, 4, 7).

Po kështu, një çështje tjetër e rëndësishme e studimit kishte të bënte edhe me format e ndryshme dhe shkallën e pjesëmarrjes së qytetarëve shqiptarë. Pjesëmarrja, e konceptuar këtu si nevoja apo domosdoshmëria e shoqërisë për të marrë pjesë në vendim-marrje, për të qënë pjesë e këtij procesi për të përmirësuar jetën publike, është një tjetër komponent i rëndësishëm dhe thelbësor që e dallon një kulturë politike demokratike nga një të tillë, ose më saktë nga një ende jo të tillë. Kështu, në rastin tonë, kur qytetarët shqiptarët u pyetën mbi format e ndryshme të pjesëmarrjes 73% e tyre deklaroi se ato thjesht votojnë; 61.37% e pjesëmarrësve lexojnë gazetat e përditshme, 33% e tyre deklaruan se kanë një lidhje personale dhe mbështesin një figurë publike politike; 13.1% e tyre u përgjigjën se nuk janë të interesuar për politikën dhe 7% e tyre pohuan se kanë votuar asnjëherë. (Bedini, 2010, 6-7.) Pra, në përgjithësi mund të thuhet se të dhënat tregojnë se shqiptarët janë të interesuar për proceset politike në përgjithësi, por gjithsesi distanca mes komunitetit dhe sistemit politik mbetet substanciale.

Disa faktorë që kanë ndikuar në përcaktimin e tipareve të tilla të një kulture politike të nënshtruar, pasive dhe ende jo demokratike të popullsisë shqiptare në përgjithësi dhe të elitave të saj politike në vecanti, kanë të bëjnë kryesisht me mungesën e një përvoje të mëparshme të trashëgimisë demokratike ose pluralizmi që mund të ketë ekzistuar më parë në vendin tonë. Pa dashur për të rënë në një determinizëm historik, është e rëndësishme të theksohet këtu se shumë prej zhvillimeve të sotme janë përsëri pjesërisht rezultat (pasojë) e të kaluarës komuniste (Kajsiu, 2006: 6). Kështu, eksperiencia e kalimit të një prej regjimeve më të ashpra komuniste ku, partia në fuqi kishte ndaluar krijimin e çfarëdo grupi apo organizate jashtë kontrollit të vet, kishte burgosur dhe eliminuar të gjithë disidentët politikë, dhe ku kishte imponuar që të gjitha qëndrimet politike të pajtoheshin me qëndrimin e saj në të gjithë sektorët e shoqërisë pa kurrfarë liberalizmi, ka pasur dhe vazhdon të ketë efektet e saj negative në konsolidimin e një kulture demokratike në shoqërinë e sotme shqiptare. Po kështu, faktorë të tjerë për t'u përmendur këtu përpos mungesës së një përvoje demokratike apo shkalle pluralizmi të së kaluarës, janë edhe mënyra disi kaotike e demokratizimit që ndodhi në Shqipëri pas viteve '90, si dhe një konfliktualitet

i lartë politik që ka ndodhur dhe ka qënë konstant midis palëve gjatë gjithë këtyre viteve të tranzicionit (edhe këto, rrjedhojë deri diku e të kaluarës komuniste dhe mungesës së një trashëgimie të mëparshme demokratike). Këto janë faktorë të tjerë që kanë pasur ndikimin e tyre jo të vogël në një distancim të mëtejshëm dhe zhgënjim të shqiptarëve ndaj sistemit politik, duke e bërë akoma më të vështirë konsolidimin e një kulture politike demokratike të mirëfilltë tek ta, dhe në konsolidimin e demokracisë në përgjithësi në Shqipëri.

Përfundime

Në literaturën e gjërë që ekziston mbi demokratizimin, brenda kuadrit të paradigmes kulturaliste, kultura politike shihet si një faktor i rëndësishëm në zhvillimin dhe konsolidimin e demokracisë në një vend. Pra, se kjo në mënyrë të drejtpërdrejtë ndërvepron dhe përcakton edhe faktorët e tjerë të demokratizimit. Dhe në rastin e tranzicionit shqiptar janë dhënë kryesisht këto faktorë kulturorë (pra, mungesa e një kulture politike të shëndoshë demokratike) për të shpjeguar dhe mungesën e konsolidimit të demokracisë në vend. Po kështu në këtë literaturë shkruhet edhe se, kultura politike, ndryshe nga faktorët e tjerë që mund të ndryshohen edhe brenda një nate, kërkon vite, breza e ndoshta edhe gjenerata për t'u ndryshuar duke qënë se këto modele kanë tendence të trashëgohen nga njëri brez në tjetrin. Në këtë këndvështrim mund të rekomandonim se, përvec pritjes së një kohe të gjatë dhe të qarkullimit më të vazhdueshëm të elitave në politikë, një reformë e qëndrueshme dhe konsekuente në të gjithë sistemin e edukimit në Shqipëri duhet bërë, në mënyrë që të vendosë themelet bazike të një kulture politike në përputhje me vlerat demokratike (Bedina, 2010, 7). Në këtë mënyrë gjeneratat e ardhshme që do të vijnë, në vend që të vuajnë nga një zhgënjim i përgjithshëm dhe mungese besimi, do t'i gjejnë më lehtë mënyrat e pjesëmarrjes për t'i ndryshuar gjërat në rast se performanca e qeverisë nuk është ashtu si pritët. Sepse në fund të fundit, nëse nuk ka një lidhje të bazuar mbi besimin e përbashkët midis shoqërisë dhe politikës, procesi i demokratizimit do vijojë të hasë vështirësi të ndryshme.

Bibliografia

- Almond, Gabriel A. & Verba, Sidney. (1989). *The Civic Culture: Political Attitudes and Democracy in Five Nations*. California, Sage Publications.
- Bedini, Belina. (2010). *Albanian Political Culture in Transition: Helping or Stumbling the Democracy's*

- Consolidation?*”, International Journal of Arts and Science, Vol. 3, No. 8.
- Brown A., Grey G. “*Political Culture and Political Change in Communist States*”, Macmillan, London, 1977.
- Kajsiu, Blendi. (2009). “*Demokratizim pa Politikë: Baza Konceptuale e Qasjes Ndërkombëtare në Shqipëri*”. Tiranë, Polis 4.
- Kajsiu, Blendi. (2006). “*Politicizing Democratization in Albania: A Local Perspective*”. Romë, CeSPI.
- Kalemaj, Ilir & Jano, Dorian. “*Authoritarianism in the making? The role of Political Culture and Institutions in the Albanian Context*”. CEU Political Science Journal. Vol. 4, No. 2.
- Licht, Amir. N. & Goldschmidt, Chanan & Schwartz, Shalom H. (2003). “*Culture Rules: The Foundations of the Rule of Law and Other Norms of Governance*”. Michigan, William Davidson Institute.

SHPËRBLIMI I DËMIT JOPASUROR NË JURIDIKSIONIN SHQIPTAR

Jonlinda HADA

Në vitet 2004-2008 diplomuar në Universitetin e Tiranës për Gjuhë Letërsi 2009-2014 mbyll ciklin e parë dhe të dytë të studimeve në Ba & MSH Juridik në Universitetin Europian të Tiranës. Është angazhuar në mësimdhënie që në vitin 2013 si pedagoge pranë Universitetit Marin Barleti për lëndën Shkrim dhe Arsyeim Ligjor. Aktualisht është pjesë e stafit administrativ të Rektoratit në Universitetin Europian të Tiranës.

ABSTRACT

Non-pecuniary damage and his reward are encountered more frequently lately and we realize every day how wide is this institution and how difficult is to measure it in a final reward.

Our legislation, otherwise than in practice, can be interpreted broadly and creates the possibility that the Albanian citizens can pretend or claim unknown types of non-pecuniary damages, that European citizens have already recognized and claimed from decades. For this reason, lawyers when seeking the compensation or even when the courts decide, should conclude in a fair wage and the full launch of more objective criteria. The criteria that we brought through this paper, is used and intended to come to the aid, even for a little bit, to this category of professionals.

The paper will be divided into four key points. First, we will address a historical overview of the subject and then look on the comparative non-pecuniary damage and his reward. Looking at the evolution of non-pecuniary damage in our legislation, we will in some way understand why other countries have extremely developed this institute. Two other section issues, will refer to the jurisprudence and a comparative view of our and with the neighboring countries legislation, in order to see the similarities and differences with this institution in our own right.

The methodology used in this paper is comparative, which compares our legislation in a chronological extension of time.

Key words: *non-pecuniary damage, legislation, decision execution, interpretation.*

Metodologjia e përdorur në këtë punim është ajo krahasimore, ku krahasohet legjislacioni ynë në një shtrirje kronologjike kohore.

Pyetja kërkimore që shoqëron këtë punim është “Sa dhe si zbatohet legjislacioni ynë në lidhje me dëmin jopasuror, çfarë pasqyron teoria dhe çfarë praktika?”

“Dëmi jo pasuror”, në termat e një punimi shkencor, përfshin kërkime që i përkasin një fushë shumë delikate, të pashkelur pothuajse tërësisht dhe, për këtë shkak po aq interesante, të së drejtës civile. Tërheqja ndaj këtij objekti është rrjedhojë e mishërimit në të, thuajse të të gjithë parimeve të së drejtës civile. Është rrjedhojë e vështirësive për të njohur, kuptuar dhe zbatuar elementet e posaçëm të kësaj pjesë të së drejtës.

Përgjegjësia për shkaktimin e një dëmi jopasuror dhe shpërblimi i tij në pamje të parë duket si një institut i së drejtës civile të shoqërive të zhvilluara bashkëkohore.

Në fakt historia tregon se dëmi si koncept dhe lloji jopasuror njihet që në Babiloni (dymijë vjet para krishtit) në Kodin e Hamurapit. “Në këtë Kod parashikohej shpërblimi ndaj dëmit të shkaktuar në shëndetin e personit si rezultat i një operacioni të pasukseshëm. Në këtë rast mjekut i pritej dora apo i hiqej një sy kur i dëmtuari ishte një person i lirë ndërsa kur ishte skllav i paguhej vetëm një shumë e caktuar”.¹

Objekti i kësaj përpjekje studimore është ndikimi në doktrinën e institutit të përgjegjësive nga shkaktimi i dëmit jo pasuror, duke u konsideruar si ndihmesë e përkushtuar, për konkretizimin e karakteristikave të dëmit jo pasuror, por edhe në identifikimin e elementëve të tjerë, të cilët përbëjnë përgjegjësinë civile nga shkaktimi i dëmit jo pasuror.

Bibla zë fill njëmijë e pesëqind vjet para Krishtit përmend forma të ndryshme të dëmit jopasuror. Në vargje të librave të ndryshëm atë e gjejmë në formën e humbjes së jetës së personit, dëme në shëndetin e tij, në nderin dhe personalitetin e tij, cënim i bërë nëpërmjet shpifjes, fyerjes etj. Qëllimi kryesor i zhdëmtimit në këto raste është ndëshkimi e fajtorit (vrasësit, dëmtuesit të shëndetit, cënuesit të nderit dhe dinjitetit) por tepër e rëndësishme paraqitet dhe kërkesa, nga i dëmtuari për të rikuperuar personalitetin apo nderin e cënuar para shoqërisë, fisit, familjes etj duke sjell kështu një qetësim shpirtëror, satisfaksion për të.

Në lidhje me të afërmit e personave të dëmtuar dhe kompensimin që ato mund të përfitonin nga dhimbja shpirtërore e shkaktuar Bibla nuk flet shprehimisht ndërsa ndryshe paraqitet rasti i cënimit të nderit dhe

dinjitetit, si një lloj tjetër dëmi të shkaktuar personit nga veprime të padrejta.

Ndërsa në Librin e Shenjtë të Kuranit i cili daton rreth 600 vjet pas lindjes së Krishtit, *suretet* përshkrohen nga fryma se: ndëshkimi duhet të bëhet në atë masë sa vetë personi është ndëshkuar² dhe më specififikisht e gjejmë në suren El Maide vargu 45 ku thuhet “njeriu për njeriun, syri për syrin, hunda për hundën, veshi për veshin, dhëmbi për dhëmbin.” Në rastet e dëmtimit të shëndetit apo të humbjes së jetës ndëshkimi do të jetë i njëjtë për fajtorin ndërsa për dëmin jopasuror që mund të kenë pesuar familjarët nga vdekja apo dëmtimi në shëndet i të afërmit të tyre as që nuk flitet fare. Veprime të vetme në të cilën mund të pretendohet dëm jopasuror ishin raste si shpifja³, fyerja, hyrja në banesë pa lejen e pronarit të saj⁴, vepra të tjera morale etj.

Në të drejtën Romake (e drejtë nga e cila rrjedh familja romano-gjermanike e së drejtës, ku bën pjesë edhe e drejta jonë) është parashikuar mjaft mirë koncepti dhe kushtet të cilat duhet përmbusheshin për dëmin jopasuror, si pjesë e delikteve private⁵. Si pjesë e delikteve private paraqitej injura si një sjellje në kundërshtim me të drejtën (e pasanksionuar me ndonjë dispozitë të veçantë) që cënonte tërësinë fizike dhe dinjitetin moral⁶.

Në të drejtën tonë zakonore ku si reference kemi Kanunin e Lekë Dukagjinit (më tej KLD) dhe atë të Labërisë, dëmi jopasuror nuk trajtohej si një lloj i veçantë dëmi tek kapitujt mbi dëmet jashkontraktore⁷ por ajo gjindet tërthorazi nëpër disa dispozita të tjera. Si shfaqje të dëmit jopasuror kemi rastet e cënimit të nderit i cili në KLD na shfaqet në nderin vetiak (ku këtu futet ai i burrit, i gruas, i vajzës, nderi shpise) dhe nderi shoqëror⁸. Për herë të parë shprehimisht institutin e dëmit jopasuror e gjejmë në Kodin Civil të 1929 që ka pasur fuqi gjatë gjithë Mbretërimit të Zogut të deri në vitet e para pas Çlirimit.⁹ Megjithëse gjatë gjithë

² Suretu En Nahal vargu 126

³ Suretu En Nure vargu 4

⁴ Suretu En Nure vargu 27

⁵ Mandro, A. (2001) “E drejta romake “. Shtëpia Botuese “Aferdita”. Tiranë . fq 290-299

⁶ Po aty fq 293-294

⁷ Gjencovi, Sh. “Kanuni i Leke Dukagjinit ”(2001). Shtëpia Botuese “Kuvendi”. Lezhë. fq 622.

⁸ Po aty, Libri Tetë. faqja 72-82 nenet 117 e vijues

⁹ Në Seksionin e VI “ Veprimet e paligjshme” në nenin 1160 parashikohet se “obligimi i shpërblimit përfshin gjithë damet materiale dhe morale që janë shkaktuar prej faktit të paligjshëm. Veçanërisht gjyqtari mundet me caktue një shpërblim për flinë (kupto viktimën) në rast lëndimi trupor, cënim nderin ose në famën e tij ose të familjes së tij, dhunimi i lirisë personale ose të banesës, ose të një të fshehte që i përket anës së lëndueme. Gjithashtu gjyqtari në rast vdekje të flisë mund të caktojë një shpërblim për gjinitë, krushqit ose bashkëshortin e tij si riparim për hidhërimin e pësuar.”

¹ Semini, M. (2003). “Dëmi jo pasuror(moral) nën rregullimin juridik të Kodit Civil “-Jeta Juridike” Nr.1, Gusht. Tiranë. Botim i Shkollës së Magistraturës .

këtij seksioni flitet për termin e përgjithshëm të demit,¹⁰ është dispozita e lartë përmendur e cila qartëson se ç'loje dëmsh i referohet ligjvënësi. Njihen dy lloj dëme sipas Kodit Civil të 1929 :

1. Dëmi material;
2. Dëmi moral.

Është shumë e rëndësishme që të bëjmë dallimin që në fillim mes përgjegjësisë jashtëkontraktore civile ku bën pjesë edhe dëmi jopasuror me përgjegjësitë e tjera si ajo kontraktore.

Së pari përgjegjësia kontraktore rrjedh nga një marrëveshje e bërë mes palëve (në kontratë), me vullnet të tyre ndërsa përgjegjësia jashtëkontraktore civile rrjedh nga ligji pra palët pavarësisht vullnetit të tyre janë të detyruar të mbajnë përgjegjësi për dëmin e shkaktuar.

Së dyti subjekti në përgjegjësinë kontraktore duhet të ketë zotësi juridike dhe për të vepruar përndryshe edhe vetë kontrata do të ishte e pavlefshme.

Së treti në përgjegjësinë kontraktore mbajnë përgjegjësi vetëm palët kontraktuese ndërsa në atë jashtëkontraktore njihet edhe përgjegjësia për të tjerët. etj

Duke pasur parasysh natyrën tepër delikate të demit jopasuror, edhe domosdoshmëria e dëmshpërblimi të tij është bërë objekt debatesh mes juristëve të doktrinës. Kundërshtuesit e teorisë për shpërblimin e demit jopasuror argumentojnë se:

Teoria e Giovanni Pacchion¹¹

Është e pamundur të maten dhimbjet shpirtërore të një të dëmtuari kur çenohet në personalitetin e tij apo në shëndetin mendor apo vuan për plagosjen e të afërmit të tij prandaj është e vështirë të jepet një shumë për këtë humbje që pretendohet që ka pësuar. Funkzioni i dëmshpërblimit sic do të shpjegohet edhe në vijim është ai riparues, ndreqës. Kjo synon që ta kthej apo ta rintegroj subjektin e dëmtuar në gjendjen që kishte para se të ishte dëmtuar p.sh ti kthesh krahun e humbur nga aksidenti apo qetësinë shpirtërore para shpifjeve të bëra në emër të tij etj. “Është e qartë që asnjë formë dëmshpërblimi nuk mund të eliminoj vuajtjen apo ta vendosësh qetësinë që i dëmtuari kishte më përpara”. (Pacchioni 1922.3)

Është shumë e vështirë në procesin civil për të dy palët që njëra të provoj se deri në ç'masë ka ndier çënim të personalitetit të saj apo kur është fyer në kujtimet e të atit të tyre të vdekur dhe po aq e vështirë është edhe

¹⁰ Shih dispozitat 1149-1160 te Kodit Civil 1929

¹¹ Pacchioni, G.(2003) “Studio sul danno non patrimoniale (danno morale)”.

për palën tjetër që të kundërshtoj që kjo palë ka ndier çënim në këtë masë apo më të vogël se aq. Kur Kodi e përdor një term juridik e përdor për një arsye në atë më të duhurën dhe më të përgjithshmen e mundëshme. Tashmë është jashtë çdo dyshimi që në traditën historike juridike për dëmin flitet ngushtësisht vetëm për dëmin mbi sendet pra në vlerën tyre dhe vlerës se pasuris që bën pjesë në të (Pacchioni 1940.85)¹².

Teoria e Andre' Mantelet¹³

Ndërsa mbështetësit e shpërblimit të demit jopasuror argumentojnë se :

Fakti që dëmi moral nuk ka një vlerë pasurore nuk do të thotë që nuk do të dëmshpërblehet me një kompensim pasuror. Megjithëse nuk ka funksion dëm shpërblues në kuptimin e ngushtë duhet zbutur vuajtja e provokuar nga një fakt i paligjshëm nëpërmjet kënaqësisë që paraja mund ti ofroj atij që e merr.¹⁴

Në bazë të nenit 35 të Kodit të Proçedurës Civile nëse vlera e padisë për shpërblim dëmi jopasuror është me e madhe se 10 milion lekë në Gjykatën e Shkallës së Parë do të gjykohet me trup gjykues prej tre antarësh. Që në pamje të parë kërkesa kryesore që standartet europiane kërkojnë nga palët e Larta Kontraktuese pra edhe për Shqipërinë është që Gjykatat gjatë gjithë gjykimit të tyre të kenë parasysh parimin e shpërblimit të plotë.

Pra synimi kryesor është që pala e dëmtuar të marr shpërblim të plotë dhe në rast se e drejta e brëndëshme mundëson vetëm ndreqjen e pjesshme të dëmeve të shkaktuara nga shkelja, atëherë është detyrë e GJEDNJ që të rregulloj pasojat dhe të jap një shpërblim të plotë.¹⁵

Shpërblimet në para janë nga ato simboliket me disa euro dhe deri tek shuma tepër të larta. Megjithatë shpërblimi i plotë nuk nënkupton vetëm dhënien e një shume të llogaritur në para e por edhe në rast se Gjykata deklaron se në rastin konkret ka shkelje të një të drejte të mbrojtuar nga Konventa përbën një shpërblim i cili mund ti jap palës sadsifaksion, kënaqësi, pra qëllimi i shpërblimit është arritur nga ana e Gjykatës.

Në morinë e shumtë të çështjeve ku gjykata jep këto lloj shpërblimi janë rastet e shkeljeve të neneve mbi

¹² Cricenti, G. “Il danno non patrimoniale” Seconda edizione(2006) Cadam. fq 14

¹³ “La réparation du préjudice moral”(1907), Botuar nga Université' de Paris, Faculté' de droit.

¹⁴ Hetemi, M. “Detyrimet dhe kontratat”(1998) Botimet “Luarasi”Tiranë. fq 16

¹⁵ Shpërblimi i drejtë”Kur gjykata konstaton shkelje të Konventës ose të protokollove të saj dhe e drejta e brëndëshme e Palës së Lartë Kontraktuese mundëson ndreqjen e pjesshme të pasojave të shkaktuara nga shkelja, Gjykata, kur është e nevojshme, i akordon shpërblim të drejtë palës së dëmtuar.

të drejtën për t'ju mos iu nënshtruar torturës (Neni 3)¹⁶, e drejta për liri dhe siguri (Neni 5)¹⁷ mbi procesin gjyqësorë (Neni 6)¹⁸ etj.

Nëse do të bënim një krahasim me vendet e Cammon Law do të vinim re se parashikohen tre lloje dëmsh jo pasurore:

1. dëme të shkaktuara në integritetin fizik;
2. dëme të natyrës psiqike ;
3. dëme të natyrës morale që sjellin thjesht ankth, shqetësim dhe që dëmshpërblehen në bazë të një rregulli strikt.

Përveç këtyre njihen e dhe lloje të tjera të zhvilluara kohët e fundit si: *Shkurtimi i jetës* (pretendohet nga një person i cili dëmi i shkaktuar sjell në mënyrë të sigurt shkurtimin e jetës si psh; marrja e SIDA)

Shpyrftyryrimi apo çdo shëmtim i fytyrës është një tjetër rast për të kërkuar dëmshpërblim të karakterit jopasuror. Ky është një pretendim që në shumicën e rasteve ngrihet nga femrat si humbje e mundësive për martesë, një shenjë e pahijshme në fytyrë, trup etj, mund ta bëj personin të identifikueshëm në shoqëri dhe e shmang nga shume raste që mund të përfshihej në akvitetë shoqërore megjithatë mund të ndodh që shenja e fytyrës mund të sjell të dëmtuarës një sharm apo një imazh të ri ashtu siç mund të jap një shenjë e lindur.

Dëmet në sferën afektive psh; stresi i vuajtur për humbjen e një njeriu shumë të afërt në ligjin skocez për kërtë çështje jepet një shumë fikse e barabartë më 7500 paund dhe përfitojnë: Burri ose gruaja.

Funksioni i shpërblimi të dëmit jopasuror ka karakter riparues dhe kompensues por ndryshe nga vendet e familjes Civil Law të së drejtës këtu njihet edhe karakteri ndëshkues i saj. Në Angli për shëmbull e drejta e kompensimit ka lindur në shekullin e nëntëmbëdhjetë në rastet e aksidenteve hekurudhore që u bënë të përdorur të zakonshme në atë kohë. Në çështjen Philips kundër South Western Rly Co (1879) Gjykata e Lartë e Anglisë (House of Lords) u shpreh se nëse dëmshpërblimi nuk mund të llogaritet matematikisht saktë do të ishte i padrejtë.¹⁹

Ndërsa Lord Diplock në çështjen Wright v. British

¹⁶ Në rastin Soering kundër Mbretërisë së Bashkuar (1989) kërkuasi pretendonte se pritja nga momenti i dhënies së vendimit nga gjykatat amerikane pas ekstradimit të tij e deri në ekzekutimin e tij (i ashtëquajtuari koridori i vdekjes në SHBA zgjat gjashtë deri në tetë vjetë) përbën torturë sipas Nenit 3 të KEDNJ. Mbi pretendimin e tij për shpërblim dëmi jopasuror ja si u shpreh Gjykata : Konkluzioni për shkelje të nenit 3 përbën në vetvete “ në shpërblim të drejtë” për qëllimet e nenit 50 (sot neni 41).”

¹⁷ Garcia Alva kundër Gjermanisë ; Lietzow kundër Gjermanisë; Schops Kundër Gjermanisë (2001)

¹⁸ Ezech dhe Connor kundër Mbretërisë së Bashkuar (2003)

¹⁹ Muncam,J. “Damages for personal injuries and death” tenth edition Butterworths , London

Railëays Board u shpreh për “*solatium (dëmshpërblimi)* kështu: “ *Këto lloj humbje nuk janë të matshme me para. Çdo lloj shifre që vlerëson gjykata në vendim nuk është gjë tjetër veçse artificiale. Qëllimi i kësaj është që të vendosësh drejtësi mes palëve duke dhënë një shifër që juria apo gjykata i duket më e përshtatshme mes përvojës së vlerësimit të rasteve të mëparshme*”²⁰

Referenca

Burimet parësore

- Ligji Nr.8147, datë 21.10.1998, Kushtetuta e Shqipërisë
 Ligji Nr.7896, datë 27.1. 1995, Kodi Penal i Republikës së Shqipërisë
 Ligji Nr.7905, datë 21.3.1995, Kodi i Procedurës Penale i Republikës sëShqipërisë
 Ligji Nr.8781, datë 03.05.2001, Kodi Civil i Republikës së Shqipërisë
 Ligji Nr.8116, datë 29.03.1996, Kodi Procedurës Civile i Republikës së Shqipërisë
 Ligji Nr.2359, datë 15.11.1956, “Mbi veprimet juridike dhe mbi detyrimet”
 Ligji Nr.8510, datë 15.07.1999, “Për përgjegjësinë jashtëkontraktore të organeve të administratës shtetërore“

Praktika Gjyqësore

- Vendim i Gjykatës së Shkallës së Parë Tiranë Nr.1232 datë 19.03.2004
 Vendim i Gjykatës së Shkallës së Parë Tiranë Nr.2741 datë 06.05.2005
 Vendim i Gjykatës së Shkallës së Parë Tiranë Nr.6353 datë 07.11.2005
 Vendim i Gjykatës së Shkallës së Parë Tiranë Nr.958 datë 23.02.2005

Burimet Dytësore

- Akademia e Shkencave e Shqipërisë, Instituti i Gjuhësisë dhe i Letërsisë “Fjalori i Gjuhës së sotme”, Botimet Toena, Tiranë 2002
 Alain, B. “Droit Civil, les obligations” 5e editions Montshrestein, 1995
 BIBLA
 Castronova, C. “La nuova responsabilita Civile” Terza edizione, Dott.A.Giuffre, Editore, Milano 2004
 Carss, A.Frisk ”E drejta e pronës” Këshilli i Europës, Gent Grafik, Tiranë 2003
 Cian,G.&Trabuschi “Commentario breve al Codice Civile, complemento giurisprudenziale“ Sesta edizione, Tomo Primo Cedam
 Cian, G. & Trabucchi “Commentario breve al Codice Civile, complemento giurisprudenziale“ Sesta edizione, Tomo Primo Cedam
 Cricenti, G. “Il danno non patrimoniale” Seconda Edizione, Cedam, Roma 2006
 Eco, U. ”Si bëhet një punim diplome”, Botimet

²⁰ Thomson, M. “Delictaul Liability” Edinnurgh 1994 Butterworths. faqja 230

- Përpyjekja, Tiranë 1997
- Elezi, Ismet. “E Drejta zakonore e labërisë”. Toena, Tiranë 2002
- Elezi, Ismet. “E drejta Penale, pjesa e posaçme” Toena, Tiranë 2002
- Foster, N. BA, LL.M “German Legal System & Laws ” Blackstone Press Limited, 1993
- Galgano, F. «E drejta private», Botimi i parë në shqip, përkthyer nga A.Brati, Shtëpia Botuese «Luarasi», Tiranë 1999
- Muskaj, A. “Dëmi shkaktuar shëndetit dhe mënyra e llogaritjes së tij” Material i trajnimit vazhdues në Shkollën e Magjistraturës, Janar 2007
- Obligimet dhe Kontratat përgjithësisht, Botuar sipas origjinalit Komentari i Kodit Civil të vitit 1929 (Titulli i dytë i librit të IV), Shtëpia Botuese “Luarasi”, Tiranë 1998
- Omari, L. “Parimet dhe institucione të së drejtës publike” Botimet “Elena Gjika”, Tiranë 2004
- Pjetri, E. “Përgjegjësia që rrjedh nga shkaktimi i dëmit të paligjshëm. Problemet teorike dhe praktike” Shkolla e Magjistraturës, 2003-2004
- “Responsabilita’ civile” II edizione Ipsoa, Modulo aggiornato online, 2006
- Semini, M. “E drejta e detyrimeve dhe kontratave”, Pjesa e përgjithshme, Afërdita, Tiranë 1998
- Semini, M. “E drejta e detyrimeve dhe kontratave”, Pjesa e posaçme, Afërdita, Tiranë 1998
- Viney, G. ”Les obligations, La responsabilité : effets” L.G.J.D, 1988
- Xhemal, M. “Kanuni i Lekë Dukagjinit në variantin e Mirditës”, GEER, Tiranë 2002.

PARTITË POLITIKE DHE VOLATILITETI I ELEKTORATIT SHQIPTAR: SA TË (PA)QËNDRUESHËM JANË ZGJEDHËSIT SHQIPTARË?

Anjeza XHAFERAJ

Është Asistent Pedagoge e lëndëve Partitë Politike dhe Studime Rajonale dhe Politika dhe Sisteme Qeverisje të Krahasuara. Ajo ka kryer studimet e nivelit të parë për Shkenca Politike në Universitetin Evropian të Tiranës dhe studimet master për Politika Evropiane në Universitetin Sussex në Mbretërinë e Bashkuar. Aktualisht po ndjek studimet në nivelin e doktoraturës në Universitetin Evropian të Tiranës.

ABSTRACT

This paper is an attempt to investigate the electoral volatility of the Albanian electorate. It analyzes the free multiparty elections held immediately after the collapse of the communist regime in 1991 until the last elections held in 2013. The paper has used Pedersen Index to measure the electoral volatility. It has as well benefited from the methodology of Bartolini and Mair to set some rules when measuring the index. However, it has reached to the conclusion that while Bartolini and Mair's *long dure* methodology is appropriate to analyze political systems during a long period of time, its application faces some difficulties when applied in Albania. The electoral system, the very nature of post-communist transition, critical moments such as changes of the political regime as well as regime collapse, influence the values of the volatility index. However, the political scene in Albania is dominated by two main political parties. While the high levels of electoral volatility shows that the electorate's choices are subject to a changing political offer, the composition of the parliament tells the story that the dominant political parties have not changed and that they occupy the same important place as they did twenty four years ago. Therefore, while Pedersen Index remains important to understand electoral inclinations, it needs amendments in order to explain the Albanian case.

Hyrje

Qëllimi i këtij punimi është të studjojë sjelljen elektorale të votuesit shqiptar dhe të kuptojë nëse ka qëndrueshmëri apo volatilitet të elektoratit. Volatiliteti i elektoratit është një tregues shumë i rëndësishëm që tregon nëse ndarjet shoqërore, ekonomike, sociale, politike, fetare, etnike apo çfarëdolloj tjetër ndarjeje që ekziston në shoqëri dhe frymëzon krijimin e një partie politike, pra këto ndarje janë të stabilizuara ose jo. Një volatilitet i ulët elektoral tregon për një sistem partiak të qëndrueshëm, ndërsa një volatilitet elektoral i lartë tregon për një sistem partiak të paqëndrueshëm dhe për pasojë për një shoqëri në mobilitet e sipër interesat e së cilës janë në ndryshim të vazhdueshëm.

Punimi ka marrë në shqyrtim zgjedhjet e përgjithshme të zhvilluara në Shqipëri gjatë periudhës 1991-2013. Për të matur volatilitetin e elektoratit është përdorur Indeksi i Pedersenit (1979) si edhe metodologjia mbi kalkulimin e volatilitetit e Bartolini dhe Mair (1990). Megjithatë punimi hasi disa vështirësi, për shkak të kohës në dukje relativisht të gjatë, por në të vërtetë të pamjaftueshme për të kuptuar saktësisht prirjen e elektoratit shqiptar ndaj partive politike. Paraprakisht kalkulimi i indeksit të volatilitetit tregoi se elektorati shqiptar ka qenë shumë i paqëndrueshëm në këto njëzetë e kater vite demokraci, megjithatë ndërsa zhvendosjet në elektorat janë të mëdha, kompozimi i parlamentit mbetet i qëndrueshëm, i predominuar nga dy partitë politike kryesore: Partia Socialiste dhe Partia Demokratike. Andaj, rrugë të reja duhen eksploruar për të kuptuar sjelljen votuese në Shqipëri.

Rishikimi i literatures dhe metodologjia e punimit

Vendet post-komuniste përgjithësisht janë shoqëruar nga një mungesë e theksuar stabiliteti i cili e ka burimin tek proceset e tranzicionit post-komunist. Së pari, këto vende nuk kanë patur një 'të shkuar' sistemi multi-partiak, pra udhëheqësit politik u përballën me sfidën për ta ndërtuar sistemin partiak nga fillimi. Po kështu, vendet post-komuniste janë karakterizuar nga një shoqëri civile e pazhvilluar si edhe nga një nivel i ulët identifikimi i votuesve me partitë politike. Për më tepër ndryshimet që ndodhën në ekonominë e këtyre vendeve u shoqëruan me ndryshime socio-strukturore të shpejta gjë që çoi në zhvendosjen e interesave të grupeve të mëdha të elektoratit që në dekadën e parë pas rënies së komunizmit (Birch, 2001:5-6).

Një indikator shumë i rëndësishëm që tregon për

volatilitetin ose jo to një sistemi partiak është indeksi i volatilitetit të elektoratit apo siç njihet ndryshe Indeksi i Pedersenit. Me volatilitet elektoral kuptohet ndryshimi neto brenda sistemit partiak elektoral që rezulton prej transferimit të votave individuale nga një parti në një parti tjetër (1979:3). Ai matet sipas formulës së mëposhtme:

$$\text{Volatiliteti } (V_t) = 1/2 \times \text{TNC}_t$$

$$0 \leq V_t \leq 100$$

Ku TNC_t është vlera numerike e grumbulluar për të gjitha votat e fituara nga partitë fituese në sistemin partiak plus vlera numerike e grumbulluar prej të gjitha votave të humbura nga partitë humbëse. Volatiliteti tregon ndryshimet që ka mbështetja e një partie nga një palë zgjedhje në zgjedhjet e tjera pasuese.

Pjesa më e madhe e sistemeve partiake në vendet e Evropës Qendrore dhe Lindore është karakterizuar nga fluiditeti, ndarjet, shkrirjet/bashkimet dhe lidhjet e dobëta me elektoratin e përkatësisë (Birch, 2001: 3) dhe kjo e bën të vështirë gjetjen e volatilitetit elektoral. Prandaj ashtu sikurse edhe Birch (2001) sugjeron, për të bërë identifikimin partiak do të përdoret kriteri i vazhdimësisë institucionale që nënkupton vazhdimësinë e burimeve organizacionale nga njëra palë zgjedhje në tjetrën sikurse edhe aspektet të identitetit partiak që do të thotë shkalla me të cilën votuesi është i ndërgjegjshëm për ndryshimin identitar të partisë (nëse ka patur të tillë) dhe megjithatë është i vendosur për ta ndjekur atë edhe nën petkun e ri vleror. Për të përcaktuar vazhdimësinë institucionale do t'i referohemi Bartolini dhe Mair (2007 [1990]:283-284) si më poshtë vijon:

- 1- Kur dy ose më shumë parti shkrihen për të formuar një parti, ose kur një ose më shumë parti shkrihen me një parti ekzistuese, volatiliteti elektoral përlllogaritet duke zbritur votën e partisë së re prej shumës së votave të partive të shkriura në zgjedhjet që kanë paraprirë shkrirjen.
- 2- Kur një parti ndahet në dy ose më shumë parti, volatiliteti elektoral përlllogaritet duke zbritur votën e kombinuar të partive të reja prej asaj të partisë origjinale në zgjedhjet që kanë paraprirë ndarjen.
- 3- Kur kemi ndryshim të emrit të partisë, volatiliteti përlllogaritet sikur të ishte e njëjta parti. Këtu kemi rastin e Partisë Socialiste e cila u quajt e tillë pas zgjedhjeve të vitit 1991 ku ajo fitoi shumicën si Partia e Punës e Shqipërisë.

Një aspekt tjetër për t'u patur parasysh në analizën e volatilitetit në Shqipëri është rasti i formimit të

koalicioneve. Në lidhje me partnerët në koalicion, sipas Birch, në rast se partitë e kanë ruajtur identitetin e tyre dhe kanë marrë pjesë në zgjedhjet pararendëse si parti të ndryshme dhe në zgjedhjet e mëpasme si koalicion, ose anasjelltas, votat e partive do të mblidhen së bashku në të dyja rastet (2001: 19). Në rastin e Shqipërisë këtë e gjejmë të aplikuar në zgjedhjet e vitit 2005, 2009 dhe 2013 për të dyja partitë kryesore (PD dhe PS).

Analiza e Gjetjeve

Sipas Xhaferaj (së shpejti në botim), indeksi i volatilitetit është i lartë në vitin 1997, ku shënon 37.57. Nëse i referohemi Bartolini dhe Mair (2007 [1990]) dhe Dassonneville & Hoghe (2008) të cilët nuk e kalkulojnë indeksin e volatilitetit në periudhë lufrash, edhe në rastin shqiptar nuk do të duhej ta kalkulonim indeksin e volatilitetit për vitin 1997, duke qenë se ky vit konsiderohet si vit krize politike ku vendi kaloi pothuajse në luftë civile. Indeksi i volatilitetit shënon shifra të larta edhe në vitin 1992 (30.77) që është vit në të cilin u zhvilluan zgjedhjet të cilat përmbysën përfundimisht regjimin komunist duke sjellë në pushtet Partinë Demokratike. Andaj kjo shpjegon edhe pse e kemi kaq të lartë nivelin e volatilitetit.

Edhe në vitin 2005, indeksi i volatilitetit është i lartë dhe konkretisht 35.3, gjë që në dukje duket shumë e lartë. E megjithatë edhe kjo e ka një shpjegim. Po të shihen ndryshimet në përqindje të partive politike, ky indeks do të duhej të kishte dalë shumë më i lartë, por ndonëse kemi një ndryshim radikal të mbështetjes për Partinë Demokratike dhe Partinë Republikane, ndryshimi në përqindje për bllokun e djathtë mbetet shumë i vogël (2.92%) dhe në një vlerë pothuajse të njëjtë me ndryshimin në mbështetje në vitin 2001 (2.27). Kjo vjen se në zgjedhjet e vitit 2005, partitë politike shqiptare bënë atë që quhet votimi strategjik: si Partia Demokratike ashtu edhe Partia Socialiste hynë në koalicion me aleatët e tyre më të vegjël dhe instruktuan votuesit e tyre të votonin në proporcional për aleatët duke marrë në shkëmbim votat e aleatëve në votimin maxhoritar. Për kujtesë nga viti 1992 – 2005, zgjedhjet në Shqipëri janë bërë sipas sistemit miks dhe në vitin 2001 dhe 2005 ato janë zhvilluar sipas sistemit miks ku proporcionali kompensonte padrejtësitë e maxhoritarit. Duke qenë se në zgjedhjet e vitit 2001 Partia Demokratike ka qenë në koalicion dhe votat kanë vajtuar për koalicionin, ndryshimi në përqindje për të djathtën nuk duket i madh në raport me zgjedhjet e 2005 edhe pse, PD ka marrë 7.67% të votave, shifër kjo aspak reale, po të kihet parasysh se në zgjedhjet e vitit 1997 ka patur 25.7% dhe në vitin 2009, ka patur 40.18%. Për më tepër megjithëse me 7.67% të

votave, në vitin 2005, PD ka numrin më të madh të deputetëve në legjislaturë gjë që tregon se mbështetja për PD nuk është zvogëluar, por për shkak të votimit strategjik shifrat nuk janë reale. E njëjta gjë ndodh edhe me Partinë Socialiste. I vetmi ndryshim është se në zgjedhjet e vitit 2001 ajo nuk ka qenë në koalicion me parti të tjera, andaj edhe diferenca e shkaktuar prej votimit strategjik në vitin 2005 është e madhe. Kjo sigurisht që ndikon në nivelin e volatilitetit në vitin 2005.

Megjithatë niveli më i lartë i volatilitetit arrihet në vitin 2009, ku vlera e tij shënon 65.34. Në pamje të parë kjo duket një shifër shumë e lartë, madje më e lartë se ndonjë shifër tjetër në vendet e Evropës Perëndimore apo Qendrore dhe Lindore. E megjithatë edhe kjo shifër ka të njëjtin shpjegim si më lartë. Përqindjet e manipuluar prej votimit strategjik në vitin 2005, ndikojnë në rezultatin e volatilitetit në vitin 2009, vetëm se kësaj rradhe manipulimi është i dukshëm edhe për PD, duke qenë se në vitin 2005, vota është hedhur për partitë individuale dhe jo për koalicionin e djathtë siç kishte ndodhur në vitin 2001, andaj në vitin 2009 volatiliteti duket më i lartë se ai i vitit 2005.

Me një vështrim të shpejtë të kësaj panorame, mund të konkludohej se sistemi partiak në Shqipëri përjeton nivele të larta volatiliteti. Por a do të thotë kjo se sistemi partiak është i pastabilizuar? Në fakt, një sërë autorësh kanë vërejtur se një sistem partiak i pa-qëndrueshëm mund të bashkëekzistojë me preferenca të qëndrueshme elektorale (Crew, 1985; Mair, 1997). Për analogji e anasjellta mund të jetë gjithashtu e vërtetë: një sistem partiak i qëndrueshëm mund të bashkëekzistojë me preferenca elektorale të paqëndrueshme. Andaj është e rëndësishme që të kuptohen dhe analizohen arësytet e mungesës së kësaj paqëndrueshmërie elektorale. Një pjesë e tyre janë shpjeguar më sipër, por megjithatë nuk është vërtetuar ende nëse megjithatë elektorati është ose jo besnik ndaj partive politike dhe nëse mbështet në mënyrë konsistente të njëjtën parti nga njëra palë zgjedhje në tjetrën.

Konkluzione

Punimi u përpoq të shikonte qëndrueshmërinë ose jo të elektoratit shqiptar gjatë votimeve. Për këtë u përdor Indeksi i Pedersenit që mat ndryshimin e përqindjes në mbështetje për partitë politike nga njëra palë zgjedhje në tjetrën.

Ndonëse njëzetë e katër vite nuk janë pak, ato janë megjithatë të pamjaftueshme për të kuptuar prirjen e vërtetë të elektoratit. Po të kihet parasysh se zgjedhjet e para pluraliste, periudhat e krizave (1996-1997), ndryshimet në sistemin elektorale (2009), manipulimet

e sistemit elektoral (2001, 2005), bëhet pothuajse e pamundur të kuptohet se sa të qëndrueshëm janë votuesit shqiptarë në votime. Andaj është e rëndësishme të shihen rrugë të tjera që do të na ndihmonin për të arritur në konkluzione më të sakta në lidhje me volatilitetin e elektoratit shqiptar.

Referenca

- Bardi, L., Mair, P. (2008) 'The parameters of Party Systems', *Party Politics*, Vol. 14, No.2, 147-166.
- Bartolini, S. dhe Mair, P. (2007) *Identity, competition and electoral availability – the stabilization of european electorates 1885-1985*, ECPR Press.
- Birch, S. (2001) *Electoral Systems and Party System Stability in Post-Communist Europe*, Paper prepared for presentation at the 97th annual meeting of the American Political Science Association, San Francisco, 30 August – 2 September, 2001.
- Blau, A. (2008) 'The effective number of parties at four scales: Seats, Votes, Legislative Power and Cabinet Power: Adrian Blau', *Party Politics*, 14 (2), 167-187.
- Budge, I., McDonald, M.D. (...) 'Choices Parties Define: Policy Alternatives in Representative Elections, in 17 Countries - 1945-1998', *Party Politics*, Vol.12, Nr.4, 451-466
- Budge, Ian, 1982, 'Electoral Volatility: Issue Effects and Basic Change in 23 Post-War Democracies', *Electoral Studies* 1, 147-68.
- Dassonneville, R., Hooghe, M. (2011) *Mapping Electoral Volatility in Europe An analysis of trends in electoral volatility in European democracies since 1945*, Paper presented at the 1st European Conference on Comparative Electoral Research Sofia (Bulgaria), 1-3 December 2011.
- Pedersen, Mogens, 1979, 'The Dynamics of European Party Systems: Changing Patterns of Electoral Volatility', *European Journal of Political Research* 7, 1-26.

KONFLIKTI POLITIK NË SHQIPËRI: REALITETI I ARTIFICIALITETIT

Klementin MILE

ABSTRACT

Vëzhgimet e deritanishme raportojnë se politika shqiptare karakterizohet nga prodhimi i konfliktit dhe tensionit të lartë, në atë masë që nuk e gjen vende në të tjera të Europës dhe botës demokratike. Gjithashtu është zhvilluar një kritikë sipas së cilës një pjesë e mirë e këtij konflikti është tërësisht artificial, pra nuk ka ardhur si pasojë e shkaqeve objektive të realitetit të shoqërisë. Ky përshkrim i politikës ka meritat e veta, pasi na e drejton vëmendjen te një problem që duket se gjeneron probleme të tjera për shoqërinë. Megjithatë, problemi shoqëror i prodhimit të tensionit dhe konfliktit mund të shihet si zgjidhje nga perspektiva e sistemit politik shqiptar. Kjo zgjidhje deri tani nuk është trajtuar me vëmendjen e duhur, pasi fokusi ka rënë te zgjidhja e problemit shoqëror të konfliktit politik. Prandaj, duke mbetur latent, zgjidhja politike në formën e tensionit dhe konfliktit artificial, rrezikon të prodhojë gjithnjë e më tepër pasoja të padëshirueshme shoqërisht. Për të përfutur një kuptim për këtë situatë ky artikull nuk do të niset nga perspektiva e zakonshme rajonaliste, e cila synon të identifikojë diferencat ndërmjet shteteve, për të shpjeguar me anë të tyre fenomenin në fjalë. Në këtë artikull do të argumentohet se një perspektivë anti-rajonaliste është më e frytshme për të trajtuar specifikat, pasi procedon gradualisht nga niveli i përgjithshëm i analizës te ai konkret. Ky vendim metodologjik do të informohet nga disa koncepte relevante të teorisë së sistemeve sociale të zhvilluar nga studiuesi i shquar gjerman Niklas Luhmann.

Politika shqiptare karakterizohet zakonisht si prodhuese tensioni dhe konflikti të lartë. Ka gjithashtu një kritikë sipas së cilës një pjesë e këtij konflikti është tërësisht artificial dhe, prandaj, mund të mos ishte gjeneruar fare. Ky përshkrim i politikës ka meritat e veta, pasi e drejton vëmendjen tonë te një problem që duket të shkaktojë edhe probleme të tjera për shoqërinë. Por, prodhimi i tensionit dhe konfliktit mund të shihet edhe si zgjidhje për një problem, edhe pse ky problem mund të jetë vetëm i politikës. Kështu, ky problem i politikës rrezikon të mos tërheqë aspak vëmendje, pasi vëmendja fokusohet e gjitha te zgjidhja; ky problem mbetet latent dhe prandaj ka probabilitet të lartë që të sjellë pasoja të padëshirueshme për mirëqeverisjen.

Kjo situatë trajtohet zakonisht duke theksuar diferencat rajonale, diferencat ndërmjet shteteve, listat e karakteristikave të supozuara si unike për një shoqëri kombëtare, duke shpresuar se kështu mund të kuptohet situata dhe të përftohen disa udhëzime për reformë. Por kjo metodologji thjesht e ndan botën në vende të zhvilluara dhe të pazhvilluara dhe ofron një semantikë zhvillimi dhe modernizimi. Nga ana tjetër, kështu u jepet rasti zërave kundërshtarë që pretendojnë se përfaqësojnë të vërtetën lokale dhe autenticitetin e kulturës lokale (të tilla si lëvizjet nacionaliste dhe terroriste) përkundërt përpjekjeve kolonizuese dhe dijes së prodhuar në të ashtuquajturën botë të zhvilluar. Por sado interesante të jetë e gjithë kjo, rezultati përfundimtar i një procedure të tillë është krijimi i antagonizmave që përshkallëzojnë tensionin dhe madje e transformojnë në konflikt shoqëror (semantikisht si konflikt ndërmjet kombeve, ose ndërmjet grupeve kulturore), i cili nuk mund të menaxhohet dot më në nivelin e komunikimit, por kërkon përdorimin e teknologjisë së shkatërrimit dhe dhunës.

Në vend të kësaj, ne nisemi nga diferencat funksionale. Kjo nuk do të thotë shpërfillje të diferencave rajonale, por ripozicionim të tyre si të papërshtatshme për të filluar hulumtimet teorike. Supozimi këtu është se diferencat rajonale të shoqërisë moderne dhe pasojat e tyre mund të shpjegohen vetëm nga një teori që fillon me diferencat funksionale. Teoria e diferencimit funksional e zhvilluar kryesisht nga Niklas Luhmann (Luhmann, 1995, 2012) është ajo që mund ta kryejë më mirë këtë detyrë. Sipas kësaj teorie, shoqëria modern diferencohet në sisteme funksionale autonome si politika, ekonomia, drejtësia, shkenca, arti, feja etj. Shoqëria modern është policentrike; ajo nuk mund të drejtohet suksesshëm as politikisht, as ekonomikisht, as shkencërisht. Politika është thjesht një sistem ndërmjet të tjerëve, pa ndonjë këndvështrim të privilegjuar dhe pa ndonjë dije superiore lidhur me atë çka është më e mira për shoqërinë. Megjithatë, në shoqërinë modern të diferencuar funksionalisht, politika kryen një funksion specific, që nuk mund të përmbushet nga sistemet

e tjera të shoqërisë: ajo mundëson vendimarrjen e detyrueshme për të gjithë (Luhmann, 2004: 368). Për të realizuar këtë funksion politika përdor strukturat dhe operacionet e saj; mbi të gjitha përdor një kod specific për përpunimin e informacionit në formën e komunikimit politik. Kështu, medium i pushtetit, i cili përdoret nga sistemi politik për vendosur veten dhe për të vazhduar operacionet e saj, kodifikohet në pushtet superior dhe pushtet inferior, ose siç është rasti me pushtetin e organizuar, në sundues dhe të sunduar.

Megjithatë, politika modern në formën e demokracisë përdor edhe një kod dytësor: dallimin e qeverisë nga opozita. Ky mund të përshkruhet si kodifikimi i autoritetit, pra si kodifikimi i sunduesve (Luhmann, 1990: 172-176). Pa kaluar në përshkrime më të detajuara të sistemit politik të shoqërisë moderne, ne supozojmë se problemet e tensionit dhe konfliktit të lartë që vihen re në politikën shqiptare duhen interpretuar dhe shpjeguar si probleme të aplikimit të kodit politik.

Dy probleme kryesore mund të formulohen lidhur me këtë gjë. Së pari është problemi i përjashtimit të publikut nga politika. Kodifikimi dytësor i pushtetit lejon hapësirë vetëm për qeverinë dhe opozitën. Nuk ka nevojë për diferenca të tjera për të drejtuar operacionet politike. Kjo do të thotë se të qeverisurit, tashmë në demokraci të emërtuar “publiku”, reduktohen në një pozicion që nuk ekziston, ose në terma logjikë, në një të tretë të përjashtuar. Publiku bëhet paraziti (Serres, 1982) i pushtetit politik dhe, prandaj, ndaloheq që të fitojë ndonjëherë pushtet politik. Por politika, përveç operimit në mediumin e pushtetit, gjithashtu ka nevojë të provojë vlerën e saj për shoqërinë. Për këtë arsye, ajo ka nevojë për publikun si ambient të brendshëm, si një ambient të ndërtuar krejt politikisht dhe vetëm për synime politike (King & Thornhill, 2003: 86-91). Prandaj publiku i përjashtuar përfshihet në sistemin politik, por në kushte që e neutralizojnë potencialin e tij për të marrë pushtetin. Për shembull, publiku futet përsëri në sistem si pasqyrë për aktorët politikë, në formën e “opinionit publik”, ku këta aktorë (si qeveritarë ashtu dhe opozitarë) mund t’i shohin veprimet e tyre të reflektuara dhe të vlerësuara. Gjithashtu publiku brendësohet në sistem nëpërmjet përdorimit të disa procedurave si votimi, të cilat e transformojnë publikun në elektorat që mund të vendosë kush do jetë në qeveri dhe kush në opozitë, por që nuk mund ta pretendojë pushtetin politik për vetveten. Pra problemi i tensionit dhe konfliktit politik në politikën shqiptare duhet lidhur me nevojën fillimisht për ta përjashtuar dhe pastaj për ta ri-përfshirë publikun në sistemin politik.

Një çështje e dytë me rëndësi vendimtare lidhet me konceptualizimin e përvojës së publikut për operacionet politike. Është e rëndësishme të vëzhgohet problemi referencial i aplikimit të kodit politik nga të dyja

anët, pra nga perspektiva aktive e autoritetit politik (qeveri/opozitë), dhe nga perspektiva eksperienciale e publikut. Në këtë pikë problemi shtrohet si problem i ruajtjes së diferencës ndërmjet qeverisë dhe opozitës në demokraci. Kjo do të thotë që diferenca ndërmjet 'nesh' dhe 'atyre' duhet të artikulohet programatikisht. Programet partiake i tregojnë publikut se si 'ne' do ta bëjmë këtë gjë ndryshe prej se si do ta bënin 'ata'. Por duke qenë se një program bëhet në të tashmen dhe i referohet së ardhmes (e cila mund ta provojë të saktë ose të gabuar, sepse askush nuk mund ta njohë paraprakisht të ardhmen me siguri), publiku zakonisht e përjeton programin partiak si pasiguri dhe kosto të mundshme, dhe jo si diferencë ndërmjet qeverisë dhe opozitës. Prandaj, vëzhguesit e ndryshëm (partitë) të vendosur nga semantika e socialitetit dhe vëzhgimet e tyre zhvlerësohen nga dimensionin kohor i kuptimit dhe zëvendësohen nga një vëzhgues imagjinar i vetëm: e ardhmja. Për politikën demokratike kjo lë të hapura dy alternativa: ose pretendimin për të ardhmen, ose objektifikimin e së tashmes. Dhe pikërisht këtu, në vendimin për të preferuar njërin prej alternativave ndaj tjetrës, qëndron rëndësia e diferencave kulturore dhe historike (pra rajonale). Sipas këtij argumenti, kultura dhe historia luajnë rol të madh duke e strukturuar këtë situatë vendimarrje.

Këto konsiderata na shpjen te nevoja për ta rishqyrtuar demokracinë shqiptare. diskutimi për demokracinë në Shqipëri duhet të fokusohet në dy pikat e identifikuar si vendimtare nga analiza konceptuale: 1. Mekanizmi përjashtim/përfshirje e publikut shqiptar në sistemin politik; 2. Vendimi ndërmjet pretendimit të së ardhmes dhe objektifikimit të së tashmes. Kështu, në nivelin e përshkrimit dhe lidhur me çështjen e parë mund të ngrihen pyetjet në vijim: Çfarë ka të veçantë mekanizmi përjashtim/përfshirje i sistemit politik shqiptar? A është përjashtimi i zhurmshtëm apo ndodh në heshtje? Po përfshirja? Çfarë kriteresh përdoren për ta përjashtuar/përfshirë publikun në politikë? A mund të jetë rasti që ata që pretendojnë se janë përjashtuar në fakt janë të përfshirë, dhe anasjelltas? Në nivelin e shpjegimit mund të pyetet: Çfarë tiparesh kulturore dhe historike kushtëzojnë veçoritë e këtij mekanizmi përjashtimi/përfshirje në politikë? A nuk janë këto tipare të pranishme edhe në kulturën dhe historinë e vendeve të tjera? Si kontribuon sistemi i masmedias, i zhvilluar kulturalisht dhe historikisht në Shqipëri, në formimin dhe/ose përforcimin e iluzionit të përfshirjes/përjashtimit? Si kontribuojnë partitë politike në këtë gjë?

Në lidhje me çështjen e dytë dhe në nivelin e përshkrimit mund të shtrohen pyetje si: A po demonstroi politika shqiptare një preferencë për pretendimin e së ardhmes, apo po synon objektifikimin e së tashmes? A është tensioni dhe konflikti i lartë dhe

artificial që vihet re simptomë e së parës apo së dytës? A mund të jemi para një kombinimi të të dyja opsioneve, në një lloj lëvizje tranzicionale nga njëra te tjetra? Nëse është kështu, nga cila te cila? Në nivelin e shpjegimit: Si e kushtëzojnë tiparet kulturore dhe historike shqiptare zgjedhjen e njërit opsion ndaj tjetrit? Sa i fuqishëm është ndikimi i kulturës dhe historisë në këtë vendim? A mund të operojë sistemi politik shqiptar pa u vetëshkatërruar, duke përdorur opsionin tjetër?

Këto pyetje vetëm sa janë shtruar në këtë artikull dhe të gjitha ato të drejtojnë te problemi i realitetit të artificialitetit politik, por për t'u dhënë përgjigje ka nevojë për studime empirike në shkallë të gjerë. Megjithatë, synimi i këtij artikulli ishte kontributi për ndryshimin e perspektivës së studimit të këtij problemi, duke formuluar në këtë mënyrë një pozicion programatik për studimet e ardhshme.

Referencat

- Andersen, Niels Akerstrom (2011). "Conceptual History and the Diagnostics of the Present" in *Management & Organizational History*, 6(248).
- Andersen, Niels Akerstrom (2003). *Discursive Analytical Strategies*. The Policy Press.
- Bateson, Gregory (1972). *Steps to an Ecology of Mind*. Jason Aronson Inc.
- King, Michael & Chris Thornhill (2003). *Niklas Luhmann's Theory of Politics and Law*. Palgrave Macmillan.
- Koselleck, Reinhart (2004). *Futures Past*. Columbia University Press.
- Luhmann, Niklas (2012). *Theory of Society*, Vol. 1. Stanford University Press.
- Luhmann, Niklas (2010). "Are There Still Indispensable Norms in Our Society?" in *Soziale Systeme*, 14, 18-37.
- Luhmann, Niklas (2006). "System as Difference" in *Organization*, 13(1).
- Luhmann, Niklas (2004). *Law as a Social System*. Oxford University Press.
- Luhmann, Niklas (1995). *Social Systems*. Stanford University Press.
- Luhmann, Niklas (1990). *Political Theory in the Welfare State*. Walter de Gruyter.
- Luhmann, Niklas (1986). *Love as Passion*. Harvard University Press.
- Machiavelli, Niccolo (1984). *The Prince*. Bantam Classics.
- Serres, Michel (1982). *The Parasite*. The Johns Hopkins University Press.
- Spencer Brown, George (1972). *Laws of Form*. The Julian Press, Inc.
- von Foerster, Heinz (2003). *Understanding Understanding*. Springer.
- von Foerster, Heinz (1984). *Observing Systems*. Intersystems Publications.

INTEGRIMI EUROPIAN: NJË PREMTIM I PAMBAJTUR I KLASËS POLITIKE SHQIPTARE

Ilda RUSI

ABSTRACT

“Procesi i anëtarësimit në Bashkimin Europian është një objektiv kombëtar, në funksion të demokratizimit dhe transformimit të shoqërisë shqiptare, në përputhje me vlerat dhe parimet e Europës së Bashkuar”. Këto janë fjalët me të cilat hapet ligjerimi i faqes zyrtare të kryeministrit në qoftë se do të kërkonte në lidhje me integrimin europian të Shqipërisë. Ky mesazh por i shprehur me fjalë të tjera duket se qëndron aty që në vitin 1992, kur në Shqipëri për herë të parë do të artikulohej dëshira kombëtare për integrimin e vendit.

Pas më shumë se njëzet vitesh, pyetja që mëshqetëson më së shumti është se pse vendi im akoma nuk është pjesë e familjes së madhe europiane? Çfarë ka ndodhur në këto njëzet e dy vjet për ta penguar këtë proces ose për ta përshpejtuar atë? Gjëja e parë që më vjen në mendje, pas refuzimit të fundit, në dhjetor të vitit që lamë pas, për statusin kandidat, është se ky është një premtim që asnjë nga qeveritë shqiptare nuk ka arritur akoma ta realizojë pasi në mendimin tim ky proces është ngushtimisht i lidhur me vullnetin e të gjitha forcave determinante në vend. Është një premtim që ka tashmë njëzet vjet që u serviret shqiptarëve në fushata elektorale dhe që propagandohet si elementi kyç në axhendat e tyre politike.

Andaj, unë mendoj se procesi i integritimit është i lidhur ngushtimisht jo vetëm me dëshirën e shqiptarëve për tu afirmuar si europian, por me vullnetin e klasës politike për tu sjellë si të tillë. Është fakt, që sa herë Shqipëria ngel në klasë dhe nuk arrin të marrë ok-n nga Brukseli, në Tiranë fillon maratona e akuzave reciproke sidomos midis dy partive kryesore. Edhe pse studime të shumta në lidhje me procesin e integritimit të Shqipërisë e vënë theksin te roli që BE luan në procesin e integritimit, unë besoj se demokratizimi i vendit është një proces i lidhur ngushtimisht me elitën politike dhe me ato forca politike që dominojnë politikbërjen shqiptare. Për aq kohë sa kjo elitë nuk ndërgjegjësohet për pengmarrjen e statusit kandidat, procesi i tranzicionit do të vazhdojë me po këto hapa të ngadaltë.

Unë konkludoj se marrja e statusit kandidat është një premtim të cilin klasa politike shqiptare mund ta mbaj duke u ndërgjegjësuar se ky nuk është një premtim i një partie të caktuar politike që ndërton qeverinë dhe nuk duhet të njihet si i tillë, por është një premtim dhe angazhim që klasa politike shqiptare duhet të plotësojë kundrejt shqiptarëve. Ky synim ambicioz mund të arrihet vetëm atëherë kur të konkludohet në arrijtjen e reformave me bazë të gjerë të përcaktuara si prioritete nga Brukseli, dhe kur realisht të kemi institucione funksionale të lira, të pavarura dhe të depolitizuara.

Fjalët kyçe: *integrim, demokratizim, dialogu politik.*

Hyrje

Dëshira e madhe për të qënë vend antar i bashkësisë europiane nuk mjafton për të realizuar këtë synim kombëtar sikurse dhe pozita gjeografike. Bashkimi European është një organizëm që sjell me vete përfitime të shumta por që kërkon njëstandart të caktuar të zhvillimit të qëndrueshëm ekonomik, politik dhe ligjor. Shqipëria, sikurse dhe vendet e tjera të Ballkanit Juglindor është duke u munduar të arrijë këto standarte dhe ka nisur fazën e përshtatjes me to. Ky proces është një kombinim i faktorëve të brendshëm dhe të jashtëm të cilët kanë për qëllim arritjen e këtij objektivi madhor.

Nga njëra anë, kemi BE e cila ushtron presion të jashtëm për realizimin e reformave të cilat do ta afrojnë edhe më shumë qeverisjen shqiptare me standartet europiane dhe nga ana tjetër kemi angazhim vendor për arritjen e këtyre objektivave të cilat do të mundësonin arritjen e këtyre standarteve. Këto dy elementë janë pjesë e të njëjtit ekuacion i cili nuk mund të funksionojë në qoftë se njëra anë e tij nuk është duke operuar siç duhet.

Ndryshe nga një pjesë e studiuesve të cilët e vënë theksin te imperativa Europiane dhe konfuzimi me të cilin po përballet BE kundrejt Shqipërisë (Hoffmann, Elbasani), unë mendoj se elementi më i rëndësishëm për të analizuar në këtë ekuacion është çfare po ndodh me angazhimin e politikës shqiptare në lidhje me këtë proces.

Në këtë punim, unë argumentoj se procesi i integritimit është një proces kompleks i dominuar kryesisht nga përpjekjet dhe angazhimi i faktorëve të brendshëm. Edhe pse Brukseli mund të ketë politika më favorizuese për antarsimin e vendit në BE (sikurse ishte vala e zgjerimit të 2004) dhe ide më të qarta se si të formësojë politik bërjen vendore, duke aplikuar mjete të tjera për kushtezimin demokratik, duhet me doemos që shteti shqiptar në rradhë të parë të vërtetojë se është gati për një angazhim të tillë. Në fund të fundit, procesi i integritimit është ngushtimisht i lidhur me procesin e demokratizimit të vendit dhe arritjes së kompletimit me sukses të fazës së tranzicionit duke arritur konsolidimin e shtetit demokratik, ligjor dhe kushtetues. Demokracia nuk mund të importohet, por duhen krijuar të gjitha kushtet që ajo të forcohet dhe institucionalizohet brenda vendit. Vetëm në këtë mënyrë, Shqipëria mund të antarësohet në BE dhe të gëzojë të drejtat dhe privilegjet që sjellë ky proces. Ky synim mund të arrihet kur Tirana zyrtare (dhe këtu nuk i referohem vetëm aparatit dhe institucioneve qeveritare, por të gjitha forcat politike dhe elitën politike në përgjithësi) ta marrin seriozisht këtë angazhim dhe të prodhojnë konsensus me baze të

gjere që do të lejonte implementimin e reformave konsensuale dhe ajo që është më e rëndësishme forcimin e institucioneve të pavarura. Duhet me doemos që kjo strategji kombëtare të formësohet në një strategji afat gjatë dhe të krijohen të gjitha kushtet e nevojshme për gjenerimin e strukturave politike dhe institucionale të forta për ruajtjen e saj.

Ky punim ka për qëllim të analizojë faktorët politik të cilët janë kthyer në pengesë të këtij procesi demokratizimi dhe integritimi. Duke iu refuar gjithmonë kërkesave të BE-së, unë e vërtetoj paaftësinë e klasës politike shqiptare për bashkëpunim dhe realizim reformash konsensuale. Andaj, në rradhë të parë shikoj si shumë të arsyeshme që të përcaktojmë cilat janë kërkesat që BE ka kundrejt Shqipërisë dhe në pjesën e dytë të analizës të e vërtetojmë se si Tirana është angazhuar në realizimin e këtyre objektivave. Kjo metodë krahasimore do të na mundësojë të e vërtetojmë se cila pjesë e këtij bashkëpunimi të dyanshëm nuk është duke operuar ashtu siç duhet.

BE: faktor i jashtëm dominant në procesin e integritimit

Literatura ndërkombëtare krahasuese e demokratizimit e vë theksin të faktori i jashtëm në fazën e tranzicionit. Huntington do ta përcaktonte valën e tretë të demokratizimit të dominuar nga roli që faktorët e jashtëm kanë në procesin e demokratizimit nëpërmjet iniciativave për reforma (Huntington, 1991). Në po të njëjtën linjë, Schmitter, e përcakton rolin e aktorëve të jashtëm si dominant në fazën e demokratizimit. Ai e vërteton aftësinë që këto faktorë kanë nënëlançimin dhe implementimin e reformave në vendet në tranzicion (Schmitter, 1996). Nëpërmjet asistencës ekonomike dhe mbështetjes politike, faktori i jashtëm ndikon në mënyrë të drejtë për drejtë në politikat vendase dhe në hapjen e rrugës në konsolidimin e demokracisë dhe shtetit të së drejtës.

Në vendet e Europës Qëndrore dhe Lindore, roli që BE ka luajtur në provimin e demokracisë është i padiskutueshëm nëpërmjet politikave të saj të kushtezimit. Heather Grabbe (2002) analizon mënyrën se si BE përdor kushtet e saj ndaj shteteve që aspirojnë të integrohen, për të influencuar zgjedhjet që ato bëjnë. BE ka shumë burime influence që afektojnë politikën dhe insitucionet e vendeve aspirante nëpërmjet instrumentave të ndihmës dhe asistencës që janë aq shumë të dëshiruara nga këto vende (Kubicek, 2003).

Kuzhtëzimi është një nga elementet më dominant për të spjeguar efikasitetin e BE-së në mbështetjen e reformave drejt demokracisë dhe ekonomisë së tregut. Iniciativat që BE përdor për të influencuar në procesin

e reformimit të institucioneve dhe transformimit të politikave në vendet e Europës Qëndrore dhe Lindore mund të kategorizohen si : (1) aksesit në negociatë; (2) asistencë në drafte ligjore dhe institucionale; (3) ndihmë dhe asistencë teknike, (4) këshillim në lidhje me politikën vendore; (5) monitorim i procesit të implementimit (Grabbe, 2002, 257). Mund të themi pa frikë se të pestë elementët e sipërpërmendur janë aplikuar edhe në rastin e Shqipërisë duke përfshirë gjithashtu edhe ndihmën financiare si një element shumë i rëndësishëm. Duhet mbajtur parasysh se BE është burimi kryesor i financimit në vend.

Konkretisht, BE është shumë prezente në politikbërjen shqiptare duke filluar që në fillim të viteve 1990 kur vendi nisi procesin e gjatë dhe mesa duket të pambarueshëm të tranzicionit. Marrdhëniet e para zyrtare filluan në vitin 1992, kur u nënshkrua marrveshja e bashkëpunimit ndërmjet BE-së dhe Shqipërisë. Kjo marrveshje do të thoshte se Shqipëria mund të përfitonte nga programi Phare i cili ishte një instrument financiar ndaj vendeve të Europës Qëndrore dhe Lindore në fazën e tyre përgatitore drejt përfishirjes pasi këto vende kishin aplikuar për antarësim. Këto fonde do të shkonin për riorganizimin politik dhe ekonomik institucional me qëllim që të kishin një tranzicion të butë dhe gradual (Zgjerimi i Komisionit European).

Sikurse për pjesën tjetër të vendeve të Europës Qëndrore dhe Lindore, në vitin e mbrapsht të 1997, BE paraqiti kushtet ekonomike dhe politike të cilat duheshin me doemos plotësuar për të nisur integrimin e vendit në BE. Në këtë kontekst, Komisioni European dhe Banka Botërore elaboruan një plan për rigjenerimin dhe rritjen ekonomike i cili do të siguronte njëtranzicion të suksesshëm (Zgjerimi i Komisionit European).

Në vitin 1999, BE do të lanconte PSA (Procesi i Stabilizim Asocimit) për pesë vendet e Ballkanit Juglindor, përfshi këtu edhe Shqipërinë. Në po të njëjtin vit, Shqipëria miratoi Marrveshjen Preferenciale për Tregti Autonome me BE-në dhe vendet e tjera të Ballkanit e cila ishte e vlefshme deri në vitin 2011. Ky propozim i BE-së u ofronte vendeve të Ballkanit akses në duty-free të tregjeve europiane për të gjitha produktet e tyre. Ai siguronte integrimin ekonomik me vendet e BE-së dhe krijonte premisat për demokratizimin e institucioneve ekonomike shqiptare.

Në vitin 2000, të dy samitet si ai i Zagrebit dhe ai i Feira nënvizuan rëndësinë që PSA kishte në procesin e integritimit. Në mënyrë të veçantë Samiti i Feira do të deklaronte se të gjitha vendet e PSA kishin mundësi për të qënë vende kandidatë të BE. Të dy këto samite i dhanë PSA një rëndësi të veçantë dhe e përcaktuan atë si të vetmen rrugë drejt thellimit të integritimit.

Në këtë kontekst, në vitin 2001 BE do të prezantonte programin CARDS i cili ishte dizenuar në mënyrë të veçantë për vendet të cilat ishin pjesë e SPA-së. Andaj, Komisioni European, sikurse për vendet e tjera që kishin nënshkruar SPA-në, rekomandoi iniciimin e negociatave të Marrveshjes së Stabilizim Asocimit me Tiranën. Menjëherë pas kësaj iniciative, në Tiranë u zhvillua takimi i parë në kuadrin MSA-së. Pas kësaj, Këshilli European nxiti Komisionin të përgatiste një dokument strategjik për rastin e Shqipërisë. Negociatat dhe direktivat ishin përgatitur në bazë të reflektimit mbi Raportin e Stabilizim Asocimit.

Duke parë dhe angazhimin e Tiranës zyrtare, në 2003 BE filloi zyrtarisht negociatat për MSA me Shqipërinë. Në qershor të 2006, MSA u nënshkrua në Luksemburg. Në vitin pasardhës, u fut IPA, Asistencë Para Hyrjes, e cila përfshinte instrumenta të reja për asistencë para-futjes në BE. Në 1 Prill të vitit 2009, Shqipëria u fut zyrtarisht në MSA. Ky akt u shoqërua menjëherë me kërkesën e Shqipërisë për të aplikuar si vend kandidat. Kjo kërkesë nuk u pranua nga Brukseli (Zgjerimi i Komisionit European).

Objektivi kryesor i MSA-së është të asistojë Shqipërinë në procesin e demokratizimit dhe konsolidimit të mekanizmave demokratike. Ajo përfshin një axhendë specifike me reforma të detajuara, të cilat janë vlerësuar si prioritet nga BE. MSA si pjesë e asistencës së Brukselit, është një instrument politik i përdorur nga Komisioni European për të arritur disa objektiva njëherësh. Sipas Komisionit European, këto objektiva janë:

1. PSA është dizenuar në kontekstin e përgatitjes së vendit për tu afruar me standartet europiane. Ai do të ndihmojë në procesin e tranzicionit për të arritur gradualisht integrimin e plotë në BE.
2. BE është e angazhuar të asistojë qeverinë shqiptare dhe përpjekjet e saj për konsolidimin e demokracisë, që do të thotë ekzistencën e shtetit të së drejtës.
3. PSA është përgjegjës për asistimin e vendit në arritjen e reformave në fushën institucionale dhe administrative. Ai është gjithashtu përgjegjës për të ndihmuar në konsolidimin e një sistemi të fortë të administratës publike dhe sistemit gjyqësor (Komisioni European 2001).

Kushtëzimi european do të ndihmojë qeverinë të adresojë fushat më problematike siç është për shembull krimi i organizuar dhe korrupsioni. Ai do të ndihmojë me implementimin e shtetit të së drejtës, mirëmbajtjen e dialogut politik, konsolidimin e kodit elektoral, dhe zhvillimin e shoqërisë civile (Komisioni European 2003).

Në 15 Dhjetor të 2010, Parlamenti European dhe Këshilli i Europës i dhanë Shqipërisë së drejtën për liberalizimin e vizave në regjimin Shengen. Ato vendosën një mekanizëm monitorues për të siguruar vazhdimësinë e implementimit (Komisioni European, 2001, 5).

Sikurse evidentohet edhe më sipër, BE ka qënë shumë prezente në ecurinë dhe zhvillimin politik. Në këtë pikë, unë bashkohem me Elbasanin e cila argumenton se po mos të ishte kushtezimi i BE-së, zhvillimi politik në Shqipëri do të kishte pasur një trajektore tjetër. Dhe në fakt momentet kur elita politike në vend nuk ka qënë e aftë për të siguruar jo vetëm zhvillim demokratik, por edhe e ka çuar në kaos (mos tëharrojmë skemat piramidale dhe trazirat e vitit 1997), BE ka ndërhyr për të rivendosur qetësinë dhe ka asistuar në rimëkëmbjen e shtetit.

Kushtet e BE-së për antarsim

Por a është e mjaftueshme vetëm angazhimi i BE-së në procesin e konsolidimit të demokracisë dhe gjenerimit të shtetit të së drejtës?

Në rastin e Shqipërisë, BE ka përdor politikën e “karrotës” & të “shkopit” (Grabbe, 2002) që do të thotë nga njëra anë nëpërmjet asistencës teknike dhe financiare Brukseli e tndon Tiranën drejt rrugës së zhvillimit por nga ana tjetër, sa herë kjo e fundit nuk i bën siç duhet “detyrat e shtëpisë” e dënon si një qen të rrahur duke i mohuar thellimin e integritetit (mohimi i fundit i statusit kandidat).

Në këtë kontekst, ajo që mua më shqetëson më së shumti nuk është mënyra se si BE e tndon Tiranën drejt angazhimeve europiane, por se si Tirana i merr seriozisht apo jo detyrimet e saj në këtë negociatë.

Në këtë pjesë të punimit unë do të fokusohem në kushtet që BE i ka vendosur Shqipërisë për të plotësuar me qëllim fillimin e negociatave për statusin kandidat. Andaj, unë e shoh të rëndësishme të analizojmë cilat janë këto kriteret dhe të analizojmë se sa afër ose larg Shqipëria është në takimin e tyre. Ky krahasim do të na mundësojë jo vetëm qartësinë e asaj që pritet nga pala shqiptare por edhe evidentimin e mungesave reale të reformave dhe arritjes së objektivave europiane.

Bashkimi European është një organizim i bazuar në vlerat e demokracisë dhe shtetit të së drejtës. Që të jesh vend antar i Bashkimit European duhet që vendi kandidat duhet me doemos të reflektojë këto vlera dhe të vërtetojë se ka instucionet e nevojshme për ti mbrojtur ato (Featherstone, 1998).

BE ka evidentuar që në vitin 1993 cilat duhet të jenë kriteret bazë për një vend i cili mund të nis rrugëtimin e integritetit. Kriteret e Kopenhagenit përcaktojnë në

mënyrë eksplicite tre para kushte të domosdoshme për antarsim. Ato konsistojnë në kriterin politik, ekonomik dhe legjislativ. Në formë më të detajuar, kriteri politik konsiston në plotësimin e disa elementeve bazë që një shtet të quhet demokraci e konsoliduar, konkretisht një qeveri demokratike funksionale në të cilën qytetarët kanë akses të plotë në të gjitha nivelet e politikbërjes, duke përfshirë zgjedhje të lira dhe të ndershme; shtetin e së drejtës, respektimin e të drejtave të njeriut konfort të gjitha konventave ndërkombëtare të të drejtave të njeriut; dhe respektimin dhe mbrojtjen e minoriteteve.

Kriteri i dytë, ai ekonomik ka të bëjë me treguesit makroekonomik të një vendi. Konkretisht, vendi aspirant duhet të ketë një ekonomi tregu funksionale dhe produktet e të cilit kanë kapacitet për të përballuar presionin e konkurrencës dhe forcave të tregjeve europiane.

Dhe aspekti legjislativ ka të bëjë me aftësinë përshatëse të legjislacionit vendas me *acquis communautaire* dhe të gjitha traktateve dhe marrveshjeve që e përbëjnë atë (Konkluzionet e Presidencës, 1993).

Në mënyrë më të specifikuar, në kontekstin e MSA-së në takimin e tretë të Këshillit të Stabilizim Asocimit midis BE-së dhe Shqipërisë, në Bruksel në 19 korrik 2011, u qartësuan dhe u rikonfirmuan dymbëdhjetë prioritetet kyçe të cilat ishin reflektuar dhe në Opinionin e Komisionit European në lidhje me Shqipërinë. Konkretisht, këto prioritetet fokusohen në stabilitetin e institucioneve që garantojnë demokracinë, forcimin e shtetit të së drejtës, reforma në gjyqësor, lufta kundër krimit të organizuar dhe korrupsionit, reforma elektorale, reforma në administratën publike, dhe mbrojtja e të drejtave të njeriut duke përfshirë dhe të drejtat e pronësisë. Të gjitha këto elemente kanë të bëjnë me kriterin e parë të Kopenhagenit, prandaj dhe në analizen e mëposhtme unë do të fokusem vetëm te ky kriter. Jo sepse dy kriteret e tjera janë më pak të rëndësishme, por duke mbajtur parasysh qasjen moderniste, unë besoj se institucionet demokratike të konsoliduara do të facilitojnë zhvillimin socio-ekonomik i cili garantohej ne persë nga këto institucione të pavarura.

Këshilli nxiste partitë politike të tejkalonin mosmarrveshjet politike dhe të vendosnin një dialog konstruktivë dhe të qëndrueshëm me qëllim sigurimin e funksionimit korrekt të parlamentit. Ai vlerësonte se negociatat me Shqipërinë do të fillonin vetëm atëherë kur të verifikohesh se vendi ishte angazhuar seriozisht në plotësimin e kriterëve dhe në mënyrë të veçantë të këtyre prioritetëve kyçe (Takimi i Tretë i Këshillit të Stabilizimit dhe Asocimit mes Shqipërisë dhe BE, 2011).

Ndërkohë, paralelisht me asistencën politike të

Brukselit, Shqipëria vazhdon të përfitojë asistencë financiare në kuadër të IPA në dy drejtime të rëndësishme: (I) asistencë tranzitore në ndërtimin e institucioneve dhe (II) bashkëpunim ndërkufitar me një vlerë totale prej 82 milion euro për vitin 2013 (Raporti i Komisionit European mbi Shqipërinë, 2013).

Angazhimi i Shqipërisë

Edhe pse sa herë që flitet për integrim, të gjitha forcat politike papëryshim e percaktojnë atë si domosdoshmëri për avënin e vendit, duket se hapat me të cilat Shqipëria po leviz drejt saj janë relativisht të ngadalta. Që në vitin 2011, vendi është duke u munduar të realizojë dymbëdhjetë kushtet prioritare të përcaktuara nga Brukseli si të domosdoshme për çdo diskutim lidhur me statusin e vendit kandidat. Andaj, çdo aplikim i parakohshëm jo vetëm që është i padobishëm por nga ana tjetër do të thotë harxhimi i shumë energji të kota.

Konkretisht, po të analizojmë situatën politike të këtyre dy viteve të fundit, që pas zgjedhjeve lokale të vitit 2011, situata politike në vend është shoqëruar me një mungesë dialogu të theksuar e shoqëruar kjo me përplasje të forta kryesisht midis dy forcave kryesore PD-PS dhe jo vetëm verbale por edhe fizike (incidenti i 21 janarit). Maskarada e ofendimeve, debateve shterpe dhe arroganca politike ka dominuar parlamentin i cili nuk po arrin të marr formën e duhur për të realizuar reformat aq të domosdoshme.

Më lejoni që në këtë pjesë të punimit të analizojmë se si Komisioni European e ka vlerësuar Shqipërinë për vitin që lamë pas. Duke ndjekur renditjen e Kriterëve të Kopenhagenit, do të shohim së pari se çfarë është bërë për tu afruar me qasjen europiane.

Raporti vjetor i Komisionit European për Shqipërinë i vitit 2013 konstaton se vendi ka ecur me hapa të ngadalta drejt realizimit të reformimit të institucioneve. Konkretisht, edhe pse vlerësohen zgjedhjet e fundit si relativisht demokratike, raporti e vë theksin kryesisht në klimën e polarizuar politike që ka shoqëruar periudhën para dhe post zgjedhore. Duhet pranuar se është evidentuar një kalim i butë i pushtetit midis dy forcave kryesore, kjo si pasojë e rezultatit bindës të Aleancës për Shqipërinë Europiane.

Zgjedhjet e përgjithshme u paraprinë nga një klimë e tensionuar politike e cila rrezikoi administrimin e zgjedhjeve. Edhe pse zgjedhjet ishin në vetvete kompetitive duhet pranuar se dhe vitin e kaluar pjesëmarrja në votime ishte e ulët, 53.6 përqind. Edhe këto zgjedhje sikurse dhe të tjerat shënuan një farë progresi. Megjithatë, OSCEODIHR rikonstatoi disa rekomandime për zgjedhjet e ardhshme (Raporti, 6-7).

Përsa i përket funksionimit të parlamentit, raporti evidenton disa rezerva. Edhe pse duhet pranuar se ka pasur disa momente bashkëpunimi sporadike gjatë vjeshtës së 2012 dhe majit të 2013, parlamenti është dominuar nga një klimë agresive politike.

Përsa i përket qeverisë, raporti konstaton se është hecur me hapa të ngadalta përsa i përket strategjisë së implementimit të prioriteteve kyç të propozuara nga Brukseli. Gjithashtu, vihet re një moskoordinim ndërmjet Ministrisë së Integritimit dhe ministrive të tjera.

Përsa i përket qeverisjes lokale, reformat territoriale administrative dhe decentralizimit nuk kanë shënuar progres, përkundrazi edhe pse ligji për planin urban është miratuar në prill të 2012, ka probleme evidente në implementimin e tij. Duket qartë së debati shumë i politizuar mbi kompensimin e disa autoriteteve rajonale dhe municipale kanë ndikuar negativisht në efektivitetin e autoriteteve lokale duke e limituar rolin e tyre. Andaj raporti e shikon si shumë të rëndësishme debatin konstruktiv midis dy niveleve të qeverisjes si dhe vijimin në rrugën e reformave të decentralizimit dhe dialogun me shoqërinë civile.

Pjesa më e rëndësishme e kësaj analize, është e shumë debatuar reforma në administratën publike, e cila ishte dhe një nga rekomandimet kryesore të BE-së si dhe një nga elementët kyç të nevojshme për të marr statusin kandidat. Reforma në administratën publike u adoptua në maj të vitit të kaluar ligjit të shërbimit civil. Ky ishte një hap i rëndësishëm drejt depolitizimit të administratës publike e cila ndryshonte në mënyrë rrënjësore sa herë ndryshonte qeveria qëndrore. Ligji i cili hyri në fuqi në tetor të 2013, është esencial për ndërtimin e një administrate publike profesionale, efektive dhe e bazuar në meritokraci. Qëllimi i këtij ligji është krijimi i një konteksti ligjor i cili konsiston në përfshirjen e institucioneve të pavarura dhe njësisive të qeverisjes lokale. Ai ofron një klasifikim të qartë të zyrtareve civil; krijon një sistem optimal të administrimit të trupit të administrates dhe krijon të gjitha premiset për një sistem transparent të punësimit dhe promovimit. Ky ligj shfuqizon ligjislacionin paraprak dhe ofron dispozitat e nevojshme deri në implementimin dhe hyrjen në fuqi të ligjit. Në fakt, ajo që ndodhi me ndryshimin e qeverise ishte një qasje e re ndaj ligjit. Qeveria Rama do të miratonte në shtator një amendament për të evituar vakumin ligjor. Miratimi në kohë i legjislacionit sekondar në përputhje me parimet e ligjit dhe zbatimi i duhur i tij është thelbësore. Si pasojë e këtij veprimi, ligji për procedurat e përgjithshme administrative është në pritje. Zbatimi i Ligjit për Gjykatat Administrative u shty në pritje të hyrjes në fuqi të Ligjit për Gjykatën e Lartë, i cili është një nga tre ligjet e nevojshme për marrjen e statusit

kandidat (Raporti Vjetor i Komisionit Europian, 20-25).

Zbatimii Ligjit për Organizimin dhe Funkcionimin e Administratës Publike duhet të hyjë në fuqi. Zbatimii Ligjit për Inspektime ka shënuar përparim duke umiratuarnë shkurt dhe përfshin dispozita që kanë për qëllim zvogëlimin e kohëzgjatjes dhe koston e inspektimeve (f.28).

Një element tjetër shumë i rëndësishëm qe është një indikator i shkallës së demokracisë së vendit, është pjesëmarrja e shoqërisë civile në vendimmarrje. Raporti konstaton se shoqëria civile në vend është e dobët dhe e fragmentuar. Gjithashtu bashkëpunimi mes institucioneve shtetërore dhe shoqërisë civile ngelet i ulët sidomos në nivel lokal. Ka mungesë të theksuar të transparencës nga ana e autoriteteve shqiptare në lidhje me konsultimet me shoqërinë civile, frekuencën e këtyre takimeve si dhe kohën që ka në dispozicion. Duhet pranuar, se ka vend për përmirësim sidomos në zonat rurale (f.30).

Ky reflektim në lidhje me rëndësinë dhe influencën që shoqëria civile ka në politikbërjen shqiptare, evidenton më së miri, stilin e vendimmarrjes dhe kulturës politike shqiptare.

Duke reflektuar mbi këtë analizë të detajuar të raportit, vihet re një ngurim i forcave politike për gjithëpërfshirjen dhe transferimin e përgjësive dhe vendimmarrjes nga pushteti qëndror drejt institucioneve të pavarura. Kjo gjë, jo vetëm që pengon procesin e decentralizimit dhe imparcialitetit por në të njëjtën kohë dobëson institucionet e brishta demokratike.

Çfarë do të thotë europianizim dhe demokratizim?

Që të arrijmë në konkluzionet lidhur me rrugëtimin shumë të gjatë drejt antarsimit, është shumë e rëndësishme të kuptojmë drejtë se çfarë do të thotë europianizim.

Së pari, procesi i europianizimit të vendit ka të bëjë me absorbimin e imperativave të BE-së, logjikës së si ata operojnë dhe normave me të cilat ata trajtojnë politikën vendase (Anderson & Eliassen, 1993). Kjo do të thotë, se që Shqipëria të konsiderohet si vend kandidat, duhet që politikbërja shqiptare të përqafojë atë frymë dhe norma të bërjes së politikës që modeli europian ofron. Me fjalë të tjera, BE ofron modelin e gjithëpërfshirjes dhe bashkëpunimit ndërmjet palëve me qëllim që reformat e arritura mos të jenë thjeshtë politika momentale të një konteksti të caktuar qeveritar, por të kenë një vazhdimësi pavarësisht kësaj të fundit. Procesit i reformave nuk duhet nënkuptuar

si arritje e një koalicioni qeveritar por si një strategji kombëtare në funksion të përmirësimit dhe adaptimit të institucioneve demokratike në vend. Respektimi i vlerave demokratike do të mundësojë zhvillimin e mëtejshëm të vendit duke u mbështetur dhe inkurajuar nga bashkësia europiane.

Së dyti, europianizimi ka efekte në përsosmërinë dhe përmirësimin e mekanizmave të modernizimit për të ndryshuar politika specifike, sidomos ato që kanë të bëjnë me politika makro-ekonomike dhe gjithashtu të reformojnë institucionet politike. Do të thotë, që vendi duhet të reflektojë se ka të gjitha elementet për tu konsideruar një demokraci e konsoliduar. Edhe pse iniciativat nga BE dhe faktorët ndërkombëtarë nuk mungojnë, duhet me doemos që të reflektohet një frymë angazhimi jo vetëm në inicimin e këtyre mekanizmave por mbi të gjitha në implementimin dhe në vijimësinë e tyre.

Çfarë do të thotë demokraci e konsoliduar? Sipas Stepan & Linz, një vend është demokratik atëherë kur “demokracia është e vetmja rregull loje në qytet” (Stepan & Linz, 1996). Kjo do të thotë se janë institucionet e pavarura, demokratike dhe kushtetuese që përcaktojnë rregullat e lojës dhe jo vullneti i një grupi të caktuar, ose akoma më keq të një personi të caktuar. Demokracitë konsiderohen atëherë kur aktorët politik janë të ndërgjegjshëm, të përkushtuar dhe reflektojnë vullnet për kompromis politik, që do të thotë kanë shprehur demokratike (Rustow, 1970). Ky element është shumë i rëndësishëm për të kuptuar më mirë dhe ashtu siç duhet situatën realisht në vend e cila është e dyzuar dhe e polarizuar nga forcat politike të cilat nuk reflektojnë as kulturë për dialog e aq më pak vullnet për kompromis politik.

Në fakt, konsolidim ose përmblyje e tranzicionit do të arrihet vetëm përmes përputhjes me rregullat dhe procedurat demokratike, ose ndryshe të njohura si të garantitë institucionale të Dahl të poliarkisë.

Por konkretisht në Shqipëri mund të themi se vazhdon periudha e përshtatjes me demokracinë. Që të jemi konkret, vendi është zhytur në një krizë të thellë politike e dominuar nga një dialog politik konfliktual i cili duket se po mban peng vijimin e reformave.

Pse nuk është duke funksionuar kushtëzimi i BE-së në Shqipëri? Në këtë pikë, unë bashkohem me argumentat që ofron Kubicek. Ai pohon se përdorimi i kushtëzimit nuk garanton që ndryshimet e pretenduara nga BE të ndodhin realisht. Ndaj, ai me të drejtë ngre pyetjen se si dhe në cilat kushte mundet që kushtëzimi i BE mund realisht të funksionoi (Kubicek, 2003, 17). Sipas tij, iniciativat e aktorëve të jashtëm kanë një kosto politike më të madhe se sa realisht mund të përballohen nga elita politike. Konkretisht, ai argumenton se këto iniciativa do të zvogëlojnë pushtetin e elitës politike në

momentin që kjo e fundit do të përfshihet në procesin e demokratizimit. Specifikisht, ky dualizim midis ruajtjes së pushtetit politik dhe vijimit të decentralizimit dhe depolitizimit të institucioneve shtetore manifestohet më së miri me debatin mbi reformën në administratën publike. Depolitizimi i administratës publike do të thotë se forca politike që është në pushtet humbet mundësinë për ta përdorur administratën si mjet për të kënaqur mbështetësit e saj (ashtu siç ka ndodhur deri më tani). Administrata publike në Shqipëri ndryshon në mënyrë rënjësore dhe periodike sa herë ndryshon forca politike që drejton qeverinë duke rritur në mënyrë fiktive koston financiare jo vetëm të rekrutimit por edhe të trainimit çdo katër ose tetë vjetë siç ndryshon qeveria.

Kubicek argumenton se ato qeveri të cilat e kuptojnë se do të humbasin pushtetin e tyre politik në momentin që do të angazhohen totalisht në ekzekutimin e procesit të demokratizimit, kanë tendencën të shtyjnë aplikimin e instrumentave demokratike edhe pse u duhet të përballen me presionin e jashtëm, në rastin konkret me feedbackun negativë nga Brukseli (Kubicek, 2003).

Së dyti, po të reflektojmë lidhur me zhvillimet politike të këtyre njëzet viteve të fundit, do të shohim se elita politike është një aktor politik me ambicie politike momentale. Kjo do të thotë, se në përgjithësi të dyja forcat kryesore politike kanë një axhendë afatshkurtër dhe si pasojë mundohen të shfrytëzojnë të gjitha mundësitë për të maksimizuar pushtetin në duart e tyre dhe rritur perfitimet personale ose partiake me qëllim rizgjedhjen e tyre në zgjedhjet e ardhshme. Në këtë mënyrë ajo nuk shikon përfitime të menjëhershme nga zbatimi i kushteve europiane. Implementimi i PSA-së kërkon një angazhim disa vjeçar dhe nuk është e lidhur me fonde ekstra për të balancuar humbjet e mundshme të hapjes së tregut me vendet antare të BE-së (Hoffmann, 2005, 69). Në këtë kontekst, pushteti shikohet si mjet përfitimi dhe një mënyrë për të arritur ambiciet politike të një spektri të caktuar.

Së treti, kultura politike në Shqipëri është e shënjuar nga mungese dialogu dhe paaftësi e gjenerimit të një klime të qetë politike. Mënyra e ndërveprimit mes partive politike lë për të dëshiruar dhe parlamenti është kthyer në një arenë ofezash dhe akuzash reciproke të cilat ngelen vetëm në nivelin mediatik dhe askush nuk shkon të paraqesë kallzim penal qoftë edhe për korrupsion ose lidhje me krimin e organizuar (skandali i fundit që involvon Ministrinë e Mbrojtjes) në prokurori. Ky model, jo vetëm që nuk sjellë frymë bashkëpunimi por ul akoma më shumë besimin e shqiptareve kundrejt politikës dhe institucioneve të pavarura.

Së katërti, procesi i antarësimit në BE nuk shikohet si një strategji e përbashkët gjithëpërfshirëse, por si një mjet për të fituar kredibilitet për një parti të caktuar dhe për të siguruar mbështetjen e elektoratit. Sikurse e kam përmendur edhe më sipër, të gjitha forcat politike në vend e përdorin kartën e BE-së në fushata elektorale për të fituar beteja politike në emër të vlerave demokratike, por kjo mbetet thjesht një premtim i rradhës i pambajtur (Elbasani, 2004).

Konkluzionet

Rruga drejt integritimit në BE është ngushtimisht e lidhur me rrugën e konsolidimit të shtetit demokratik dhe funksionimit të tij. Kushti kryesor për konsolidimit demokratik është zhvillimi dhe forcimi i institucioneve të pavarura të cilat do të mundësojnë dhe përshejtojnë plotësimin e kriterëve të Kopenhagenit nëpërmjet transparencës, imparcialitetit dhe meritokracisë.

Edhe pse Shqipëria ka bërë disa hapa përpara në disa aspekte, siç është përshtatja e ligjit vendas me atë të BE-së, zbatimi pjesërisht i sygjërimeve dhe rekomandimeve të Brukselit, përsëri rruga drejt integritimit është e gjatë dhe me sfida të shumta. Ashtu siç e thekson edhe raporti i fundit i Komisionit Europian, qeveria ka sfida të mëdha përpara siç është lufta kundër krimit të organizuar dhe korrupsionit, depolitizimi i sektori publik, implementimi i reformës në sistemin gjyqësor, zbatimi i reformës së administratës publike, forcimi i institucioneve të pavarura ekonomike dhe financiare, zbatimi i së drejtës së pronësisë, etj.

Ndaj, e para gjë për të cilën duhet që qeveria shqiptare dhe opozita të ndërgjegjësohen është se nuk mund të mbajnë më peng demokratizimin e vendit me debate shterpe dhe interesa të ngushta të momentit. Demokratizimi i vendit dhe ndërtimi i një sistemi tërësor funksional me institucione të pavarura duhet medoemos për zhvillimin e mëtejshëm të vendit. Fryma e dialogut dhe e bashkëpunimit sidomos për reformat prioritarë është një domosdoshmëri që do të hap rrugën vendit drejt integritimit.

E dyta, forcimi i sistemit gjyqësor dhe administrativ është një kusht themelor për funksionimin e shtetit të së drejtës. Këto dy elemente janë fundamentale jo vetëm për forcimin e nivelit të demokracisë në vend, por janë thelbësor në zhvillimin e një shteti që pretendon integritimin europian.

Se treti, perqafimi i vlerave demokratike dhe pranimiti i rregullave të lojës së demokracisë. Të jesh pjesë e bashkësisë europiane do të thotë të jesh një vend me standarte të larta jo vetëm ekonomike, politike por dhe social kulturore.

Refencat

- Andersen S. & Eliassen K. (1993). *Making Policy in Europe: Europeanization of National Policy-making*. Sage
- Commission staff working document Albania 2013 Progress Report, retrieved from http://ec.europa.eu/enlargement/pdf/key_documents/2013/package/al_rapport_2013.pdf
- Elbasani A (2004). *Albania in Transition: Manipulation or Appropriation of International Norms?* Southeast European Politics, Vol V, No. 1 , pp 24-44.
- Featherstone, K. (1998). Europeanization and the centre periphery, *South European Society and Politics*, 3 (1). pp 23 – 39
- Grabbe, H. (2002). *The EU's Transformative Power, Europeanization through conditionality in Central and Eastern Europe*. Palgrave Macmillan
- Hoffmann, J. (2005). *Integrating Albania: the Role of the European Union in the Democratization Process*, Albanian Political Science Association. pp 55-73
- Huntington, S. (1991.) *Vala e Tretë e Demokratizimit*. Insituti i Studimeve Nderkombetare
- Keshilli i Bashkimit Europian, Takimi i Tretë i Këshillit të Stabilizimit dhe Asocimit mes Shqipërisë dhe BE, Bruksel 19 korrik 2011,
- Konkluzionet e Presidencës, Këshilli Europian i Kopenhagenit 1993, marr nga http://www.europarl.europa.eu/enlargement/ec/pdf/cop_en.pdf
- Kubicek, P. (2003). *The European Union & Democratization*. Rutledge
- Linz J. & Stepan A. (1996). *Problems of Democratization, Transition and consolidation*. John Hopkins University Press
- Rustow D. (1970). *Transition to Democracy: Toward a Dynamic Model*, Comparative Politics 2. Pp337-363
- Schmitter , F. (1996). What Democracy is ... and is not, *Journal of Democracy*. N 3. Baltimore: Johns Hopkins University Press.

MARRËDHËNIA MIDIS SISTEMIT ELEKTORAL, SISTEMIT PARTIAK DHE SJELLJES ZGJEDHORE NË KOSOVË

Burim MEXHUANI

ABSTRACT

Qëllimi qendror i këtij punimi është mundësia e një panorame teorike, konkrete dhe analitike të marrëdhënies ndërmjet rregullave - ligjeve elektorale, partive politike në sistem partiak - konkurrim dhe sjelljes elektorale në Kosovë. Për të eksploruar këtë marrëdhënie secili nga dimensionet e mësipërme do të trajtohet teorikisht, duke u përkthyer konkretisht në realitetin kosovar të pasluftës, i cili edhe pse rast i vetëm në këtë punim do të shihet në mënyrë krahasuese me vendet e tjera Europiane perëndimore. Ky punim në shpjegimin teorik trajton marrëdhëniet e mësipërme ndërmjet sistemit elektorale, sistemit të konkurimit partiak dhe sjelljes elektorale, në rastin e Kosovës. Duket se funksionon më mirë perspektiva teorike e demokracisë, kombinuar me elementë të perspektivës teorike kulturore-modernizuese, dhe pothuaj se aspak, perspektiva racionale-institucionale. Nëse flasim për marrëdhënie shkakësie ndërmjet sistemeve elektorale- sistemeve partiake dhe konkurimit partiak – sjelljes elektorale, ajo paraqitet e tillë, ku sistemi partiak dhe karakteri i konkurimit të tyre shërben si variabël i pavarur në përcaktimin e dy dimensioneve të tjera të cilat kanë varësi nga ky variabël por dhe e ndikojnë atë në mënyrë të parashikuar ciklike. Që në momentin kur është krijuar marrëdhënia e varësisë ciklike ndërmjet variablave të mësipërm, me kalimin e kohës dhe proceseve zgjedhore kjo marrëdhënie ka ardhur duke u përforcuar ndjeshëm duke prodhuar një “stabilitet” të induktuar në gjithë sistemin politik të vendit. Debatet mbi zhvillimet dhe dinamikat politike në rastin e Kosovës kanë mbizotëruar interesin e aktorëve të ndryshëm publik në këto 14 vite të tranzicionit post-konfliktual. Pavarësisht fokusit specifik që është treguar mbi rastin e Kosovës, ai nuk është marrë i izoluar nga vendet e tjera me eksperiencë të ndryshme dhe të ngjashme, duke ndihmuar në krijimin e një modeli i cili shfaqet specifik pikërisht në kombinimin e ngjashmërive dhe specifikave përkatëse.

Fjalë kyçe: *Sistem elektorale, sistem partiak, sjellje elektorale, partitë politike*

Pas pavarësisë së Kosovës në vitin 2008, u shfaq nevoja për krijimin e bazës vendore për demokraci që i jep llogari qytetarëve të vet. Zgjedhjet parlamentare të vitit 2010 ishin të një rëndësie të madhe pasi që po mbaheshin për herë të parë në shtetin e pavarur. Me të gjitha dobësitë e vërejtura, të theksuara në këtë punim, ato kanë shërbyer si përkujtim se përderisa ka përpjekje dhe gatishmëri të vazhdueshme për të përmirësuar proceset demokratike në Kosovë, pengesat e tilla do të tejkalohen.

Në përgjithësi deri tani sistemi zgjedhor ka: (a) ofruar kanale të qarta të llogaridhënies për shkak të listave të hapura; (b) pas transferit të fuqive nga komuniteti ndërkombëtar, legjitimiteti vinte me autoritet të vërtetë si dhe krijimin e ndjenjës së pronësisë nga zgjedhësit; (c) ofruar mekanizma kushtetues të cilët garantojnë përfaqësimin dhe mbrojtjen e minoriteteve; (d) garantuar përfaqësimin e grave për shkak të kuotës prej 30%; (e) lënë një numër të komunave pa asnjë përfaqësues, e me këtë ka dobësuar lidhjen në mes të votuesit dhe deputetit; (f) eliminuar mundësinë e futjes të partive të vogla dhe kandidatëve të pavarur në legjislaturë.

Ku punim diskuton sistemin aktual zgjedhor dhe tiparet e tij kryesore. Gjithashtu, prezanton zgjedhjet e fundit të përgjithshme dhe rezultatet e tyre së bashku me legjislacionin dhe parregullsitë. Ky punim ngrit edhe shumë pyetje në lidhje me reformat e sistemit zgjedhor dhe ofron alternativa të bazuara në vlera demokratike dhe preferencave normative. Gjithashtu e hap debatin për kriteret e vlerësimit të një sistemi zgjedhor. Në fund ofron një studim të modelimit në detaje të thella ku tregohen skenarë të ndryshëm të mundshëm dhe ofron modelin optimal së bashkë me rekomandimet.

Sjellja zgjedhore është element i ri në analizën politike mbi demokracinë në Kosovë. Përshkak të traditës së munguar dhe problemeve të mëdha në krijimin e institucionit, kanë rezultuar të pamjaftueshme për të formëzuar një sistem vlerësimi mbi sjelljen zgjedhore të elektoratit.

Sjellja zgjedhore e zgjedhësve vijon të jetë e konturuar nga faktorë lokalë të luhatshëm, tipikë për një demokraci të re dhe ende të pakonsoliduar, duke reflektuar nivelin problematik të kulturës politike, problemet e mëdha në aplikimin e vetë sistemeve zgjedhore dhe marrëdhënien e ndërvarësisë së qytetarëve nga politika.

Studimi përpiket të argumentojë tezën se nuk janë zgjedhësit ata që formëzojnë sjelljen e partive politike, janë partitë politike që imponojnë sjelljen zgjedhore dhe në cdo rast kanë monopolin e vendimmarrjes politike. Studimi analizon historikun e sjelljes zgjedhjeve në vite, zgjedhjet parlamentare dhe

lokale nga 2002, sjelljen e partive kryesore dhe vetë elektoratit ndaj tyre, raportet e zgjedhësve me liderin, raportin me programet politike, raportin me sistemin zgjedhor, rolin e partive, si një marrëdhënie dominuese në përcaktimin e vendimmarrjes në Kosovë.

Debatet profesionale mbi sjelljen e aktorëve politike ndaj votuesve dhe vetë sjelljen e votuesve ndaj ofertave politike kanë ende një bilanc të brishtë në Kosovë.

Një demokraci e re, që vjen pas disa dekadash regjime autoritare apo diktatoriale, pa një periudhë tjetër referimi në historinë e saj dhe në një terren shumë më të ndryshëm nga modelet e demokracive të tjeratë reja në Europë.

Sistemi zgjedhor në Kosovë - përparësitë dhe mangësitë

Sistemi zgjedhor aktual është përcaktuar me Ligjin mbi zgjedhjet e përgjithshme dhe Ligjin mbi zgjedhjet lokale të Kuvendit të Kosovës të vitit 2008. Mirëpo, baza përmbajtësore e këtij sistemi gjendet te mënyra e organizimit të zgjedhjeve të pasluftës nga OSBE-ja. Dallimi i vetëm midis sistemit aktual zgjedhor të përcaktuar me Ligjin mbi zgjedhjet qëndron në hapjen e listave të kandidatëve.

Megjithëse ky fakt mund të shihet si përmirësim, sistemi zgjedhor në vendin tonë vazhdonë të jetë i imponuar nga bashkësia ndërkombëtare dhe në shërbim të qëllimeve politike, duke injoruar kështu diskutimet e opinionit publik rreth ndryshimit të këtij sistemi. Si pasojë sistemi aktual zgjedhor mund të konsiderohet si një nga pengesat e zhvillimit demokratik dhe të përgjithshëm shoqëror në vendin tonë.

Sa i përket zgjedhjeve për Kuvend, sistemi zgjedhor aktual e trajton Kosovën si një njësi zgjedhore me shumë kandidatë¹, me shpërndarje proporcionale të vendeve të përfaqësuesve. Kuvendi ka 120 vende, prej të cilave 20 janë të rezervuara për bashkësit jo-shqiptare.

Listat e kandidatëve janë të hapura, duke nënkuptuar që votuesi voton për një (1) subjekt politik të certifikuar dhe mund të votojë për një (1) kandidat nga lista e kandidatëve të këtij subjekti politik.² Gjithashtu, sistemi paraqet një kushtë gjinor me ç'rast listat e kandidatëve duhet të kenë së paku 30% të kandidatëve të gjinisë tjetër. Po ashtu, parashihet pragu minimal prej 5 % për secilin subjekt politik për përfaqësim në Kuvend.

Edhe kuvendet komunale zgjedhen në mënyrë të njëjtë, përjashtuar këtu prapun prej 5%, zgjedhja e

¹ Kuvendi i Kosovës, Ligji për zgjedhjet e përgjithshme dhe ligji për zgjedhjet lokale, fq. 113, neni. 110.1.

² Kuvendi i Kosovës, Ligji për zgjedhjet e përgjithshme dhe ligji për zgjedhjet lokale, fq. 113, neni. 110.1.

kryetarëve të komunave bëhet në bazë të sistemit të shumicës. Kandidati zgjedhet nëse fiton më shumë se 50% plus (1) votë të numrit të përgjithshëm të votave. Por, nëse asnjëri nga kandidatët nuk fiton më shumë se 50% plus (1) votë, dy kandidatët me më së shumti vota shkojnë në rundin e dytë të zgjedhjeve, ku kandidati që fiton shumicën e votave zgjedhet kryetar i komunës. Zgjedhja e drejtpërdrejt e kryetarit të komunës ndikon në ngritjen e përgjegjësisë dhe efikasitetit të qeverisjes lokale, kurse llogaridhënia dhe përfaqësimi është më i qartë. Mirëpo, fakti që shumica e komunave shkojnë në rundin e dytë e ngrit koston e procesit zgjedhor, nxitë koalicionet dhe e zgjatë procesin.

Këto fakte mund të merren në konsideratë gjatë rishikimit të sistemit zgjedhor, ashtu siç është rekomanduar nga Komisioni i Bashkimit Evropian. Zgjedhjet për kryetar të komunave e reflektojnë më së miri gjendjen e përfaqësimit të gjinisë femërore. Fakti që për zgjedhjet për kryetar të komunave pasqyrimi gjinor nuk është përcaktuar me ligj (duke qenë një kandidat edhe nuk mund të përcaktohet me ligj), ka bërë që në Kosovë të mos ketë asnjë femër për kryetar të komunave, ndërsa përfaqësimi i tyre i varur plotësisht nga kuotat ligjore. Sidoqoftë, ia vlen të potencojmë se roli i partive politike në rritjen e pjesëmarrjes së grave në jetën politike të vendit mbetet vendimtar.

Kriteret e dizajnit të sistemit zgjedhor aktual kanë të bëjnë me thjeshtësinë, transparencën, gjithëpërfshirjen dhe zbatueshmërinë e lehtë. Përparësitë e sistemit të tanishëm përfshijnë:

- I thjeshtë me parregullsi të pakta (praktik dhe transparent);
- Në mënyrë besnike shndërron votat në vende përfaqësuese;
- Numër të vogël të votave “të humbura”;
- E thekson ndarjen e pushtetit më shumë;
- Shpenzime relativisht të ulëta (rrjedhimisht konsiderohet si i qëndrueshëm);
- Përfaqësim i lartë i pakicave (i dyfishtë);
- Rregull për përfaqësim gjinor (Kosova aktualisht zë vendin e 12 në botë sipas përqindjes së përfaqësimit të femrave).³

Sistemi partiak produkt i sistemit zgjedhor

Partitë politike janë të rëndësishme jo vetëm për shkak të rangut të detyrave që kanë (përfaqësim, përfshirje elite, grumbullim interesash e më tej), por edhe pse ndër-marrëdhëniet e ndërlikuara ndërmjet partive janë thelbësore në strukturimin e veprimit në praktikë të sistemeve politike. Ky rrjet marrëdhëniesh është quaj

³ KIPRED. Reformimi i sistemit zgjedhor në Kosovë, fq. 9.

sistem partiak. Mënyra më e njohur për t'i dalluar llojet e ndryshme të sistemeve partiake është referimi ndaj numrit të partive që garojnë për pushtet. Mbi këtë bazë Duverger (1954) i ndau sistemet në “njëpartiake”, “dypartiake” dhe “shumëpartiake”. Megjithatë një tipologji e tillë përdoret rëndom, sistemet partiake s'mund të thjeshtëzohen në një “lojë shifrash”.⁴ Bazuar në këtë Kosova radhitet në sistemet shumëpartiake, ndërsa ky strukturim partiak në pjesën dërrmuese është produkt i sistemit aktual zgjedhor.

Lloji dhe sistemi partiak në një vend, veçanërisht numri dhe madhësitë relative të partive politike në parlament, ndikohen për së tepërmi nga sistemi elektoral, i cili ndikon në kohezionin e brendshëm dhe disiplinën e partive si: disa sisteme mund të nxisin fraksionizmin, ku krahët e ndryshëm të një partie janë vazhdimisht në kundërshtim me njëra –tjetrën, ndërsa një sistem tjetër mund t'i nxisë partitë të flasin me një zë dhe t'i përmbajnë mospajtimet e brendshme.⁵ Sistemi partiak nuk nënkupton vetëm numrin e partive që garojnë, por edhe profilizimin, organizimin dhe funksionimin e tyre. Përveç nga sistemi zgjedhor këto veçori formësohen edhe nga shumë faktorë tjerë.

Megjithatë në Kosovë ka një përcaktim deklarativ lidhur me bazën ideologjike të partive politike, në përgjithësi sistemi zgjedhor aktual ka zbehur vijat ndarëse ndërmjet partive politike, apo më mirë nuk mundëson dhe nxitë profilizimin ideologjik të këtyre partive dhe përfaqësimin e grupeve specifike të votuesve në përputhje me programin partiak. Praktiki i partitë politike në Kosovë, jo vetëm që lidhin koalicione në kundërtënie ekstreme me përcaktimet e tyre ideologjike, por edhe ndërmarrin politika në kundërshtim me vijën e tyre. (Rasti i PDK-së, e përcaktuar si parti e majtë, gjatë qeverisjes së saj stimulon privatizimin e fuqishëm të kompanive publike, tipar ky i liberalizmit të pastër dhe përcaktues i së djathtës).

Siq u demonstroi, sistemet shumëpartiake janë tipar dhe rezultat i drejtpërdrejt i sistemeve proporcionale. Ato prodhojnë qeveri shumëpartiake, të cilat i nënshtrohen rrezikut të jostabilitetit dhe të cilat e kanë vështirë të jetësojnë politika koherente.⁶

Në të njëjtën kohë stimulimi i qeverive të koalicionit ndikon direkt në mosprofilizimin e partive politike. Kjo të paktën ka ndodhur në Kosovë, ngase krijimi i koalicioneve qeveritare nuk është bazuar në përputhjet programore midis partive politike, por në përfitimet maksimale të pushtetit. Në këtë drejtim, mungesa e profilizimit politik mund të konsiderohet

⁴ Heywood, Andrew, Politika, fq. 240.

⁵ International IDEA, Manual për Hartimin e sistemeve elektorale, fq. 7.

⁶ KIPRED. Reformimi i sistemit zgjedhor në Kosovë. Fq. 10.

si një nga mangësitë e sistemit zgjedhor aktual në Kosovë. Por, duhet theksuar që profilizimi ideologjik i partive politike përcaktohet edhe nga faktorë tjerë socio-kulturor.

Praktika e vendeve tjera dëshmon që sistemi proporcional zgjedhor nuk është në kundërshtim me profilizimin e partive politike. Për më tepër presioni për të adaptuar përfaqësimin proporcional vjen në radhë të parë nga perceptimi se sistemi partiak aktual nuk përfaqëson mirë disa opinione dhe interesa të rëndësishme.⁷ Ndërsa natyra burokratike e partive politike në Kosovë do të zbehej vetëm duke i dhënë mundësi rolit të deputetit si përfaqësues i votuesve. Ndërsa, llogaridhënia duhet drejtuar në radhë të parë përballë votuesve të trye, por kjo mund të arrihet vetëm duke definuar qartë trupin dhe zonën zgjedhore në raport me deputetin e caktuar.

Konkluzione dhe rekomandime

Megjithë progresin gradual, sistemi zgjedhor në Kosovë vazhdon të jetë në shërbimtë zhvillimeve të përgjithshme politike dhe jo në funksion të demokracisë. Prandaj 5 vite pas shpalljes së pavarësisë është e domosdoshme hapja e debatit publik lidhur me rishikimin e sistemit zgjedhor dhe përqendrimi në rolin esencial që duhet të luajnë zgjedhjet në një shoqëri demokratike.

Ky sistem nuk prezanton vullnetin e opinionit të përgjithshëm publik dhe është pjesë e strategjisë së bashkësisë ndërkombëtare për ndërtimin e një shoqërie stabile. Kosova ka krijuar stabilitet të mjaftueshëm për të filluar zhvillimin demokratik dhe qytetar nëpërmjet një sistemi zgjedhor që ngritë pjesëmarrjen e qytetarëve në zhvillimet politike dhe funksionimin e demokracisë.

Hapja e listave ka ndikuar pozitivisht në konkurrencën individuale politike, duke i dhënë peshë votës së qytetarëve. Por procesi i organizuar dobët ka ndikuar në rritjen e mundësive për manipulim brenda kandidatëve të së njëjtës parti.

Kosova si një zonë zgjedhore e vetme është aspekti më negativ i këtij sistemi zgjedhor, kjo reflektohet në shumë aspekte të funksionimit të sistemit politik dhe shoqëror në vendin tonë. Ndarja e Kosovës në më shumë se një zonë zgjedhore (7 zona, ose 37) shumëanëtarëshe do ta përmirësonte dukshëm sistemin aktual zgjedhor, duke i dhënë rëndësi dhe përgjegjshmëri deputetit.

Kjo do të ndikonte në efikasitetin e qeverisjes, demokratizimin e partive politike dhe profilizimin e tyre.

Pragu zgjedhor ka qenë një kërkesë e subjekteve

politike dhe shoqërisë civile. Në këtë drejtim, duke qenë i domosdoshëm krijimi i zonave zgjedhore, duhet të rishikohet pragu zgjedhor në kontekst të uljes së nivelit. Kjo rekomandohet për arsye se ndarja në zona zgjedhore e bënë edhe më të vështirë përfaqësimin e subjekteve të vogla politike.

Në aspektin teknik ekzistimi i votës me kushtësi të parë i shoqërive post konfliktuale ka vonuar rezultatet përfundimtare dhe lëkundur besueshmërinë në proces zgjedhor. Prandaj vota me kusht duhet të eliminohet si mundësi votimi për votuesit që nuk e identifikojnë veten në Listën e Votuesve. Po ashtu votimi përmes postës si operacion i komplikuar, vështirë i administruar dhe i kushtueshëm duhet të rishikohet në të ardhmën.

Sistemi shumëpartiak në Kosovë është produkt i drejtpërdrejtë i sistemit zgjedhor dhe kjo po rezulton me qeverisje koalicionesh dhe stabilitet të brishtë qeverisës. Një sistem partiak i profilizuar do ta drejtonte qeverisjen në program edhe platforma politike dhe kjo në veprime ad hoc dhe shpeshherë pa koordinimin ndërministror. Si rezultat do të kishim një opozitë të fuqishme dhe koherente.

Më shumë zona zgjedhore

Hulumtime të ndryshme kanë treguar se ndarja e Kosovës në zona zgjedhore nuk do të ndikojë në masë të madhe në përbërjen në Kuvend. Ndarja në zona zgjedhore siguron përfaqësim rajonal në Kuvend dhe krijon një lidhje më të mirë midis votuesve dhe zyrtarëve të zgjedhur. Ndarja në zona mund të shkaktojë disa dallime në pragun për zona, mirëpo, në fund të fundit, qëllimi përfundimtar i zgjedhjeve është që të sigurojë fuqizimin e qytetarëve duke u mundësuar atyre aë të marrin vendim të informuar dhe të lirë.

Një votë

Njëndryshim domethënës do të ishte që votuesit të votojnë vetëm për një kandidat, për dallim prej votimit për dhjetë kandidatë në vitin 2007, dhe pesë kandidatë në zgjedhjet e vitit 2010. Votimi për një kandidat do të ofronte votuesve mundësinë që të zgjedhin përfaqësuesit e tyre rajonalë si dhe të ketë përfaqësim më të mirë në Kuvend. Kjo masë e propozuar do të bënte procesin e votimit më të lehtë dhe më të drejtë. Përveç kësaj, votimi për një kandidat e thjeshton procesin e votimit dhe numërimit të fletëvotimeve.

Sistemi i listave të hapura

Kosova duhet të vazhdojë të ketë një sistem zgjedhor që praktikon listat e hapura. Çdo qytetar duhet të gëzojë të drejtën për të votuar për kandidatin për të

⁷ Mayer, Lawrence C, Burnett, John H, Ogden, Suzanne, Tuman, John P, Politika krahasuese. Fq. 60.

cilin mendojnë se do të jetë përfaqësuesi më i mirë i vlerave dhe interesave të tyre. Së dyti, listat e hapura ngrit llogaridhënien dhe përgjegjësinë e politikanëve, pasi që ata më nuk duhet të falënderojnë udhëheqësit që janë emëruar si deputetë të Kuvendit. Me fjalë të tjera në afatgjatë listat e hapura do të motivojnë partitë që të përgjigjen drejtpërdrejtë në nevojat e votuesve dhe të fuqizojnë lidhjen midis votuesve dhe deputetëve.

Listat e hapura gjithashtu janë shumë të dobishme

për partitë dhe qeverisjen e tyre të brendshme. Së paku këtë herë ato do të duhej të ulnin ngurtësinë e tyre dhe të promovojnë një decentralizim më të madh përbrenda partive politike. Në të njëjtën kohë, kjo do të promovonte reformat e brendshme dhe vendim-marrjen demokratike përbrenda partive. Listat e hapura i japin mundësinë e njëjtë secilit kandidat të partisë, dhe do të duhej të fuqizonte këta individë pasi që votuesit do të votonin për ta e jo për partinë

PROBLEMATIKAT ZGJEDHORE NË SHQIPËRI (MBËSHTETUR NË RAPORTET E OSBE/ODIHR-it)

Adelina NEXHIPI

ABSTRACT

Electoral processes are defined as “the Achilles heel” for the Albanian democracy. Even today, after 23 years of political pluralism, Albanians suffer from the “anxiety of elections”. The country has made efforts to guarantee a democratic and complete legal basis in order to organize free and democratic elections, based on European standards. The Electoral Code is one of the most debated and revised laws in Albania. - Which are the most repeated problems with electoral processes in Albania? – How did the electoral legal basis change? These are some of the questions I will answer in this descriptive-analytic study. The study will analyse the reports of OSCE/ODIHR for elections in Albania. Based on the analyses that was made, we come to the conclusion that electoral campaigns are characterized by an extreme political polarization; the electoral process repeatedly faces problems related to the procedural, technical logistical and administrative nature; according to international reports, since 1991 elections in Albania have never been defined as completely democratic, according to European standards. Progress has been made from one electoral process to the other, but this was not enough to define them as free and democratic.

Key words: *Electoral process, Electoral Code, electoral campaign, Central Election Commission.*

Hyrje

E drejta e votës është themeli i demokracisë. Ajo është e drejta universale dhe themelore nga rrjedhin gjithë të drejtat e tjera. Një shtet demokratik duhet t'u mundësojë gjithë qytetarëve të vetë, të drejtën për të votuar; ta bëjë procesin e votimit të lehtë, të arritshëm dhe të mundur si dhe të garantojë që të gjitha votat do të numërohen në mënyrë të barabartë.

Pas gati një gjysëm shekulli diktaturë, më 31 mars 1991, shqiptarët zhvilluan zgjedhjet e para pluraliste. Që nga ai vit e në vazhdim, shqiptarët votojnë çdo katër vjet për të zgjedhur përfaqësuesit e tyre në parlament dhe çdo katër vjet për të zgjedhur drejtuesit e pushtetit vendor. Zgjedhjet janë cilësuar “thembra e Akilit” për demokracinë shqiptare, ndaj kanë tërhequr në mënyrë të vazhdueshme vëmendjen e opinionit dhe institucioneve ndërkombëtare. Që nga viti 1996, zgjedhjet lokale dhe parlamentare janë vëzhguar dhe vlerësuar nga vëzhgues të OSBE/ODIHR-it.

Sipas raporteve të OSBE/ODIHR-it në Shqipëri nuk janë mbajtur, nga 1991 deri sot, asnjëherë zgjedhje plotësisht demokratike, sipas standarteve evropiane. Nga njëri proces zgjedhor në tjetrin janë bërë progrese, por jo mjaftueshëm për t'i cilësuar ato të lira dhe demokratike. Në raportin e OSBE/ODIHR-it për zgjedhjet lokale të 8 majit 2011 shkruhet: “Ndonëse zgjedhjet ishin transparente dhe konkurruese, ato ishin tepër të polarizuara, me mosbesim midis partive politike në pushtet dhe opozitës. Ashtu si edhe në zgjedhjet e mëparshme, dy partitë më të mëdha nuk i kryen me përgjegjësi detyrat e tyre elektorale, duke ndikuar negativisht në administrimin e zgjedhjeve.”¹ E njëjta frazë vërehet në çdo raport të OSBE- ODIHR-it për zgjedhjet politike në Shqipëri:

- “Konkluzioni i misionit vëzhgues është se në shumë instanca dështoi zbatimi i Ligjit Elektorale. Në mënyrë më specifike, në periudhën parazgjedhore dhe në ditën e zgjedhjeve u shkelën 32 nene nga 79 nenet e Ligjit.” (raporti për zgjedhjet parlamentare të vitit 1996)
- “Procesi zgjedhor ishte i tejzgjatur, konfliktual, i pasigurt dhe i fragmentuar” (raporti për zgjedhjet parlamentare të vitit 2001)
- “Zgjedhjet për qeverisjen vendore ishin një shans i humbur për një përparim domethënës drejt përmbushjes së angazhimeve të OSBE-së dhe standarteve të tjera ndërkombëtare për zgjedhje demokratike.” (raporti për zgjedhjet lokale të tetorit 2003)
- “Gara kishte konkurrencë dhe zgjedhësve iu ofrua një mundësi e gjerë zgjedhjeje midis një sërë partish politike. Megjithatë, procesi ishte sërish i

tejzgjatur dhe ndonjëherë i pasigurt.” (raporti për zgjedhjet parlamentare të 3 korrikut 2005)

- “Zgjedhjet për organet e qeverisjes vendore të vitit 2007 i përmbushën vetëm pjesërisht angazhimet e OSBE-së dhe standartet e tjera ndërkombëtare për zgjedhje demokratike. Ndonëse këto zgjedhje siguruan kushtet për një garë konkurruese, përbën shqetësim fakti se partitë kryesore politike të Shqipërisë, edhe njëherë, vendosën interesat partiake afatsbukurtra dhe të ngushta mbi stabilitetin dhe besueshmërinë e procesit zgjedhor”
- “Edhe pse përmbushën shumicën e angazhimeve ndaj OSBE-së, këto zgjedhje nuk realizuan plotësisht potencialin e Shqipërisë për t'iu përmbajtur standardeve më të larta për zgjedhje demokratike.” (raporti për zgjedhjet parlamentare të 28 qershorit 2009)
- “Zgjedhjet parlamentare të 23 qershorit ishin konkurruese, me pjesëmarrje aktive të shtetasve gjatë gjithë fushatës dhe respekt të emirëfillt për liritet themelore. Megjithatë, atmosfera e mosbesimit mes dy forcave kryesore politike cenoi klimën zgjedhore dhe vështirësoi administrimin e gjithë procesit zgjedhor.” (raporti për zgjedhjet parlamentare të 23 qershorit 2013)

Baza ligjore dhe debatet për Kodin Elektorale

Në këto vite tranzicioni politik, momentet më të nxehta të debatit politik, padyshim, janë periudhat zgjedhore. Për të zhvilluar zgjedhje të lira, demokratike në bazë të standarteve evropiane, në vend janë bërë përpjekje për të siguruar një bazë ligjore demokratike dhe të plotë. Kodi Elektorale, është një nga ligjet më të debatuar dhe më tërishikuara në Shqipëri. Ky kod është ndryshuar disa herë, me qëllim që të sigurohet shprehja e vullnetit popullor në mënyrë sa më të lirë dhe me qëllim që ky vullnet të lexohet në mënyrë më të drejtë të mundshme. Debatet mes partive politike ka qënë i nxehtë, i vazhdueshëm dhe jo rrallë ka sjellë pengesa në procesin zgjedhor në Shqipëri.

Në 8 maj 2000, Kuvendi i Shqipërisë miratoi Kodin Elektorale vetëm me votat e mazhorancës, e cila në kuvendin e dalë nga zgjedhjet e 1998 kishte shumicë dërrmuese. PD refuzoi Kodin Elektorale në tërësi për shkak të përbërjes së KQZ-së prej 6 anëtarësh. Ajo bojkotoi miratimin e tij në parlament edhe pse kishte marrë pjesë në shumicën e tavolinave të rrumbullakta të organizuara për debatin rreth Kodit Elektorale.

Në bazë të Kodit Elektorale KQZ-ja ishte institucion kushtetues. Ajo ishte institucioni më i lartë i organizimit, drejtimit dhe kontrollit të proceseve

¹ <http://www.osce.org.Albania.election>

zgjedhore në Shqipëri. KQZ krijonte dhe kontrollonte organet lokale të administrimit të zgjedhjeve. Përbërja e KQZ-së ka qënë gjithmonë shkak për debat politik mes partive politike.

Në bazë të Kodit, në Shqipëri do të votohej në bazë të një sistemi zgjedhor të përzier, mazhoritar-proporcional. 100 deputetë, në parlamentin 140 vendësh, do të zgjidheshin me votim mazhoritar nga zonat njëemërore, kurse 40 mandate plotësoheshin nga listat kombëtare shumëemërore të partive politike me qëllim që të arrihej një qasje proporcionale midis votave të marra në rang kombëtar dhe deputetëve me të cilat përfaqësohej një parti politike në kuvend. Për të fituar një mandat proporcional, partitë politike duhet të kalonin pragun elektoral prej 2.5%, kurse koalicionet 4%.

Në bazë të rekomandimeve të OSBE-ODIHR-it dhe problematikave apo mangësive ligjore që u vunë re në zgjedhjet parlamentare të 2001, u ra dakort për rishikimin e Kodit Elektoral. Rishikimi u bë nga një komision parlamentar *ad hoc* me përfaqësim shumë partiak, dhe me asistencën ligjore të OSBE-së dhe Komisionit të Venecias, gjatë periudhës qershor 2002-prill 2003. Për të siguruar miratimin e ndryshimeve në Kodin Elektoral në kuvend, që kërkon shumicë të cilësuar prej 3/5, u arrit një marrëveshje mes PS-së dhe PD-së. Në bazë të kësaj marrëveshje, kandidati që kandidonte në listën njëemërore shpallej fitues me shumicë të thjeshtë të votave në ndryshim nga më parë kur kërkohej shumicë absolute. Vec kësaj, marrëveshja vendosi dhe që numri i partive që do të kishin përfaqësues në të gjitha nivelet e administratës zgjedhore të bëhej nga shtatë, katër. Këto do të përzgjidheshin nga katër partitë që kishin fituar përqindjen më të madhe të votave në rang vendi në zgjedhjet e fundit. Votimi në këto komisione do të bëhej me shumicë të cilësuar, 5 vota nga shtatë anëtarë dhe gjithë vendimet, që të kishin vlerë ligjore, duhet të nënshkruheshin nga kryetari dhe nënkryetari, që do të ishin të zgjedhur nga PS dhe PD. Kjo marrëveshje u kundërshtua nga partitë e vogla që pretendonin se ajo favorizonte dy partitë e mëdha. Në fakt, gjatë proceseve të mëpasshme zgjedhore doli në pah së mënyra e krijimit dhe funksionimit të komisioneve të administrimit zgjedhor u bënë shkak për bllokimin e procesit vendimmarrës. Në mungesë të vullnetit të mjaftueshëm politik në të dy krahët për të respektuar votën popullore dhe ligjin, u vu re shpërdorim i të drejtës se vetos nga PS dhe PD.

Pas zgjedhjeve lokale të 2004, OSBE-ODIHR tërhoqni vëmendjen për përmirësimin e disa aspekteve në Kodin Elektoral si: rolin mbizotërues të PS-së dhe PD-së në komisionet zgjedhore; emërimin e anëtarëve të KQZ-së nga PS dhe PD, në kundërshtim me

ligjin; paqartësitë në lidhje me katër partitë që do të propozojnë anëtarë në KQZ; përditësimin e listave të votuesve; afatet e vendosura gjatë procesit të ankimimit; transparencën për financimin e partive politike gjatë fushatës elektorale; rregullat për vlefshmërinë apo pavlefshmërinë e fletës së votimit; procedurat për numërimin e votave.²

Për përmirësimin e këtyre problematikave, Kodi u rishikua përsëri në periudhën janar-prill 2005, nga një komision bipartizan, PS-PD. Si rrjedhojë e kësaj marrëveshje, në mars 2005 u miratua një ligj për përcaktimin e kufijve të rinj të zonave zgjedhore. Marrëveshja e arritur ruante përsëri rolin mbizotërues të PS-së dhe PD-së në administrimin e procesit zgjedhor. Partitë e vogla kufizoheshin në të drejtën e përçimit të mesazheve të fushatës (ato kishin minutazh të limituar në televizion, gjysmën e kohës së përcaktuar për dy partitë e mëdha). Gjithashtu partitë e vogla, që nuk përfaqësoheshin në komisionet e administrimit zgjedhor, nuk kishin të drejtën e marrjes së kopjeve të tabelave zyrtare të rezultateve nga Komisionet Zonale Zgjedhore.

Ndryshimet e bëra konsistonin në procesin e numërimit; administrimin e zgjedhjeve; ndarjen e zonave zgjedhore; procesin e ankimimeve dhe apelimeve.

Gjatë vitit 2006 opozita socialiste bllokoi procesin e bisedimeve për rishikimin e Kodit Elektoral. Nuk u arrit një marrëveshje ndërpartiake e nevojshme për të miratuar ndryshimet në Kuvend. Me shtysën e OSBE-së, në janar 2007, u nënshkrua një marrëveshje e momentit të fundit. Vonesa në nënshkrimin e marrëveshjes çoi në shtyrjen e datës së zgjedhjeve, nga 20 janari që ishte dekretuar fillimisht nga presidenti, në 18 shkurt. Në bazë të marrëveshjes së arritur, mandati i autoriteteve të qeverisjes vendore u zgjat nga 3 në 4 vjet. Zgjedhja do të bëhet me një raund të vetëm votimi në bazë të parimit kush renditet i pari, kurse mandatet për keshillat vendor do të bëhen me sistem proporcional. Ndryshimi tjetër ndodhi në KQZ, ku numri i anëtarëve rritej nga shtatë në nëntë.

Në dhjetor 2008 u miratua me konsensusin e dy partive të mëdha Kodi i ri Elektoral. Në bazë të kodit të ri u kalua nga sistemi zgjedhor mazhoritar-proporcional në një sistem proporcional rajonal. Deputetët do të zgjidhen nga lista të mbyllura në zona elektorale që përkrijnë pak a shumë me ndarjen administrative të vendit, qarkun. Për të hyrë në kuvend partitë duhet të kapërcejnë pragun prej 3% të votave, koalicionet pragun 5% të votave në nivel zone, kurse kandidatët e pavarur duhet të kalojnë pragun natyror

² OSCE-ODIHR, Local Elections, 12 October 2003 and 25 January 2004, [Online] available at: <http://www.osce.org-albania.election>

(numrin e votave të vlefshme pjesëtuar me numrin e mandateve). Ndryshimi i sistemit zgjedhor u bë për të eliminuar fenomenin “Dushk”(partitë e mëdha për të maksimizuar fitimin e tyre, zhvendosnin votat e proporcionalitetit tek aleatët e tyre më të vegjël, pa qënë nevoja që të humbisnin vendet e fituara në zonat njëemore).

Sistemi proporcional rajonal u kundërshtua ashpër nga partitë e vogla sepse favorizonte dy partitë e mëdha. Partitë e vogla që dëmtoheshin nga ndryshimet në Kodin Zgjedhor reagon ashpër ndaj këtyre ndryshimeve. Për të kundërshtuar ndryshimet, përfaqësues të partive të vogla hynë në grevë urie, në sallën e Kuvendit duke bllokuar punimet e tij,

Kodi solli përmirësime në regjistrimin e votuesve, numërimin e votave dhe procesin e ankimimit e apelimit. Por ekzistonin probleme në lidhje me disa dispozita si psh;

- e drejta e kryetareve të partive për të kandiduar në aq zona sa dëshironin, që bie ndesh me parimin e barazisë
- e drejta e PS-së dhe PD-së për të larguar një nga gjyqtarët e zgjedhur me short për shqyrtimin e apeliemeve zgjedhore. Ky nen shkel parimin e pavarësisë së gjyqësorit
- kufizohet mundësia për përsëritjen e zgjedhjeve në një zonë pas zhvlerësimit të zgjedhjeve në një ose më shumë zona votimi.³

Me ndryshimet në Kodin Zgjedhor u sanksionua dhe kuota 30% e përfaqësimit të grave në Kuvend. Pika 6 e nenit 67 të Kodit Elektorale përcakton “për çdo zonë zgjedhore, të paktën tridhjetë për qind e listës shumë-mërore dhe një në tre emrat e parë të listës shumë-mërore duhet t’i përkasë secilës gjini”

Në kuadër të përmirësimit të Kodit zgjedhor, nën kujdesin e komunitetit ndërkombëtar u bë e mundur organizimi i një tavoline të rrumbullakët e partive parlamentare në mars 2011 dhe u përpoq të arrihej një marrëveshje. Marrëveshja u firmos nga të gjitha partitë me përjashtim të PS-së që refuzoi me argumentin se propozimet e saj nuk ishin marrë parasysh. Partitë e vogla, nga ana tjetër, shprehën pakënaqësinë në lidhje me Kodin Elektorale, që sipas tyre favorizon partitë e mëdha. Ato kundërshtuan dominimin e administratës zgjedhore nga dy partitë e mëdha si dhe kushtet për regjistrimin e kandidatëve për zgjedhjet vendore.

Edhe pse pati përmirësime Kodi vazhonte të ruante dominimin e partive të mëdha në administratën zgjedhore; të drejtën e tyre të pakufizuar për të ndërruar anëtarët e komisioneve zgjedhore pa asnjë shkak; vazhdonin të mbeteshin të paqarta kriteret

³ OSCE-ODIHR Parliamentary election, 28 June 2009, [Online] available at: <http://www.osce.org.albania.election>

për përcaktimin e një flete votimi të pavlefshme; vazhonte të kishte paqartësi në lidhje me prapësinë minimale për përfaqësim në këshillat vendore, në lidhje me financimin e fushatës së partive politike, afatin e listave përfundimtare të zgjedhësve etj.

Me rekomandimin dhe me pjesëmarrjen aktive të OSBE-ODIHR-it dhe Komisionit të Venecias, ndryshime në Kodin Elektorale u bënë dhe në korrik 2012. Përsëri ndryshimet u bënë nga një marrëveshje dypalëshe mes dy partive të mëdha. Debati ishte i ashpër, por në fund u arrit një marrëveshje dhe u miratuan ndryshimet e reja në Kodin Elektorale. Në bazë të marrëveshjes u bënë përmirësime në procesin e përzgjedhjes së komisionerëve; në hartimin e listave të zgjedhësve; u thjeshtëzua procesi i regjistrimit të kandidatëve; u vendos akses i barabartë në media dhe në fondet publike për financimin e fushatës së partive politike.

Ndryshimet e fundit të Kodit Elektorale sollën përmirësime të konsiderueshme, por përsëri zgjedhjet parlamentare të vitit 2013 treguan që Kodi vazhonte të kishte boshllëqe dhe dykuptueshmëri që linte hapësirë për keqinterpretim të tij. Vazhdon të mbetet i madh dominimi i dy partive të mëdha politike në administrimin e procesit zgjedhor. Në dokumentin “*Joint opinion on the Electoral Law and the electoral practice of Albania*” i vitit 2011, OSCE tërhoqte vëmendjen për:

- *depolitizimin e të gjitha niveleve të administrimit të zgjedhjeve, me qëllim që të shmanget polarizimi që ekziston në komisionet e të gjitha niveleve dhe që shpesh shkakton mungesë kolegjaliteti në marrjen e vendimeve. Kjo ka ndikuar në procesin zgjedhor. Mënyra aktuale e formimit të komisioneve zgjedhore jo vetëm që polarizon procesin e administrimit të zgjedhjeve, por vë interesat e partive mbi interesat e zgjedhësve.*
- *Ajo propozon që anëtarët e komisioneve të zgjidhen nga institucione që gëzojnë mbështetje në popull, psh anëtarë të gjyqësorit, shoqërisë civile apo universiteteve, pa përjashtuar përfaqësuesit e partive politike, por këta të mos dominojnë trupën zgjedhore.*
- *Zëvendësimi i anëtarëve të komisioneve zgjedhore të bëhet vetëm për shkelje të ligjit apo mospërbushje të detyrave. Partive politike t’u ndalohet zëvendësimi i shpesh të anëtarëve pasi kjo çënon pavarësinë dhe efikasitetin e komisioneve zgjedhore.*⁴

⁴ “Joint opinion on the Electoral Law and the electoral practice of Albania”, Strasbourg, 19 December 2011, [Online] available at: <http://www.aceproject.org/ero-en/regions/europe/AL/albania-joint..>

Problematikat më të hasura në proceset zgjedhore

Fushatat elektorale karakterizohen nga një polarizim i skajshëm politik. Gjatë fushatës partitë politike e trajtojnë njëra tjetrën më tepër si armike sesa si kundërshtarë politike të ligjshme. Gara politike merr format e një lufte brutale, ku nuk njihen kufij, ku nuk respektohen rregulla e ligje, ku nuk ekziston morali dhe etika. Akuzat e ndërsjellta mes palëve kundërshtarë mjegullojnë programet politike. Ndërkohë që votuesit presin të dëgjojnë programe politike, plane reale për zgjidhjen e problemeve, krijimin e kushteve për zhvillimin ekonomik e të tjera si këto, fjalimet elektorale janë të mbushura me akuza që fillojnë nga akuza për korrupsion, për shpërdorim detyre, për paaftësi, për blerje të votave deri te akuza për jetën personale e intime (e këto mbeten lum fjalësh sepse asnjëherë nuk janë paraqitur prova apo nuk është ndjekur rruga ligjore për t'i vërtetuar këto akuza).

Në kundërshtim me ligjin, partitë politike përdorin administratën publike dhe nxënësit e shkollave në mitingjet elektorale. Në raste të tjera ceremoni zyrtare shtetërore përdoren për të bërë propagandë politike, burimet administrative përdoren për qëllime fushate, nëpunësit publikë bëjnë fushatë për kandidatët, në ndërtesat e institucioneve shtetërore vendosen postera partiak. Partitë më të mëdha, me raste, përdorin automjetet publike dhendërtesat zyrtare për qëllime fushate, gjë e cila ndalohet me ligj. *“Një sërë aktivitetesh zyrtare qeveritare u shoqëruan me reklama të fushatës së partisë në pushtet, gjë e cila zbehu kufijtë mes institucioneve shtetërore dhe interesave partiake, duke vënë në pikëpyetje respektimin e paragrafit 5.4 të Dokumentit të Kopenhagenit të OSBE-së të vitit 1990”⁵*, theksohet në raportin për vlerësimin e zgjedhjeve të 23 Qershorit 2013.

Këta shembuj na bëjnë të konstatojmë se në Shqipëri nuk respektohet ndarja që ekziston mes shtetit dhe partive politike. Këtë fakt e mbështet dhe drejtuesja e misionit vëzhgues ndërkombëtar të OSBE/ODIHR, për zgjedhjet parlamentare të vitit 2013, *Znj. McCormack*. Në një intervistë para zgjedhjeve ajo shprehet: *“ka një lloj mjegullimi të kufijve, të përcaktuara me ligj, në marrëdhëniet mes politikës dhe shtetit... Një tjetër standart është ndarja e qartë e shtetit nga partitë politike. Në fushatën elektorale të deritanishme kemi vërejtur raste kur kjo nuk është përmbushur, kur në inagurime rrugësh dhe objektivësh, slogane të fushatës, flamuj të partive janë bërë pjesë e një ngjarjeje zyrtare, qeveritare.”⁶*

⁵ Raporti i OSCE-OHDIR, viti 2013, p 2, [Online] available <http://www.osce.org.albania.election>

⁶ “McCormack: Çertifkimi i zgjedhjeve kërkon një KQZ me 5 anëtarë”, Gazeta Mapo <http://www.mapo.al>

Gjatë fushatave elektorale, në popull, sidomos te të punësuarit në administratën publike, ekziston ndjenja e frikës, e ndrojes për të shprehur hapur bindjet politike. Shumë herë mbi punonjësit e sektorit publik ushtrohet presion apo hapur kërcenohen për largime nga puna në rast se marrin pjesë në veprimtari të opozitës apo nëse nuk marrin pjesë në veprimtari të partisë në pushtet. Raportet e OSBE-ODIHR-it japin shembuj të shumtë në lidhje me këtë fenomen. Po shkëpus disa shembuj të paraqitur në raportet për zgjedhjet parlamentare të vitit 2005 dhe vitit 2009:

- *“Shumë pretendime u ngritën në lidhje me faktin se mbi nëpunësit publikë ushtrohej presion për të marrë pjesë në veprimtaritë e fushatës, për të mbështetur kandidatët apo parti të veçanta ose për të mos mbështetur të tjera;*
- *Pretendime se mbi studentët ushtrohej presion për mbështetjen e anëtarëve të personelit të universitetit që kandidonin”⁷*
- *“Punonjëse të bashkive u kërkohesh nga eprorët të merrnin pjesë në takimet e PD- së në Peqin (qarku Elbasan) dhe Shkodër.*
- *Në një shkollë në qarkun e Tiranës, drejtori kërcënoi mësuesit me largim nga detyra nëse nuk votonin për PD-në. Ai u kërkoi të fotografonin fletët e votimit për të provuar votën e tyre.*
- *Në qarkun e Fierit, një punonjës i sektorit publik që mori pjesë në një aktivitet me një zyrtar të lartë të PS-së, u kërcënua me shkarkim nga detyra.*
- *Një punonjës i sektorit publik në Kavajë (qarku Tiranë) u paralajmërua se mund t'i rrezikohesh vendi i punës nëse përfshihej shumë hapur me Partinë e Bashkimit për të Drejtat e Njeriut”⁸*

Fushatat elektorale janë të bujshme, zhvillohen veprimtari të shumta nga parti të ndryshme politike. Por jo gjithmonë fushata është e barabartë për të gjitha partitë. Edhe pse ky fenomen ka ardhur duke u pakësuar, shpesh partive opozitare ju krijohen pengesa për një fushatë të lirë. Pengesa të tilla si mos dhënia leje nga autoritetet përkatëse për të organizuar mitingje, frikësimi i qytetarëve për të mos marrë pjesë në aktivitetet e partive opozitare, organizimi i antimitingjeve etj. Jo rrallë fushatat shoqërohen dhe me veprime të dhunshme. Në pamundësi për t'i renditur të gjitha rastet e raportuara po shkëpus shembujt e dhënë në raportin për zgjedhjet lokale të tetorit të vitit 2000:

- *Zonjës Jozefina Topalli, (në atë kohë zëvendëskryetare e parlamentit dhe zëvendëskryetare e PD-së) iu zu pritë dhe u*

⁷ Raporti i OSCE-OHDIR, viti 2005, p 19, [Online] available <http://www.osce.org.albania.election>

⁸ Raporti i OSCE-OHDIR, viti 2009, p 14, [Online] available <http://www.osce.org.albania.election>

kërcënua nga disa njerëz të armatosur, në afërsi të qytetit të Vlorë ndërkohë që kthehej nga një aktivitet elektoral

- *Zëvendës kryeministria, Makkule Çeço (përfaqësues e PS-së), u ndalua nga njerëz të armatosur të hynte në fshatin Lazarat për fushatë elektorale*
- *Në Bajram Curri, një ditë para vizitës së planifikuar të kryetarit të PS-së, Fatos Nano, shpërtheu një bombë, që detyroi shtyrjen dhe më pas anulimin e vizitës.*
- *Gjatë një mitingu elektoral të kryetarit të PD-së, Sali Berisha, në qytetin e Fierit, u arrestua, në mes të turmës, një person me granadë.⁹*

Raporti i OSBE/ODIHR-it rendit një sërë incidentesh gjatë fushatës për zgjedhjet lokale të 2011-ës:

- *Ato përfshijnë incidente jo fatale me armë ndaj një kandidati të PD-së më 1 prill;*
- *incident ndaj automjetit të kandidatit të PS-së për kryetar komune në Ishëm (qarku Durrës) më 2 maj;*
- *goditjen jo fatale me thikë të një mbështetësi të PS-së përpara një aktiviteti zgjedhor të PS-së në Tiranë më 12 prill;*
- *më 18 prill, një sasi eksplozivi shpërtheu jashtë apartamentit të kandidatit të PS për kryetar në minibashkinë 7, duke shkaktuar dëmtime të vogla;*
- *më 5 maj, makina e kandidatit të PS-së për kryetar komune në Shtigen (qarku Kukës) u dëmtua pas një shpërthimi,*
- *më 19 prill, u tentua t'i vihej zjarri një zyre elektorale të PS-së në qytetin e Beratit;*
- *më 28 prill, në Korçë u dëmtuan tre zyra të PS-së;*
- *në një incident në rrethin e Matit (qarku Dibër), një mbështetës i PD-së u rrah keqas me pistoletë nga një aktivist i PS-së.¹⁰*

Gjatë procesit zgjedhor ndeshen në mënyrë të përsëritur probleme të natyrës procedurale, teknike, logjistike e administrative. Ato variojnë nga votimi familjar, votimi i shumëfishtë, mosrespektim i fshehtësisë së votës, presion për votën, blerje e votës, cënim i barazisë së votës, probleme me listat e zgjedhësve, prani e forcave të policisë në qendrat e votimit, mosrespektim i orareve dhe afateve ligjore, vendimmarrje arbitrare, numërim i ngadaltë i rezultateve të votimit, mungesë e transparencës, manipulim i rezultatit të zgjedhjeve, presion politik ndaj administruesve zgjedhor deri në incidente vdekjeprurëse në afërsi të qendrave të votimit.

⁹ Raporti i OSCE-OHDIR, viti 2000, p 9, [Online] available <http://www.osce.org.albania.election>

¹⁰ Raporti i OSCE-OHDIR, viti 2011, p 14, [Online] available <http://www.osce.org.albania.election>

- Incident vdekjeprurës është regjistruar në zgjedhjet parlamentare të 3 korrikut 2005, ku në një qendër votimi në zonën nr. 37 u qëllua me armë zjarri ndaj një vëzhguesi partiak. Ngjarja përsëritet në zgjedhjet parlamentare të 23 qershorit 2013, kur në qytetin e Laçit qëllohet për vdekje, në ambientet e jashtme të një qendre votimi, një mbështetës partiak dhe plagosen dy të tjerë, mes të cilëve dhe një kandidat partiak i atyre zgjedhjeve.
- manipulimi i rezultateve është një fenomen që ka ardhur duke u sofistikuar nga njëra palë zgjedhje në tjetrën. Raportet e OSBE/ODIHR-it për zgjedhjet në Shqipëri rendisin shembuj të shumtë të procesverbaleve me rezultate të ndryshme për të njëjtën qendër votimi, apo mospërputhje të numrit të votuesve me fletet e votimit, përdorim i kritereve të ndryshme, shpeshhere joligjore për percaktimin e fletëve të pavlefshme të votimit. Kështu në raportin për zgjedhjet palamentare të vitit 1996, përmendet shembulli, i një qendre votimi në Berat ku pjesëmarrja në votim ishte 105%. Një shembull tjetër vjen nga qyteti i Fierit, për zgjedhjet e të njëjtit vit, ku në një qendër votimi u raportua pjesëmarrje 100% në votime, ndërkohë që vëzhguesit dëshmonin se kur votimi u mbyll, jashtë qendrës së votimit kishte njerëz që prisnin të votonin. Edhe më i freskët është rasti i zgjedhjeve lokale të vitit 2011 ku “rezultatet e shpallura nga KQZ-ja për garën për kryetar bashkie të Tiranës përmbanin 870 vota më shumë se firma në LPZ(listat paraprake të zgjedhësve).”¹¹ Në raportin për zgjedhjet lokale të vitit 2003 thuhet se vëzhguesit e OSBE-ODIHR-it vërejtën mosmarrëveshje në lidhje me vlefshmërinë e fletëve të votimit në 45% të qendrave të votimit të vëzhguara. Në disa raste numri i fleteve të votimit të cilësuar të pavlefshme ka qenë me i madh sesa “margin of victory” (marzhi i fitores). I tillë ishte rasti i zgjedhjeve lokale të vitit 2011 për bashkinë e Tiranës, ku fletët e hedhura në kutitë e gabuara u cilësuan të pavlefshme nga grupet e numërimit, por më pas KQZ merr vendimin t’i cilësoj ato të vlefshme dhe kjo përmbysi rezultatin e zgjedhjeve.
- presioni politik, kryesisht i dy partive më të mëdha në vend, mbi administratën zgjedhore është një fenomen që nuk ka gjetur ende zgjidhje dhe që shpesh krijon tension e konflikt në procesin e votimit dhe atë të numërimit

¹¹ Raporti i OSCE-OHDIR, viti 2011, p 28, [Online] available <http://www.osce.org.albania.election>

të votave. Ky fenomen vjen si rrjedhojë e emërimit të aktivistëve partiakë në komisione. Këta komisionerë veprojnë në mënyrë të politizuar, duke bllokuar vendime me të cilat ata nuk janë dakort, pavaresisht vlerës së tyre. Nga ana tjetër përdorimi i gjerë i së drejtës së pakufizuar nga partitë politike për të zëvendësuar anëtarët e saj në komisionet zgjedhore të niveleve të mesme dhe të ulta sipas dëshirës dhe pa asnjë shkak ligjor (Nenet 32.2 dhe 39.2 të Kodit Zgjedhor) jo vetëm që ndikojnë në mënyrë të konsiderueshme mbi pavarësinë, profesionalizmin dhe efikasitetin e administrimit të zgjedhjeve, por kanë edhe një ndikim negativ mbi integritetin e procesit zgjedhor. Presioni bëhet dhe mëi madh gjatë procesit të numërimit të votave. Në raportin e OSBE-ODIHR-it për zgjedhjet lokale të vitit 2007 vërehet se “në shumë vende të numërimit të votave vëzhguesit vërejtën një numër më të lartë të vëzhguesve partiake se ai i parashikuar në Kodin Zgjedhor dhe këta vëzhgues, shpesh, ndërhyjnë apo u përpoqen të ndërhyjnë në proces... Me raste, anëtarë të KZQV-ve, KQV-ve dhe GN-ve u duk të ndiqnin udhëzime që vinin nga partitë dhe jo ato që vinin nga hierarkia e administratës zgjedhore. Numërimi i votave u karakterizua nga tensioni dhe në disa raste ndodhën incidente të dhunshme”¹²

- procesi i numërimit është më problematik në gjithë procesin zgjedhor. Historia e zgjedhjeve në Shqipëri është karakterizuar nga fitore të ngushta të partive. Diferenca e votave mes partisë (apo koalicionit) fituese dhe partisë (apo koalicionit) më të madhe opozitare është e vogël. Kjo dukuri është vënë re sidomos në zgjedhjet e pas vitit 2000. Duke ditur një fakt të tillë partitë politike mundohen “të fitojnë sa më shumë vota në tavolinë”. Për këtë arsye procesi i numërimit zvarritet, me qëllim që të gjenden mënyrat për të përfituar sa më shumë vota gjatë këtij procesi dhe për të pakësuar votat e kundërshtarit. Për t’ia arritur qëllimit janë përdorur mënyra nga më të ndryshmet, të tilla si shpallja e kutive të votimit të parregullta për arsye sigurie apo arsye procedurale (duke u mohuar të drejten e votës qytetarëve që kanë hedhur votën në keto kuti), përdorimi i kriterëve të ndryshme për të përcaktuar pavlefshmërinë e një flete votimi, bojkotim i procesit të numërimit nga përfaqësuesit e një force politike, mosmarrëveshje mes anëtarëve

të komisioneve të numërimit që çojnë në shumë raste në mosnënshkrimin e procesverbaleve të rezultateve, duke i bërë ato të pavlefshëm, numërim dhe rinumërim i votave në disa hallka të administrimit të zgjedhjeve ndërkohë që vendi dhe mënyra e ruajtjes së kutive që rinumerohen të ngjall dyshime për manipulime:

- “Përshtypja e përgjithshme e pjesës më të madhe të vëzhguesve, në zgjedhjet e vitit 1996, ishte se procesi i numërimit nuk u zhvillua në mënyrë të rregullt dhe të sigurt, apo në përputhje me Ligjin Elektorale. Në disa instanca vëzhguesit vunë re manipulim të rezultateve.”¹³
- “Numërimi i votave pati shpesh debate dhe mbyllja e procesit zgjati shumë më tepër nga sa ishte parashikuar në ligj” – theksohet në raportin e vlerësimit të zgjedhjeve parlamentare të vitit 2005.¹⁴
- Në zgjedhjet lokale të vitit 2007 procesi i numërimit u vlerësua ‘keq’ ose ‘shumë keq’ në 23 për qind të Vendeve të Numërimit të Votave të vizituara nga vëzhguesit e OSBE-ODIHR-it.¹⁵

Për të minimizuar këto problematika Kodi Zgjedhor disa herë ka ndryshuar procedurat e numërimit dhe ka rritur elementët e transparencës dhe sigurisë në këtë proces. Në vitin 2005 u kalua nga numërimi i votave në qendrat e votimit, në numërimin në Vendet e Numërimit të Votave, kurse sipas Kodin të ri Zgjedhortsë vitit 2008, procesi i numërimit nëçdo VNV do të monitorohej drejtpërdrejtë nga KQZ, nëpërmjet monitoreve, ku do të pasqyrohej një për njëçdo fletë votimi.

Pas çertifikimit të rezultatit të zgjedhjeve, dialogu politik bëhet edhe më i vështirë. Pala që nuk ka fituar zgjedhjet fillon një lum akuzash për palën tjetër se ka manipuluar zgjedhjet, se ka blerë votat, se ka shtrembëruar rezultatin e tyre etj etj. Asnjë rezultat zgjedhjesh në Shqipëri nuk ka qënë i pa kontestueshem nga partia që mbetet në opozitë. Kjo është bërë një praktikë e zakonshme për partitë politike në Shqipëri. Në lidhje me këtë Janusz Bugajski shprehet: “Politikanët në Shqipëri karakterizohen nga parimi:- ti konteston fitoren time, kështu që unë do të kontestoj fitoren tënde, madje edhe më fuqishëm.”¹⁶ Pra pas 23 viteve pluralizëm politik dhe zhvillim i zgjedhjeve

¹³ Raporti i OSCE-OHDIR, viti 1996, p 12, [Online] available <http://www.osce.org.albania.election>

¹⁴ Raporti i OSCE-OHDIR, viti 2005, p 5, [Online] available <http://www.osce.org.albania.election>

¹⁵ Raporti i OSCE-OHDIR, viti 2007, p 3, [Online] available <http://www.osce.org.albania.election>

¹⁶ Helsinki Commission Briefing: Local Election and Political Instability in Albania, June 1, 2011, [Online] available <http://www.csis.org>

¹² OSCE-OHDIR, Local Election, 18 February 2007, p 14, [Online] available at: <http://www.osce.org.albania.election>

pluraliste në Shqipëri, vendi akoma vazhdon të vuaj nga “mankthi i zgjedhjeve”.

Ndërhyrjet politike në Komisionin Qendror Zgjedhor

Polarizimi politik dhe debati i ashpër mes partive politike pasqyrohet dhe nëpunën e Komisionit Qendror Zgjedhor. Komisioni Qendror Zgjedhor (KQZ) është institucioni më i lartë që përgatit, vëzhgon, drejton dhe verifikon gjithë elementet dhe aspektet që lidhen me zgjedhjet (parlamentare, lokale apo referendimet). KQZ-ja u krijua në qershor të vitit 2000 në bazë të Kushtetutës së Shqipërisë dhe Kodit Elektorale. Ai fillimisht përbehej nga 7 anëtarë që zgjidheshin nga presidenti i Republikës së Shqipërisë, Këshilli i Lartë Drejtësisë dhe nga parlamenti. Me ndryshimet kushtetuese të 13 janarit 2007 numri i anëtarëve të KQZ-së u rrit në nëntë. Por ndryshimet kushtetuese të vitit 2008, abroguan vendimet nr. 153, 154 të një viti më parë dhe KQZ përbëhet tashmë nga 7 anëtarë me mandat 6 vjeçar, që zgjidhen nga parlamenti. Me një marrëveshje mes PS-së dhe PD-së, të vitit 2003, 2 anëtarë të KQZ-së propozohen nga partia më e madhe qeverisëse, 2 nga partia më e madhe opozitare, kurse 2 anëtarët e tjerë propozohen 1 nga partia e dytë më e madhe qeverisëse dhe një nga partia e dytë me e madhe opozitare. Kryetari propozohet nga partia më e madhe qeverisëse ndërsa nënkryetari nga partia më e madhe opozitare. Vendimet e KQZ-së quhen të vlefshme kur nënshkruhen nga të dy, kryetari dhe nënkryetari. Në bazë të Kodit Elektorale vendimet rutinë në KQZ merren me shumicë të thjeshtë, kurse për vendimet e rëndësishme si; shpërndarja e mandateve sipas zonave elektorale, miratimi i listave të kandidatëve, shpallja e rezultatit të zgjedhjeve, shqyrtimi i ankesave, shvlerësimi dhe përsëritja e zgjedhjeve në një ose disa zona zgjedhore etj nevojitet shumicë e cilësuar prej 5 votash.

Anëtarët e këtij komisioni që janë të zgjedhur si përfaqësues të partive politike, ndikohen dhe reflektojnë në veprimtarinë e KQZ-së përplasjet politike mes partive. Këtë e vëmë re dhe në raportet e OSBE/ODIHR-it, për vlerësimin e proceseve zgjedhore. Në raportin vlerësues për zgjedhjet parlamentare të vitit 2009-të thuhet: “KQZ-ja shpesh u nda sipas linjave politike mazhoritare-minoritare, veçanërisht mbi çështjet më të debatuar... Ky politizim pati ndikim mbi punën e KQZ-së, veçanërisht në detyrën e saj për t'i administruar zgjedhjet në një mënyrë asnjëse dhe efikase.”¹⁷ Më poshtë vazhdohet: “Gjatë procesit të

*ankimeve paszgjedhore, ndarjet politike brenda KQZ-së u bënë edhe më të dukshme sesa në periudhën parazgjedhore. Anëtarët të KQZ-së dhe përfaqësues të partive bënë deklarata të shumta politike dhe vërejtje të panevojshme të gjata dhe personale, në vend që t'u referoheshin aspekteve faktike dhe procedurale.*¹⁸

Ky fakt nuk mungon dhe në progres-raportet e Komisionit Evropian: “përcaktimi i rezultatit të zgjedhjeve për kryetarin e bashkisë së Tiranës ishte një proces shumë i diskutueshëm dhe vendimet e Komisionit Qendror të Zgjedhjeve (KQZ) u morën në frymë partizane, u mungonte arsytimi dhe kishin mospërputhje”- thuhet në progres raportin e vitit 2011.¹⁹

Mbledhjet e KQZ-së janë të tejzgjatura, të mbushura plot tension dhe kjo shkaktohet nga politizimi i çdo problematike. Ndërhyrjet e partive vihen re dhe në vendimmarrje. Qëndrimet e mbajtura nga anëtarët e KQZ janë në përputhje të plotë me qëndrimin e partisë që ka propozuar dhe që ata përfaqësojnë në KQZ, edhe pse ky institucion duhet të jetë pavarur dhe apolitik. Kështu pjesa më e madhe e vendimeve merren me votim 4:3 duke nxjerrë në pah ndarjet politike brenda KQZ-së. Në vend që t'ju referohen aspekteve ligjore dhe proceduriale, anëtarët e KQZ-së sulmojnë njëri tjetrin me deklarata të shumta politike dhe personale. Në shumë raste ligji interpretohet në mënyra të ndryshme për situata të ngjashme apo të njëjta, kjo në shërbim të interesave të secilës palë. Qëndrimet e shumicës, për shkak të epërsisë numerike, i imponohen pakicës edhe nëse nuk janë të bazuara në ligj. Nga ana tjetër pakica (që përfaqëson opozitën) përdor “fuqinë e saj bllokuese” për vendimet që kërkojnë një shumicë të cilësuar (prej 5 votash) për t'u miratuar, duke bllokuar funksionimin e KQZ-së. Këto probleme janë sistematike në veprimtarinë e KQZ-së dhe shkaktohen nga mekanizmi i emërimeve politike të anëtarëve të saj. Këto probleme janë thelluar nga mungesa e vullnetit politik të partive politike për të mbajtur gjithmonë në vëmendje kryesore ligjin, dhe qëllimin e tij.

Sa thamë më sipër e vërteton dhe shembulli i shkeputur nga periudha paszgjedhore e zgjedhjeve parlamentare të vitit 2009 kur PD-ja në ankimin e saj kundër tabelës së rezultateve për zonën zgjedhore të Lezhës iu referua nenit 122.2 të Kodit Zgjedhor që kërkon që tabela e rezultateve të plotësohet “për çdo subjekt zgjedhor dhe çdo qendër votimi”, por refuzoi të njëjtin interpretim të nenit kur u përdor nga PS-ja për të kërkuar numërimin e fletëve të votimit të panumëruara në qendra të ndryshme votimi në qarkun e Fierit.²⁰ Shembuj të tillë

¹⁸ po aty fq 29

¹⁹ <http://www.mie.gov.al>

²⁰ OSCE-OHDIR, Parliamentary election, 28 June 2009, [Online] available at: <http://www.osce.org.albania.election>

¹⁷ OSCE-OHDIR, Parliamentary election, 28 June 2009, p 9 [Online] available at: <http://www.osce.org.albania.election>

gjen me shumicë në raportet e OSBE-ODIHR-it për vlerësimin e zgjedhjeve në Shqipëri.

Përpara së të fillojnë ushtrimin e detyrës, anëtarët e KQZ-së bëjnë betimin në parlament: *“Betohem në nderin tim se do të angazhohem me të gjithë forcat e mia për realizimin e zgjedhjeve të drejta, të lira dhe demokratike në Republikën e Shqipërisë, do të siguroj dhe do të mbroj integritetin dhe fshehtësinë e votës, do të ruaj pavarësinë në kryerjen e detyrës si anëtar i Komisionit Qendror të Zgjedhjeve dhe do të tregoj profesionalizëm në kryerjen e saj. (Kodi Elektorale, Neni 13, pika 4)*

Edhe pse në punën e tyre anëtarët e KQZ-së duhet t'i binden ligjit dhe vetëm ligjit, realisht parimi që ata i udhëheq është “t'i bindemi partisë që na ka zgjedhur”. Ata duhet të jenë të paanshëm në ushtrimin e detyrës së tyre, por roli mbizoterues i PD-së dhe PS-së në mënimin e anëtarëve të KQZ-së e bën të vështirë, për të mos thënë të pamundur, zbatimin e këtij parimi. Ligji u kërkon të demonstrojnë profesionalizëm në kryerjen e detyrës së tyre, ky profesionalizëm shprehet në të shumtën e rasteve në aftësinë e tyre për të interpretuar ligjin në shërbim të interesave të partisë që ata përfaqësojnë. Në bazë të Kodit Elektorale, KQZ-ja duhet të jetë një institucion i pavarur dhe apolitik, por për shkak të emërimeve politike që bëhen në këtë institucion ai paragjykohej si një institucion i kontrolluar dhe i varur nga partitë politike, sidomos nga shumica qeverisëse. Kështu në vitin 2000, në postin e kryetarit të KQZ-së zgjidhet Fotaq Nano, familjar i Fatos Nanos, në atë kohë kryeministër i Shqipërisë. Për këtë, në raportin e saj të të njëjtit vit, OSBE shkruan: *“pavarësisht kushtit kushtetues, që KQZ-ja është një institucion i pavarur dhe jo partiak, pesë nga anëtarët e saj janë të afërt me koalicionin qeverisëse. Zgjedhja e Fotaq Nanos, familjar i afërt me kryetarin e PS-së, në postin e kryetarit të KQZ-së, përforcon perceptimin e lidhjeve të ngushta politike dhe personale të KQZ-së me koalicionin qeverisëse.”*

Pavarësisht nga vlera e tyre, shumë vendime në KQZ nuk arrihen të miratohen, për shkak të qëndrimit të palëkundur të anëtarëve të saj për të mos i bërë lëshime kundërshtarëve të tyre. Kjo çon në vonesa në kryerjen e procedurave zgjedhore, në shkeljen e afateve ligjore dhe cenimin e integritetit të proceseve zgjedhore në Shqipëri. Shumë herë vendime të rëndësishme qëi takojnë t'i marrë KQZ-ja, merren nga partitë politike jashtë “murve” të saj dhe më pas anëtarët e KQZ-së thjesht formalizojnë vendimet e marra politikisht. Shpesh për të zgjidhur ngërcet që krijohen në KQZ, duhet të bëhen kompromise mes partive të mëdha dhe anasjelltas ngërcet që krijohen në marrëdhëniet mes PS-së dhe PD-së bllokohen punën e KQZ-së, e cila nuk mund të marrë vendime pa “lejen” e tyre.

Këtë na e vërteton më së miri situata e vështirë

e krijuar në KQZ në prill të vitit 2013, në prag të zgjedhjeve parlamentare, për shkak të rikompozimeve që ndodhën në koalicionet parlamentare qeverisëse dhe opozitare.

Situata e re politike, e krijuar nga tërheqja e LSI-së nga koalicioni qeverisëse, “prishte ekuilibrat” në KQZ. Rikompozimi i koalicioneve bëri që koalicioni opozitar tani të kishte në KQZ, 4 përfaqësues, kurse ai qeverisëse 3 përfaqësues. Kryetari i grupit parlamentar të PD-së dorëzoi parlamentit kërkesën për shkarkimin e përfaqësuesit të LSI-së në KQZ, *“me qëllim respektimin e baraspeshimit politik në komision”*. Berisha, kryeministër dhe kryetar i PD-së, kërkonte të respektohej marrëveshja e vitit 2003 e nënshkruar mes PS-së dhe PD-së për raportin e përfaqësimit 4 me 3 në KQZ, në favor të forcave qeverisëse. Ky raport ruante pozitën drejtuese të mazhorancës dhe rolin kontrollues të minorancës. Partitë opozitare cilësonin këtë kërkesë të palogjikshme, sepse nëse pranohej këtë arsye të atëherë në rast se pas zgjedhjeve ndryshon raporti mazhorancë-opozitë, duhet ndryshuar përsëri KQZ-ja dhe kryetari saj “për të ruajtur balancat në KQZ”. Pas miratimit në Kuvend të kërkesës për shkarkimin e përfaqësuesit të LSI-së nga KQZ, anëtarët e tjerë të KQZ-së, të propozuar nga opozita dhanë dorëheqjen.

Asnjëra pale nuk pranoi t'i lëshojë pe palës tjetër dhe për rrjedhojë problemi nuk gjeti zgjidhje dhe KQZ ushtroi detyrën e saj me 4 anëtarë si në periudhën parazgjedhore dhe në atë gjatë dhe paszgjedhore. Mosgjatja e një zgjidhjeje vështirësoi procesin e administrimit zgjedhor dhe aftësinë e KQZ-së për të ushtruar plotësisht autoritetin e saj. Përbërja e reduktuar e KQZ-së e pengoi rregullimin e aspekteve të procesit zgjedhor në përputhje me ligjin për sa i përket procedurës, meqenës eaktet normative dhe disa vendime kërkonin miratim me një shumicë të cilësuar prej pesë votash.

E gjithë kjo situatë na bënë të kuptojmë se edhe pse de juro KQZ-ja është një institucion i pavarur, roli determinant që kanë partitë politike në emërimet e anëtarëve të këtij institucioni dhe fakti që më pas ato ndikojnë në ushtrimin e detyrës së këtyre të zgjedhurve, e tkurr në maksimum pavarësinë e këtij institucioni. Nga ana tjetër, anëtarët e KQZ, shpesh, veprojnë e sillen si anëtarë partie dhe reflektojnë përplasjet dhe polarizimin politik në veprimtarinë e KQZ-se duke krijuar probleme të shumta dhe të shpeshta në këtë institucion dhe në proceset zgjedhore në Shqipëri.

Për shkak të përsëritjes së shpeshtë të këtyre dukurive, në raportin e saj për zgjedhjet parlamentare të 23 qershorit 2013, OSBE thekson se: *“Dubettë sigurohet pavarësi institucionale e KQZ-së. Përkëtë qëllim, palëte interesuar duhet të veprojnë në përputhje me rolin që kanë në aktivitetet e KQZ-së dhe punonjësit zgjedhorë nuk duhet*

t'i bazojnë veprimet dhe vendimet e tyre në ndikimin faktorëve politikë”.

Përfundime

- Periudhat zgjedhore në Shqipëri karakterizohen nga një atmosferë polarizuar dhe mosbesuese. Partitë politike e trajtojnë njëra tjetrën më tepër si armike sesa si kundërshtarë politikë të ligjshme.
- Shqiptarët nuk kanë arritur ende të zhvillojnë zgjedhje demokratike, sipas standarteve evropiane. Gjatë procesit zgjedhor ndeshen në mënyrë të përsëritur probleme të natyrës procedurale, teknike, logjistike e administrative.
- Zhvillimi i zgjedhjeve demokratike varet, në një masë të madhe, nga angazhimi i të gjitha partive politike shqiptare për të respektuar ligjin dhe qëllimin e tij në detajin më të

vogël, si dhe për t'i përmbushur detyrat e tyre zgjedhore në mënyrë të përgjegjshme me synim ruajtjen e integritetit të procesit.

- Partitë politike duhet të heqin dorë nga kontrolli që kanë mbi administrimin e procesit zgjedhor. Depolitizimi do të sillte përmirësimin e domosdoshëm të procesit zgjedhor në Shqipëri, proces sa i debatueshem dhe i kontestueshem. Pavarësisht rëndësisë, duket se partitë politike nuk janë të gatshme të arrijnë një kompromis në lidhje me këtë.

Referencat

- <http://www.osce.org.Albania.election>
<http://www.aceproject.org/ero-en/regions/europe/AL/albania-joint..>
<http://www.mapo.al>
<http://www.csis.org>
<http://www.mie.gov.al>

ROLI I PARTIVE POLITIKE SHQIPTARE NË MAL TË ZI

Venera LLUNJI

ABSTRACT

Duket se partitë politike gjithmonë kritikohen si nga ekspertët në çështje politike ashtu edhe nga publiku i gjerë duke u konsideruar se janë ose përgjegjës për shkaktimin e ndarjeve shoqërore, ose për mosveprim të duhur për shkak të përfaqësimit të interesave të ndryshme dhe të dallueshme. Këto kritika kontradiktore ndaj partive nuk janë të reja apo të panjohura. Shpeshherë partitë kritikohen për mungesë të një programi koherent politik. Shpeshherë pozicionet e vëna në skenë ngapartitë – pozicione ose rezultategjojat e shkaktuara nga nevojat për bashkëpunim të bashkuar interesat e nevojshme në mënyrë që të fitojnë zgjedhjet-mundtë duket të jetë nxitur nga pragmatizmi dhe joparimi.

Partitë shpesh nxjerrin në pah ndarjet në shoqëri ndërkohë që vazhdojnë të bashkojnë grupe të ndryshme brenda elektoratit. Ato mund të udhëhiqen nga ideologjia por që mund t'i përkulen kërkesës, respektivisht domosdoshmërisë, për të bërë koalicionet me qëllim të fitimit të zgjedhjeve. Dhe platformat e tyre shpeshherë përmbajnë diçka pothuajse për të gjithë, me çmim të një vizioni të qartë dhe specifik. Përkundër të gjitha vërejtjeve dhe kritikave ndaj partive, ato do të duhej të luanin rol të rëndësishëm në çdo sistem të quajtur demokratik, do të duhej të luanin rol në koordinimin dhe funksionimin e gjithëmbarshtëm të sistemit politik: në pjesëmarrjen e qytetarëve në nivelet e ndryshme të sistemit politik; në angazhimin e qytetarëve në dialog të vazhdueshëm politik duke ndihmuar në paraqitjen dhe zbatimin apo analizimin e çështjeve të ditës; në krijimin e mundësive të lidhjes së qeverisë me nivelet e ndryshme të sistemit politik në vijë vertikale dhe lidhjen me popullin në vijë horizontale.

Këto role janë përplot tensione ndërmjet principeve dhe pragmatizmit, ndarjes dhe unitetit, vizionit dhe ndarjes së përfitimit – role që i ushqejnë partitë politike dhe sistemin politik me një dinamikë e cila e formëson vetë sistemin politik. Ky punimka për qëllim të shpjegojë rolin e partive politike shqiptare në Mal të Zi, si shërbejnë ato në përfaqësimin e interesave kombëtare dhe sociale në sistemin politik, a kanë mundur të ndikojnë në formësimin e shtetit malazias dhe si janë formësuar ato parti politike nga forcat e veçanta historike brenda shtetit malazias.

Fjalët kyçe: *parti politike, platformë, sistem politik, interes kombëtar*

Hyrja

Mali i Zi është një prej shteteve më të reja në Ballkanin Perëndimor i cili u pavarësua nga Serbia në vitin 2006, e me të cilën ishte në bashkim shtetëror pas shpërbërjes së Jugosllavisë. Sipas rezultateve të regjistrimit të vitit 2011, Mali i Zi përbëhej nga rreth 630,000 banorë dhe struktura etnike e tij përbëhej nga malazezët: 43 %, serbët 32% boshnjakët 8%, muslimanët 9%, shqiptarët 5% dhe komunitetet tjera etnike si kroatë, romë, jugosllavë, maqedonas, slovenë, hungarezë, që përbëjnë secili nga më pak se 1% të popullsisë së përgjithshme. Në Kushtetutën e Malit të Zi shqiptarët përmenden krahas serbëve, boshnjakëve e kroatëve, por aty nuk saktësohet se çfarë statusi kanë shqiptarët në këtë shtet: a janë popull pakicë apo pakicë kombëtare?

Sidoqoftë, shqiptarët në Mal të Zi shohim të trajtohen si pakicë etnike, të cilët kryesisht jetojnë në juglindje dhe lindje të Malit të Zi, në Ulqin, Tivar, Plavë, Rozhajë dhe Tuz. Qyteti më i madh i shqiptarëve në Mal të Zi është Ulqini. Në Ulqin, shqiptarët formojnë shumicën e popullsisë (70.66% në bazë të censusit të 2011-ës). Institucioni më i lartë i vetë-qeverisjes së shqiptarëve në këtë vend është Këshilli Nacional i Shqiptarëve. Shqiptarët në Mal të Zi duket se kanë një ndarje politike. "Partia e parë politike e krijuar nga shqiptarët e këtij vendi është Lidhja Demokratike në Mal të Zi e krijuar nga Mehmet Bardhi e cila në zgjedhjet parlamentare të vitit 1992 edhe pse ka pasur 3.85% të votave nuk ka fituar asnjë mandat në Parlamentin e Mali të Zi. (Pragu për të fituar mandat në Parlament është 3 %).

Në zgjedhjet parlamentare të vitit 1996 partitë shqiptare kanë fituar 4 mandate në Parlament: Lidhja Demokratike në Mal të Zi dhe Unioni Demokratik Shqiptar kanë fituar dy mandate. Në zgjedhjet parlamentare të vitit 1998 këto dy parti kanë fituar 2 mandate. Edhe në zgjedhjet parlamentare të vitit 2001 përsëri këto dy parti shqiptare fituan 2 mandate. Në zgjedhjet parlamentare të vitit 2002 shqiptarët dolën të bashkuar në një koalicion të quajtur "Koalicioni demokratik - Shqiptarët bashkë" dhe fituan 2 mandate.

Në zgjedhjet parlamentare të vitit 2006 partitë shqiptare fituan 3 mandate dhe atë LD në MZ fitoi 1 mandat, Unioni Demokratik Shqiptar 1 mandat dhe ASH një mandat, kurse "Koalicioni për Malin e Zi Evropian" e përbërë nga DPS (Partia Demokratike e Socialistëve) dhe SDP (Partia Social Demokrate e Malit të Zi, e që janë parti joshqiptare, fitoi 41 mandate por në radhët veta kishte 2 shqiptarë gjë që e ngriti numrin e shqiptarëve deputetë në 5.

Në zgjedhjet parlamentare të vitit 2009 partitë shqiptare fituan 4 mandate (Lista Shqiptare (Lidhja Demokratike në Mal të Zi dhe Alternative Shqiptare):

1, Unioni Demokratik i Shqiptarëve: 1, Koalicioni Shqiptar - Prespektiva: 1, FORCA e Re Demokratike; 1) dhe 1 mandat si pjesë e "Koalicionit për Malin e Zi Evropian"; përsëri ishin gjithsej 5 deputetë shqiptarë.

Në zgjedhjet parlamentare të vitit 2012 partitë shqiptare fituan 2 mandate (Koalicioni Shqiptar (Lidhja Demokratike në Mal të Zi, Alternativa Shqiptare dhe Partia Demokratike): 1, FORCA; 1, dhe 1 mandat pjesëtari i "Koalicionit për Malin e Zi Evropian" dhe 1 mandat pjesëtari i Malit të Zi Pozitiv (gjithsej 4 deputetë shqiptarë).¹

Metodologjia

Në këtë punim janë analizuar programet politike dhe statutet e tri partive kryesore shqiptare në Mal të Zi dhe janë intervistuar kryetarët e këtyre partive të zgjedhura për këtë punim.

Secila nga këto parti është analizuar veç e veç duke vënë në pah mënyrën e organizimit të partisë, funksionimin e tyre, anët pozitive dhe negative të tyre. Në anën tjetër intervistat e zhvilluara me kryetarët e partive tregojnë pak a shumë qëndrimin e tyre si udhëheqës karshi programit politik dhe nevojës për ruajtjen apo forcimin e identitetit kombëtar në një shtet jo-shqiptar siç është Mali i Zi. Pyetjet në intervistë kanë qenë ta hapura dhe janë zhvilluar në ambientet, respektivisht zyrat e partive politike. Pyetjet e parashtruara kanë qenë: Cili është roli i partisë tuaj në zhvillimin e një shoqërie demokratike në shtetin e Malit të Zi? Sa ka ndikuar partia juaj në mbrojtjen e interesave të qytetarëve shqiptarë në këto troje? Çfarë është roli i partisë tuaj në ruajtjen dhe forcimin e identitetit shqiptar në Mal të Zi? Partitë politike të analizuar janë:

1. **Lidhja Demokratike në Mal të Zi:** partia e parë shqiptare e cila u themelua në vitin 1990. Kryetar i partisë është Mehmet Bardhi. Partia synon mbrojtjen e interesave të shqiptarëve në Mal të Zi;
2. **Unioni Demokratik i Shqiptarëve:** u formua në vitin 1993 në Ulqin. Ideologjia e partisë është mbrojtja e interesave të shqiptarëve dhe konservatizmi. Partia u themelua nga Ferhat Dinosa ndërsa tani udhëhiqet nga Mehmet Zenka;
3. **Forca e Re Demokratike:** u themelua më 25 tetor të vitit 2005. Udhëhiqet nga Nazif Cungu. Qëllimi parësor i partisë është mbrojtja e interesave të shqiptarëve në Mal të Zi.

¹ http://sq.wikipedia.org/wiki/Shqiptar%C3%ABt_n%C3%AB_Mal_t%C3%AB_Zi

Formimi i partive politike shqiptare brenda shtetit malazias

Sipas një definicioni të përgjithshëm, "partia politike është një lloj organizate politike e cila kërkon të ndikojë, drejtojë ose të udhëheqë politikën qeverisëse kryesisht duke emëruar kandidatët e vet dhe duke u përpjekur t'i vendosë në zyrat politike. Partitë shpesh shfaqin një ideologji ose vizion të dhënë në programet e tyre partiake përmes platformës së partisë me qëllime specifike."²

Sot, partitë politike luajnë rol të rëndësishëm në zhvillimin e demokracisë, luajnë rol në demokratizimin e shoqërisë të cilën e përfaqësojnë dhe bëjnë lidhjen ndërmjet shoqërisë dhe politikës. Prandaj, konsiderohet se partitë politike kanë disa funksione:

"Funksioni i parështë të nxjerrin programin dhe vizionin e tyre politik duke u përpjekur të ofrojnë programe kreative dhe kandidatët të cilët do të pranohen nga votuesit. Funksioni i dytë duhet të marrë parasysh kërkesat politike, ekonomike dhe sociale të shoqërisë të cilën këto parti e përfaqësojnë e që nënkupton se kërkesat e qytetarëve do të jenë të ndryshme prandaj edhe qasja e programit politik të një partie ndonjëherë edhe bie ndesh me ato kërkesa prandaj duhet bërë përpjekje që kërkesat dhe nevojat e qytetarëve të transformohen në politika alternative të partisë në fjalë. Funksioni i tretë i partive politike është që ato të paraqesin shtytësin kryesor për rekrutimin e individëve në pozita të ndryshme dhe funksione të ndryshme sinë nivel lokal, ekzekutiv apo legjislativ. Dhe funksioni i katërti i partive politike është të kontrollojnë dhe mbikëqyrin qeverinë varësisht nga pozita politike në të cilën janë, qoftë nëse janë në pozitë ose në opozitë."³

Por çfarë do të thotë parti politike në një hapësirë siç është Mali i Zi, veçanërisht çfarë do të thotë një parti politike për politikanët shqiptarë atje?

Krijimi i një rendi të ri pluralist në Mal të Zi nuk nënkuptonte një shkëputje të plotë nga socializmi sepse në partitë e asaj periudhe, në përgjithësi nuk vërehej ndonjë ndryshim i mirëfilltë i ndarjes nga socializmi. Pas zgjedhjeve të mbajtura në dhjetor të vitit 1990, qeveria e re e pranoi demokracinë, sistemin shumë-partiak, liritë dhe të drejtat e njeriut, por edhe në qeverinë e re të themeluar në janar të vitit 1991 akoma dominonin elementet autoritare karshi elementeve demokratike pasi që Mali i Zi ishte në federatë me Serbinë. Pas shpalljes së pavarësisë nga Serbia, në Mal të Zi u formuan edhe parti tjera shqiptare të gjitha me qëllim të mbrojtjes së interesave të popullatës shqiptare në trevat ku shqiptarët janë shumicë.

² http://en.wikipedia.org/wiki/Political_party

³ http://www.idea.int/parties/international_assistance/parties_necesary.cfm

Në Mal të Zi, partitë politike shqiptare të cilat u formuan pas sistemit monist dhe shpërbërjes së ish-Jugosllavisë ishin: *Lidhja Demokratike në Mal të Zi* e cila u themelua në vitin 1990 dhe *Unioni Demokratik i Shqiptarëve* i formuar në vitin 1993. Të dy këto parti politike u formuan në Tuz dhe Ulqin, si qytete me shumicë shqiptare.

Lidhur me formimin e partive politike shqiptare në Mal të Zi, në shkrimin e titulluar "Pluralizmi dhe shqiptarët në Mal të Zi", Dr. Nail Draga thotë:

"Përvoja e periudhës pluraliste nga viti 1990, është e mjaftueshme për secilin individ apo subjekt politik e jo politik, për të nxjerrë konkluzionet e nevojshme, në lidhje mbi rezultatet e arritura. Kjo periudhë edhe pse ka qenë eksperimentale për të gjithë, në veçanti për shqiptarët ka vlerë të veçantë për dy arsye: e para sepse janë krijuar subjektet e ndryshme, me ç'rast nuk ekziston më monizmi as të vet shqiptarët, dhe e dyta individët e ndryshëm janë dëshmuar me aftësitë e tyre profesionale dhe organizative. Duke marrë parasysh se shqiptarët nuk kanë përvojën e duhur në aspektin politik, është e nevojshme që të bëhen ndryshime cilësore. Ndryshimet, gjegjësisht ripërtëritja kadrovike, paraqet vlerë të veçantë për çdo subjekt përkatës, sepse angazhimi profesional duhet të jetë strategjia e secilit subjekt politik. Në të kundërtën subjektet politike gjithnjë do të humbin imazhin, duke bërë që kjo të jetë fatale për faktorin shqiptar në të ardhmen".⁴

Në Mal të Zi, parti shqiptare të regjistruara që nga viti 1990 e deri tanjanë:

1. Lidhja Demokratike në Mal të Zi,
2. Unioni Demokratik Shqiptar
3. Forca e Re Demokratike
4. Lëvizja Perspektiva
5. Partia Iniciativa Qytetare
6. Partia Demokratike
7. Alternativa Shqiptare
8. Unioni Demokratik Shqiptar
9. Partia e Prosperiteti Demokratik
10. Aleanca Rinore Shqiptare⁵

Funksionimi i Partive Politike Shqiptare

Para pavarësisë së Malit të Zi nga federata me Serbinë, përfaqësuesit politik të shqiptarëve në Mal të Zi dolën me një platformë politike për të mbrojtur të drejtat e tyre. Platforma iu përcoll Kongresit Amerikan në vitin 2004. Në Preambulën e saj thuhej:

"Një shtet bashkëkohor demokratik, në rrjedhën e vet

⁴ Dr. Nail Draga: *Pluralizmi dhe shqiptarët në Mal të Zi*. <http://www.edsh.org/diskutime/viewthread.php?tid=1950>

⁵ <http://www.gazetadielli.com/pse-ne-politikat-zyrtare-te-malit-te-zi-shqiptaret-e-partite-politike-shqiptare-jane-te-dores-se-trete/#sthash.cHJDC0A.dpuf>

natyrore të zhbvillimit dhe krijimit të vet, duhet vazhdimisht të sigurojë kushtet që tërësisht të plotësojë nevojat e gjithë qytetarëve të saj e në veçanti të pakicave kombëtare që janë pjesë përbërëse e tij, në pajtim me standardet e larta ndërkombëtare. Nisur nga ky parim, shqiptarët në Mal të Zi, duke u angazhuar në ruajtjen e identitetit kombëtar, do të ndihmojnë në proceset e demokratizimit me ç'rast do të dëshmojnë si element i ruajtjes së paqes e stabilitetit në Europën Juglindore, duke u paraprirë proceseve integruese europiane.”⁶

Në Platformë kërkohej definimi i statusit të shqiptarëve në Mal të Zi:

“Pikëmbështetje e kësaj Platforme për përgatitjen e koncepteve të përgjithshme të vetëqeverisjes lokale, e cila ka qellim të përmbushë premisën themelore demokratike, për t'u siguruar pjesëmarrja aktive e shqiptarëve në pushtet, është Karta Evropiane mbi Vetëqeverisjen Lokale. Si parime bazë të këtij dokumenti janë demokratizimi i brendshëm, decentralizimi i pushtetit dhe shkarkimi i kompetencave të pushtetit qendror në hapësirën e ndërmjetme në mes komunës dhe pushtetit qendror, e që në praktikën politike definohet si rajon, të cilës duhet t'i nënshtrohet çdo instrument juridik mbi vetëqeverisjen rajonale e që paraqet bazën mbi të cilat është ndërtuar instrumenti juridik për vetëqeverisje rajonale në Bashkësinë Evropiane. Nisur nga ky fakt, shqiptarët në këtë platformë për definimin e statusit të tyre politik i shtrojnë poato kërkesa legjitime pushtetit qendror të Malit të Zi, të cilat bashkësisht ndërkombëtare u vë parakusht shteteve në tranzicion, të cilat dëshirojnë të bëhen pjesë e familjes europiane. Për realizimin e ketyre kërkesave legjitime politike shqiptarë kërkojnë garancë palën ndërkombëtare.”⁷

Por pas shpalljes së pavarësisë së Malit të Zi, partitë politike shqiptare mund të definohen si “një grup i organizuar që dëshiron ta fitojë pushtetin përmes mjeteve politike”.⁸

Kriteret tjera mbi të cilat funksionojnë partitë dhe të cilat do të karakterizojnë një parti politike shqiptare në Mal të Zi, siç janë: programet, ideologjia politike, anëtarësia, qëllimi socio-politik, mënyra e financimit të partisë, lideri i partisë, na japin një pasqyrë të veçorive të tyre dhe mundësuat nxjerrjen e konkluzioneve në këtë punim.

⁶ <http://www.albasoul.com/vjeter/modules.php?op=modload&name=News&file=article&sid=1417>

⁷ *Platforma për Definimin e Statusit të Shqiptarëve në Mal të Zi:* <http://www.albasoul.com/vjeter/modules.php?op=modload&name=News&file=article&sid=1417>

⁸ Seiler, Daniel-Louise: *Partitë Politike*, UET/Press, fq.29

Veçoritë dhe praktikat e Partive Politike Shqiptare në Mal të Zi

Lidhja Demokratike në Mal të Zi - LD në MZ

Lidhja Demokratike në Mal të Zi është subjekti i parë nacional i shqiptarëve në Mal të Zi, që u formua më 09.09.1990, në Tuz. Kryetar i partisë është Mehmet Bardhi.

Sipas përcaktimit politik, Lidhja Demokratike është parti politike e pavarur e qytetarëve të grupuar me vullnet të lirë, për të marrë pjesë në mënyrë aktive në jetën politike, shoqërore ekonomike, kulturore e arsimore të vendit. LD në MZ është parti e qendrës së djathtë dhe si e tillë mbron rendin dhe shtetin e së drejtës bazuar në ekonominë e tregut dhe respektimin e pronës. Sipas programit të LD në MZ, kjo parti që nga themelimi i saj është angazhuar “të mbrojë interesat kombëtare, përfaqësimin autentik, të drejtat e liritë njerëzore dhe nacionale të shqiptarëve në MZ dhe qytetarëve të tjerë, të ndërtojë një demokraci të të drejtave njerëzore të njohura e të marra në mbrojtje nga dokumentat ndërkombëtare të mbështetura në bashkësinë e njerëzve të lirë, të përgjegjshëm, që bashkëpunojnë, respektojnë e ndërmarrin përgjegjësi të përbashkëta, të ndërtojë shtetin ligjor me raporte të balancuara e të ndara qartë të pushteteve, garant të jetës, lirisë dhe të drejtave të saksionuara me Ligj të qytetarëve, të nxisë e të zhvillojë ekonominë e tregut nëpërmjet iniciativës së lirë ekonomike e shtimit të pronës private si forma mbisunduese në krijimin dhe pronësimin e pasurisë shtetërore nëpërmjet të privatizimit të drejtë të ndërmarrjeve ekonomike, liberalizimit të tregut, zbatimit të politikave favorizuese fiskale e të kreditimit, të garantojë të drejtën e pronës private.”⁹

Organizimi partiak i LD në MZ bëhet kryesisht sipas parimit territorial, në degë dhe nëndegë. Organet e degës janë Kuvendi dhe Kryesia. Kuvendi është organi më i lartë i degës që e përbëjnë anëtarët, gjegjësisht delegatët e zgjedhur nga radhet e anëtarëve, numrin e të cilëve e përcakton Kryesia. Kuvendi i degës mbahet së paku njëherë në 4 (katër) vite dhe me vendim të Kryesisë sipas nevojës. Kuvendin e degës e thërret Kryesia e Degës me pëlqim të Këshillit Drejtues të LD në MZ. Kuvendi i degës mund të thirret edhe kur e kërkon 1/3 e anëtarëve të kuvendit të degës. Kryetarin e zgjedh Kuvendi me mandat katërvjeçar.

Propozimin e kandidaturës për kryetar e bëjnë organet e LD në MZ dhe me vetëkandidim. LD në MZ ka Forumin e Rinisë dhe Forumin e gruas si organizata partnere të cilat synojnë që të promovojnë idetë bazë të LD në MZ-së.

⁹ Statuti I Lidhjes Demokratike në Mal të Zi, Kuvendi I VI-të, 2005

Anëtar i LD në MZ mund të bëhet çdo qytetar që ka mbushur 18 vjet e që vullnetarisht nënshkruan deklaratën që pranon programin dhe dispozitat e këtij Statuti. Kandidatët për organet e qeverisjes shtetërore propozohen dhe verifikohen në Kryesinë e LD në MZ-së. Femrat janë plotësisht anëtare të barabarta në parti dhe kanë të drejtë të zgjedhin dhe të jenë të zgjedhura në të gjitha strukturat partiake, pa kufizime.

Financimi i veprimtarisë (punës) së Partisë realizohet nga mjetet publike dhe private, në pajtim me Ligjin. Mjetet financiare publike përbëhen nga mjetet buxhetore republikane (nëse partia ka deputetë) dhe të pushteteve vendore (ku partia ka këshilltarë në Kuvendin e Komunës), të ndara me qëllim të funksionimit të partisë, grupeve parlamentare dhe shpenzimeve për fushatën elektorale. Mjetet financiare private mund të krijohen edhe nga anëtarësia, dhuratat, donacionet, apo të ardhurat nga veprimtaria ekonomike.

LD në MZ ka detyra dhe obligime që dalin si kërkesa legjitime të popullit shqiptar, që të angazhohet në organizimin e vet në territorin ku ajo vepron për të përfaqësuar në mënyrë të denjë interesat e popullit shqiptar.

Unioni Demokratik Shqiptar- UDSH

Unioni Demokratik i Shqiptarëve (UDSH), u formua në nëntor të vitit 1993. Është parti konservatore, nacionale e shqiptarëve në Mal të Zi që angazhohet për të përmirësuar pozitën dhe për të definuar statusin e shqiptarëve, si pakicë nacionale në Mal të Zi.

UDSH ka ndihmuar në mënyrë aktive e transparente, duke nënshkruar (e vetmja parti shqiptare) Marrëveshtjen për veprim të përbashkët me forcat e pavarësisë pas Referendumit të 21 Majit të vitit 2006 që solli pavarësinë e Malit të Zi. Natyrisht se pavarësia shënon fillimin e marrëdhënieve të reja në skenën shoqërore e politike të Malit të Zi.

UDSH në programin e vet politik përkrahë integrimin e Malit të Zi në NATO, në BE dhe në të gjitha organizatat dhe institucionet relevante politike e ekonomike ndërkombëtare; vendosjen e raporteve të mira të Malit të Zi me shtetet kyçe të Bashkësisë Ndërkombëtare, sidomos me BE dhe me SHBA; marrëdhëniet e mira të Malit të Zi me fqinjët, sidomos me Republikën e Shqipërisë dhe me Kosovën.

Mënyra e organizimit dhe metodat e veprimit të Unionit Demokratik të Shqiptarëve janë parlamentare dhe demokratike. Organet e partisë janë: Kuvendi i partisë, Këshilli qendror dhe Kryesia e partisë. Partia ka Forumin Rinor dhe Forumin e Gruas.

Format e organizimit të partisë janë degët dhe nëndegët. Organet e degës janë: Kuvendi, kryesia,

kryetari, nënkryetari, dhe sekretari. Kuvendi i degës është organi më i lartë i degës. Kuvendi i rregullt mbahet në çdo 4 vjet. Kuvendi i jashtëzakonshëm mund të mbahet para këtij afati nëse në territorin që mbulon dega ndodhin situata që kërkojnë analiza serioze. Kryesia e Degës është organi ekzekutiv më i lartë i degës në mes dy kuvendeve. Këshilli Qendror në mes dy kuvendeve është organi më i lartë i Partisë. Sipas funksionit, kryetari i Partisë e përfaqëson Partinë dhe nënshkruan aktet e organeve të Partisë, kryen veprimtari sipas kompetencave partiake, është përgjegjës për anën financiare dhe materiale të partisë. Partia fiton të ardhurat për veprimtarinë e saj me: anëtarësi, ndihma vullnetare, formimin dhe funksionimin e veprimtarive të ndryshme ekonomike, nga buxheti komunal dhe republikan.

Në qëndrimet e UDSH-së për ruajtjen e identitetit kombëtar, theksohet jetësimi i plotë i Platformës Politike të vitit 2000, në të gjitha elementet e saj që prodhojnë një autonomi personale me elemente të autonomisë politike, asaj kulturore dhe të autonomisë territoriale për shqiptarët ku ndër të tjera thuhet:

“... Në me Platformën tonë, jemi munduar të ofrojmë mekanizma për një status të veçantë të shqiptarëve mbi baza të standardeve evropiane, të cilat për pakicat nacionale në shtetet shumënacionale ofrojnë njërën nga këto katër forma të autonomisë: politike, territoriale, personale dhe kulturore, ose kombinime të tyre, varësisht nga kushtet konkrete në këto shtete... kemi konkluduar se për shqiptarët në Mal të Zi zgjidhje optimale do të ishte autonomia personale, me elemente të autonomisë politike dhe të asaj territoriale. Boshiti i autonomisë personale, që ofron mekanizëm për mbrojtjen e të drejtave kolektive, është Dhoma e Dytë në Kuvendin e Malit të Zi, në formë të Dhomës së Pakicave Nacionale. Në të do të gjendeshin përfaqësuesit autentikë të pakicave nacionale, në pajtim me përqindjen që ato bëjnë në popullsinë e Malit të Zi. ... Kërkesë tjetër shumë e rëndësishme e Platformës së UDSH-së është ajo për formimin e Këshillit Nacional të Shqiptarëve. Këshilli Nacional do të kishte kapacitetin e përfaqësimit të shqiptarëve. Partitë do të delegonin përfaqësuesit në Këshillin Nacional dhe ata do të përbënin numrin dërmues të anëtarëve të tij. Këshilli Nacional, faktikisht, është qeveri e pakicë... Platforma e UDSH-së parasheh, më tej, përfaqësimin proporcional të shqiptarëve në organet dhe shërbimet publike të Malit të Zi, në të gjitha nivelet, pastaj realizimin e të drejtave në fushën e kulturës dhe të barazisë gjuhësore, në fushën e informimit dhe të përdorimit të simboleve kombëtare si dhe për arsimimin në gjuhën shqipe në të gjitha nivelet, së bashku me mbrojtjen e përmendoreve të

kulturës dhe të lokaliteteve, që kanë rëndësi historike e kulturore për shqiptarët. Platforma kërkon financimin buxhetor të institucioneve edukativo-arsimore, kulturore, informative e shkencore të shqiptarëve në Mal të Zi. Duke patur parasysh rrjedhat e deritashme projektet e mundshme të shtetit, Platforma është kujdesur për ruajtjen e strukturës etnike në trevat ku shqiptarët përbëjnë shumicën. Sa i përket qeverisjes lokale, kemi kërkuar decentralizimin e saj në pajtim me standardet evropiane. Në përputhje me këto standarde, çdo komunë do të formonte policinë lokale, përbërja e së cilës do ta shprehte përbërjen nacionale të popullsisë lokale. Përfaqësim proporcional kemi kërkuar edhe në organet e jurisprudence dhe në organet penale. Ombudsmani për të drejtat e pakicave nacionale është kërkesë e pashmangshme në Platformën e UDSH-së.”¹⁰

Forca e Re Demokratike- FORCA

Partia FORCA u themelua më 25 tetor të vitit 2005. Udhëhiqet nga Nazif Cungu. Partia Forca e re Demokratike konsiderohet parti e qendrës së djathtë. Qëllimi parësor i partisë është mbrojtja e interesave të shqiptarëve në Mal të Zi dhe atë “zbatimi i Konventës evropiane për drejtat e njeriut, sigurimi i aksionit afirmativ në zhvillimin ekonomik të trevave ku Shqiptarët përbëjnë shumicën, sigurimi i aksionit afirmativ në sistemin zgjedhor për shqiptarët në Mal të Zi, sigurimi i mjeteve shtesë nga buxheti i Malit të Zi për financimin e infrastrukturës komunale me qëllim të përsheptimit të zhvillimit ekonomik, integrimin kulturor, politik, në baza të barabarta në suaza të integriteteve evropiane...”¹¹

Organet e partisë janë Kuvendi i partisë, Këshilli qendror, Kryetari dhe Kryesia. Kuvendi është organi më i lartë i FORCËS. Këshilli qendror është organ i partisë i cili në mes të dy kuvendeve përcakton politikën e Partisë në përputhje me vendimet e Kuvendit. Këshillin Qendror e përbëjnë: Kryetari i partisë, anëtarët që i zgjedh Kuvendi i Partisë, deputetët në Parlament shtetëror, kryetari i Klubit në Kuvendin komunal apo përfaqësuesi i këshilltarëve, kryetarja e Forumit të gruas, kryetari i Forumit Rinor. Kryetari i partisë e përfaqëson Partinë. Kryesia është organi ekzekutiv politik i Partisë. Të ardhurat e FORCËS janë: të ardhurat në bazë të ligjit për financimin e partive politike, kontributet e deputetëve dhe i të gjithë anëtarëve të FORCËS të cilët janë të emëruar në funksione të paguara në organet përfaqësuese, në përputhje me vendimet e Kryesisë së Partisë, kontributet e anëtarëve dhe të simpatizuesve të Partisë, burimet tjera ligjore.

¹⁰ Platforma e UDSH-së për Status të veçantë të Shqiptarëve në Mal të Zi, 2000.: http://sq.wikipedia.org/wiki/Unioni_Demokratik_i_Shqiptar%C3%ABve

¹¹ Statuti I Forca e re Demokratike, 2011: http://forca.me/?page_id=726

Konkluzionet

Në këto vite të jetës pluraliste në Mal të Zi, lë për të dëshiruar konkurrenca e vlerave midis forcave politike jo vetëm përmes prezantimit të programeve dhe statuteve, por edhe përmes pamundësisë për implementimin e ideologjisë së partive në fjalë.

Të tri partitë shqiptare të analizuar në këtë punim janë deklaruar të profilit të qendrës së djathtë, që përbën një çekuilibrim politik meqë të gjitha partitë shqiptare të regjistruara në Mal të Zi e kanë të njëjtin profilizim ose profilizmi i tyre nuk deklarohet por lihet të nënkuptohet.

Programet dhe statutet e partive politike shqiptare në Mal të Zipothuajse nuk dallojnë nga njëra nga tjetra në përmbajtje dhe nuk dallojnë as në strukturë. Për më tepër, të tri partitë politike të analizuar, në programet e tyre politike theksojnë qëllimin e partisë e që është: mbrojtja e interesave të shqiptarëve në Mal të Zi. Por, këto parti, në masë të vogël kanë arritur të zbatojnë politikat e tyre orientuese të përfaqësimit në atë shkallë për të cilën deklarohen në programet e tyre politike. Zakonisht arsyetimet për mos përmbushje të objektivave të vet programit të partisë së caktuar del të jenë rrethanat politiko-juridike pasi forca e tyre është tepër minore në një vend siç është Mali i Zi.

Ajo që është më brengosëse në këtë aspekt është “lufta” e tyre kundër njëri-tjetrit për primatin e lidhshpimit qoftë në bashki (komuna) e më pas për përfaqësim parlamentar gjë që krijon kushte të volitshme politike për qeverinë e Malit të Zi që të mos i përmbushë obligimet të cilat i ka si shtet ndaj popullit i cili ka kontribuar në procesin e pavarësimit të tij nga Serbia, popullit i cili pranon të jetë pjesë aktive e qeverisjes, dhe kërkon të jetë pjesëaktive dhe e qëndrueshme e zhvillimit ekonomik, social e kulturor.

Forcimi dhe ndërtimi i vazhdueshëm i kredibilitetit të partive politike ndaj interesave të bashkëkombasve është domosdoshmëri për të mundësuar arritjen e qëllimit esencial të asaj çfarë kanë pikë kryesore në programe të tyre, pra mbrojtjen e interesave të shqiptarëve në Mal të Zi. Demokratizimi i brendshëm i vetë partive politike, që do të arrihej përmes “decentralizimit në vendimmarrje, rritjes së transparencës politike, garantimit të mendimit ndryshe, kritikës dhe konkurrencës demokratike, vullnetit të qartë politik për zgjedhje të lirave të ndershme në parti”¹² do të ishte hapi i parë dhe shumë i rëndësishëm në këtë drejtim. Ndërveprimi i përbashkët, përmirësimi dhe qëndrueshmëria e partive politike do të reflektonin në dinamikën e zhvillimit ekonomik, social e kulturor të shqiptarëve atje. Partitë politike shqiptare në Mal të

¹² Krasniqi, Afrim: *Partitë Politike në Shqipëri (1920-2006): Historia dhe tiparet e partive, parlamenteve dhe të zhvillimeve politike.* Tiranë, 2006, fq. 316

Zi duhet të jenë në gjendje ta demonstrojnë aftësinë e tyre në udhëheqjen dhe administrimin e të mirave të gjithëmbarshme publike jo vetëm gjatë fushatave elektorale por edhe atëherë kur në mënyrë legjitime e fitojnë të drejtën për të udhëhequr. Përndryshe, një mosveprim i përbashkët do të rezultojë me humbjen e vet atyre partive në garë me partitë politike jo-shqiptare siç ndodhi në zgjedhjet e fundit, të jashtëzakonshme bashkiake në Ulqin duke vënë në jetë kësisoji një “parashikim” të Mbretit Nikolla: “*Unë vërtetë e mora Ulqinin me luftë në vitin 1880, por pasardhësit e mij, një ditë do ta marrin me votat e shqiptarëve*”.- Mbreti Nikola i Malit të Zi (1841-1921).

E djathta është një nga dy rrymat kryesore të mendimit në skenën politike shqiptare së bashku me të majtën. Parimet kryesore të së djathtës në trevat shqiptare janë Ekonomia e Lirë e Tregut, Konservatorizmi Shoqëror, Pro-Europianizmi dhe Mbrojtja e të Drejtave Kombëtare të Shqiptarëve. Partitë kryesore politike të së djathtës shqiptare janë Lidhja Demokratike në Mal të Zi, Unioni Demokratik Shqiptar

Nëse iu bëhet një analizë sado sipërfaqësore strukturave udhëheqëse të subjekteve politike që përfaqësojnë shqiptarët në Mal të Zi, del se nga viti 1990 e këndeje prej kur u miratua në praktikë pluralizmi në këtë mjedis ekzistojnë të njëjtit persona në stafet drejtuese. Fillimisht çdo kush ka menduar se një pjesëmarrje e tillë në subjekte politike do të jetë e përkrahshme, por me kalimin e kohës gjërat ndryshuan përkrah se individëve të ndryshëm iu rriten ambiciet, ku një numër i konsideruar ende janë aty, edhe pse janë të vetdijshëm për vlerat të cilat disponojnë. Një vlerësim i tillë, vlen në veçanti për atë kategori individësh të cilet në momente të caktuara kanë pëfituar nga subjekti politik, andaj e shohin të arsyeshme që edhe me tutje të jenë të pranishëm në strukturat drejtuese. Subjektet politike të shqiptarëve në Mal të Zi, nga miratimi i pluralizmit e deri me tash nuk janë përpjekur të afrojnë të rinjët në stafet e tyre drejtuese. ëhën hapat e parë Me të drejtë bëhet pyetja, si ka pasur mundësi tash sa vite të mos ketë asnjë ndryshim cilësor kadrovik, por vazhdimisht të jenë të njëjtit persona në stafet drejtuese të subjekteve politike. Edhe pse një dukuri e tillë është hetuar më kohë dhe është dashur të analizohet fillimisht prej vetë subjekteve politike siç janë LDMZ dhe UDSH, deri me tash nuk kemi pasur rast të ndëgjojmë se është debatuar ndonjëherë në lidhje mbi këtë temë. Mosdebatimi mbi këtë çështje shumë të rëndësishme, fitohet përshtypja se stafet drejtuese të subjekteve politike, po bllokohen depërtimin e kuadrave të reja të përgatitura dhe profesionale. Një veprim i tillë ka bërë që shumë të rinj me mjaft potencial, të anashkalojnë vite me radhë. Megjithatë duhet cekur se në zgjedhjet e fundit lokale të cilat janë mbajtur me 15 maj 2002, për

te parën herë në komunën e Ulqinit pati përpjekje që lista e kandidatëve të subjekteve politike për këshilltarë, të kishte persona të rinj të cilët më parë nuk kishin qenë të pranishëm në parlamentin lokal. Por ndryshimet duhet të fillojnë në stafet drejtuese të subjekteve politike, pasi aty merren edhe vendimet përkatëse. Dukuri tjetër e cila bie në sy mënjëherë është mos prania e femrave në nivel të duhur në strukturat udhëheqëse të subjekteve politike. Një dukuri e tillë do të thoshim se nuk është alarmante duke marrë parasysh mjedisin ku jetojmë, sepse aspak më mirë nuk e kanë edhe subjektet politike të popujve të tjerë në Mal të Zi. Megjithë rezervat e pranishme duhet thënë se në këtë aspekt të subjekteve politike të shqiptarëve janë bërë lëvizje minimale, duke respektuar edhe gjininë femërore. Nëse analizohet struktura e stafëve drejtuese të subjekteve përkatëse politike (LDMZ, UDSH, PPD), del se prania e femrave është simbolike. Mendoj se çështja nuk qendron në konceptin tradicional se femrat tona janë të pa interesuara dhe të papërgatitura, por atyre nuk iu është ofruar rasti që të dëshmojnë. Egoizmi i individëve dhe paragjykimi patriarkal, ka bërë që ata të anashkalojnë dhe të jenë të pranishëm vetëm në mënyrë simbolike.

Referenca

- Draga, N. (1994).: Shqiptarët në Mal të Zi: ART CLUB, Ulqin
- Draga, N. (2005): Meditime për Identitetin: ART CLUB, Ulqin
- Draga, N. (2014): *Pluralizmi dhe shqiptarët në Mal të Zi*. Retrieved from <http://www.edsh.org/diskutime/viewthread.php?tid=1950>
- Platforma për Definimin e Statusit të Shqiptarëve në Mal të Zi: Retrieved from <http://www.albasoul.com/vjeter/modules.php?op=modload&name=News&file=article&sid=1417>
- Krasniqi, A. (2006): Partitë Politike në Shqipëri (1920-2006): Historia dhe tiparet e partive, parlamenteve dhe të zhvillimeve politike, Tiranë.
- Platforma e UDSH-së për Status të veçantë të Shqiptarëve në Mal të Zi, 2000. Retrieved from http://sq.wikipedia.org/wiki/Unioni_Demokratik_i_Shqiptar%C3%ABve
- Seiler, D.L. (2000): Partitë Politike: UET, Tiranë
- Statuti i Lidhjes Demokratike në Mal të Zi, Kuvendi I VI-të: 2005
- Statuti i Forca e re Demokratike, 2011: Retrieved from http://forca.me/?page_id=726
- Burime nga interneti:
<http://www.gazetadielli.com/pse-ne-politikat-zyrtare-te-malit-te-zi-shqiptaret-e-partite-politike-shqiptare-jane-te-dores-se-trete/#sthash.csHJDC0A.dpuf>
http://sq.wikipedia.org/wiki/Shqiptar%C3%ABt_n%C3%AB_Mal_t%C3%AB_Zi
http://en.wikipedia.org/wiki/Political_party

THE IDENTITY POLITICS OF THE MYTH OF EUROPE

Lulzim HOXHA

ABSTRACT

In this paper I'll try to interpret the idea of Europe as a cultural construct and it will be argued that Europe shouldn't be conceived as a concept established once and for all, but on the contrary, it should be analyzed as a concept that needs to be invented and re-invented according to the social context. As will be explained further, Europe as a political identity was constructed through an opposition towards the Other (the barbarian other, the savage other, the oriental other, the communist other etc), and it's exactly through this opposition that the European identity has labeled itself in a singular political form. The political discourse on Europe tends to consider the European identity as a monolithic concept by erasing the differences that reside within this European political identity. In this paper it will be argued that what really matters in the construction of European political identity is not a question of unification but a question of difference. The myth of Europe is not only built as a question of integration, but mainly when we talk about an European political identity we have to do with a question of exclusion, which is the necessary difference to construct a political identity. Through a constructivist approach, it will be shown that Europe is not a subject of history, but it's political product. This approach will be analyzed according to the contemporary theories of constructivism with authors such as Gerard Delanty, Bozidar Jezernik, Eric Hobsbawm etc.

Keywords: *Ideology, Constructivism, Politics of Identity, Nationalism, Cultural theory*

Ideja e Europës

Pjesa dërrmuese e asaj çka sot quajmë “Europiane” në fakt është një konstrukt i ideve imperialiste të shekullit të nëntëmbëdhjetë (Nederveen Pieterse, 1991, Delanty, f.6). Pavarësisht se mund të heqim shumë paralele midis imperialismit dhe nacionalizmit, duhet theksuar se në fakt ishte i pari që krijoi kushtet e ekzistencës së të dytit. Për atë kohë sa fuqitë imperialiste Europiane patën mundësi ta shihnin njëra-tjetrën si një grup me identitet politik të përbashkët kundër prapambetjes së popujve jo-europianë, ky unitet kulturor që mishërohet në periudhën imperialiste njëkohësisht evidenton edhe ekzistencën e diferencave etnike, fetare, gjuhësore dhe më vonë edhe politike brenda vetë identitetit politik European. Vlen të theksohet se “ideja e Europës ka ardhur nga “lart” dhe jo nga “poshtë”. Ka qenë ideologjia e intelektualëve dhe klasës politike. Si e tillë ka patur prirjen e të qenit një ideologji kundër-revolucionare e elitave dhe grupeve që pretendojnë të jenë përfaqësuesit e shoqërisë. Në gjuhën e tyre u kodifikua ideja e Europës. Siç dihet, intelektualët luajnë një rol me rëndësi në farkëtimin dhe kodifikimin e identiteteve kolektive (Delanty: 1995).

Sikurse shkruan Gerard Delanty “ishte kolonializmi dhe pushtimet që unifikuan Europën dhe jo paqja apo solidariteti. Është fakt se në historinë e Europës çdo inisjativë për unifikimin e Kontinentit ka ndodhur pas një periudhe konfliktesh, luftërash dhe tensionesh të brendshme.” (Delanty: 1995, f.7). Pjesa kryesore e të ashtuquajturit “unitet” të Europës është formuar në lidhje me kufirin e saj lindor dhe ky unitet është bërë i mundur vetëm përmes homogjenizimit të dhunshëm. Ndryshe nga kufiri perëndimor i Europës, i cili historikisht ka pasur prirje ekspansioniste, kufiri lindor i Europës kryesisht ka qenë një kufi mbrojtjeje. Ideja e Europës thuhet se ka një vazhdimësi lineare që nga qytetërimi grek për të vazhduar më pas me Krishtërimin, iluminizmin, Perëndimin, ku në gjithsecilin prej këtyre elementeve presupozohet se do mund të gjenim pjesë të asaj çka sot quajmë “Europë”. Megjithatë, duhet thënë se për civilizimin e antikitetit ideja e Europës ishte e parëndësishme dhe nuk konsiderohej si emri i një Kontinenti të tërë sikurse e përdorim në kohët e sotme. Përpara se të kthehej në një shprehje gjeografike, ideja e Europës i përkiste nivelit mitik (Hay: 1957, Delanty f. 17). Fundja edhe vetë nocioni “Europë” nuk ishte një zbulim grek por Fenikas (Hay: 1980, Europe Revisited). David Hay shkruan se ideja se “Europa” ishte një nocion grek është një shpikje e mëvonshme e elitave intelektuale për të fabrikuar një traditë kulturore Europiane, rrënjët e së cilës gjenden në antikitetin grek (Hay, po aty, f.58). Me sa duket Kontinente të

tilla si Europa apo Azia nuk përbënin ndonjë rëndësi diferencuese për grekët e lashtë, për të cilët gjithçka që nuk ishte greke njihej me termin “barbare”. Kështu për shembull tek libri “Politika”, Aristoteli shpjegon me imtësi diferencat midis grekëve, europianëve dhe aziatikëve duke saktësuar se këto dy të fundit bënin pjesë tek “barbarët”. Sipas tij “Barbarët janë me karakter më skllavërues se helenët, kurse popujt e azisë janë më të prirur t’i nënshtrohen skllavërisë sesa europianët” (Aristoteli: 1978, Rilindja, Prishtinë).

Ideja e veçanësisë dhe autonomisë historike të Europës nis të shfaqet përmes një kundërvënijeje. Pushtimet islamike së bashku me pushtimet Perse dhe barbare i dhanë Krishtërimin kuptimin e një identiteti European, gjë që do të shërbente si një mjet i fuqishëm kundër popujve jo-europianë. Me pranimin e besimit të Krishterë nga ana e fiseve veriore që nga Frankët deri tek Vikingët, kërcënimi barbar ndaj Krishtërimit kishte marrë fund. Me integrimin e Europës veriore në identitetin e Europës së Krishterë, kësaj here kundërvënija që do t’i jepte kuptim idesë së Europës ishte “tjetri” Oriental dhe “tjetri” Ballkanas (Fischer: 1957). Ideja e Europës të njohur si “Perëndimi” do të merrte formë në periudhën e zbulimeve të mëdha të tokave të reja. Gjatë kësaj kohe, Europa fiton autonomi nga ligjërimi i Krishterë dhe fillon të shoqërohet më së shumti me ligjërimin mbi progresin falë kontakteve të shpeshta me popullsitë indigjene të tokave të reja. Në këtë periudhë ndodh ajo çka Delanty e quan “transformimi i Europës nga një entitet gjeografik në një system vleror civilizimi” (Delanty: 1995). Gjatë fushatës kolonizuese përtej Atlantikut u krijua një mit i ri: Miti European i Perëndimit. Që nga kjo kohë, ky mit u përvetësua nga identiteti i vendeve të Amerikës veriore, sidomos Shteteve të Bashkuara të Amerikës, të cilat edhe në kohën tonë janë mbartës të idealit të një civilizimi Perëndimor të pakufijshëm. Sikurse na kujton Ferdinand Braudel “deri në shekullin e gjashtë kishte disa sisteme botërore, ndër të cilat sistemi European ishte relativisht i parëndësishëm” (Braudel: 1979). Sistemi me rëndësinë më të madhe ishte ai “Oriental-Perëndimor në shekullin e trembëdhjetë dhe të katërmëdhjetë si dhe civilizimi mesdhetar në shekullin e gjashtëmbëdhjetë” (Abo-Lugnod: 1989). Kësisoj ka gjasa që pikëpamja e Marshall Hodgson sipas të cilit “Moderniteti European ishte rezultat i veçimit nga disa kushte historike të përbashkëta ku qëndronte realiteti historic para-modern i Euroazisë” (Hodgson: 1962).

Nëse përgjatë mesjetës ideja e Europës i referohej kryesisht diferencës së saj me Islamin, në periudhën modern imagjinata mbi të ndërtohej nëpërmjet fitores së civilizimit ndaj natyrës. Filozofët dhe teoricienët politik europianë të periudhës së iluminizmit e forcuan

më tej këtë konceptim mbi dominimin e natyrës. Veçanërisht kontraktualistët (autorët që kanë shkruar mbi kontratën sociale) e shihnin Kontratën sociale si një shkëputje nga ajo çka ata e quanin “Gjendja e Natyrës” (Hobbes: 2000, Locke 2000 dhe Rousseau 1999). Me fjalë të tjera, sipas tyre diferenca midis krijimit të shtetit dhe mungesës së tij mund të identifikohet në diferencën midis Kontratës sociale dhe gjendjes së natyrës. Thomas Hobbes shkruan se “Në gjendjen e natyrës ekziston një frikë e përhershme dhe rrezik i vazhdueshëm vdekjeje nga dhuna, dhe jeta e njeriut është e vetmuar, e varfër, e neveritshme, e vrazhdë dhe e shkurtër” (Hobbes: 2000). Sipas tij gjendja e natyrës është një gjendje që duhet tejkaluar sepse në këtë stad kemi të bëjmë me një “luftë të të gjithëve kundër të gjithëve” (Po aty). Gjatë rivalitetit të Europës me Orientin, sikundër shkruan David Hay, “kemi të bëjmë me një shtim të përdorimit të emrit “Europë” (Hay: 1957). Kështu për shembull, Erasmi, i cili shpesh është quajtur “Europiani i parë” besonte se princat e Europës duhet t’u jepnin fund grindjeve midis tyre në mënyrë që të formonin një front të unifikuar European për t’i bërë ballë Perandorisë Osmane” (Tazbir: 1986). Në këtë moment kemi të bëjmë me transformimin e idesë së Europës nga një sistem progresi në një system vlerash normative dhe humaniste. Me shprehjen e Erasmit mund të kuptojmë se gjatë kësaj periudhe Europa kishte fituar një identitet të vetë-dijshëm. Megjithatë duhet thënë se formimi i identitetit European nuk ishte një fakt historikisht i determinuar. Ky identitet u krijua dhe mori formë kryesisht pas shekullit të katërbëdhjetë si pasojë e shpeshimit të kontakteve me popujt jo-europianë por mbi të gjitha me Perandorinë Osmane. Një tjetër tipar që duhet theksuar mbi historinë e Europës Perëndimore është se ajo kurrë nuk e ka patur atë nivel uniteti që ekzistonte në perandoritë e tjera jo-europiane. Islami për shembull është një religjion uniteti, por ndryshe nga Krishtërimi – i cili përfaqësonte një unitet besimi shpirtëror – në Islam kemi të bëjmë me uniformizimin e të gjitha elementeve të tjera si p.sh ligji, tradita, familja etj. Me sa duket, shkalla e lartë e diversitetit në Europë erdhi si pasojë e pamundësisë së Kishës për t’i unifikuar të gjitha vendet e Europës Perëndimore në një bllok të vetëm. Diversiteti kulturor përbrenda Krishtërimin bëri të mundur që unitetin e kërkuar, Europa ta gjente vetëm nëpërmjet pushtimeve të tokave të reja dhe armiqësinë me pushtuesit orientalë. Siç na kujton Braudel “Europa është vetë diversiteti”, kësajsoj luftrat e brendshme nuk i lejuan shtetet Europiane që të unifikoheshin dhe të formonin bazën për të krijuar një identitet të qendrueshëm europian. “Ironikisht – shkruan Delanty – ndërkohë që përdorimi i emrit “Europë” në shekujt e gjashtëmbëdhjetë dhe të shtatëmbëdhjetë erdhi duke u

shtuar, kontinenti europian ishte më i copëtuar se kurrë (Delanty: 1995). Nëse mund të flisim për një unitet të Europës, ky do të ishte një unitet kulturor sepse uniteti politik në Europë nuk është realizuar ndonjëherë dhe ende vazhdon të mos ekzistojë.

Dëbimi i pakicave myslimane nga Spanja në shekullin e shtatëmbëdhjetë shënon një moment të dhe spastrimesh etnike u kthye në një element identifikues të modernitetit European. Europa nisi të etiketohet me emrin “Perëndim” vetëm pas rimarrjes së gadishullit Iberik. Deri në këtë moment, duke qenë se Spanja ishte nën sundimin mysliman, nuk konsiderohej si pjesë e “Perëndimit”. Përpara periudhës së zbulimit të tokave të reja, Oksidenti përkufizohej në referencë ndaj kufirit të tij lindor, pra si kundërvënie ndaj islamit. (Hale: 1993).

Përdorimi i letrës dhe krijimi i hartave të para i dha jetë Europës si Kontinent. Shqetësimi për përparimin e vazhdueshëm të Osmanëve nga juglindja bëri që shtete të ndryshme Europiane si Spanja, Anglia, Holanda dhe Franca të nisnin një fushatë pushtimi përtej Atlantikut. Nga autorë të ndryshëm thuhet se kjo strategji ishte e vetmja mënyrë për shpëtimin e Europës asokohe (Lach: 1965 ; Delanty: 1995). Gjatë kësaj periudhe, antagonizmi i vjetër midis Europës dhe orientit i la vend një antagonizmi të ri midis Europës dhe “Botës përtej Atlantikut”. Kategori të reja diferencuese nisën të shfaqen duke sjellë krijimin e një ligjërimi të ri mbi “tjetrin”. Kështu për shembull kanibalizmi u bë një ndër stereotipet kryesore mbi Botën jo-Europiane (Hulme: 1986). Zbulimi i Amerikës bëri që Europa ta shtrinte identitetin e saj drejt një ekspansioni në perëndim dhe jo të ruante pozicionin e saj mbrojtës kundrejt sulmeve që i vinin nga juglindja. Në periudhën e modernitetit të hershëm synimi kryesor për ekspansionin e Europës nuk ishte Islami por Amerika (Jennings: 1975). Miti i Krishterimi u transferua nga kufiri lindor për në perëndim, kurse në vend të islamikut të pafë u farkëtua imazhi ekzotik i “njeriut të egër” dhe “indigjenit”. Këtij imazhi të ri të tjetrit do t’i korrespondonte vetëdijësimi i Europës si agjent civilizimi, imazh të cilin ende në ditët tona Europa në pjesën më të madhe e ka ruajtur. Fundja siç thoshte me të drejtë Jean Baudrillard “Amerika është version original i modernitetit. Amerika u bën bisht pyetjeve mbi origjinën dhe mbi të gjitha është një vend që nuk ka të shkuar” (Baudrillard: 1998, Verso, London). Në këtë drejtim Amerika u bë krijesa më autentike e modernitetit European duke mbartur në vete të gjitha tiparet themelore të këtij moderniteti: spastrimin e popullsisë jo-Europiane, shkëputjen nga e shkuara si dhe homogjenitetin kulturor. Të gjitha këto elemente e kthyen Amerikën në trofeun ndoshta më të rëndësishëm të modernitetit European. Kësajsoj mund të evidentojmë se zbulimi i tokave të reja

prodhoi ndarje të reja brenda vetë idesë së Europës. Qendra gravitacionale e identitetit European u spostua më në perëndim duke krijuar një shkëputje të saj nga ekonomia agrare e Europës lindore. Kjo shkëputje nga Perandoritë e mëdha të Europës lindore, ekspansioni i saj si dhe revolucioni shkencor shënojnë njëkohësisht fillimin e modernitetit të vendeve të Europës Perëndimore.

Referenca

Abu-Lughod I, "Arab discovery of Europe: A Study in Cultural Encounters", Princeton University Press 1963
 Aristoteli, "Politika", Rilindja, Prishtine 1978
 Baldry H.C, "The Unity of Mankind in Greek Thought", Cambridge University Press: 1965
 Baudrillard J, "America", Verso, Londer 1998
 Braudel F, "Afterthoughts on Material Civilisation

and Capitalism", John Hopkins University Press, Baltimore: 1979
 Hale J, "The Renaissance Idea of Europe", Cituar nga Delanty: 1995
 Hobbes T, "Leviatani", Dita 2000, Tirane 2002
 Hodgson M, "The Interrelations of Societies in History", Comparative Studies in Society and History, Londer 1962
 Hulme P, "Colonial Encounters: Europe and the Native Caribbean", John Hopkins University Press, Baltimore 1986
 Jennings F, "The Invasion of America: Indians, Colonialism, and the Cant of Conquest", University Of North Carolina Press 1975
 Nedverdeen P, "Deconstructing the West: how European is Europe?", International Relations Journal, Londer 1991
 Delanty G, "Inventing Europe", Palgrave Mac Millan, London 1995
 Hay D, "Europe: The Emergence of an Idea", Edinburgh University Press 1957

NE JEMI KUDO!



DSSH/ASD DITËT E STUDIMEVE SHQIPTARE II/ 2015

albanian studies days / journées d'études albanais

UET / 24-26 Prill 2015

Tema: "TRANSFORMIMI I MADH: 25 vjet përvoja shqiptare e tranzicionit dhe demokratizimit"

Konferencë ndërkombëtare shkencore / International scientific conference



Mozajku i Tiranës, shek. III A. D.

Në partneritet me:



Adresa: Bulevardi Gjergj Fishta, Nd. 70, H.1, Tiranë, Cel. 068 20 16 616, info@uet.edu.al, www.uet.edu.al



DSSH / ASD

Fillimi i një tradite për shkencat humane në Shqipëri



Prof. Dr. Adrian Civici
Presidenti i UET

Ditët e studimeve shqiptare është një logo e re që UET krijon për të ndërtuar një ansambël të madh aktivitetesh me karakter shkencor, debatesh dhe idesh në lidhje me prurjet më të mira të studimeve shqiptare në vit.

Tani që po i afrohemi dekadës së parë të jetës së tij UET ka grumbulluar një përvojë të çmuar në kërkimin shkencor, në hapjen dhe mbajtjen gjallë të debatit në Shqipëri në lidhje me ato tema, subjekte e realitete që kanë nevojë të shqyrtohen dhe studiohen shkencërisht në interes të shoqërisë dhe të publikut. Pikërisht kjo është arsyeja përse ne e kemi quajtur pikërisht kështu, Ditët e Studimeve Shqiptare, tërësinë e aktiviteteve, konferencave, debateve, tryezave, ekspozitave, promovimit të librave, kolokiumeve, nën një logo të përbashkët.

Ditët e Studimeve Shqiptare do të jetë një aktivitet i përvitshëm që do të zhvillohet çdo fillim maji, gjë që përkon në Shqipëri me fillimin e pranverës dhe me një atmosferë të hareshme në një vend mesdhetar si Shqipëria.

Ditët e Studimeve Shqiptare do të jetë një festival idesh, një panair i paraqitjeve shkencore, një panair i debatit, një vend kontakti i të gjithë studiuesve shqiptarë dhe të huaj, të cilët në një mënyrë apo në një tjetër kanë subjekt të temave të doktoraturave, të diplomave apo të artikujve shkencorë pikërisht Shqipërinë.

Ky aktivitet i destinohet të gjithë atyre shkencëtarëve, kërkuesve, doktorantëve, studentëve, pedagogëve që kanë nevojë të komunikojnë aktivitetin e tyre shkencor, të ndajnë me të tjerët pikëpamjet dhe idetë e tyre, të promovojnë apo të plotësojnë kërkesat e tyre për kualifikimin shkencor.

Ky aktivitet është gjithashtu një zë i fuqishëm në shoqërinë shqiptare për të drejtuar sytë nga universiteti, nga korporata e profesionistëve dhe të shkencës dhe të kërkimit, të cilët mund të ishin të dobishëm për vendimarrësit, për biznesin, për aktorët shoqërorë, për partnerët ndërkombëtare në lidhje me atë se çfarë realitetesh, perspektivash, prognozash, ka për shoqërinë shqiptare, cila është origjina e fenomeneve e atyre që sot ngjasin dhe si mundet që shkenca të bëhet e dobishme për shoqërinë.

Për të gjitha këto arsye ne kemi konceptuar dhe për herë të parë do të venë në jetë Ditët e Studimeve Shqiptare këtë vit, duke shpresuar që idesë sonë do t'i bashkëngjiten më shumë aktorë, partnerë, individë në këtë festival të shkencëtarëve shqiptarë të cilët në një farë mënyre merren me apo kanë në fokusin e studimeve të tyre, studimet shqiptare.

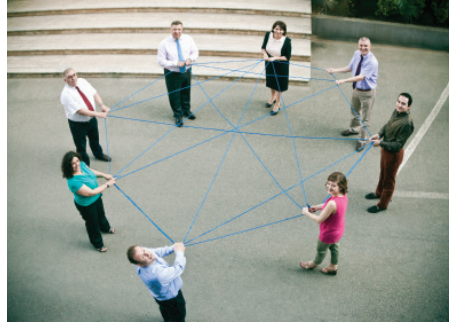

DSSH / ASD

Udhërrëfyes i shkurtër i Ditëve të Studimeve Shqiptare

PSE DSSH: Ditët e studimeve shqiptare është një tërësi konferencash shkencore ndërkombëtare të ndërtuara me sistemin e “peer review” për të debatuar sipas fushave të ndryshme në lidhje me problematikën e shoqërisë shqiptare, të ekonomisë, të institucioneve juridike, debateve historike, mediave, institucioneve politike, politikave publike apo të zhvillimit të edukimit dhe arsimit, impakteve në zhvillimin shqiptar dhe politikave publike.

PJESËMARRËSIT:

- Studuesve të huaj të cilët kanë objekt dhe fokus të studimeve të tyre ose punimeve të tyre doktorale Shqipërinë.
- Pedagogëve shqiptarë të cilët punojnë në universitetet perëndimore prej vitesh pas viteve '90 ose më parë, dhe që kanë e vazhdojnë të kenë Shqipërinë si objekt të tyre të studimeve.
- Doktorantëve të huaj që kanë një temë të tyre për Shqipërinë
- Doktorantëve shqiptarë të cilët ndodhen në universitetet perëndimore, që kanë për temë studimi një temë që lidhet me Shqipërinë apo me rajonin.
- Doktorantëve të UET të cilët kanë nevojë të takojnë komunitetin shkencor përkatës.
- DSSH është veprimtaria kryesore shkencore e tetë departamenteve të UET, e trupës së saj akademike dhe studentëve më të shkëlqyer të nivelit master shkencor.

KOHA: Aktiviteti do të organizohet çdo fillim muaji maj dhe do të jetë i ndarë në 10 konferenca sipas problematikës dhe departamenteve të cilat i kanë miratuar komunitetet shkencore të konferencës. *(shih programin bashkëngjitur)*

KALENDARI I AKTIVITETEVE: Aktiviteti do të përmbajë gjithashtu një numër aktivitetesh të tjera (shih programin jashtë konferencës), pikërisht me elementë që përbëjnë jetën shkencore dhe produktin shkencor siç janë: promovimi i librave dhe debati për to, dokumentarë, ekspozita fotografish apo dokumentarë të cilët ilustrojnë problematikën e studimeve shqiptare.

Mirë se vini në Ditët e Studimeve Shqiptare!

PROGRAMI

Konferencë ndërkombëtare shkencore: "TRANSFORMIMI I MADH: 25 vjet përvoja shqiptare e tranzicionit dhe demokratizimit"

23 PRILL Pritja e lektorëve të huaj

24 PRILL Ora 18:00 Hapja e konferencës, përshëndetjet e drejtuesëve dhe të ftuarëve

25 PRILL Ora 10:00-13:00 Sesioni i parë i konferencave; Ora 14:00-17:00 Sesioni i dytë i konferencave

26 PRILL Drekë falenderimi me organizatorët dhe pjesëmarrësit në Durrës

Komiteti Shkencor i Konferencës: Prof. Dr. Adrian Civici - Kryetar

Prof. Dr. Tonin Gjuraj, Prof. Dr. Luljeta Minxhozi, Prof. Dr. Përparim Fuga, Prof. Dr. Engjëll Pere, Prof. Dr. Ferit Duka, Prof. Dr. Romeo Gurakuqi, Prof. Dr. Ksenofon Krisafi, Henri Cili (PhD), Dr. Arbi Agalliu, Prof. Stefano Bianchini, Prof. Francois Lerin, Prof. Dimitris Goussios

Koordinator Organizativ: Dr. Arbi Agalliu / **Ndihmës Koordinatorë:** Dokt. Besarta Vladi, Dokt. Elona Shehu

Në bashkëpunim me: Universiteti i Shkodrës "Luigj Gurakuqi" - Prof. Dr. Artan Haxhi; Universiteti i Durrësit "Aleksandër Moisiu" - Prof. Dr. Mit'hat Mema; Universiteti i Elbasanit "Aleksandër Xhuvani" - Prof. Dr. Liman Varoshi; Universiteti i Vlorës "Ismail Qemali" - Prof. Dr. Albert Qarri; Universiteti i Gjirokastrës "Eqrem Çabej" - Prof. Asoc. Dr. Gëzim Sala; Universiteti i Korçës "Fan S. Noli" - Prof. Asoc. Dr. Gjergji Mero

SEKSIONET E KONFERENCËS

■ Departamenti Financës

"25 vjet financat e tranzicionit shqiptar: Nga arka e kursimeve tek bankat"

Komiteti Shkencor: Prof. Asoc. Dr. Elvin Meka, Prof. Dr. Magdalena Bregasi, Prof. Assoc. Dr. Anilda Bozdo, Mateo Spaho (PhD) / Sekretaria Organizative: Dr. Ermela Kripa

■ Departamenti Menaxhim & Ekonomiks / Departamenti Informatikës, Matematikës, Statistikës

"Kultura e re e sipërmarrjes"

Komiteti Shkencor: Prof. Dr. Luljeta Minxhozi, Prof. Asoc. Dr. Oltjana Zoto, Prof. Dr. Engjëll Pere, Prof. Asoc. Dr. Ermira Qosja / Prof. Asoc. Dr. Indrit Baholli, Mimoza Durrësi (PhD), Eniel Ninka, (PhD), Prof. Asoc. Dr. Hysen Binjaku / Sekretaria Organizative: Dokt. Genti Beqiri dhe Dokt. Avis Andoni

■ Departamenti e Drejtë Private / Departamenti e Drejtë Publike

"Demokracia shqiptare në tranzicion: Përafrimi i legjislacionit shqiptar me legjislacionin europian"

Komiteti Shkencor: Prof. Dr. Ksenofon Krisafi, Prof. Dr. Romeo Gurakuqi, Prof. Asoc. Dr. Migena Leskoviku, Erjona Canaj (PhD), Juelda Lamçe (PhD) / Sekretaria Organizative: Mirgen Prençi (PhD) dhe Dokt. Blerta Aliu

■ Departamenti i Edukimit

"Transformimi i edukimit në demokraci"

Komiteti Shkencor: Prof. Asoc. Dr. Tomi Treska, Prof. Asoc. Dr. Ylljet Aliçka, Ph.D. Erika Melonashi / Sekretaria Organizative: Valbona Nathanaili (Dokt.)

■ Departamenti Shkencat Sociale të Aplikuara / Departamenti Marrëdhënie Publike dhe Komunikimit

"Transformimi i kulturës politike në demokraci: Nga propaganda tek marrëdhëniet publike"

Komiteti Shkencor: Prof. Dr. Ferit Duka, Prof. Dr. Përparim Fuga, Dr. Roland Lami, Prof. Dr. Aleksandër Dhima, Dokt. Jonida Këllezi, Dr. Belina Budini, Gilman Bakalli (PhD), Elvin Gjevori (PhD) / Sekretaria Organizative: Dokt. Irena Myzeqari dhe Ervis Iljazaj (PhD)

Seksionet e konferencës sipas departamenteve do të zhvillohen në datën 25 prill 2015, ora 10.00 – 13.00, 14:00 - 17:00

Struktura e pjesëmarrësve në konferencat e departamenteve: 1 keynote Speaker; 1 akademik shqiptar ose i huaj; 3 pedagogë të departamenteve ose 3 kumtesa ku mund të marrin pjesë nga 2 apo 3 pedagogë; 2 profesorë nga Prishtina dhe Maqedonia, 3-5 doktorantë; Mund të pranohen edhe 5-6 punime në formë poster për çdo konferencë departamenti.

DATA TË RËNDËSISHME

21/03/2015 Afati përfundimtar i dorëzimit të abstraktit

31/03/2015 Konfirmimi i pranimit të abstraktit

15/04/2015 Afati përfundimtar i dorëzimit të punimit të plotë

20/04/2015 Konfirmimi i pranimit të punimit të plotë

Pagesa për pjesëmarrje (referim/poster): 10 mijë lekë / autordhe 5 mijë lekë / doktorantë të UET. Tarifapërfshin botiminnë Proceedings, certifikatën, coffee break dhe lunch break. Pagesat mund të kryhen: BKT: U.E.T shpk IBANeuro: AL1120511519425540CLTJCFEURA Dërgoni aplikimet ose kërkoni më shumë informacion në: dssh@uet.edu.al; tel: Arbi Agalliu +355 68 90 27 154